



EOB9S3XH

EOB9S3XT

KOBAS3XH

KOBAS3XT

LOB9S3XZ

Y9SOB3XH

BG Ръководство за употреба | **Фурна на пара**

3

HU Használati útmutató | **Gőzölős sütő**

28



MOHTAJ / ÜZEMBE HELYEZÉS



Добре дошли в Electrolux! Благодарим Ви, че избрахте нашия уред.



Вижте полезни съвети за употреба, брошури, отстраняване на неизправности, информация за сервиз и ремонт:
www.electrolux.com/support

Запазваме си правото на изменения.

СЪДЪРЖАНИЕ

| | |
|--|----|
| 1. ИНФОРМАЦИЯ ЗА БЕЗОПАСНОСТ..... | 3 |
| 2. ИНФОРМАЦИЯ ЗА БЕЗОПАСНОСТ..... | 5 |
| 3. ОПИСАНИЕ НА ПРОДУКТА..... | 8 |
| 4. КОНТРОЛЕН ПАНЕЛ..... | 8 |
| 5. ПРЕДИ ПЪРВА УПОТРЕБА..... | 9 |
| 6. ЕЖЕДНЕВНА УПОТРЕБА..... | 10 |
| 7. ДОПЪЛНИТЕЛНИ ФУНКЦИИ..... | 14 |
| 8. ФУНКЦИИ НА ЧАСОВНИКА..... | 15 |
| 9. ИЗПОЛЗВАНЕ НА АКЕСОАРИ..... | 16 |
| 10. ПОЛЕЗНИ СЪВЕТИ..... | 17 |
| 11. ГРИЖА И ПОЧИСТВАНЕ..... | 20 |
| 12. ОТСТРАНЯВАНЕ НА НЕИЗПРАВНОСТИ..... | 23 |
| 13. ТЕХНИЧЕСКИ ДАННИ..... | 25 |
| 14. ЕНЕРГИЙНА ЕФЕКТИВНОСТ..... | 25 |
| 15. ОПАЗВАНЕ НА ОКОЛНАТА СРЕДА..... | 27 |

1. ⚠ ИНФОРМАЦИЯ ЗА БЕЗОПАСНОСТ

Преди монтирането и употребата на уреда внимателно прочетете предоставените инструкции. Производителят не е отговорен за наранявания или повреди в резултат на неправилна инсталация или употреба. Винаги дръжте инструкциите на безопасно и лесно достъпно място за справка в бъдеще.

1.1 Безопасност за деца и хора в неравностойно положение

- Този уред може да бъде използван от деца над 8-годишна възраст, както и от лица с намалени физически, сетивни и умствени възможности или от лица без опит и познания, само ако те са под наблюдение или бъдат инструктирани относно

безопасната употреба на уреда и разбират възможните рискове. Деца под 8-годишна възраст и хора с тежки или комплексни увреждания трябва да се държат далеч от уреда, освен ако не са под постоянно наблюдение.

- Децата трябва да бъдат под надзор, за да се гарантира, че не си играят с уреда и мобилни устройства с приложението.
- Дръжте всички опаковки далече от деца и изхвърлете опаковките по местните правила.
- **ПРЕДУПРЕЖДЕНИЕ:** Уредът и неговите достъпни части се нагорещават по време на употреба. Пазете децата и домашните любимци далеч от уреда, когато се използва и когато се охлажда.
- Ако уредът има устройство за детска безопасност, то трябва да се активира.
- Деца не трябва да извършват почистване или поддръжка на уреда, когато са без надзор.

1.2 Обща безопасност

- Този уред е предназначен само за готвене.
- Този уред е предназначен за домашна употреба в затворени помещения.
- Този уред може да се използва в офиси, стаи в хотели, стаи за гости със закуска, къщи за гости извън града и други подобни места за настаняване, където подобен тип използване не надвишава средното ниво на домашна употреба.
- Само квалифицирано лице трябва да инсталира уреда и да смени кабела.
- Не използвайте уреда, преди да го инсталирате във вградената конструкция.
- Преди извършването на каквато и да е поддръжка, изключете уреда от електрозахранването.
- Ако захранващият кабел е повреден, той трябва да се смени от производителя, от негов оторизиран сервизен

център или от квалифицирано лице, за да се избегне опасност.

- **ПРЕДУПРЕЖДЕНИЕ:** Уверете се, че уредът е изключен, преди да смените лампата, за да избегнете евентуален токов удар.
- **ПРЕДУПРЕЖДЕНИЕ:** Уредът и неговите достъпни части се нагорещават по време на употреба. Трябва да се внимава да не се докосват нагревателните елементи или повърхността на вътрешността на уреда.
- Винаги използвайте ръкавици за фурна при изваждане или поставяне на аксесоари или съдове за печене.
- Използвайте само сензора за храна (термосонда), препоръчан за този уред.
- За да свалите носачите на рафта, първо издърпайте предната част на носачите, а след това и задния край на носачите от страничните стени. Поставете носачите на рафта в обратна последователност.
- Не почиствайте уреда с парочистачка.
- Не използвайте груби, абразивни, почистващи препарати или остри, метални стъргалки за почистване на стъклото на вратата, защото те могат да надраскат повърхността и това да доведе до счупване на стъклото.

2. ИНФОРМАЦИЯ ЗА БЕЗОПАСНОСТ

2.1 Инсталация



ВНИМАНИЕ!

Само квалифицирано лице може да извърши монтажа на уреда.

- Махнете всички опаковки.
- Не монтирайте и не използвайте повреден уред.
- Следвайте инструкциите за инсталиране, налични на нашия уебсайт.
- Винаги внимавайте, когато местите уреда, тъй като е тежък. Винаги използвайте предпазни ръкавици и затворени обувки.
- Не дърпайте уреда за дръжката.
- Монтирайте уреда на безопасно и подходящо място, което отговаря на монтажните изисквания.
- Трябва да спазвате минималното разстояние до други уреди и устройства.
- Преди да монтирате уреда, се уверете, че е изравнен и че вратата се отваря безпроблемно.
- Уредът е оборудван с електрическа система за охлаждане. Трябва да се използва с електрозахранването.

2.2 електрическо свързване

ВНИМАНИЕ!

Риск от пожар или токов удар.

- Всички ел. връзки трябва да се направят от квалифициран електротехник.
- Уредът трябва да се заземи.
- Уверете се, че параметрите на табелката с технически данни са съвместими с електрическите данни на захранващата мрежа.
- Винаги използвайте правилно инсталиран, устойчив на удари контакт.
- Не използвайте разклонители или адаптери с много входове.
- Не повреждайте захранващия щепсел или захранващия кабел. Ако е необходима смяна на захранващия кабел, това трябва да се извърши от наш Оторизиран сервизен център.
- Не допускате захранващите кабели да допират или да са в близост до вратичката на уреда или пространството под него, особено когато е включен или вратичката е гореща.
- Защитата от токов удар на частите под напрежение и изолация и изолираните части трябва да бъде затегната по такъв начин, че да не може да се отстрани без инструменти.
- Включете захранващия щепсел към контакта само в края на инсталацията. Уверете се, че щепселът за захранване е достъпен след монтаж.
- Ако щепселът е хлабав, не го включвайте в контакта на захранващата мрежа.
- Не изключвайте уреда, като дърпате от захранващия кабел. Винаги издърпвайте щепсела на захранването.
- Използвайте само подходящи устройства за изолация: предпазни прекъсвачи на мрежата, предпазители (предпазители от винтов тип трябва да се извадят от държача), изключватели и контактори за утечка на заземяването.
- Електрическата инсталация трябва да има изолиращо устройство, което Ви позволява да изключите уреда от ел.

мрежата при всички полюси.

Изолиращото устройство трябва да е с ширина на отваряне на контакта минимум 3 мм.

- Този уред се доставя с електрозахранващи щепсел и кабел.

2.3 Използване

ВНИМАНИЕ!

Риск от нараняване, изгаряния, токов удар или експлозия.

- Не променяйте техническите спецификации на уреда.
- Уверете се, че вентилационните отвори не са блокирани.
- Не оставяйте уреда без надзор по време на работа.
- Изключвайте уреда след всяко използване.
- Бъдете внимателни, когато отваряте вратата на уреда, докато уредът работи. Може да излезе горещ въздух.
- Не работете с уреда с мокри ръце или когато е в контакт с вода.
- Не оказвайте натиск върху отворената врата.
- Не използвайте уреда като работна повърхност или повърхност за съхранение.
- Отваряйте внимателно вратата на уреда. Използването на съставки с алкохол може да предизвика смесване на алкохол и въздух.
- Не позволявайте искри или открит пламък да влизат в контакт с уреда, когато отваряте вратата.
- Винаги използвайте чаши и буркани, одобрени за запазване.
- Не поставяйте запалими продукти или предмети, навлажнени със запалими продукти в, близо до или върху уреда.
- Не споделяйте своята Wi-Fi парола.

ВНИМАНИЕ!

Риск от повреда на уреда.

- За предотвратяване на увреждане или обезцветяване на емайла:
 - не поставяйте съдове за фурна или други предмети директно върху дъното на уреда.

- не поставяйте алуминиево фолио директно върху дъното на уреда.
- не поставяйте вода директно в горещия уред.
- не поставяйте влажни съдове и храна в уреда, след като приключите с готвенето.
- бъдете внимателни, когато махате или поставяте аксесоарите.
- Обезцветяването на емайла или неръждаемата стомана не оказва влияние върху производителността на уреда.
- Използвайте дълбока тава за влажни торти. Фладовите сокове причиняват петна, които могат да бъдат трайни.
- Използвайте само принадлежности, доставени с този уред или препоръчани за този уред от производителя.
- Винаги гответе при затворена вратичка на уреда.
- Ако уредът е инсталиран зад преграда от мебелен тип, напр. зад вратичка в шкаф, тази вратичка трябва винаги да е отворена, докато уредът работи. Ако е затворена, могат да се акумулират топлина и влага, които впоследствие да повредят уреда, шкафа или пода. Не затваряйте преградата, докато уредът не изстине напълно след употреба.

2.4 Грижа и почистване

ВНИМАНИЕ!

Опасност от нараняване, пожар или повреда на уреда.

- Преди поддръжка на уреда го изключете и извадете щепсела от захранващия контакт.
- Уверете се, че уредът е студен. Съществува риск стъклените панели да се счупят.
- Сменете незабавно стъклените панели на вратата, когато са повредени. Свържете се с оторизирания сервизен център.
- Бъдете внимателни, когато сваляте вратата от уреда, тя е тежка.
- Почиствайте редовно уреда, за да предотвратите увреждане на повърхностния материал.

- Почистете уреда с мокра, мека кърпа. Използвайте само неутрални препарати. Не използвайте абразивни кърпи, разтворители или метални предмети.
- Ако използвате спрей за фурна, следвайте инструкциите за безопасност върху опаковката му.

2.5 Готвене на пара

ВНИМАНИЕ!

Опасност от изгаряния и повреда на уреда.

- Отделената пара може да причини изгаряния:
 - Бъдете внимателни, когато отваряте вратата на фурната, докато функцията е активирана. Може да се отделя пара.
 - Отваряйте внимателно вратата след готвене с пара.

2.6 Вътрешно осветление

ВНИМАНИЕ!

Опасност от токов удар.

- Относно лампата(ите) в продукта и резервните лампи, продавани отделно: Тези лампи са предназначени да издържат на екстремни физически условия в домакинските уреди, като температура, вибрации, влажност или са предназначени да сигнализират информация за експлоатационното състояние на уреда. Те не са предназначени за използване по друг начин и не са подходящи за осветяване на помещения в дома.
- Този продукт включва светлинен източник с клас на енергийна ефективност G.
- Използвайте само лампи със същите технически характеристики.

2.7 Обслужване

- За поправка на уреда се свържете с оторизирания сервизен център.
- Използвайте само оригинални резервни части.

2.8 Изхвърляне

⚠ ВНИМАНИЕ!

Риск от нараняване или задушаване.

- Свържете се с общинските власти за информация как да изхвърлите уреда.

- Изключете уреда от електрозахранването.
- Извадете захранващия електрически кабел в близост до уреда и го изхвърлете.

3. ОПИСАНИЕ НА ПРОДУКТА

3.1 Общ преглед

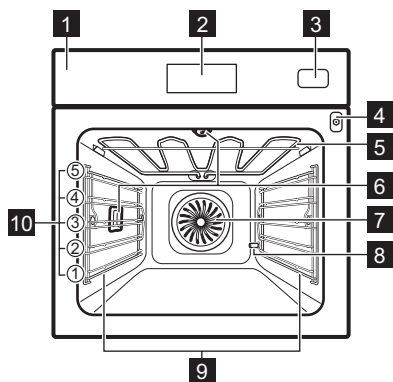

- 1 Контролен панел
- 2 Екран
- 3 Резервоар за вода
- 4 Гнездо за включване на термосондата
- 5 Нагряващ елемент
- 6 Осветление
- 7 Вентилатор
- 8 Отвод за отстр. на котл. камък от тръбата
- 9 Водачи за скара, отстраняеми
- 10 Позиция на скара

4. КОНТРОЛЕН ПАНЕЛ

4.1 Преглед на контролния панел

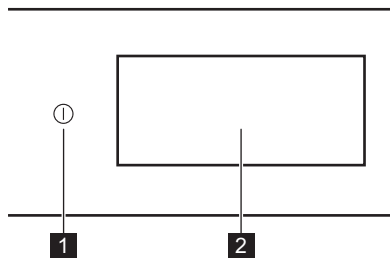

- | | | |
|---|-------------|---|
| 1 | ВКЛ./ ИЗКЛ. | Натиснете и задръжте, за да включите и изключите уреда. |
| 2 | Екран | Показва текущите настройки на уреда. |









Контролният панел осигурява достъп до различни функции за готвене и ястия. Той









показва също информацията за текущото работно състояние.

4.2 Екран

Екранът е напълно интерактивен, с възможност за превъртане и разделен на определени секции. Можете да плъзнете през екрана, за да се движите наляво или надясно.

- | | |
|-----|---|
| OK | За потвърждаване на избора / настройката. |
| > | За преминаване към следващото или предишното ниво в менюто. |
| < | |
| ^ v | За достъп и коригиране на допълнителни настройки. |

| | |
|---|--|
|  | За запазване на текущите настройки в: Любими. |
|  | За да изтриете текущите настройки в: Любими. |
|  | За включване и изключване на лампата. |
|  | За включване и изключване на опции. |
|  | Уредът е заключен. |
|  | Звукова аларма е активирана. |
|  | Звукова аларма и край на готвенето е активирана. |
|  | Показване само на съобщение е активиран. |

| | |
|---|---|
|  | Отложен старт е активирана. |
|  | За да затворите изскачащото съобщение или за да отмените настройката. |
|  | Wi-Fi връзката е включена. |
|  | Wi-Fi връзката е изключена. |
|  | Дистанционно управление свети. |
|  | Резервоарът за вода е празен. |
|  | Резервоарът за вода е наполовина пълен. |
|  | Резервоарът за вода е пълен. |
|  | Функция с режим на икономия на енергия. |

5. ПРЕДИ ПЪРВА УПОТРЕБА

ВНИМАНИЕ!

Вж. глава "Безопасност".

5.1 Първо свързване

Дисплеят показва приветствено съобщение след първото свързване. Можете да избирате между стартиране или пропускане на процеса на въвеждане. Настройките могат да бъдат прегледани и променени винаги, когато е необходимо.

Регулиране на настройките: Език, Час от денонощието, Твърдост на водата, Безжична връзка.

5.2 Безжична връзка

Уредът позволява свързване към Wi-Fi мрежа и мобилно устройство. Можете да получавате известия, да управлявате и наблюдавате уреда си от Вашето мобилно устройство.

За да свържете уреда, който Ви трябва:

- Безжична връзка с интернет.
 - Мобилно устройство, свързано към същата безжична мрежа.
1. За да изтеглите приложението, сканирайте QR кода, намиращ се на задната корица на ръководството за

потребителя. Можете също да изтеглите приложението директно от магазина за приложения.

2. Следвайте инструкциите за инсталиране на приложението.
3. Включете уреда.
4. Натиснете  и плъзнете наляво, за да влезете в менюто. Изберете: Настройки/Мрежи.
5. Натиснете, за да включите или изключите: Wi-Fi.

Безжичният модул на уреда стартира в рамките на 90 сек.

| | |
|--------------------|---------------------------------------|
| Честота | 2.4 GHz WLAN : 2400 - 2483.5 MHz |
| | Bluetooth : 2400 - 2483.5 MHz |
| Максимална мощност | 2.4 GHz WLAN : EIRP < 20 dBm (100 mW) |
| | Bluetooth : EIRP < 20 dBm (100 mW) |
| Протокол | 2.4 GHz WLAN : IEEE 802.11bgn |



5.3 Софтуерни лицензи

Софтуерът в този продукт съдържа компоненти, базирани на безплатен софтуер с отворен код. Electrolux признава приноса на общностите за отворен софтуер и роботика към проекта за разработка.

За достъп до изходния код на тези компоненти от безплатен софтуер и софтуер с отворен код, чиито лицензионни условия изискват публикуване, и за да видите пълната им информация за авторски права и приложимите лицензионни условия, посетете: <http://electrolux.opensoftwarerepository.com> (папка NIU6).

5.4 Първоначално подгриване и почистване

Загрейте предварително празния уред преди първата употреба и се свържете с храната. Уредът може да излъчва неприятна миризма и дим. Проветрете помещението по време на предварителното загреване.

1. Извадете от уреда всички аксесоари и подвижните опори на скарата.
2. Влезте в менюто и изберете: Функции.
3. Задайте функцията . Задайте максималната температура. Оставете уреда да работи в продължение на 1 ч.
4. Задайте функцията . Задайте максималната температура. Оставете уреда да работи в продължение на 15 мин.
5. Изключете уреда и изчакайте да изстине.
6. Почиствайте уреда и аксесоарите само с микрофибърна кърпа, топла вода и мек почистващ препарат.
7. Поставете принадлежностите и подвижните опори на скарата обратно в първоначалната им позиция.

5.5 Настройка: Твърдост на водата





Когато включите уреда в електрическата мрежа, трябва да настроите нивото на твърдост на водата.

Използвайте тестовата хартия или се свържете с Вашия доставчик на вода, за да проверите нивото на твърдост на водата.

1. Поставете тестовата хартия в чешмяната вода за около 1 сек. Не слагайте тестовата хартия под течаща вода.
2. Разклатете тестовата хартия, за да премахнете останалата вода.
3. След 1 мин проверете твърдостта на водата в таблицата по-долу.
4. Настройте нивото на твърдост на водата: Настройки / Настройка / Твърдост на водата.

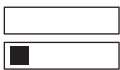
Цветовите на тестовата хартия ще продължат да се променят. Проверете твърдостта на водата в рамките на 1 мин след тестването.

Таблицата показва диапазона на твърдост на водата със съответното ниво на класификация на водата. Регулирайте нивото на твърдост на водата съгласно таблицата.

| Ниво на твърдост на водата | Тестова хартия |
|----------------------------|---|
| 1 - мека |  |
| 2 - умерено твърда |  |
| 3 - твърда |  |
| 4 - много твърда |  |

6. ЕЖЕДНЕВНА УПОТРЕБА

ВНИМАНИЕ!

Вж. глава "Безопасност".

6.1 Меню

Натиснете  и плъзнете наляво, за да влезете в менюто.

- Ястия

- Функции
- Любими
- Програми за поддръжка
- Настройки

6.2 Функции

Подменюто включва списък с функции за готвене.

Списъкът с функции може да е различен в зависимост от софтуерната версия.

1. Влезте в менюто и изберете: Функции.
2. Изберете функцията за затопляне.
3. Регулирайте настройките.
4. Натиснете: START. Можете да включите сензора за храна по всяко време преди или по време на готвене (ако е наличен). Вижте глава „Използване на аксесоарите, сензор за храна“.
5. ^ – натиснете, за да регулирате настройките по време на готвене.
6. СТОП – натиснете, за да изключите функцията за затопляне.



Бързо Подгръване Опцията е възможна само за някои функции нагръване. За повече информация относно опциите за подгръване вижте глава „Ежедневна употребаеба“, Настройки, Подменю: Предпочитания.



Горен нагревател

Интензивна топлина за бързо запичане отгоре.



Долен нагревател

Равномерно запичане на долната част на храната. Подходящо за пица или пай, както и за завършване на приготвянето на сладкиши или кишове. Загрейте фурната предварително и използвайте най-ниското ниво на рафта.



Горещ въздух

Задайте по-ниска температура, отколкото за Горен и долен нагревател.



Горен и долен нагревател

За ежедневно готвене на едно ниво. Подходящо за всички ястия, като говеци и печива.



Горещ въздух & горен нагревател

Печете големи меса и птиче месо с кости за крехка вътрешност и хрупкава кора.



Горещ въздух & долен нагревател

Равномерно изпичане на тесто с хрупкава коричка. Подходящо за пица, киш, тарт или пай.



Горещ въздух, горен и долен нагревател

Тази функция е идеална за готови ястия.



Steamify

Идеалното съчетание на пара с избрана температура.



ProSteam

Получете крехки резултати и хрупкава коричка с комбинация от пара и топлина. Подходящо за зеленчуци, задушено и месо.



Вентилатор за запазване на топлината

Спестете енергия, като използвате остатъчната топлина за готвене. Най-подходящо за дребни сладки.



Пара

Пара за здравословна и вкусна храна.



Затопляне

Тази функция внимателно затопля на пара остатъци от храна.



Грил

Равномерно печете на грил или запечете зеленчуци или месо. Подходящо е и за препичане на хляб.



Втасване на тесто

Оптимална температура за бързо втасване.



Освежаване

Върнете свежия аромат и мекота на вчерашния хляб или печива.



Размразяване

Нежно размразяване.



Задушаване

Получете крехки, сочни задушени ястия, като задушите всички съставки заедно.



Печено месо

Получете хрупкава коричка отвън и крехка сърцевина за месо, птици или зеленчуци.



Печене на хляб

Използвайте тази функция, за да пригответе хляб или рула с професионален резултат относно хрупкавост, цвят и загар на коричката.



Бавно готвене

Бавното готвене увеличава времето за готвене, но ще получите по-добър резултат. Запържете месото, преди да го поставите във фурната.



Консервиране

Получете сочни плодове и зеленчуци, консервирани при ниска температура. Поставете термоустойчивите буркани за консервиране в тава за печене, пълна с вода.



Затопляне на чиния.

За затопляне на чинии преди сервиране.



Поддържане на топлина

Поддържа ястието топло. Имайте предвид, че някои ястия може да продължат да се готвят и да изсъхват, докато се поддържа топли. Покрийте съдовете, ако е необходимо.



Дехидратиране

Изсушете равномерно плодовете, билките и зеленчуците при ниска температура. Отваряйте вратичката периодично по време на сушене, за да подобрите резултата от сушенето.



Лампата може да се изключи автоматично при температура под 80 °C при някои функции нагряване.

6.3 Ястия

Ястия подменюто се състои от настройки на програми, които са предназначени за специални ястия. Всяко ястие в това подменю е снабдено с подходяща настройка. Времето и температурата могат да се регулират през процеса на готвенето.

За някои ястия може да готвите и с Сензор за храна.

1. Влезте в менюто и изберете: Ястия.
2. Изберете ястие или вид храна.
3. Настройте параметрите според предпочитанията си за готвене. Настройте теглото. Тази опция е

налична за избрани ястия. Натиснете: ОК.

4. Поставете храната в уреда според инструкциите, показани на екрана.
5. Натиснете: START.

Когато функцията приключва, проверете дали храната е готова. Удължете времето за готвене според нуждите.

6.4 Любими



Тази функционалност е налична само за избрани модели.

Можете да запаметите до 20 от любимите си настройки, например функция за нагряване и ястие.

За да запазите конфигурацията, изберете предпочитаната настройка и натиснете .

Изберете: Любими

1. Влезте в менюто и натиснете: Любими, за да проверите запазените настройки.
2. Изберете една от запазените настройки.

Изтриване: Любими

1. Влезте в менюто и натиснете: Любими , за да проверите запазените настройки.
2. Натиснете:  , за да изтриете запазените настройки.

6.5 Програми за поддръжка

Подменюто включва списък с програми за почистване.

| | |
|--------------------------|--|
| Почистване С Пара | Леко почистване. |
| Почистване С Пара + | Нормално почистване. |
| Отстр. на котл. камък | Почистване на парогенератора от остатъчен варовик. |
| Изпразване на контейнера | Процес за отстраняване на остатъчната вода от резервоара за вода след използване на функциите за пара. |

| | |
|------------|--|
| Сушене | Процедура за подсушаване на вътрешната част от кондензация след употреба на функциите за пара. |
| Изплакване | Процес за изплакване и почистване на парогенератора след честа употреба на функциите с пара. |

6.6 Настройки

Това подменю включва списък с настройки.

Подменю: Настройка

| | |
|------------------------|--|
| Език | За настройка на езика на уреда. |
| Час от денонощието | За настройка на текущото време. |
| Яркост на екрана | За задаване на яркостта на екрана. |
| Звук на бутоните | За включване и изключване на звука при натискане на сензорните полета. Не е възможно да заглушите издаването на звуци за  . |
| Сила на звук сигнал | За задаване силата на звука на бутоните и сигналите. |
| Температура на единица | За показване на настоящата температура на единица. |
| Твърдост на водата | За задаване на твърдостта на водата. |

Подменю: Сервиз

| | |
|---------------------------|--|
| Демо режим | Код за активация/деактивация: 2468 |
| Софтуерна версия | Информация относно софтуерната версия. |
| Зануляване на настройките | Възстановява фабричните настройки. |

Подменю: Предпочитания

| | |
|----------------|--|
| Осветление | Включва и изключва лампата. |
| Защита за деца | Предпазва уреда от случайно включване. |

| | |
|---------------------------------------|---|
| | Без звук - конвенционален начин на подгръване на уреда. Зададено е по подразбиране и е налична за всички функции за готвене. Предпочитанието може да бъде променено на друг тип подгръване. |
| Загръване | Еко - подгръване на уреда с по-малка консумация на енергия. Налично е за всички функции за готвене. Бързо - скъсява времето за загръване. Налично е само за някои от функциите. |
| Напомняне за почистване | Напомня Ви кога да почистите уреда. |
| Персонализиране на екрана в готовност | За персонализиране на функциите на екрана и преките пътища. |



Подменю: Мрежи

| | |
|-------------------------|---|
| Свързване с Wi-Fi | За свързване на уреда с безжичната мрежа. |
| Wi-Fi | За да активирате и деактивирате: Wi-Fi. |
| Мрежа | За да проверите състоянието на мрежата и силата на Wi-Fi сигнала. Wi-Fi. |
| Забравяне на мрежата | За деактивиране на текущата мрежа от автоматично свързване с уреда. |
| Дистанционно управление | За стартиране на дистанционното управление автоматично след натискане на START. Опцията се вижда само след като включите: Wi-Fi. |

6.7 Функции за нагръване на пара

Тези функции Ви позволяват да използвате топлина и пара, за да запазите ястията хрупкави и сочни. Използвайте пара за запарване, варене, нежна хрупкава коричка и препичане.

Има два начина за приготвяне на храна чрез функциите за пара: чрез задаване на температурата или чрез задаване на нивото на парата.

 **Steamify**  **Пара** – настройка на температурата. Нивото на парата ще се регулира автоматично.

 **ProSteam** - настройка за нивото на парата. Ще бъде показана подходящата температура.

1. Влезте в менюто и изберете: Функции.
2. Изберете функцията на затопляне на пара. Екранът показва наличните настройки.
3. Задайте температурата и нивото на парата, ако са налични.
4. Натиснете: START и следвайте инструкциите на дисплея.
5. Натиснете капака на резервоара за вода, за да го отворите.
6. Напълнете резервоара за вода със студена вода до максималното ниво (около 950 мл), докато прозвучи сигнал или на дисплея се покаже съобщение. Не пълнете резервоара за вода над максималния капацитет. Съществува риск от изтичане на вода, преливане и щети по обзавеждането.

ВНИМАНИЕ!

Използвайте само студена чешмяна вода. Не използвайте деминерализирана или дестилирана вода. Не поставяйте запалими или алкохолни течности в резервоара за вода.

7. Натиснете резервоара за вода в първоначално му положение. Парата се появява след около 2 мин. Когато уредът достигне зададената температура, прозвучава сигнал.
8. Когато във резервоара за вода няма вода, се чува сигнал. Напълнете отново резервоара за вода.

9. Изключете уреда.

10. Изпразнете резервоара за вода. Вижте Грижа и почистване, Изпразване на контейнера.

11. След готвене внимателно отворете вратата на фурната. Във вътрешността на фурната може да се кондензира остатъчна вода.

12. Когато уредът изистине, подсушете вътрешността на фурната с мека кърпа.

ВНИМАНИЕ!

Уредът е горещ. Има риск от изгаряния. Внимавайте, докато изпразвате водния резервоар.

6.8 Бележки относно: Вентилатор за запазване на топлината

Тази функция беше използвана в съответствие на изискванията за клас на енергийна ефективност и екодизайн (според EU 65/2014 и EU 66/2014). Изпитвания съгласно: IEC/EN 60350-1.

Вратата на фурната трябва да се затвори по време на готвене, така че функцията да не се прекъсва и да се гарантира, че фурната работи с възможно най-висока енергийна ефективност.

Когато използвате тази функция, лампичката автоматично се изключва след 30 секунди.

За инструкциите за готвене вижте Полезни съвети, Вентилатор за запазване на топлината. За общи препоръки за енергоспестяване вижте Енергийна ефективност, Съвети за енергоспестяване.

7. ДОПЪЛНИТЕЛНИ ФУНКЦИИ

7.1 Защита за деца

Тази функция предотвратява неволно използване на уреда. Тя може да бъде активирана по всяко време.



1. Влезте в менюто.

2. Изберете: Настройки / Предпочитания / Защита за деца.

Защита за деца е активиран. За да активирате използването на уреда, изберете кодовите букви по азбучен ред.

7.2 Автоматично изключване

От съображения за безопасност, ако функцията за нагриване е активна и няма промени в настройките, уредът ще се изключи автоматично след определен период от време.

|  (°C) |  (ч) |
|--|---|
| 30 - 115 | 12.5 |
| 120 - 195 | 8.5 |
| 200 - 230 | 5.5 |



Ако възнамерявате да пуснете функция за нагриване за продължителност, надвишаваща времето за автоматично изключване, задайте времето на готвене. Вижте Функции на часовника.

7.3 Охлаждащ вентилатор

Когато уредът работи, охлаждащият вентилатор се включва автоматично, за да поддържа повърхностите му хладни. Ако изключите уреда, охлаждащият вентилатор може да продължи да работи, докато уредът се охлади.

8. ФУНКЦИИ НА ЧАСОВНИКА

8.1 Описание на функциите на часовника

| Функция | Описание |
|-----------------------------------|--|
| Таймер | Настройка за продължителността на готвенето. Максимумът е 23 ч 59 мин. За да зададете какво да се случва, когато времето изтече, изберете предпочитаната настройка: Прекратяване на действието. Таймерът може да се използва самостоятелно, дори когато фурната не работи. |
| Прекратяване на действието |  Звукова аларма - прозвучава звуков сигнал, когато времето изтече. Тази функция може да се зададе по всяко време, дори когато уредът е изключен. |
| |  Звукова аларма и край на готвенето Прозвучава звуков сигнал, когато времето изтече и функцията за нагриване се изключва. |
| |  Показване само на съобщение Когато времето изтече, на екрана се появява съобщението. Функцията не влияе върху работата на уреда. |
| Отложен старт | За отлагане на старта и/или края на готвенето. |
| Удължаване на времето | За да увеличите времето за готвене. |

| Функция | Описание |
|--------------------------|---|
| Време от началото | Показва колко дълго работи уредът. Максимумът е 23 ч 59 мин. Той стартира автоматично, когато се стартира процес на фурната и спира, когато процесът приключи. Той се вижда на главния екран, ако не е зададен друг таймер. Функцията не влияе върху работата на уреда. |

8.2 Таймер

1. Изберете функцията нагриване и задайте температурата.
2. Натиснете: Таймер.
3. Задайте времетраенето. Можете да изберете предпочитаното прекратяване на действието, като натиснете един от символите.
4. Натиснете: ОК, за да потвърдите и да се върнете към главния екран.

8.3 Отложен старт

1. Изберете функцията за нагриване и регулирайте настройките.
2. Натиснете ***.
3. Натиснете: Отложен старт.
4. Превъртете, за да зададете желания начален час и натиснете ОК.
5. Сега можете да зададете желаното Краен час или да натиснете ОК за пропускане на тази стъпка.
6. Натиснете: ОК, за да се върнете към главния екран.

8.4 Час от денонощието

1. Включете уреда.
2. Натиснете: Настройки/Настройка/Час от денонощието.
3. Задайте времето.
4. Натиснете: ОК.

8.5 Промяна на настройките на таймера

Можете да промените във всеки момент зададеното време докато готвите.

1. Натиснете \wedge /Таймер.
2. Задайте нова стойност на таймера. Натиснете: ОК.

9. ИЗПОЛЗВАНЕ НА АКСЕСОАРИ

ВНИМАНИЕ!

Вж. глава "Безопасност".

9.1 Поставяне на аксесоари

Налични аксесоари в зависимост от модела. Сканирайте QR кода, за да проверите как да използвате аксесоарите, доставени с Вашия уред. Можете да поръчате допълнителни аксесоари отделно. За повече информация се свържете с местния доставчик.



Малката вдлъбнатина отгоре увеличава безопасността и осигурява защита срещу накланяне. Вдлъбнатините също са устройства против преобръщане. Ръбът около решетката предотвратява изплъзването на готварски съдове.

Поставете аксесоара (скара/тава) между водещите ленти на носача на рафта. Уверете се, че рафтът се опира в задната част на фурната.

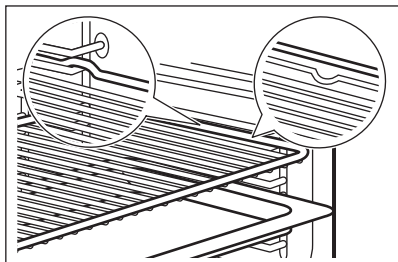

Ако Вашата тава има наклон, поставете я към задната част на фурната.

Ако скарата има стъпка, поставете я към предната част на вътрешността на фурната.

Ако има надпис върху аксесоара, уверете се, че е обърнат към Вас.

Ако използвате тава с дупки, поставете тавата/тенджерата отдолу, за да съберете капещите течности.

9.2 Сензор за храна

Измерва температурата в храната.

Трябва да се настроят две температури:

- $^{\circ}\text{C}$ - температурата във вътрешността на уреда. Тя трябва да бъде най-малко 25°C по-висока от температурата в сърцевината на храната.
- \mathcal{R} - температурата в сърцевината на храната.

Препоръки:

- Съставките трябва да са със стайна температура.
- Не използвайте за течни ястия.
- По време на готвене, иглата на термосондата трябва да бъде вкарана докрай в ястието.

Печене с: Сензор за храна

ВНИМАНИЕ!

Съществува опасност от изгаряния, тъй като термосондата и носачите на рафтовете се нагорещават. Не докосвайте дръжката на термосондата с голи ръце. Винаги използвайте ръкавици за фурна.

1. Изберете функция за нагряване от менюто: Функции или ястие от менюто: Ястия.
2. Задайте температурата на фурната и времето за готвене, ако е необходимо.
3. Натиснете: ОК.
4. Натиснете: START.
5. Поставете термосондата в съда: **Месо, домашни птици и риба**
Поставете цялата игла на Сензора за храна в центъра на месото или рибата в най-плътната ѝ част.

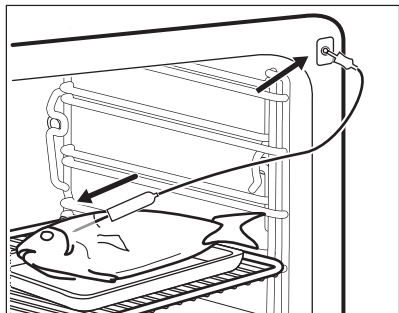

Касерола

Поставете върха на Термосондата точно в средата на касеролата. Сензорът за храна трябва да е стабилен на едно място по време на готвенето. Използвайте твърда съставка, за да постигнете ефекта. Използвайте ръба на тавата за печене, за да подпрете силиконовата дръжка на Термосондата. Върхът на Термосондата не трябва да докосва дъното на тавата за печене.

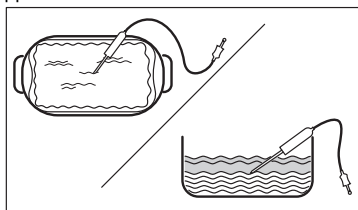

6. Включете термосондата в гнездото, което се намира на във вътрешността на уреда. Вижте Описание на продукта. Екранът показва символа и настоящата температура на сензора за храна.
7. ^ – натиснете, за да настроите параметрите.
8. Изберете Сензор за храна карта, за да зададете основната температура на сензора или задайте предпочитаната опция:
 - Звукова аларма – когато храната достигне температурата в сърцевината, прозвучава сигнал.
 - Звукова аларма и край на готвенето – когато храната достигне температурата в сърцевината, прозвучава сигнал и фурната спира.
9. Натиснете: ОК.
10. Когато ястието достигне настроената температура, прозвучава сигнал. Проверете дали храната е готова. Удължете времето за готвене според нуждите.
11. СТОП – натиснете, за да изключите функцията за затопляне.
12. Извадете Термосондата от гнездото и махнете ястието от уреда.

10. ПОЛЕЗНИ СЪВЕТИ

10.1 Препоръки за готвене

Температурата и времето за готвене в таблиците са само ориентировъчни. Те

зависят от рецептите, качеството и количеството на използваните съставки.







Вашият уред може да готви или пече по-различно от предишния. Съветите по-долу показват препоръчителните настройки за температура, време за готвене и позиция на решетката за определени видове храни.

Позициите на рафтовете се броят от дъното на фурната.

Ако не можете да намерите настройките за конкретна рецепта, потърсете подобни рецепти.

За съвети за икономия на енергия вижте Енергийна ефективност.

Символи, използвани в таблиците:

| | |
|---|------------------------|
|  | Тип храна |
|  | Функция нагряване |
| °C | Температура |
|  | Акcesoар |
|  | Контейнер (Gastronorm) |
|  | Тегло (кг) |
|  | Позиция на скарата |
|  | Време за готвене (мин) |

10.2 Вентилатор за запазване на топлината - препоръчителни акcesoари



Използвайте тъмни, неотразяващи фолия и съдове. Те абсорбират топлина по-добре от светлите и отражателни съдове.

- **Тиган за пица** - тъмен, неотражателен, диаметър 28см
- **Съд за печене** - тъмен, неотражателен, диаметър 26см
- **Рамекини** - керамика, диаметър 8см, височина 5 см
- **Основа за флан** - тъмна, неотражателна, диаметър 28см

10.3 Вентилатор за запазване на топлината















За най-добри резултати следвайте предложенията в долната таблица.







Използвайте тава за печене или съд за оттичане.

|  | °C |  |  |
|---|-----|---|--|
| Сладки рула, 16 бр. | 180 | 2 | 25 – 35 |
| Руло | 180 | 2 | 15 – 25 |
| Цяла риба, 0,2 кг | 180 | 3 | 15 – 25 |
| Бисквитки, 16 бр. | 180 | 2 | 20 – 30 |
| Макарунс (слад.), 24 бр. | 160 | 2 | 25 – 35 |
| Мъфини, 12 бр. | 180 | 2 | 20 – 30 |
| Солени бисквити, 20 бр. | 180 | 2 | 20 – 30 |
| Бисквити от леко тесто, 20 бр. | 140 | 2 | 15 – 25 |
| Тарталети, 8 бр. | 180 | 2 | 15 – 25 |

10.4 Информация за изпитващи лаборатории

Тестове съгласно EN 60350-1, IEC 60350-1.

|  | °C |  |  |  |
|---|-----|---|---|--|
| Малки кейкове 20 броя/табла | | | | |
|  | 150 | 20 - 30 | 3 | 1) 2) |
|  | 170 | 20 - 30 | 3 | 1) 2) |
|  | 150 | 25 - 35 | 2 и 4 | 1)2) |
| Пандишпанова торта без мазнина | | | | |
|  | 160 | 45 - 60 | 2 | 3)2) |
|  | 160 | 45 - 60 | 2 | 3)2) |
|  | 160 | 45 - 55 | 2 и 4 | 3) |
| Ябълков пай | | | | |
|  | 160 | 55 - 65 | 2 | 3)4) |
|  | 180 | 55 - 65 | 1 | 3)4) |
|  | 160 | 55 - 65 | 2 и 4 | 3) |
| Масленки | | | | |
|  | 140 | 25 - 35 | 2 | 1) |

|  | °C |  |  |  |
|---|-------|---|---|---|
|  | 140 | 25 - 35 | 2 | 1) |
|  | 140 | 25 - 45 | 2 и 4 | 1) |
| Тост | | | | |
|  | макс. | 1 - 2 | 5 | 3)5)6) |





- 1) Използвайте тавата за печене с наклона, насочен към вратата.
- 2) Загрейте предварително уреда, докато достигне зададената температура, като използвате настройката: Подгряване / Без звук. Не използвайте: Подгряване / Бързо и Еко. Вижте Ежедневна употреба, Настройки, Подменю: Предпочитания.
- 3) Употреба Скара/рафт.
- 4) 2 форми поставени диагонално (Ø 20 см). Дясната да се позиционира повече в предната част, отколкото лявата.
- 5) Предварително загрейте уреда за 5 мин, като използвате настройката: Подгряване/Без звук. Не използвайте: Подгряване/Бързо и Еко. Вижте Ежедневна употреба, Настройки, Подменю: Предпочитания.
- 6) Според: IEC 60350-1:2016 и IEC 60350-1:2023.

10.5 Информация за изпитващи лаборатории

Използвайте функцията: ProSteam, ниво: Само пара.





Тестове съгласно EN 60350-1, IEC 60350-1.

Настройте температурата на 100°C.

|  |  |  |  |  |
|---|---|---|---|---|
| Броколи 1) 2) | 2/3 комплект за готвене с пара, перфориран | 0.3 | 3 | 8 - 9 |
| Броколи 1) 2) | 2/3 комплект за готвене с пара перфориран | макс. | 3 | 10 - 11 |
| Грах, замразен 2) | 2 x 2/3 комплект за готвене с пара, перфориран | 2 x 1,5 | 2 и 4 | Докато температурата в най-студеното място не достигне 85°C. |

- 1) Загрейте уреда до достигане на зададената температура, като използвате настройката: Подгряване / Без звук. Не използвайте: Подгряване / Бързо и Еко. Вижте Ежедневна употреба, Настройки, Подменю: Предпочитания.
- 2) Поставете тавата за печене на първата позиция на рафта, с наклон към задната част на вътрешността на фурната.

Допълнителни рецепти с пара

|  |  |  |  | °C |  |
|---|---|---|---|-----|---|
| Комбинирано ястие на пара (2 порции) 1) | ProSteam, ниво: Само пара | Гастронорм 1/2 перфорирани (потамини и броколи) и неперфорирани (солмон) | 2 (Сьомга 4 (Броколи и картофи) | 100 | 40 (Картофи) 18 - 20 (Сьомга) 10 - 12 (Броколи) |
| Пудинг с карамел (6 порции) | ProSteam, ниво: Висока влажност | Кръгли порцеланови съдове на скарата | 2 | 90 | 35 - 45 |
| Яйчен крем | ProSteam, ниво: Само пара | Гастронорм 1/2 не е перфориран | 2 | 85 | 35 - 45 |
| Бял хляб | Печене на хляб, тип храна: Хляб | | | | 40 - 50 |
| | ProSteam, ниво: Ниска влажност 3) | Тава за печене 2) | 2 | 180 | 40 - 50 |
| Пиле 4) | ProSteam, ниво: Ниска влажност | Скара/рафт | 2 | 200 | 60 - 70 |

1) Поставете съставките във фурната една след друга в съответния момент, така че всички компоненти да се готвят едновременно. Можете да пригответе две порции едновременно.

2) Поставете тавата за печене с наклона към задната част на фурната.

3) Използвайте ProSteam само ако функцията Печене на хляб не е налична.

4) Поставете тавата за печене на първата позиция на рафта, за да се събира капещата мазнина.

11. ГРИЖА И ПОЧИСТВАНЕ

ВНИМАНИЕ!

Вж. глава "Безопасност".

11.1 Бележки относно почистването

Препарати за почистване

- Почиствайте предната част на уреда само с микрофибърна кърпа с топла вода и мек почистващ препарат.
- Използвайте почистващ разтвор, за да почистите металните повърхности.
- Почистете петната с лек почистващ препарат.

Всекидневна употреба

- Избърсвайте вътрешността след всяко използване на уреда. Натрупвания на мазнини или други остатъци могат да доведат до пожар.
- Не съхранявайте храна в уреда за повече от 20 минути. Подсушете вътрешността на уреда само с

микрофибърна кърпа след всяка употреба.

Акcesoари

- Почиствайте акcesoарите, след всяко ползване и ги оставяйте да изсъхнат. Използвайте само микрофибърна кърпа с топла вода и мек почистващ препарат. Не почиствайте принадлежностите в съдомиялна машина.
- Не почиствайте незалепващите акcesoари с абразивно почистващо средство или предмети с остри ръбове.

11.2 Демонтиране на носачите на скарата

Отстранете опорите на скарата, за да почистите уреда.

1. Изключете уреда и изчакайте да изстине.

- Изтеглете опорите на скарата внимателно нагоре и от предното окачване.
- Издърпайте предната задната част на опорите на скарата от страничната стена.
- Извадете опорите от задното окачване.

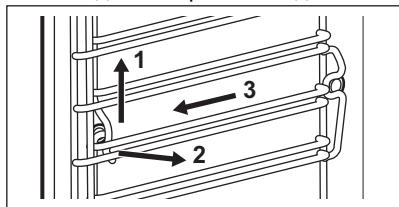

Поставете носачите на решетката в обратна последователност.

Ако се доставят телескопични водачи, неговите задържащи щифтове трябва да сочат напред.

11.3 Почистване С Пара

Тази програма почиства уреда, когато е леко замърсен. Парата омекотява мазнината или остатъците, което улеснява почистването им. Тази програма използва по-малко енергия.

- Натиснете Програми за поддръжка/ Почистване С Пара или Почистване С Пара +.

| Режим | Описание |
|----------------------|---|
| Почиства-не С Пара | Леко почистване Напръскайте вътрешността с почистващ препарат. Времетраене: 30 мин |
| Почиства-не С Пара + | Нормално почистване Напръскайте вътрешността с почистващ препарат. Времетраене: 75 мин |

- Натиснете: START. Следвайте инструкциите на дисплея. Преди да извадите аксесоарите, уверете се, че уредът е студен.
- Когато почистването приключи, прозвучава сигнал.
- Оставете вратичката на уреда отворена и изчакайте да изсъхне вътрешната част.



Когато тази функция работи, лампата изгасва.

11.4 Напомняне за почистване

Когато се появи напомнянето, се препоръчва почистване.

Използвайте функцията: Почистване С Пара +.

11.5 Отстр. на котл. камък

Тази програма премахва и предотвратява натрупването на варовикови отлагания в парната система. Тя осигурява правилното функциониране на функциите за пара и подобрява качеството на водата във Вашия уред.

- Натиснете: Програми за поддръжка/ Отстр. на котл. камък.
- Натиснете: START и следвайте инструкциите на дисплея. Преди да извадите аксесоарите, уверете се, че уредът е студен.
- След завършване на почистването изключете уреда и изчакайте да изстине.
- Оставете вратичката на уреда отворена и изчакайте да изсъхне вътрешната част.



Когато тази функция работи, лампата изгасва.

11.6 Напомняне за отстраняване на котлен камък

Уредът предоставя две напомняния за отстраняване на котлен камък. Напомнянето за отстраняване на котлен камък не може да бъде деактивирано.

- Леко напомняне - препоръчва Ви да отстраните котления камък от уреда.
- Силно напомняне - задължава Ви да отстраните котления камък от уреда. Ако не отстраните котления камък от уреда, когато е включено силното напомняне, не можете да използвате функциите за пара.

11.7 Изплакване

Използвайте за почистване на системата за пара след честа употреба на функциите за пара.

1. Натиснете: Програми за поддръжка/ Изплакване.
2. Натиснете: START и следвайте инструкциите на дисплея. Преди да извадите аксесоарите, уверете се, че уредът е студен.
3. Прозвучава звуков сигнал след завършване на програмата.
4. Оставете вратичката на уреда отворена и изчакайте да изсъхне вътрешната част.



Когато тази функция работи, лампата изгасва.

11.8 Сушене

Използвайте след готвене с функция за затопляне с пара или почистване с пара, за да изсушите вътрешността.

Излишната вода на дъното във вътрешността трябва да бъде отстранена преди започването на процеса на сушене.

1. Натиснете: Програми за поддръжка/ Сушене.
2. Натиснете: START и следвайте инструкциите на дисплея. Преди да извадите аксесоарите, уверете се, че уредът е студен.
3. Прозвучава сигнал след завършване на сушенето.



Когато тази функция работи, лампата изгасва.

11.9 Напомняне за изсушаването

След готвенето с функцията за затопляне с пара дисплеят Ви подканя да изсушите уреда.

Натиснете „ДА“ за изсушаване на уреда.

11.10 Изпразване на контейнера

Използвайте след функцията за затопляне с пара, за да отстраните остатъчната вода от резервоара за вода.

1. Натиснете: Програми за поддръжка/ Изпразване на контейнера.
2. Натиснете: START и следвайте инструкциите на дисплея. Преди да извадите аксесоарите, уверете се, че уредът е студен.
3. Прозвучава звуков сигнал след завършване на програмата.



Когато тази функция работи, лампата изгасва.

11.11 Премахване и монтаж на вратичката

Можете да отстраните вратичката и вътрешните стъклени панели, за да я почистите. Броят на стъклените панели е различен за различните модели.



ВНИМАНИЕ!

Вратичката е тежка.



ПРЕДУПРЕЖДЕНИЕ!

Подхождайте с внимание, когато почиствате стъклото, особено около ръбовете на предния панел. Стъклото може да се счупи.

1. Уверете се, че уредът е студен.
2. Отворете вратичката изцяло.
3. Натиснете докрай закрепващите лостчета **A** на двете панти на вратичката.

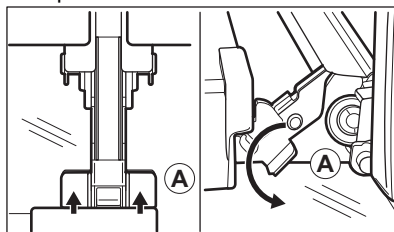

4. Затворете вратичката на фурната до първото възможно положение за отваряне (приблизителен ъгъл: 70°).

5. Хванете вратичката с ръце от двете страни и я издърпайте от фурната под ъгъл нагоре.
6. Поставете вратичката с външната страна надолу върху мека кърпа на стабилна повърхност.
7. Хванете рамката в горната част на вратичката **B** от двете ѝ страни и натиснете навътре, за да освободите езичето.

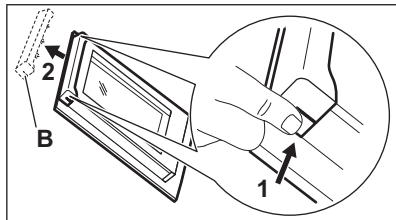

8. Издърпайте рамката на вратичката към себе си, за да я извадите.
9. Хванете стъклениите панели в горния край един по един и ги извадете нагоре от водачите.

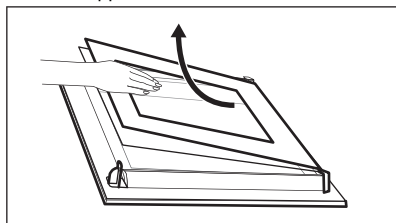

10. Почистете стъкления панел с вода и сапун. Внимателно подсушете стъкления панел. Не почиствайте стъклениите панели в съдомиялна машина.

След почистване изпълнете горните стъпки в обратна последователност. Поставете първо по-малкия панел, после по-големия и вратичката.

Уверете се, че стъклениите панели са поставени на правилните места, иначе повърхността на вратичката може да прегрее.

11.12 Смяна на лампата

ВНИМАНИЕ!

Опасност от токов удар.
Лампата може да е гореща.

1. Изключете уреда и изчакайте да изстине.
2. Изключете уреда от електрозахранването.
3. Поставете кърпата на дъното на фурната.

Горна лампа

1. Завъртете стъкления капак, за да го извадите.

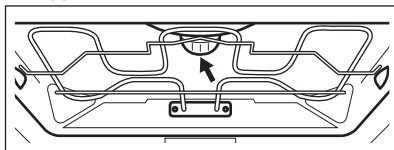

2. Махнете металния пръстен и почистете стъкления капак.
3. Сменете крушката с подходяща крушка, устойчива на температура от 300°C.
4. Поставете металния пръстен на стъкления капак и го монтирайте.

Странична лампа

1. Отстранете левия носач на скарата, за да получите достъп до лампата.
2. Използвайте отвертка тип „звезда 20“, за да свалите капака.
3. Почистете стъкления капак.
4. Сменете крушката с подходяща крушка, устойчива на температура от 300°C.
5. Поставете металната рамка и уплътнението. Затегнете винтовете.
6. Поставете лявата опора на скарата.

12. ОТСТРАНЯВАНЕ НА НЕИЗПРАВНОСТИ

ВНИМАНИЕ!

Вж. глава "Безопасност".

12.1 Как да постъпите, ако...

| Описание на проблема | Причина и отстраняване |
|--|---|
| Не можете да активирате или работите с уреда. | Уредът не е свързана към електрозахранването или е свързан неправилно. |
| Уредът не нагрява. | Часовникът не е зададен. За да настроите часовника, вижте Функции на часовника . Вратата не е добре затворена. Предпазителят е изгорял. Проверете дали предпазителят е причина за неизправността. Ако проблемът се появи отново, обадете се на квалифициран техник. Защита за деца е активиран. |
| Лампичката е изключена. | Лампичката е изгоряла. Сменете лампата. За подробности вижте Грижа и почистване . |
|  Прекъсването на захранването винаги спира почистването. Повторете почистването, ако е прекъснато от спирание на тока. | |
| Проблеми със сигнала на безжичната мрежа. | Проверете дали вашето мобилно устройство е свързано към безжичната мрежа. Проверете Вашата безжична мрежа и рутер. Рестартирайте рутера. |
| Инсталиран е нов рутер или е променена конфигурацията на рутера. | За да конфигурирате отново уреда и мобилното устройство, вижте Преди първа употреба, Безжична връзка . |
| Силата на сигнала на безжичната мрежа е слаба. | Преместете рутера възможно най-близо до уреда. |
| Безжичният сигнал се прекъсва от друга микровълнова фурна, поставена близо до уреда. | Изключете микровълновата фурна. Избягвайте използването на микровълнова фурна и дистанционно управление на уреда едновременно. Микровълните прекъсват WiFi сигнала. |

12.2 Кодове за грешка

При наличие на софтуерна грешка на дисплея се извежда съобщение за грешка. В таблицата по-долу ще намерите списък с проблеми.

| Код и описание | Корекция |
|---|--|
| F102 - вратата не е напълно затворена или заключването на вратата е счупено. 1) | Затворете вратата. Включете и изключете уреда. |
| F111 - Сензор за храна не е правилно поставена в гнездото. | Поставете Сензор за храна изцяло в гнездото. |
| F240, F239 - сензорните полета на дисплея не работят правилно. | Почистете повърхността на дисплея. Уверете се, че сензорните полета не са замърсени. |
| F908 - системата на уреда не е в състояние да се свърже с контролния панел. | Включете и изключете уреда. |

| Код и описание | Корекция |
|--|-----------------------------|
| F602, F603 - Wi-Fi не е налична. 1) 2) | Включете и изключете уреда. |

1) Когато някое от тези съобщения за грешка продължи да се извежда на дисплея, това означава, че вероятно е деактивирана някоя от подсистемите с неизправност. В такъв случай се свържете с Вашия доставчик или с упълномощен сервизен център.

2) Ако се появи някоя от тези грешки, останалите функции на уреда ще продължат да работят както обикновено.

12.3 Данни за сервизно обслужване

Ако не можете да намерите решение на проблема сами, обърнете се към търговеца си или към упълномощен сервизен център.

Данните, необходими за сервизния център, са посочени на табелката с данни. Фирмената табелка с данни се намира на предната част на уреда. Вижда се, когато отворите вратичката. Не отстранявайте

фирмената табелка с данни от вътрешността на уреда.

Препоръчваме Ви да запишете данните тук:

Модел (MOD.):

Номер на продукт (PNC):

Сериен номер (S.N.):

13. ТЕХНИЧЕСКИ ДАННИ

13.1 Технически данни

| | |
|--------------|-------------|
| Напрежението | 220 - 240 V |
| Честота | 50 Hz |

14. ЕНЕРГИЙНА ЕФЕКТИВНОСТ

14.1 Информационен лист за продукта и информация за продукта съгласно (ЕС) № 65/2014 и (ЕС) № 66/2014

| | |
|--|--|
| Име на доставчик | Electrolux |
| Идентификация на модела | EOB9S3XH 944032174 EOB9S3XT 944032178 KOBAS3XH 944032175 KOBAS3XT 944032176 LOB9S3XZ 944032153 Y9SOB3XH 944032182 |
| Индекс на енергийна ефективност | 61.9 |
| Клас на енергийна ефективност | A++ |
| Консумация на енергия при стандартно натоварване, конвенционален режим | 1.09 kWh/цикъл |

| | | |
|---|----------------|---------|
| Консумация на енергия при стандартно натоварване, форсиран режим на вентилатора | 0.52 kWh/цикъл | |
| Брой кухни | 1 | |
| Топлинен източник | Електричество | |
| Сила на звука | 70 л | |
| Тип фурна | Вградена фурна | |
| Маса | EOB9S3XH | 35.5 кг |
| | EOB9S3XT | 36.0 кг |
| | KOBAS3XH | 36.0 кг |
| | KOBAS3XT | 36.0 кг |
| | LOB9S3XZ | 35.5 кг |
| | Y9SOB3XH | 36.0 кг |

Уредът е тестван в съответствие с: EN IEC 60350-1.

14.2 Изисквания за информация съгласно (ЕС) № 2023/826

| | |
|--|--------|
| Енергийна консумация при изчакване | 0,8 W |
| Енергийна консумация в режим Готовност в мрежа | 2,0 W |
| Максималното време, необходимо на оборудването за автоматично достигане на приложимия режим на ниска мощност | 20 мин |

Уредът е тестван в съответствие с: EN 50564, EN 63474.

За указания как да активирате и деактивирате безжичната мрежова връзка вижте Преди първа употреба.

14.3 Съвети за пестене на енергия

Следните съвети ще Ви помогнат да спестите енергия, когато използвате уреда.

Уверете се, че вратата на уреда е затворена, когато той работи. Не отваряйте вратата твърде често по време на готвене. Поддържайте уплътнението на вратата чисто и се уверете, че е добре фиксирано в своята позиция.

Използвайте метални съдове и тъмни, неотразяващи тави и контейнери, за да подобрите енергоспестяването

Не загревайте предварително уреда преди готвене, освен ако не е специално препоръчано.

Когато приготвяте няколко ястия наведнъж, свеждайте интервалите между готвенето им до минимум.

Готвене с вентилатор

При възможност използвайте функциите за готвене с вентилатор, за да пестите електроенергия.

Остатъчна топлина

Когато времето за готвене е повече от 30 минути, намалете температурата на уреда до минимум 3 – 10 минути преди края на готвенето. Остатъчната топлина вътре в уреда ще продължи да готви.

Използвайте остатъчната топлина, за да поддържате храната топла или да затопляте други ястия.

Когато изключите уреда, екранът показва остатъчната топлина или температура.

Ако е активирана програма с Таймер и времето за готвене е по-дълго от 30 мин., нагревателните елементи автоматично се изключват по-рано при някои функции на уреда.

Подгръване на храна

Изберете най-ниската възможна температурна настройка, за да използвате остатъчната топлина и да поддържате храната топла. Индикаторът за остатъчна топлина или температура се появява на дисплея.

Готвене с изключена лампичка

Изключете лампичката по време на готвене. Включвайте я само, когато имате нужда от нея.

Вентилатор за запазване на топлината

Функция, разработена за пестене на енергия по време на готвене.

Когато използвате тази функция, лампата се изключва автоматично след 30 секунди. Можете да включите лампата отново, но това действие ще намали очакваната икономия на енергия.

Wi-Fi

Когато е възможно, изключете Wi-Fi, за да спестите енергия.

15. ОПАЗВАНЕ НА ОКОЛНАТА СРЕДА

Рециклирайте материалите със символа . Поставете опаковките в съответните контейнери, за да ги рециклирате. Помогнете за опазването на околната среда и човешкото здраве чрез рециклирането на отпадъци от

електрически и електронни уреди. Не изхвърляйте уреди, маркирани със символа  с битовите отпадъци. Върнете продукта в местното депо за рециклиране или се свържете с общинската служба.

Üdvözljük az Electrolux honlapján! Köszönjük, hogy a mi készülékünket választotta.



Használattal kapcsolatos tanácsok, prospektusok, hibaelhárítási, szerviz- és javítási információk kérése:

www.electrolux.com/support

A változtatások jogát fenntartjuk.

TARTALOM

| | |
|--------------------------------------|----|
| 1. BIZTONSÁGI INFORMÁCIÓK..... | 28 |
| 2. BIZTONSÁGI UTASÍTÁSOK..... | 30 |
| 3. TERMÉKLEÍRÁS..... | 33 |
| 4. KEZELŐPANEL..... | 33 |
| 5. AZ ELSŐ HASZNÁLAT ELŐTT..... | 34 |
| 6. MINDENNAPI HASZNÁLAT..... | 35 |
| 7. TOVÁBBI FUNKCIÓK..... | 39 |
| 8. ÓRAFUNKCIÓK..... | 40 |
| 9. A TARTOZÉKOK HASZNÁLATA..... | 40 |
| 10. TANÁCSOK ÉS TIPPEK..... | 42 |
| 11. ÁPOLÁS ÉS TISZTÍTÁS..... | 44 |
| 12. HIBAELHÁRÍTÁS..... | 48 |
| 13. MŰSZAKI ADATOK..... | 49 |
| 14. ENERGIAHATÉKONYSÁG..... | 49 |
| 15. KÖRNYEZETVÉDELMI TUDNIVALÓK..... | 51 |

1. ⚠ BIZTONSÁGI INFORMÁCIÓK

Az üzembe helyezés és használat előtt gondosan olvassa el a mellékelt útmutatót. A gyártó nem vállal felelősséget a helytelen beszerelés vagy használat miatt keletkezett sérülésekért és károkért. Tartsa biztonságos és elérhető helyen az útmutatót, hogy szükség esetén mindig a rendelkezésére álljon.

1.1 Gyermekek és fogyatékkal élő személyek biztonsága

- Ezt a készüléket 8 év feletti gyermekek, csökkent fizikai, érzékelési vagy szellemi képességekkel rendelkező felnőttek, illetve megfelelő tudással vagy gyakorlattal nem rendelkező személyek csak felügyelet mellett, vagy abban az esetben használhatják, ha megfelelő oktatást kaptak a

készülék biztonságos használatára, és megértik az esetleges veszélyeket. A 8 évesnél fiatalabb gyermekek, illetve a súlyos, komplex fogyatékossgal élő személyek állandó felügyelet nélkül nem tartózkodhatnak a készülék közelében.

- Gondoskodni kell a gyermekek felügyeletéről, hogy ne játsszanak a készülékkel és annak mobil eszközeivel, valamint azok alkalmazásával.
- Minden csomagolóanyagot tartson távol a gyermekektől, és megfelelően ártalmatlanítsa.
- FIGYELEM: Használat közben a készülék és hozzáférhető részei nagyon felforrósodhatnak. A gyermekeket és kedvenc háziállatokat tartsa távol a készüléktől működés közben, és működés után, lehűléskor.
- Ha rendelkezik gyermekbiztonsági zárral a készülék, akkor azt be kell kapcsolni.
- Gyermekek felügyelet nélkül nem végezhetnek tisztítási vagy karbantartási tevékenységet a készüléken.

1.2 Általános biztonság

- A készülék kizárólag ételkészítési célra szolgál.
- Ezt a készüléket háztartási célú, beltérben történő használatra tervezték.
- Ez a készülék használható irodákban, szállodai vendégszobákban, panziókban, vendégházakban és más hasonló szálláshelyeken, ahol a használat nem haladja meg a háztartási használat (átlagos) szintjét.
- A készülék üzembe helyezését és a hálózati kábel cseréjét csak képezett személy végezheti el.
- A bútorba való beépítés előtt ne használja a készüléket.
- Bármilyen karbantartás megkezdése előtt válassza le a készüléket az elektromos hálózatról.
- Ha a tápkábel megsérül, azt a gyártónak vagy a márkaszerviznek vagy más hasonlóan képzett személynek kell kicserélnie, nehogy elektromos veszélyhelyzet álljon elő.

- **FIGYELMEZTETÉS:** Az izzó cseréje előtt győződjön meg arról, hogy a készülék ki van kapcsolva, hogy megelőzze áramütést.
- **FIGYELEM:** Használat közben a készülék és hozzáférhető részei nagyon felforrósodhatnak. Ügyeljen arra, hogy ne érintse meg a fűtőelemeket vagy a sütőtér felületét.
- Amikor a sütőből kiveszi vagy behelyezi a tartozékokat vagy edényeket, mindig használjon konyhai edényfogó kesztyűt.
- Kizárólag a készülékhez ajánlott ételérzékelőt (maghőmérő szenzort) használja.
- A polctartók eltávolításához először a polctartó elejét, majd a hátulját húzza el az oldalfaltól. A polctartókat a kiszereléssel ellentétes sorrendben helyezze vissza.
- A készülék tisztításához ne használjon nagy nyomású gőzt.
- Ne használjon súrolószert vagy éles fém kaparóeszközt a sütőajtó üvegének tisztítására, mivel ezek megkarcolhatják a felületet, ami az üveg megrepedését eredményezheti.

2. BIZTONSÁGI UTASÍTÁSOK

2.1 Üzembe helyezés

FIGYELMEZTETÉS!

A készüléket csak képezett személy helyezheti üzembe.

- Távolítsa el az összes csomagolóanyagot.
- Ne helyezzen üzembe, és ne is használjon sérült készüléket.
- Kövesse a weboldalunkon elérhető telepítési utasításokat.
- A készülék nehéz, ezért legyen körültekintő a mozgatásakor. Mindig használjon munkavédelmi kesztyűt és zárt lábbelit.
- Soha ne húzza a készüléket a fogantyújánál fogva.
- A készüléket az üzembe helyezési követelményeknek megfelelő, biztonságos helyre telepítse.
- Tartsa meg a minimális távolságot a többi készüléktől és egységtől.

- A készülék felszerelése előtt győződjön meg arról, hogy az vízszintes, és az ajtó akadálytalanul nyílik.
- A készülék elektromos hűtőrendszerrel van felszerelve. Ezt az elektromos tápellátással kell működtetni.

2.2 Elektromos csatlakozás

FIGYELMEZTETÉS!

Tűz- és áramütésveszély.

- Az összes elektromos kapcsolódást képzett villanyszerelőnek kell kialakítania.
- A készüléket földelni kell.
- Ellenőrizze, hogy az adattáblán szereplő adatok megfelelnek-e a helyi elektromos hálózati feszültség paramétereinek.
- Mindig használjon megfelelően felszerelt ütészálló aljzatot.
- Ne használjon többdugós adaptert és hosszabbító kábelt.
- Ügyeljen arra, hogy ne okozzon sérülést a hálózati csatlakozódugón és a hálózati

kábelben. Amennyiben a hálózati kábelt ki kell cserélni, azt hivatalos márkaszervizünknek kell elvégeznie.

- Ügyeljen arra, hogy a hálózati kábelek ne kerüljenek közel, illetve ne érjenek hozzá a készülék ajtajához vagy a készülék alatti rekeszhez, különösen akkor, ha a készülék működik, vagy ajtaja forró.
- A feszültség alatt álló és szigetelt alkatrészek érintésvédelmi részeit úgy kell rögzíteni, hogy szerszám nélkül ne lehessen eltávolítani azokat.
- Csak a telepítés befejezése után csatlakoztassa a hálózati csatlakozódugót a hálózati csatlakozóaljzatba. Ügyeljen arra, hogy a hálózati csatlakozódugó üzembe helyezés után is könnyen elérhető legyen.
- Ha a hálózati aljzat meglazult, ne csatlakoztassa a hálózati csatlakozódugót.
- A hálózati kábel meghúzásával ne váltsa le a készüléket. Ehhez a csatlakozódugót fogja meg.
- Csak megfelelő szigetelőberendezéseket használjon: vezetékvdő megszakítókat, biztosítókat (a tartóól kivett csavaros típusú biztosítókat), földszivárgásgátlókat és kontaktorokat.
- Az elektromos berendezésnek kell legyen leválasztó eszköze, amely lehetővé teszi a készüléknek a hálózatról minden póluson történő leválasztását. Az szigetelő eszköz érintkező nyílászélességének legalább 3 mm-esnek kell lennie.
- Ez a készülék hálózati kábelrel és dugasszal kerül szállításra.

2.3 Használat

FIGYELMEZTETÉS!

Sérülés-, égés-, áramütés- és robbanásveszély.

- Ne változtassa meg a készülék műszaki jellemzőit.
- Ügyeljen arra, hogy a szellőzőnyílásokat ne zárja el semmi.
- Működés közben ne hagyja felügyelet nélkül a készüléket.
- Minden használat után kapcsolja ki a készüléket.

- Körültekintően járjon el, ha működés közben kinyitja a készülék ajtaját. Forró levegő szabadulhat fel.
- Ne működtesse a készüléket nedves kézzel, vagy amikor az vízzel érintkezik.
- Ne gyakoroljon nyomást a nyitott ajtóra.
- Ne használja a készüléket munka- vagy tárolófelületként.
- Óvatosan nyissa ki a készülék ajtaját. Az alkoholtartalmú alkotóelemek alkoholos levegőelegyet hozhatnak létre.
- Ügyeljen arra, hogy szikra vagy nyílt láng ne legyen a készülék közelében, amikor kinyitja az ajtót.
- Mindig tartósításra jóváhagyott üvegeket és befőttesüvegeket használjon.
- Ne tegyen gyúlékony anyagot vagy gyúlékony anyaggal szennyezett tárgyat a készülékbe, annak közelébe, illetve annak tetejére.
- Wi-Fi-jelszavát bizalmasan kezelje, ne ossza meg másokkal.

FIGYELMEZTETÉS!

A készülék károsodásának veszélye áll fenn!

- A zománc károsodásának vagy elszíneződésének megelőzéséhez:
 - ne tegyen edényt vagy egyéb tárgyat közvetlenül a készülék sütőterének aljára.
 - ne tegyen alufóliát közvetlenül a készülék sütőterének aljára.
 - ne engedjen vizet a forró készülékbe.
 - a főzés befejezése után ne tárolja a nedves edényeket vagy az ételt a készülékben.
 - a tartozékok kivételekor vagy berakásakor óvatosan járjon el.
- A zománc vagy a rozsdamentes acél elszíneződése nincs hatással a készülék teljesítményére.
- A nagy nedvességtartalmú sütemények esetében mély tepsit használjon a sütéshez. A gyümölcsök leve maradandó foltokat ejthet.
- Csak a készülékhez mellékelt vagy a gyártó által ajánlott tartozékokat használjon.
- Főzés közben a készülék ajtaját mindig tartsa csukva.
- Ha a készüléket bútorlap (pl. ajtó) mögött helyezi el, ügyeljen arra, hogy az ajtó soha

ne legyen becsukva, amikor a készülék működik. A hó és a nedvesség felhalmozódhat a zárt bútorlap mögött, és ennek következtében károsodhat a készülék, a készülék borítása vagy a padló. Használat után ne csukja be addig a bútorlapot, míg a készülék teljesen le nem hűlt.

2.4 Ápolás és tisztítás

FIGYELMEZTETÉS!

Személyi sérülés, tűz vagy a készülék károsodásának veszélye áll fenn!

- Karbantartás előtt kapcsolja ki a készüléket, és húzza ki a hálózati csatlakozódugót a csatlakozóaljzatból.
- Ellenőrizze, hogy lehűlt-e már a készülék. Mástkülönben fennáll a veszély, hogy az üveglapok eltörnek.
- A sütőajtó sérült üveglapjait haladéktalanul cserélje ki. Forduljon a márkaszervizhez.
- Legyen óvatos, amikor kivesszi az ajtót a készülékből, mert az ajtó nehéz.
- Rendszeresen tisztítsa meg a készüléket, hogy elkerülje a felület károsodását.
- Tisztítsa meg a készüléket egy puha, nedves kendővel. Csak semleges tisztítószert használjon. Ne használjon súrolószert, súrolószivacsot, oldószert vagy fém tárgyat.
- Amennyiben sütőtisztító aeroszolt használ, tartsa be a tisztítószert csomagolásán feltüntetett biztonsági utasításokat.

2.5 Gőzöléses főzés

FIGYELMEZTETÉS!

Égési sérülés és a készülék károsodásának veszélye áll fenn!

- A kiszabaduló gőz égési sérülést okozhat:

- Körültekintően járjon el, ha a funkció működése közben kinyitja a készülék ajtaját. Gőz szabadulhat fel.
- A gőzzel főzés után óvatosan nyissa ki a készülék ajtaját.

2.6 Belső világítás

FIGYELMEZTETÉS!

Vigyázat! Áramütés-veszély!

- A termékben található izzó(k)ra és a külön kapható pótizzókra vonatkozó tudnivalók: Ezek az izzók arra készültek, hogy megfeleljenek a háztartási készülékekben fennálló szélsőséges fizikai feltételeknek, mint például hőmérséklet, rezgés, magas páratartalom, illetve arra használatosak, hogy jelezzék a készülék működési állapotát. Nem alkalmasak egyéb felhasználásra, valamint helyiségek megvilágítására.
- Ez a termék egy G energiahatékonysági osztályú fényforrást tartalmaz.
- Csak az azonos műszaki jellemzőkkel rendelkező lámpákat használjon .

2.7 Szolgáltatások

- A készülék javítását bízza a márkaszervizre.
- Mindig eredeti cserealkatrészt használjon.

2.8 Ártalmatlanítás

FIGYELMEZTETÉS!

Sérülés- vagy fulladásveszély áll fenn.

- A készülék ártalmatlanítására vonatkozó tájékoztatásért lépjen kapcsolatba a helyi hatóságokkal.
- Feszültségmentesítse a készüléket.
- A készülék közelében vágja át a hálózati kábelt, és tegye a hulladékba.

3. TERMÉKLEÍRÁS

3.1 Általános áttekintés

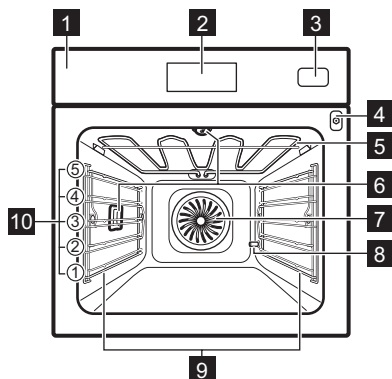

- 1 Kezelőpanel
- 2 Kijelző
- 3 Vízartály
- 4 Húshőmérő szenzor csatlakozója
- 5 Fűtőelem
- 6 Lámpa
- 7 Ventilátor
- 8 Kifolyócső vízkömentesítése
- 9 Kivehető poltartó
- 10 Polcpozíciók

4. KEZELŐPANEL

4.1 A kezelőpanel áttekintése

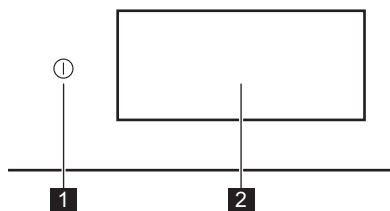

1 BE / KI Tartsa nyomva a készülék be- és kikapcsolásához.





2 Kijelző A készülék aktuális beállításait mutatja.





A kezelőpanel hozzáférést biztosít a különböző sütési funkciókhoz és ételekhez. Megjeleníti az aktuális működési állapotra vonatkozó információkat is.

4.2 Kijelző

A kijelző teljesen interaktív, görgethető és meghatározott szakaszokra van osztva. A képernyőn a balra vagy jobbra történő mozgáshoz húzzon az ujjával.

| | |
|----|--|
| OK | Választás / beállítás megerősítése. |
| > | A következő vagy az előző szintre lépés a menüben. |
| < | |
| ^ | További beállítások elérése és módosítása. |
| ∨ | |
| ♥ | Az aktuális beállítások mentése ide: Kedvencek. |
| ♡ | Az aktuális beállítások törlése itt: Kedvencek. |
| ☞ | A sütővilágítás be- és kikapcsolása. |
| ☑ | A kiegészítő funkciók be- és kikapcsolása. |
| 🔒 | A készülék zárolva van. |
| 🔔 | Figyelmeztető hangjelzés funkció be van kapcsolva. |
| 🔔 | Figyelmeztető jelzés és sütés vége funkció be van kapcsolva. |
| 📧 | Csak felugró üzenetek bekapcsolva. |
| 🕒 | Késleltetett indítás funkció be van kapcsolva. |

| | |
|---|---|
|  | A felugró üzenet bezárása vagy a beállítás törlése. |
|  | Wi-Fi csatlakozás be van kapcsolva. |
|  | Wi-Fi csatlakozás ki van kapcsolva. |
|  | Távírányítás bekapcsolva. |

| | |
|---|------------------------------------|
|  | A víztartály üres. |
|  | A víztartály félig van tele. |
|  | A víztartály megtelt. |
|  | Energiatakarékos üzemmódú funkció. |

5. AZ ELSŐ HASZNÁLAT ELŐTT

FIGYELMEZTETÉS!

Lásd a „Biztonság” című fejezetet.

5.1 Első csatlakoztatás

Az első csatlakoztatás után a kijelzőn üdvözlő üzenet jelenik meg. Választhat a beléptetési folyamat megkezdése vagy kihagyása között. A beállítások szükség esetén újból megtekinthetők és módosíthatók.

Módosítsa a beállításokat: Nyelv, Pontos idő, Vízkeménység, Vezeték nélküli kapcsolat.

5.2 Vezeték nélküli kapcsolat

A készülék lehetővé teszi a Wi-Fi hálózati csatlakozást és mobileszköz csatlakoztatását. Mobileszközéről értesítéseket kaphat, valamint irányíthatja és felügyelheti készülékét.

A készülék csatlakoztatásához a következőkre van szüksége:

- Vezeték nélküli hálózat internet kapcsolattal.
 - Ugyanahhoz a vezeték nélküli hálózathoz csatlakoztatott mobil eszköz.
1. Az alkalmazás letöltéséhez olvassa be a használati útmutató hátoldalán található QR-kódot. Az alkalmazást közvetlenül az alkalmazásáruházból is letöltheti.
 2. Kövesse az alkalmazás csatlakoztatási utasításait.
 3. Kapcsolja be a készüléket.
 4. A menübe lépéshez nyomja meg a < gombot, és húzzon az ujjával balra. Válassza: Beállítások / Kapcsolatok.
 5. Nyomja meg a be- vagy kikapcsoláshoz: Wi-Fi.

A készülék vezeték nélküli modulja 90 mp időkereten belül működni kezd.

| | |
|------------------|--|
| Frekvencia | 2.4 GHz WLAN : 2400 - 2483.5 MHz |
| | Bluetooth : 2400 - 2483.5 MHz |
| Max teljesítmény | 2.4 GHz WLAN : EIRP < 20 dBm (100 mW) |
| | Bluetooth : EIRP < 20 dBm (100 mW) |
| Protokoll | 2.4 GHz WLAN : IEEE 802.11bgn |

5.3 Szoftver licenck



A termék szoftvere olyan összetevőket tartalmaz, amelyek ingyenes és nyílt forráskódú szoftvereken alapulnak. Electroluxelismeri a nyílt szoftver- és robotikai közösségek hozzájárulását a fejlesztési projekthez.

Ahhoz, hogy hozzáférjen ezen ingyenes és nyílt forrású szoftverkomponensek forráskódjához (melyek licencfeltételei megkövetelik a közzétételt), és hogy megtekintse ezek teljes körű szerzői jogi adatait és vonatkozó licencfeltételeit, kérjük, látogasson el a következő oldalra: <http://electrolux.opensoftwarerepository.com> (mappa NIU6).

5.4 Kezdeti előmelegítés és tisztítás

Az első használat előtt, mielőtt élelmiszerrel érintkezne, melegítse elő az üres készüléket. A készülék kellemetlen szagot és füstöt bocsáthat ki. Az előmelegítés során szellőztesse ki a helyiséget.

1. Vegyen ki minden tartozékot a sütőtérből, és a kivehető polctartókat is távolítsa el.
2. Lépjen be a menübe, és válassza a következőt: Funkciók.

3. Állítsa be a(z)  funkciót. Állítsa be a maximális hőmérséklet. Hagyja működni a készüléket 1 ó hosszan.
4. Állítsa be a(z)  funkciót. Állítsa be a maximális hőmérséklet. Hagyja működni a készüléket 15 perc hosszan.
5. Kapcsolja ki a készüléket, és várja meg, hogy lehűljön.
6. Kizárólag mikroszálas ruhával, langyos vízzel és enyhe mosogatószerrel tisztítsa meg a készüléket és a tartozékokat.
7. Helyezze vissza a tartozékokat és a kivehető polctartókat az eredeti helyzetükbe.

5.5 Beállítás: Vízkeménység

Amikor csatlakoztatja a készüléket az elektromos hálózathoz, be kell állítania a vízkeménységet.





A vízkeménység meghatározásához használja az indikátorpapírt, vagy forduljon a helyi vízműhöz.

1. Tartsa az indikátorpapírt a vízbe kb. 1 mp ideig. Ne tegye a tesztpapírt folyó víz alá.
2. A maradék víz eltávolításához rázza fel a tesztpapírt.

3. 1 perc elteltével ellenőrizze a vízkeménységet az alábbi táblázat segítségével.
4. A vízkeménység beállítása: Beállítások / Beállítás / Vízkeménység.

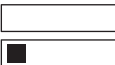
Az indikátorpapír színei folyamatosan változnak. A tesztelés perc után ellenőrizze a vízkeménységet 1-en belül.

A táblázat ismerteti a vízkeménységi tartományt a hozzá tartozó vízminőségi besorolással. Állítsa be a vízkeménységet a táblázatnak megfelelően.

| Vízkeménység szint-je | Indikátorpapír |
|------------------------|---|
| 1 – lágy |  |
| 2 – mérsékelten kemény |  |
| 3 – kemény |  |
| 4 – nagyon kemény |  |

6. MINDENNAPI HASZNÁLAT

FIGYELMEZTETÉS!

Lásd a „Biztonság” című fejezetet.

6.1 Menü

A menübe lépéshez nyomja meg a < gombot, és húzzon az ujjával balra.

- Ételek
- Funkciók
- Kedvencek
- Karbantartás
- Beállítások

6.2 Funkciók

Az almenü tartalmazza a sütési funkciók listáját.

A funkciók listája a szoftver verziójától függően változhat.

1. Lépjen be a menübe, és válassza a következőt: Funkciók.
2. Válassza ki a sütőfunkciót.
3. Módosítsa a beállításokat.
4. Nyomja meg: START. Az ételszenzort bármikor bedughatja a konnektorba a sütés előtt vagy közben (ha van ilyen). Lásd a „Tartozékok használata, Ételszenzor” című fejezetet.
5. ^ - nyomja meg a beállítások módosításához sütés közben.
6. STOP - nyomja meg a sütőfunkció kikapcsolásához.



A Gyors Előmelegítés csak bizonyos sütőfunkcióknál áll rendelkezésre. Az előmelegítési opciókkal kapcsolatos további információkért lásd a „Napi használat” című fejezetet, Beállítások, almenü: Preferenciák.



Felső

Intenzív hő a gyors pirítás érdekében.



Alsó

Egyenletesen barnítja meg az ételek alját. Alkalmos pizzákhoz vagy pitékhez, valamint sütemények vagy quiche-ek befejezéséhez. Melegítse elő a sütőt, és használja a legalacsonyabb polcszintet.



Forró levegő

Állítson be alacsonyabb hőmérsékletet, mint a Felső és alsó esetében.



Felső és alsó

Mindennapi főzéshez egy polcszinten. Minden ételhez, például zöldség/hús ragukhoz és pékárukhoz alkalmas.



Forró levegő & Felső

A nagyobb húsokat/csontos szárnyasokat puhává és ropogós felületűvé sűti.



Forró levegő & Alsó

Egyenletesen, ropogós kéreggel süti meg a tésztát. Pizzához, quiche-hez, gyümölcslepenyhez vagy pitéhez alkalmas.



Forró levegő, Felső és alsó

Ez a funkció ideális a készülékekhez.



Steamify

A megfelelő gőzmennyiség beállítása a kíválasztott hőmérséklethez.



ProSteam

A gőz és a hő kombinációjával porhanyós textúrát és ropogós kérget kap. Jól használható zöldségekhez, felfújtakhoz és húsokhoz.



Alacsony teljesítmény mód

Energiát takarít meg a maradék hő felhasználásával a sütéshez. Omlós tésztákhoz a legalkalmasabb.



Gőzölés

Folyamatos gőz az egészséges és ízletes étel elkészítéséhez.



Újramelegítés

Ez a funkció gőz segítségével kíméletesen felmelegíti a maradékokat.



Grill

Egyenletesen grillezi vagy barnítja meg a zöldségeket vagy a húst. Kenyéripírtásra is alkalmas.



Kelesztés

Optimális hőmérséklet a gyors kelesztés érdekében.



Regenerálás

Élesse újra az egynapos kenyér vagy pékáru friss illatát és puha belsejét.



Kiolvasztás

Enyhe felolvasztás a további előkészítéshez.



Főzés

Omlós, lédús pörkölteket kaphat, ha a hozzávalókat együtt puhítja.



Sült

Használatával ropogós külsejű és puha belsejű húst, szárnyast vagy zöldséget kaphat.



Kenyer

A funkcióval kenyér és zsemle készíthető professzionális minőségben a ropogósság, a szín és a fényes héj szempontjából.



Lassú főzés

A lassú sütés megnöveli a sütési időt, de jobb eredményt nyújt. Mielőtt a húst a sütőbe helyezi, pirítsa körbe.



Tartósítás

Lédús gyümölcsöket és zöldségeket alacsony hőmérsékleten konzerváljon. Tegye a hőálló kannát egy vízzel töltött sütő tálcába.



Edény melegítés.

Tányérok előmelegítése tálalás előtt.



Melegen Tartás

Ételek melegen tartása tárolásig. Kérjük, vegye figyelembe, hogy egyes ételek melegen tartás közben továbbra is süthetnek és kiszáradhatnak. Szükség esetén fedje le az edényeket.



Aszalás

Egyenletes, kis hőfokon szárítsa a gyümölcsöket, fűszereket és zöldségeket. A szárítási eredmény javítása érdekében a szárítás során időnként nyissa ki az ajtót.



Egyes sütőfunkciók működése közben a sütőlámpa automatikusan kikapcsol 80 °C alatt.

6.3 Ételek

Az Ételek almenü olyan programokból áll, amelyeket kifejezetten adott ételekhez terveztek. Ebben az almenüben minden ételhez megfelelő beállítás tartozik. Sütés közben az időt és a hőmérsékletet módosítható.

Egyes ételek elkészítéséhez Maghőmérő is használható.

1. Lépjen be a menübe, és válassza a következőt: Ételek.
2. Válasszon ki egy fogást vagy ételfajtát.
3. Módosítsa a beállításokat a sütési beállításoknak megfelelően. Beállítsa a súlyt. A kiegészítő funkció a kiválasztott ételekhez érhető el. Nyomja meg ezt: OK.
4. Helyezze az ételt a készülékbe a képernyőn megjelenő utasításoknak megfelelően.
5. Nyomja meg: START.
Amikor a funkció véget ért, ellenőrizze, hogy elkészült-e az étel. Szükség szerint növelje az elkészítési időt.

6.4 Kedvencek



Ez a funkció csak bizonyos modelleknél érhető el.

Akár 20 kedvenc beállítást is elmenthet, például a fűtési funkciót és az ételt.

A beállítás mentéséhez válassza ki a kívánt beállítást, majd nyomja meg a gombot.

Válassza a Kedvencek pontot.

1. Lépjen a menübe, és nyomja meg a következő gombot: Kedvencek a mentett beállítások ellenőrzéséhez.
2. Válassza ki az egyik mentett beállítást.

Törlés: Kedvencek

1. Lépjen be a menübe, és nyomja meg a következőt: Kedvencek a mentett beállítások ellenőrzéséhez.
2. Nyomja meg: a mentett beállítások törléséhez.

6.5 Karbantartás

Az almenü tartalmazza a tisztítási programok listáját.

| | |
|---------------------|--|
| Gőz Tisztítás | Enyhe tisztítás. |
| Gőz Tisztítás plusz | Normál tisztítás. |
| Vízkömlesztés | A gőzfejlesztő rendszer vízkő-lerakódásoktól való megtisztítása. |
| Tartály ürítése | A gőzfunkciók használata után visszamaradt víz víztartályból történő eltávolításának menete. |
| Szárítás | A sütőtér szárítása a gőzfunkciók használata után a maradék lecsapódás eltávolításához. |
| Öblítés | A gőzfejlesztő rendszer átöblítésének és tisztításának menete a gőzfunkciók gyakori használata esetén. |

6.6 Beállítások

Ez az almenü a beállítások listáját tartalmazza.

Almenü: Beállítás

| | |
|-----------------------|---|
| Nyelv | A készülék nyelvének beállítása. |
| Pontos idő | A pontos idő beállítása. |
| Kijelző fényerő | A kijelző fényerejének beállítása. |
| Nyomógomb hangok | Az érintőmezők hangjának be- és kapcsolása. A hangok elnémítása nem lehetséges ehhez: . |
| Figyelmeztető hangerő | A gombnyomások és jelzések hangerőjének beállítása. |
| Hőmérséklet egység | A hőmérséklet aktuális mértékegységének megjelenítése. |
| Vízkeménység | A vízkeménység beállítása. |

Almenü: Szerviz

| | |
|-----------------|--|
| Demo üzemmód | Aktiváló / inaktíváló kód: 2468 |
| Szoftver verzió | Szoftver verzióra vonatkozó információk. |

| | |
|--------------------------|------------------------------------|
| Összes beállítás törlése | Visszaállítás gyári beállításokra. |
|--------------------------|------------------------------------|

Almenü: Preferenciák

| | |
|--|---|
| Sütő világítás | A sütővilágítás be- és kikapcsolása. |
| Gyerekszár | Megakadályozza a készülék véletlen bekapcsolását. |
| Felmelegítés | Egyik sem - a készülék előmelegítésének hagyományos módja. Alapértelmezetten van beállítva, és minden sütési funkcióhoz elérhető. A beállítás egy másik előmelegítési típusra módosítható. Eco - a készülék előmelegítése kevesebb energiafogyasztás mellett. Minden sütési funkcióhoz elérhető. Gyors - Lerövidíti a felfűtési időt. Csak bizonyos sütési funkcióknál áll rendelkezésre. |
| Tisztítás Emlékeztető | Emlékezteti a készülék tisztításának esedékességére. |
| Készletléti képernyő személyre szabása | A képernyő funkcióinak és parancsjainak testreszabása. |

Almenü: Kapcsolatok



| | |
|-----------------------|--|
| Csatlakozás Wi-Fi-hez | A készülék csatlakoztatása vezeték nélküli hálózathoz. |
| Wi-Fi | Engedélyezés és letiltás: Wi-Fi. |
| Hálózat | A hálózati állapot és a jelerősség ellenőrzése: Wi-Fi. |
| Hálózat elfelejtése | Az aktuális hálózat készülékhez való automatikus csatlakozásának letiltása. |
| Távírányítás | A távírányítás automatikus megkezdése a START megnyomása után. A kiegészítő funkció csak ennek a bekapcsolása után látható: Wi-Fi. |

6.7 Gőzölés sütőfunkciók

Ezek a funkciók lehetővé teszik a hő és a gőz használatát, hogy az ételek ropogósak és szaftosak maradjanak. Használja azokat

gőzöléshez, pároláshoz, gyengéd barnításhoz, tésztafélék és húsok sütéséhez.

Az étel gőzfunkciókkal történő elkészítéséhez kétféle módszer áll rendelkezésre: a hőmérséklet vagy a gőzszint beállításával.

 **Steamify** /  **Gőzölés** - állítsa be a hőmérsékletet. A gőzszint beállítása automatikusan történik.

 **ProSteam** - állítsa be a gőzölés szintjét. Megjelenik a megfelelő hőmérséklet.

1. Lépjön be a menübe, és válassza a következőt: Funkciók.
2. Állítsa be a gőzölés sütőfunkciót. A kijelzőn megjelennek a rendelkezésre álló beállítások.
3. Állítsa be a hőmérsékletet és a gőzszintet, ha rendelkezésre áll.
4. Nyomja meg a START gombot, és kövesse a kijelzőn megjelenő utasításokat.
5. Nyomja meg a víztartály fedelét a kinyitáshoz.
6. Töltse fel hideg vízzel a víztartályt a maximális szintig (körülbelül 950 ml), míg hangjelzés nem hallható, vagy míg a kijelző nem jelenít meg üzenetet. Ne töltse a víztartályt a maximális szinten túl. Ilyen esetben a víz szivároghat, túlfolyhat, és tönkre teheti a bútort.

FIGYELMEZTETÉS!

Csak hideg csapvizet használjon. Ne használjon demineralizált vagy desztillált vizet. Ne töltsön a víztartályba gyúlékony vagy alkoholtartalmú folyadékot.

7. Tolja a víztartályt az eredeti helyzetébe. A gőz kb. 2 perc elteltével megjelenik. Amikor a sütő eléri a beállított hőmérsékletet, hangjelzés hallható.
8. Amikor a víztartály kiürül, hangjelzés hallható. Töltse fel újra a víztartályt.
9. Kapcsolja ki a készüléket.
10. Ürítse ki a víztartályt. Lásd Ápolás és tisztítás, Tartály ürítése.
11. Sütés után óvatosan nyissa ki a sütő ajtaját. A maradék víz lecsapódhat a sütő belsejében.
12. Amikor a készülék lehűlt, szárítsa meg a sütő belsejét egy puha törölrúhával.

FIGYELMEZTETÉS!

A készülék forró. Égés veszélye áll fenn. Legyen óvatos a víztartály ürítésekor.

6.8 Megjegyzések a Alacsony teljesítmény mód funkcióhoz

A funkció megfelel a szabványok szerinti energiahatékonysági besorolásnak és az ökológiai kialakításra vonatkozó követelményeknek (EU 65/2014 és EU 66/2014 szerint). Vizsgálati módszerek az alábbi szabványoknak megfelelően: IEC/EN 60350-1.

A sütőajtót sütés közben be kell csukni, hogy a funkció ne legyen megszakítva, és hogy a sütő a lehető legnagyobb energiahatékonysággal működjön.

A funkció használatakor a sütővilágítás 30 másodperc elteltével automatikusan kikapcsol.

A sütési utasításokat lásd: Tanácsok és tippek, Alacsony teljesítmény mód. Az általános energiatakarékosági javaslatokat lásd: Energiahatékonyság, Energiatakarékosági tippek.

7. TOVÁBBI FUNKCIÓK

7.1 Gyerekzár

Ez a funkció megakadályozza a készülék véletlen működtetését. Bármikor aktiválható.



1. Lépjen be a menübe.
2. Válassza ezt: Beállítások / Preferenciák / Gyerekzár.

Gyerekzár bekapcsolva. A készülék használatának engedélyezéséhez nyomja meg a kód betűit abécé sorrendben.

7.2 Automatikus kikapcsolás

Biztonsági okokból, ha a sütőfunkció aktív, és nem módosítanak a beállításokon, a készülék bizonyos idő elteltével automatikusan kikapcsol.

|  (°C) |  (ó) |
|--|---|
| 30 - 115 | 12.5 |

|  (°C) |  (ó) |
|--|---|
| 120 - 195 | 8.5 |
| 200 - 230 | 5.5 |



Ha egy sütőfunkciót az automatikus kikapcsolási időt meghaladó ideig kíván működtetni, állítsa be a sütési időtartamot. Tekintse meg a Órafunkciók.

7.3 Hűtőventilátor

Amikor a készülék üzemel, a hűtőventilátor automatikusan bekapcsol, hogy hűvösen tartsa a készülék felületét. Amikor kikapcsolja a készüléket, a hűtőventilátor továbbra is működhet, amíg a készülék le nem hűl.

8. ÓRAFUNKCIÓK

8.1 Órafunkciók leírása

| Funkció | Leírás |
|-----------------------------|---|
| Időzítő | A sütés időtartamának beállítása. A maximális érték 23 ó 59 perc. Annak beállítása, hogy mi történjen, amikor az idő letelik, válasszon az igényei szerint: Művelet befejezése. Az időzítő önállóan is használható, még akkor is, ha a sütő nem működik. |
| Művelet befejezése |  Figyelmeztető hangjelzés Az idő leteltekor hangjelzés hallható. A funkció a készülék kikapcsolt állapotában is beállítható. |
| |  Figyelmeztető jelzés és sütés vége Az idő leteltekor hangjelzés hallható, és a sütőfunkció kikapcsol. |
| |  Csak felugró üzenetek Az idő leteltekor üzenet jelenik meg a kijelzőn. Ez a funkció nincs hatással a készülék működésére. |
| Késleltetett indítás | Sütés elindításának és / vagy befejezésének késleltetése. |
| Idő Kiterjesztés | A sütési idő meghosszabbításához. |
| Működési-dőzítő | Azt jelzi, hogy mennyi ideig működik a készülék. A maximális érték 23 ó 59 perc. Sütési folyamat indításakor automatikusan elindul, a folyamat befejezésekor leáll. A főképernyőn látható, ha nincs beállítva más időzítő. Ez a funkció nincs hatással a készülék működésére. |

8.2 Időzítő

1. Válassza ki a sütőfunkciót, majd állítsa be a hőmérsékletet.

2. Nyomja meg: Időzítő.
3. Állítsa be az időtartamot. A kívánt befejezési műveletet az egyik szimbólum megnyomásával választhatja ki.
4. Nyomja meg OK a gombot a megerősítéshez és a főképernyőre való visszatéréshez.

8.3 Késleltetett indítás

1. Válassza ki a sütőfunkciót, és módosítsa a beállításokat.
2. Nyomja meg: ***.
3. Nyomja meg: Késleltetett indítás.
4. Görgessen a kívánt indítási idő beállításához, majd nyomja meg a OK gombot.
5. Ekkor beállíthatja a Befejezési idő kívánt értékét vagy a OK gomb megnyomásával kihagyhatja ezt a lépést.
6. Nyomja meg OK a gombot a főképernyőre való visszatéréshez.

8.4 Pontos idő

1. Kapcsolja be a készüléket.
2. Nyomja meg: Beállítások / Beállítás / Pontos idő.
3. Állítsa be az időt.
4. Nyomja meg: OK.

8.5 Időzítőbeállítások módosítása

A sütés alatt bármikor módosítható a beállított idő.

1. Nyomja meg: ^ / Időzítő.
2. Állítsa be az időzítő új értékét. Nyomja meg: OK.

9. A TARTOZÉKOK HASZNÁLATA



FIGYELMEZTETÉS!

Lásd a „Biztonság” című fejezetet.

9.1 Tartozékok behelyezése

Modelltől függően kapható tartozékok. Olvassa be a QR-kódot a készülékhez mellékelte tartozékok használatának megtekintéséhez. Külön megrendelheti az opcionális tartozékokat. További tudnivalóért vegye fel a kapcsolatot a helyi forgalmazóval.



A tetején lévő kis bemélyedés növeli a biztonságot és védi a dőlést. Ezek a bemélyedések megakadályozzák a megbillenést. A polc körüli perem megakadályozza a főzőedény lecsúszását a polcra.

Helyezze be a tartozékot (huzalpolcot/tálcát) a polctartó vezetősinjei közé. Ügyeljen arra, hogy a polc hozzáérjen a sütő belsejének hátuljához,.

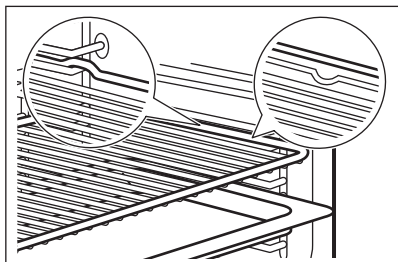

Ha a tálca lejtős, helyezze a sütőtér hátsó része felé.

Ha a huzalpolcon van egy lépcső, fordítsa a sütő belsejének eleje felé.

Ha van felirat a tartozékon, győződjön meg arról, hogy az Ön felé néz.

Ha lyukas tálcát használ, helyezzen alá tálcát/edényt a lecsepegő folyadékok összegyűjtéséhez.

9.2 Maghőmérő

Méri a hőmérsékletet az étel belsejében.

Két hőmérsékletet kell beállítani:

- °C - a készülék belsejében lévő hőmérséklet. Legalább 25 °C-kal magasabbnak kell lennie az étel maghőmérsékleténél.
- ℞ - az étel maghőmérsékletét.

Javaslatok:

- A hozzávalók legyenek szobahőmérsékletűek.
- Ne használja folyékony állagú ételekhez.
- Sütés közben az ételérzékelő tűjét teljesen be kell helyezni az ételbe.

Sütés ezzel: Maghőmérő

⚠ FIGYELMEZTETÉS!

Égésveszély áll fenn, mivel az ételérzékelő és a polctartók felforrósodnak. Ne érintse meg az ételérzékelő fogantyúját csupaszzal. Mindig használjon edényfogó kesztyűt.

1. Válasszon egy sütőfunkciót a következő menüből: Funkciók vagy egy ételt a következő menüből: Ételek.
2. Állítsa be a sütő hőmérsékletét és a sütemési időt ha szükséges.
3. Nyomja meg: OK.
4. Nyomja meg: START.
5. Helyezze az ételérzékelőt az étel belsejébe:

Hús, szárnyas és hal

Illesse a húshőmérő szenzor teljes tűjét a húsbba vagy a halba a legvastagabb részénél.

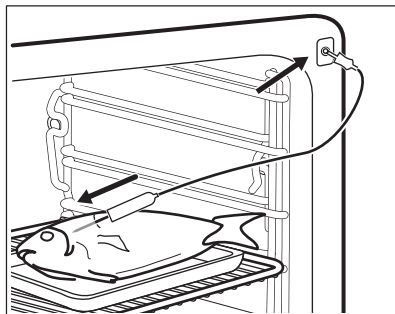

Zöldség/hús felfújtak

Nyomja a húshőmérő szenzor hegyét a pontosan a zöldség/hús felfújtak közepébe. A húshőmérő szenzornak a sütés alatt stabilan, ugyanabban a pozícióban kell maradnia. Ennek eléréséhez használjon egy szilárd hozzávalót. A sütőedény peremével támassza alá a húshőmérő szenzor szilikon fogantyúját. A húshőmérő

szenzor hegye nem érintkezhet a sütőedény aljával.

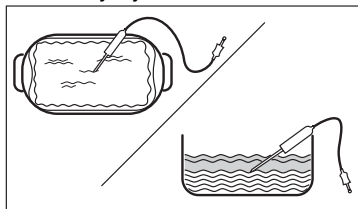

6. Csatlakoztassa a maghőmérő szenzort a készülék belsejében található aljzatba. Tekintse meg a Termékleírás.

A kijelzőn megjelenik a húshőmérő szenzor szimbóluma és pillanatnyi hőmérséklete.

7.  - nyomja meg a beállítások módosításához.
8. Válassza ki a Maghőmérő kártyát a szenzor maghőmérsékletének beállításához vagy a kívánt opció beállításához:

- Figyelmeztető hangjelzés - amikor az étel eléri a megfelelő maghőmérsékletet, hangjelzés hallható.
- Figyelmeztető jelzés és sütés vége - amikor az étel eléri a megfelelő maghőmérsékletet, hangjelzés hallható, és a sütés leáll.

9. Nyomja meg: OK.
10. Amikor az étel eléri a beállított hőmérsékletet, hangjelzés hallható. Ellenőrizze, hogy az étel elkészült-e. Szükség szerint növelje az elkészítési időt.
11. STOP - nyomja meg a sütőfunkció kikapcsolásához.
12. Húzza ki az ételhőmérő dugóját az aljzatból, és vegye ki az ételt a készülékből.

10. TANÁCSOK ÉS TIPPEK

10.1 Sütési javaslatok

A táblázatban szereplő hőmérsékleti értékek és sütési időtartamok csak tájékoztatásként szolgálnak. A receptektől, valamint a felhasznált összetevők minőségétől és mennyiségétől függnek.



Előfordulhat, hogy a készülék az előző készüléktől eltérően sűt vagy süt. Az alábbi tanácsok a különféle ételekhez javasolt beállításokat mutatják a hőmérséklet, ételkészítési idő és polcszintek értékei vonatkozásában.







A polcszintek számozása a sütő aljától felfelé történik.

Ha nem találja a beállításokat egy adott recepthez, akkor keressen hasonló ételt.

Energiatakarékossági tippekért lásd: Energiahatékonyság.

A táblázatokban használt szimbólumok:

| | |
|---|-------------|
|  | Étel típusa |
|  | Sütőfunkció |

| | |
|---|----------------------|
|  | Hőmérséklet |
|  | Tartozék |
|  | Tartály (Gastronorm) |
|  | Tömeg (kg) |
|  | Polcpozíció |
|  | Főzési idő (perc) |

10.2 Alacsony teljesítmény mód - ajánlott tartozékok



Használjon sötét, nem visszatükröző felületű tepsiket és edényeket. Ezek jobb hőelnyerő képességűek, mint a világos színű és visszatükröző felületű edények.

- **Pizzasütő** – sötét, nem tükröződő, 28 cm átmérő
- **Sütőedény** – sötét, nem tükröződő, 26 cm átmérő
- **Szúfléfomák** – kerámia, 8 cm átmérő, 5 cm magasság

- **Gyümölcs torta forma** – sötét, nem tükröződő, 28 cm átmérő







10.3 Alacsony teljesítmény mód

A legjobb eredmény érdekében használja az alábbi táblázatban szereplő ajánlásokat. Használjon sütőlapot vagy zsirfogó tálalt.

|  | °C |  |  |
|---|-----|---|---|
| Édes roládok, 16 pcs | 180 | 2 | 25 - 35 |
| Keksztekercs | 180 | 2 | 15 - 25 |
| Hal egézszenben, 0,2 kg | 180 | 3 | 15 - 25 |
| Cookie (amerikai csokis keksz), 16 db | 180 | 2 | 20 - 30 |
| Puszedli, 24 db | 160 | 2 | 25 - 35 |
| Muffin, 12 db | 180 | 2 | 20 - 30 |
| Sós aprósütemény, 20 db | 180 | 2 | 20 - 30 |
| Teasütemény omlás tésztából, 20 db | 140 | 2 | 15 - 25 |
| Kosárka, 8 db | 180 | 2 | 15 - 25 |

10.4 Információ a bevizsgáló intézetek számára

Tesztek a(z) EN 60350-1, IEC 60350-1 szerint.















|  | °C |  |  |  |
|---|-----|---|---|---|
| Aprósütemény, 20 db/tepsi | | | | |
|  | 150 | 20 - 30 | 3 | 1) 2) |
|  | 170 | 20 - 30 | 3 | 1) 2) |
|  | 150 | 25 - 35 | 2 és 4 | 1)2) |
| Piskótatészta (zsiradék nélkül) | | | | |

10.5 Információ a bevizsgáló intézetek számára

Használja a következő funkciót: ProSteam, szint: Vital Sütés.

Tesztek a(z) EN 60350-1, IEC 60350-1 szerint.

Állítsa be a hőmérsékletet 100 °C-ra.

|  | °C |  |  |  |
|---|------|---|---|--|
|  | 160 | 45 - 60 | 2 | 3)2) |
|  | 160 | 45 - 60 | 2 | 3)2) |
|  | 160 | 45 - 55 | 2 és 4 | 3) |
| Almáspite | | | | |
|  | 160 | 55 - 65 | 2 | 3)4) |
|  | 180 | 55 - 65 | 1 | 3)4) |
|  | 160 | 55 - 65 | 2 és 4 | 3) |
| Linzer | | | | |
|  | 140 | 25 - 35 | 2 | 1) |
|  | 140 | 25 - 35 | 2 | 1) |
|  | 140 | 25 - 45 | 2 és 4 | 1) |
| Toast kenyér | | | | |
|  | max. | 1 - 2 | 5 | 3)5)6) |

1) Helyezze a sütő tálcat az ajtó felé lejtve.





2) Melegítse elő a készüléket, amíg a beállított hőmérséklet el nem éri a beállítást: Előmelegítés / Egyik sem. Ne használja: Előmelegítés / Gyors és Eco. Lásd: Mindennapi használat, Beállítások, Almenü: Beállítások.

3) Használat Sütőrács.

4) 2 sütőformát átlósan kell elhelyezni (Ø 20 cm). A jobb oldali inkább előrébb kell elhelyezni, mint a bal oldali.

5) Melegítse elő a készüléket 5 perc ideig a beállítás használatával: Előmelegítés / Egyik sem. Ne használja: Előmelegítés / Gyors és Eco. Lásd: Mindennapi használat, Beállítások, Almenü: Beállítások.





6) A következő szerint: IEC 60350-1:2016 és IEC 60350-1:2023.

|  |  |  |  |  |
|---|---|---|---|---|
| Brokkoli 1) 2) | 2/3 gőzölő készlet, perforált | 0.3 | 3 | 8 - 9 |
| Brokkoli 1) 2) | 2/3 gőzölő készlet, perforált | max. | 3 | 10 - 11 |
| Borsó, gyorsfagyasztott 2) | 2 x 2/3 gőzölő készlet, perforált | 2 x 1,5 | 2 és 4 | Amíg a hőmérséklet a leghidegebb ponton el nem éri a 85°C fokot. |

1) Melegítse elő a készüléket a következő beállítással, amíg el nem éri a beállított hőmérsékletet: Előmelegítés / Egyik sem. Ne használja: Előmelegítés/Gyors és Eco. Lásd: Mindennapi használat, Beállítások, almenü: Preferenciák.

2) Helyezze a sütőtálcát az első polcszintre úgy, hogy a lejtő a sütőtér hátulja felé nézzen.

További gőzöléses receptek

|  |  |  |  | °C |  |
|---|---|---|---|-----|---|
| Kombinált étel gőzölése (2 adag) 1) | ProSteam, szint: Vital Sütés | Gastronorm 1/2, perforált (burgonya és brokkoli) és nem perforált (lazac) | 2 (lazac) 4 (brokkoli és burgonya) | 100 | 40 (burgonya) 18 - 20 (lazac) 10 - 12 (Brokkoli) |
| Karamellás puding (6 adag) | ProSteam, szint: Páratartalom, magas | Kerek porcelán edények a huzalpolcon | 2 | 90 | 35 - 45 |
| Royale (sodó) | ProSteam, szint: Vital Sütés | Gastronorm 1/2, nem perforált | 2 | 85 | 35 - 45 |
| Fehér kenyér | Kenyér, Étel típusa: Kenyér | | | | 40 - 50 |
| | ProSteam, szint: Páratartalom, alacsony 3) | Sütő tálcá 2) | 2 | 180 | 40 - 50 |
| Csirke 4) | ProSteam, szint: Páratartalom, alacsony | Sütőrács | 2 | 200 | 60 - 70 |

1) Helyezze a hozzávalókat egymás után a megfelelő időben a sütőbe úgy, hogy az összes hozzávaló egyszerre süljön készre. Egyszerre két adagot is elkészíthet.

2) Helyezze a sütőtálcát az első polcszintre úgy, hogy a lejtő a sütőtér hátulja felé nézzen.

3) Csak akkor használja a ProSteam funkciót, ha a Kenyér funkció nem áll rendelkezésre.

4) A csepegő zsír összegyűjtéséhez helyezze a sütőtálcát az első polcszintre.

11. ÁPOLÁS ÉS TISZTÍTÁS

FIGYELMEZTETÉS!

Lásd a „Biztonság” című fejezetet.

11.1 Megjegyzések a tisztítással kapcsolatban

Tisztítószer

- A készülék előlapját csak meleg vízzel és enyhe tisztítószerrel, mikroszálal ronggyal tisztítsa.
- A fémfelületeket háztartási tisztítószerekkel tisztítsa meg.
- A szennyeződések enyhe mosogatószerrel távolítsa el.

Napi használat

- Minden használat után tisztítsa meg a készülék belső terét. A lerakódott zsír vagy egyéb maradvány tüzet okozhat.
- Ne tárolja az ételeket 20 percnél tovább a készülékben. A készülék belsejét minden használat után csak mikroszálas ruhával törölje szárazra.

Tartozékok

- Minden használat után tisztítsa és szárítsa meg a tartozékokat. Kizárólag mikroszálas törölronggyal, langyos vízzel és enyhe mosogatószerrel végezze a tisztítást. A tartozékokat tilos mosogatógépben tisztítani!
- A teflon bevonatos tartozékokat ne tisztítsa súroló hatású tisztítószerekkel vagy éles tárgyakkal.

11.2 A polctartók

A készülék tisztításához vegye ki a polctartókat.

1. Kapcsolja ki a készüléket, és várja meg, hogy lehűljön.
2. A polctartókat óvatosan húzza fel- és kifelé az elülső felfüggesztésből.
3. Húzza el a polctartó elülső részét az oldalfaltól.
4. Húzza ki a tartókat a hátsó felfüggesztésből.

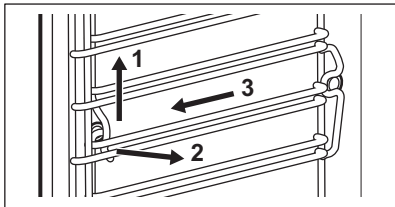

A polctartókat a kisereléssel ellentétes sorrendben helyezze vissza.

Ha teleszkópos sütősinék vannak mellékelve, a rögzítőcsapoknak előre kell mutatniuk.

11.3 Gőz Tisztítás

Ez a program akkor tisztítja meg a készüléket, ha az enyhén szennyezett. A gőz fellágyítja a zsíradékokat és a maradványokat, így a tisztítás könnyebb lesz. Ez a program kevesebb energiát fogyaszt.

1. Nyomja meg a Karbantartás / Gőz Tisztítás vagy a Gőz Tisztítás plusz gombot.

| üzem-mód | Leírás |
|---------------------|--|
| Gőz Tisztítás | Enyhe tisztítás Permetezzen mosogatószerrel a sütő belsejének felületére. Időtartam: 30 perc |
| Gőz Tisztítás plusz | Normál tisztítás Permetezzen mosogatószerrel a sütő belsejének felületére. Időtartam: 75 perc |

2. Nyomja meg: START. Kövesse a kijelzőn megjelenő utasításokat. A tartozékok eltávolítása előtt győződjön meg arról, hogy a készülék hideg.
3. A tisztítás befejezésekor hangjelzés hallható.
4. Hagyja nyitva a készülék ajtaját, és várja meg, amíg a belső tér megszárad.



Amikor ez a funkció aktív, a sütőlámpa nem világít.

11.4 Tisztítás Emlékeztető

Amikor az emlékeztető üzenet megjelenik, tisztítás elvégzése javasolt.

Használja a következő funkciót: Gőz Tisztítás plusz.

11.5 Vízkömentesítés

Ez a program eltávolítja a vízkőlerakódásokat és megakadályozza azok kialakulását a gőzrendszerben. Biztosítja a gőzfunkciók megfelelő működését, és javítja a víz minőségét a készülékben.

1. Nyomja meg: Karbantartás / Vízkömentesítés.
2. Nyomja meg a START gombot, és kövesse a kijelzőn megjelenő utasításokat. A tartozékok eltávolítása előtt győződjön meg arról, hogy a készülék hideg.
3. Amikor a funkció véget ér, kapcsolja ki a készüléket, és várja meg, hogy lehűljön.

4. Hagyja nyitva a készülék ajtaját, és várja meg, amíg a belső tér megszárad.



Amikor ez a funkció aktív, a sütőlámpa nem világít.

11.6 Vízkötelenítési emlékeztető

A készülék két emlékeztetőt küld a vízkömentesítéshez. A vízkömentesítési emlékeztető nem deaktiválható.

- Lágy emlékeztető - azt javasolja, hogy vízkömentesítse a készüléket.
- Kemény emlékeztető - arra kéri Önt, hogy vízkömentesítse a készüléket. A készülék letiltja a gőz funkciókat, ha nem hajtja végre a sűtő vízkötelenítését a határozott emlékeztető megjelenésekor.

11.7 Öblítés

Használja a gőzrendszer tisztítására a gőzfunkciók gyakori használata után.

1. Nyomja meg: Karbantartás / Öblítés.
2. Nyomja meg a START gombot, és kövesse a kijelzőn megjelenő utasításokat.
A tartozékok eltávolítása előtt győződjön meg arról, hogy a készülék hideg.
3. Amikor a folyamat véget ér, hangjelzés hallható.
4. Hagyja nyitva a készülék ajtaját, és várja meg, amíg a belső tér megszárad.



Amikor ez a funkció aktív, a sütőlámpa nem világít.

11.8 Szárítás

Alkalmazza ezt gőzben sűtés funkció vagy gőz tisztítás használata után a sűtőtér kiszárításához.

A szárítási folyamat megkezdése előtt el kell távolítani a sűtőtér alján lévő felesleges vizet.

1. Nyomja meg: Karbantartás / Szárítás.
2. Nyomja meg a START gombot, és kövesse a kijelzőn megjelenő utasításokat.
A tartozékok eltávolítása előtt győződjön meg arról, hogy a készülék hideg.

3. Amikor a szárítás véget ér, egy hangjelzés hallható.



Amikor ez a funkció aktív, a sűtőlámpa nem világít.

11.9 Szárítási emlékeztető

Gőzben sűtés funkció használata után a kijelzőn üzenet jelenik meg, amely a készülék kiszárítását javasolja.

A készülék szárításához nyomja meg az IGEN gombot.

11.10 Tartály ürítése

Ezt a gőzöléses főzés után használja, hogy eltávolítsa a maradék vizet a víztartályból.

1. Nyomja meg: Karbantartás / Tartály ürítése.
2. Nyomja meg a START gombot, és kövesse a kijelzőn megjelenő utasításokat.
A tartozékok eltávolítása előtt győződjön meg arról, hogy a készülék hideg.
3. Amikor a folyamat véget ér, hangjelzés hallható.



Amikor ez a funkció aktív, a sűtőlámpa nem világít.

11.11 Az ajtó eltávolítása és visszaszerelése

A tisztításhoz az ajtó és a belső üveglapok eltávolíthatók. Az üveglapok száma különböző modellek esetén eltérő.



FIGYELMEZTETÉS!

Az ajtó nehéz.



VIGYÁZAT!

Óvatosan kezelje az üveget, különösen az elülső lap pereménél. Az üveg eltörhet.

1. Ellenőrizze, hogy lehűlt-e már a készülék.
2. Teljesen nyissa ki az ajtót.
3. Nyomja le a **A** rögzítőkarkokat az ajtó két zsanérján.

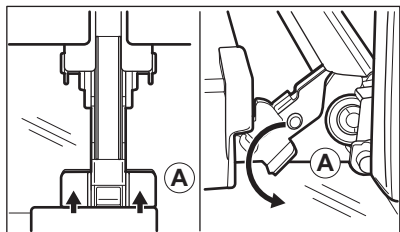

4. Csjukja be a sütőajtót az első nyitási pozícióig (hozzávetőleges szög: 70°).
5. Fogja meg az ajtó mindkét oldalát a kezeivel, és felfelé irányuló szögben húzza le a sütőről.
6. Helyezze a sütőajtót külső oldalával lefelé fordítva egy puha és egyenletes felületre.
7. Tartsa az **B** ajtó szegőléccét az ajtó felső szélénél a két oldalán, és nyomja befelé, hogy leválassza a zárószínt.

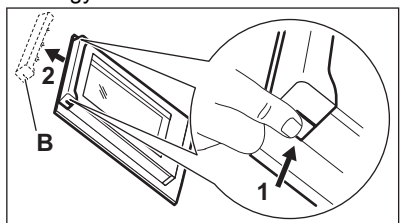

8. Húzza előre a díszléccet az eltávolításhoz.
9. Egyenként fogja meg az ajtó üveglapjait a felső szélüknél, és felfele húzva vegye ki őket az oldalsó vezetősínből.

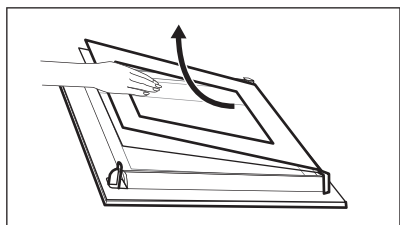

10. Tisztítsa meg az üveglapot mosogatószeres vízzel. Óvatosan törölje szárazra az üveglapot. Az üveglapokat tilos mosogatógépben tisztítani. Tisztítás után ismételje meg fordított sorrendben a fenti lépéseket. Először a

kisebb lapot helyezze vissza, majd a nagyobbat és az ajtót.

Ügyeljen arra, hogy az üveglapok a megfelelő helyzetben legyenek behelyezve, máskülönben az ajtó felülete túlmelegedhet.

11.12 A lámpa cseréje

⚠ FIGYELMEZTETÉS!

Vigyázat! Áramütés-veszély!
Az izzó forró lehet.

1. Kapcsolja ki a készüléket, és várja meg, hogy lehűljön.
2. Feszültségmentesítse a készüléket.
3. Helyezze a törölruhát a sütő padlójára.

Felső lámpa

1. Az üvegburát fordítsa el az eltávolításához.

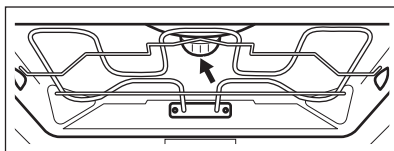

2. Távolítsa el a fémgűrűt, és tisztítsa meg az üvegburát.
3. Cserélje ki az izzót egy megfelelő, 300°C-ig hőálló izzóra.
4. Illessze a fémgűrűt az üveg lámpaburkolatra, majd szerelje a helyére.

Oldalsó lámpa

1. A lámpához való hozzáféréshez távolítsa el a bal oldali polctartót.
2. 20-as torx csavarhúzó segítségével távolítsa el a burkolatot.
3. Tisztítsa meg az üvegburát.
4. Cserélje ki az izzót egy megfelelő, 300°C-ig hőálló izzóra.
5. Szerelje fel a fémkereket és a tömítést. Húzza meg a csavarokat.
6. Helyezze be a bal oldali polctartót.

12. HIBAELHÁRÍTÁS

FIGYELMEZTETÉS!

Lásd a „Biztonság” című fejezetet.

12.1 Mi a teendő, ha ...

| A probléma leírása | Ok és megoldás |
|--|--|
| A készüléket nem lehet bekapcsolni, vagy nem működik. | A készülék nincs csatlakoztatva az elektromos hálózathoz, vagy csatlakoztatása nem megfelelő. |
| A készülék nem melegszik fel. | Az óra nincs beállítva. Az óra beállításához lásd: Órafunkciók. Az ajtó nem csukódik rendesen. Leolvadt a biztosíték. Ellenőrizze, hogy nem a biztosíték okozza-e a hibát. Ha a hiba többször előfordul, hívjon szakképzett villanszerelőt. Gyerekszár bekapcsolva. |
| A sőtővilágítás ki van kapcsolva. | Kiégett az izzó. Cserélje ki az izzót. A részleteket lásd: Ápolás és tisztítás. |
|  Az áramkimaradás mindig leállítja a tisztítást. Ismétlje meg a tisztítást, ha azt az áramkimaradás félbeszakította. | |
| Hiba lépett fel a vezeték nélküli hálózat jelenél. | Ellenőrizze, hogy mobil készüléke csatlakoztatva van-e a vezeték nélküli hálózathoz. Ellenőrizze vezeték nélküli hálózatot és az útválasztót (router). Indítsa újra a routert. |
| Új router került telepítésre, vagy a router beállítása megváltozott. | A készülék és a mobilkészülék ismételt konfigurálásával kapcsolatban lásd: Az első használat előtt, Vezeték nélküli kapcsolat. |
| Gyenge a vezeték nélküli hálózat jelerőssége. | Helyezze a routert a lehető legközelebb a készülékhez. |
| A vezeték nélküli jelet megszakította a készülék közelében elhelyezett mikrohullámú sütő. | Kapcsolja ki a mikrohullámú sütőt. Kerülje a mikrohullámú sütő és a készülék távirányítás funkciójának egyidejű használatát. A mikrohullámok megszakítják a Wi-Fi-jelet. |

12.2 Hibakódok

Szoftverhiba esetén a kijelzőn hibaüzenet látható. A lehetséges problémák listáját az alábbi táblázatban találja.

| Kód és leírás | Megoldás |
|--|---|
| F102 - az ajtó nincs teljesen bezárva, vagy az ajtózár meghibásodott. 1) | Csukja be az ajtót. Kapcsolja ki és be a készüléket. |
| F111 – A Maghőmérő nincs megfelelően az aljzatba illesztve. | Teljesen dugja be a Maghőmérő-t az aljzatba. |
| F240, F239 – A kijelző érzékelőmezői nem működnek megfelelően. | Tisztítsa meg a kijelző felületét. Ügyeljen arra, hogy ne maradjon szennyeződés az érzékelőmezőkön. |

| Kód és leírás | Megoldás |
|--|----------------------------------|
| F908 – A készülék rendszere nem tud csatlakozni a kezelőpanelhez. | Kapcsolja ki és be a készüléket. |
| F602, F603 – A Wi-Fi nem érhető el. 1) 2) | Kapcsolja ki és be a készüléket. |

1) Ha a következő hibaüzenet továbbra is megjelenik a kijelzőn, az azt jelenti, hogy egy hibás alrendszer leltitásra kerülhetett. Ilyen esetben forduljon a márkakereskedőhöz vagy a márkaszervizhez.

2) Ha a fenti hibák egyike előfordul, a többi készülékfunkció továbbra is a szokásos módon működik.

12.3 A szerviz számára szükséges adatok

Ha nem talál megoldást egyedül a problémára, forduljon a márkakereskedőhöz vagy a hivatalos márkaszervizhez.

A márkaszerviz számára szükséges adatok az adattáblán találhatóak. Az adattábla a sütőtér elülső keretén található. Az ajtó

kinyitásakor látható. Ne távolítsa el az adattáblát a készülék sütőterének keretéről.

Javasoljuk, hogy írja ide az adatokat:

Modell (MOD.):

Termékszám (PNC):

Sorozatszám (S.N.):

13. MŰSZAKI ADATOK

13.1 Műszaki adatok

| | |
|------------|-------------|
| Feszültség | 220 - 240 V |
| Frekvencia | 50 Hz |

14. ENERGIAHATÉKONYSÁG

14.1 Termékinformációs lap és termékinformációk a 65/2014/EU és a 66/2014/EU sz. szerint

| | |
|--|--|
| Gyártó neve | Electrolux |
| Modellazonosító | EOB9S3XH 944032174 EOB9S3XT 944032178 KOBAS3XH 944032175 KOBAS3XT 944032176 LOB9S3XZ 944032153 Y9SOB3XH 944032182 |
| Energiahatékonysági szám | 61.9 |
| Energiahatékonysági osztály | A++ |
| Villamosenergia-fogyasztás normál terhelés, alsó + felső sütés mellett | 1.09 kWh/ciklus |
| Energiafogyasztás normál terhelésnél, légkeveréses üzemmód mellett | 0.52 kWh/ciklus |
| Sütőterek száma | 1 |

| | | |
|----------------|-----------------|---------|
| Hőforrás | Elektromosság | |
| Hangerő | 70 l | |
| A sütő fajtája | Beépíthető sütő | |
| Tömeg | EOB9S3XH | 35.5 kg |
| | EOB9S3XT | 36.0 kg |
| | KOBAS3XH | 36.0 kg |
| | KOBAS3XT | 36.0 kg |
| | LOB9S3XZ | 35.5 kg |
| | Y9SOB3XH | 36.0 kg |

A készülék vizsgálata az alábbi szabványok szerint történt: EN IEC 60350-1.

14.2 Információkövetelmények az (EU) 2023/826 rendelet szerint

| | |
|--|---------|
| Energiafogyasztás készenléti üzemmódban | 0.8 W |
| Energiafogyasztás hálózati készenléti üzemmódban | 2.0 W |
| A készülék automatikus alacsony energiafogyasztású üzemmódjának eléréséhez szükséges maximális idő | 20 perc |

A készülék vizsgálata az alábbi szabványok szerint történt: EN 50564, EN 63474.

A vezeték nélküli hálózati kapcsolat be- és kikapcsolásával kapcsolatos útmutatásért olvassa el a következőt Az első használat előtt.

14.3 Energiatakarékossági tippek

Az alábbi tippek segítenek energiát megtakarítani a készülék használata során.

Gondoskodjon arról, hogy a készülék működése közben az ajtó legyen becsukva. Sütés közben ne nyissa ki túl gyakran a készülék ajtaját. Tartsa tisztán az ajtótomítést, és ügyeljen rá, hogy megfelelően legyen a helyére rögzítve.

Az energiatakarékosság javítása érdekében fém főzőedényeket, valamint sötét, nem tükröződő sütőformákat és tárolóedényeket használjon

Ne melegítse elő a készüléket sütés előtt, kivéve, ha ez kifejezetten ajánlott.

Ha egyszerre több ételt készít, a sütések közötti szünet legyen a lehető legrövidebb.

Légkeveréses sütés

Amikor csak lehetséges, a sütőfunkciókat légkeveréssel használja az energiatakarékosság érdekében.

Maradék hő

A 30 percnél hosszabb ideig tartó sütés során a befejezés előtt 3 - 10 perccel csökkentse a készülék hőmérsékletét a minimum értékre. A készülékben levő maradék hő tovább folytatja a sütést.

Használja a maradék hőt az étel melegen tartásához vagy más ételek felmelegítéséhez.

Amikor kikapcsolja a készüléket, a kijelző megjeleníti a maradék hőt vagy hőmérsékletet.

Ha a Időzítő funkcióval rendelkező program be van kapcsolva, és az ételkészítési idő 30 percnél hosszabb, a fűtőelemek egyes készülékfunkcióknál automatikusan kikapcsolnak.

Ételek melegen tartása

A maradék hőt használhatja az étel melegen tartásához. Ehhez válassza a lehető legalacsonyabb hőmérséklet-beállítását. A

maradék hő visszajelző vagy a hőmérséklet megjelenik a kijelzőn.

Sütés kikapcsolt sütővilágítással

Sütés közben kapcsolja ki a sütővilágítást. Csak akkor kapcsolja be, amikor szükség van rá.

Alacsony teljesítmény mód

A funkciót arra tervezték, hogy energiát takarítson meg a sütés során.

Ha ezt a funkciót használja, a lámpa 30 másodperc után automatikusan kikapcsol. A lámpa újra bekapcsolható, de ez a művelet csökkenti a várható energiamegtakarítást.

Wi-Fi

Ha lehetséges, energiamegtakarítás céljából, kapcsolja ki a Wi-Fi-t..

15. KÖRNYEZETVÉDELMI TUDNIVALÓK

Hasznosítsa újra a szimbólummal ellátott anyagokat . A csomagolást az újrahasznosítás érdekében tegye a megfelelő konténerekbe. Segítsen a környezet és az emberi egészség védelmében az elektromos és elektronikus készülékek hulladékának újrahasznosításával. Ne dobja ki a

szimbólummal ellátott készülékeket  a háztartási hulladékkal. Juttassa el a terméket a helyi újrahasznosító létesítménybe, vagy vegye fel a kapcsolatot a helyi önkormányzati szervvel.

