



**EW7F3694E**

<b>BG</b> Ръководство за употреба   <b>Перална машина</b>	<b>2</b>
<b>HU</b> Használati útmutató   <b>Mosógép</b>	<b>45</b>
<b>KK</b> Қолдану туралы нұсқаулары   <b>Кір жуғыш машина</b>	<b>88</b>



## Добре дошли в Electrolux! Благодарим Ви, че избрахте нашия уред.



В нашето желание да бъдем устойчиви, намаляваме употребата на хартия и предоставяме пълните ръководства за потребителя онлайн. Ще получите достъп до Вашето пълно ръководство за потребителя на [electrolux.com/manuals](http://electrolux.com/manuals)



Вижте съвети за употреба, брошури, отстраняване на неизправности и информация за сервиз и ремонт на [electrolux.com/support](http://electrolux.com/support)



Купете аксесоари, консумативи и оригинални резервни части за Вашия уред на [electrolux.com/shop](http://electrolux.com/shop)

Запазваме си правото на изменения.

## СЪДЪРЖАНИЕ

1. ИНФОРМАЦИЯ ЗА БЕЗОПАСНОСТ.....	2
2. ИНСТРУКЦИИ ЗА БЕЗОПАСНОСТ.....	4
3. ОПИСАНИЕ НА УРЕДА.....	6
4. ТЕХНИЧЕСКИ ХАРАКТЕРИСТИКИ.....	8
5. ИНСТАЛИРАНЕ.....	8
6. КОНТРОЛЕН ПАНЕЛ.....	12
7. ВЪРТЯЩО КОПЧЕ И БУТОНИ.....	14
8. НАСТРОЙКИ.....	17
9. ПРЕДИ ПЪРВА УПОТРЕБА.....	17
10. ПРОГРАМИ.....	18
11. ВСЕКИДНЕВНА УПОТРЕБА.....	24
12. ГРИЖИ И ПОЧИСТВАНЕ.....	29
13. ОТСТРАНЯВАНЕ НА НЕИЗПРАВНОСТИ.....	35
14. СТОЙНОСТИ НА ПОТРЕБЛЕНИЕ.....	39
15. КРАТКО РЪКОВОДСТВО.....	40
16. ОПАЗВАНЕ НА ОКОЛНАТА СРЕДА.....	44

## 1. ⚠ ИНФОРМАЦИЯ ЗА БЕЗОПАСНОСТ



Преди да започнете инсталиране и експлоатация на този уред, прочетете внимателно предоставените инструкции.

Производителят не носи отговорност за наранявания или повреди в резултат от неправилен монтаж или употреба. Винаги дръжте инструкциите на безопасно и достъпно място за справка в бъдеще.

## **1.1 Безопасност за деца и лица в уязвимо положение**

- Този уред може да бъде използван от деца над 8-годишна възраст, както и от лица с намалени физически, сетивни и умствени възможности или от лица без опит и познания, само ако те са под наблюдение или бъдат инструктирани относно безопасната употреба на уреда и разбират възможните рискове.
- Деца между 3- и 8-годишна възраст и хора с тежки или комплексни увреждания трябва да се държат далеч от уреда, освен ако не са под постоянно наблюдение.
- Деца под 3-годишна възраст трябва да се държат далеч от уреда, освен ако не са под постоянно наблюдение.
- Децата трябва да бъдат под наблюдение, за да се гарантира, че не си играят с уреда.
- Дръжте всички опаковки далече от деца и изхвърлете опаковките по местните правила.
- Пазете препаратите далеч от деца.
- Пазете децата и домашните любимци далеч от уреда, когато вратата е отворена.
- Ако уредът има устройство за детска безопасност, то трябва да се активира.
- Деца не трябва да извършват почистване или поддръжка на уреда, когато са без надзор.

## **1.2 Обща безопасност**

- Този уред е предназначен само за артикули, подходящи за машинно пране в домашни условия.
- Този уред е предназначен за домашна употреба в затворени помещения.
- Този уред може да се използва в офиси, стаи в хотел, стаи в мотел, къщи за гости и други подобни места за настаняване, където това използване не надвишава (средно) нивото на домашна употреба.
- Не променяйте предназначението на уреда.

- Максималното зареждане на уреда е 9.0 кг. Не превишавайте обема за максимално зареждане за всяка програма (вижте глава „Програми“).
- Налягането на водата, постъпваща мрежата, трябва да е между 0,5 бар (0.05 МПа) и 10 бар (1,0 МПа).
- Вентилационният отвор в основата не бива да бъде покриван от килим или други постелки за под.
- Уредът трябва да е свързан към водопровода с новопредоставения комплект маркучи или други такива, предоставени от оторизирания сервизен център.
- Не използвайте стари меки връзки.
- Ако охранващият кабел е повреден, той трябва да се смени от производителя, негов оторизиран сервизен център или квалифицирано лице, за да се избегне опасност.
- Преди извършване на поддръжка на уреда, изключете го и извадете щепсела от контакта.
- Не почиствайте уреда чрез пръскане с вода под налягане и/или пара.
- Почистете уреда с влажна кърпа. Използвайте само неутрални препарати. Не използвайте абразивни кърпи, разтворители или метални предмети.

## 2. ИНСТРУКЦИИ ЗА БЕЗОПАСНОСТ

### 2.1 Инсталиране



Инсталацията трябва да отговаря на съответните национални разпоредби.

- Извадете всички опаковки и болтове за превозване, включително гумената втулка с пластмасов разделител.
- Дръжте транзитните болтове на сигурно място. Ако уредът ще се мести в бъдеще, те трябва да се монтират отново, за да се заключи барабана и да се предотврати вътрешно нараняване.
- Винаги внимавайте, когато местите уреда, тъй като е тежък. Винаги използвайте предпазни ръкавици и затворени обувки.
- Следвайте инструкциите за инсталиране, приложени към уреда.
- Не монтирайте и не използвайте повреден уред.
- Не инсталирайте и не използвайте уреда, когато температурата може да е по ниска от 0°C или когато е изложен на атмосферни влияния.
- Подът, където ще се монтира уредът, трябва да е равен, стабилен, устойчив на топлина и чист.
- Уверете се, че има циркулация на въздух между уреда и пода.
- Когато уредът е поставен в постоянното си положение, проверете дали е

напълно нивелиран с помощта на нивелир. Ако не е, наместете крачетата.

- Не инсталирайте уреда директно над отточния канал.
- Не пръскайте вода върху уреда и не го излагайте на прекомерна влажност.
- Не монтирайте уреда там, където вратичката на уреда не може да се отвори напълно.
- Не поставяйте контейнер за събиране на евентуален теч на вода под уреда. Свържете се със Оторизиран сервизен център, за да проверите кой аксесоар може да използвате.

## 2.2 Електрическо свързване

### **ВНИМАНИЕ!**

Риск от пожар или токов удар.

- **ПРЕДУПРЕЖДЕНИЕ:** Този уред е предназначен за монтаж / свързване към заземителна връзка в сградата.
- Винаги използвайте правилно монтиран контакт със защита от токов удар.
- Уверете се, че параметрите на табелката с технически данни са съвместими с електрическите данни на захранващата мрежа.
- Не използвайте разклонители или адаптери с много входове.
- Внимавайте да не повредите захранващия щепсел и захранващия кабел. Ако захранващият кабел трябва да бъде подменен, това трябва да бъде извършено от нашия оторизиран сервизен център.
- Свържете кабела за захранването към контакта единствено в края на инсталацията. Уверете се, че щепселът за захранване е достъпен след инсталирането.
- Не пипайте захранващия кабел или щепсела с мокри ръце.
- Не издърпвайте захранващия кабел, за да изключите уреда. Винаги издърпвайте щепсела на захранването.

## 2.3 Свързване към водопровод

- Температурата на входната вода не трябва да надвишава 25 °C.

- Не причинявайте щети на маркучите за вода.
- Преди свързване с нови тръби, неизползвани дълго време, по които са правени ремонти или са прикачени нови устройства (водомери, и т.н.), оставете водата да тече, докато не се избистри.
- Уверете се, че няма видими течове по време на и след първото използване на уреда.
- Не използвайте маркуч за удължаване, ако маркучите за подаване на вода са твърде къси. Свържете се с оторизирания сервизен център за подмяна на маркучите за подаване на вода.
- Докато разопаковате уреда е възможно да видите вода да се излива от източващия маркуч. Това се дължи на тестването на уреда с използване на вода в завода.
- Можете да удължите маркуча за оттичане до максимум 400 см. Свържете се с оторизирания сервизен център за другия маркуч за оттичане и удължителя.
- Уверете се, че има достъп до крана след инсталацията.

## 2.4 Употреба

### **ВНИМАНИЕ!**

Опасност от нараняване, токов удар, пожар, изгаряне или повреда на уреда.

- Следвайте инструкциите върху опаковката на перилния препарат.
- Не поставяйте запалими продукти или предмети, които са намокрени със запалими продукти, в близост до уреда или върху него.
- Не перете платове, които са силно замърсени с масло, грес или други мазни вещества. Това може да повреди гумените части на пералната машина. Такива платове трябва да бъдат изпрани предварително на ръка, преди да бъдат заредени в пералната машина.
- Не докосвайте стъклената врата, докато програмата работи. Стъклото може да се нагорещи.

- Уверете се, че всички метални предмети са свалени от прането.

## 2.5 Обслужване

- За поправка на уреда се свържете с оторизирания сервизен център. Използвайте само оригинални резервни части.
- Моля, имайте предвид, че собственоръчната поправка или поправката, която не е извършена от специалист, може да има последици, свързани с безопасността и да анулира гаранцията.
- Следните резервни части са налични в рамките на поне 10 години след като моделът е спрял от производство: мотор и четки за мотор, трансмисия между мотор и барабан, помпи, амортизатори и пружини, барабан за измиване, главина на барабан и съответните лагери, нагреватели и нагриващи елементи, вкл. термopомпи, тръби и съответното оборудване, като маркучи, клапани, филтри и спираци водата клапани, печатни платки, електронни дисплеи, клавишни превключватели, термостати и датчици, софтуер и фирмуер, вкл. зануляване на софтуер, врата, панти за врата и уплътнители, други уплътнители, комплект за заключване за врата, пластмасова периферия, като дозатор за миещ препарат. Периодът може да е по-дълъг за Вашата страна. За повече информация, моля, посетете нашия уебсайт.

- Моля, имайте предвид, че някои от тези резервни части са налични само за професионални техници и не всички резервни части са подходящи за всички модели.
- Относно лампата(ите) вътре в този продукт и резервните лампи, продавани отделно: Тези лампи са предназначени да издържат на екстремни физически условия в домакински уреди, като температура, вибрации, влажност или са предназначени да сигнализират информация за работното състояние на уреда. Те не са предназначени за използване в други приложения и не са подходящи за осветяване на помещения в домакинството.

## 2.6 Изхвърляне

### ВНИМАНИЕ!

Риск от нараняване или задушаване.

- Изключете уреда от електрозахранването и водоподаването.
- Извадете захранващия ел. кабел в близост до уреда и го изхвърлете.
- Премахнете дръжката на вратичката, за да предотвратите заклещването на деца или домашни любимци в барабана.
- Изхвърлете уреда в съответствие с местните изисквания за изхвърляне на "Отпадъци от електрическо и електронно оборудване (ОЕЕО)".

## 3. ОПИСАНИЕ НА УРЕДА

### 3.1 Специални характеристики

Вашата нова пералня отговаря на всички съвременни изисквания за ефективно третиране на прането с ниско потребление на вода, електроенергия, перилни препарати и правилни грижи за тъканите.

- Парата е бърз и лесен начин за освежаване на дрехите. Нежните програми с пара премахват миризми и намаляват намачкванията при сухи

тъкани, за да се нуждаят само от леко гладене.

- **SensiCare System** засича количеството пране и определя времетраенето на програмата за 30 секунди. Програмата на изпиране е пригодена специално за зареденото пране и типа тъкан, без да отнема повече време, енергия и вода от необходимото.

## 3.2 Преглед на уреда

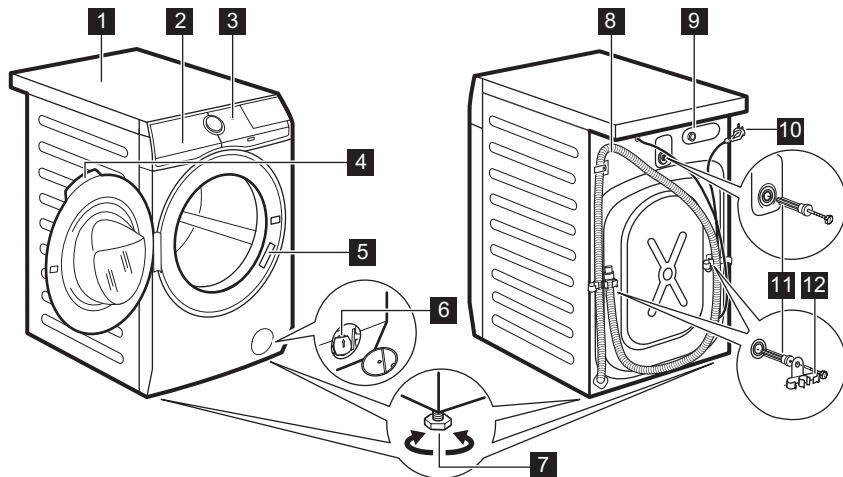

- 1 Работен плот
- 2 Дозатор за препарати
- 3 Контролен панел
- 4 Дръжка на люка
- 5 Табелка с технически данни
- 6 Филтър на помпата за източване на водата
- 7 Крачета за изравняване на уреда

- 8 Маркуч за източване
- 9 Свързване на маркуча за подаване на вода
- 10 Захранващ кабел
- 11 Транзитни болтове
- 12 Опора на маркуча

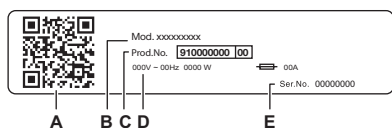

Табелката с основните данни показва:

- A. QR код
- B. Име на модел
- C. Номер на продукта
- D. Електрически данни
- E. Сериен номер

Сканирайте **QR кода** на уреда, за да регистрирате продукта и да извлечете максимума от него.

- Достъп до детайли за уреда, документация и статии за това как да използвате най-добрите функции (Ръководството за потребителя е налично и на [electrolux.com/manuals](http://electrolux.com/manuals) )
- Получете съвети за употреба, отстраняване на неизправности, информация за сервиз и ремонт (налично и на [electrolux.com/support](http://electrolux.com/support) )
- Купете аксесоари, консумативи и оригинални резервни части за Вашия уред (налично и на [electrolux.com/shop](http://electrolux.com/shop) )

## 4. ТЕХНИЧЕСКИ ХАРАКТЕРИСТИКИ

Размер	Ширина/ Височина/ Обща дълбочина	59.7 см /84.7 см /65.8 см
Електрическо свързване	Напрежение Приблизителна мощност Бушон Честота	230 V 2100 W 10 A 50 Hz
Ниво на защита срещу проникване на твърди частици и влага, осигурено от защитното покритие, освен когато нисковолтовото оборудване няма защита срещу влага		IPX4
Налягане на водоподаването	Минимално Максимално	0,5 бар (0,05 MPa) 10 бар (1,0 MPa)
Водоснабдяване <sup>1)</sup>		Студена вода
Максимално зареждане	Памук	9,0 кг

1) Свържете маркуча за водоснабдяване към кран с резба 3/4" цола

## 5. ИНСТАЛИРАНЕ

### ⚠ ВНИМАНИЕ!

Вж. глава "Безопасност".

### 5.1 Разопаковане

1. Отворете вратата. Извадете всички дрехи от барабана.

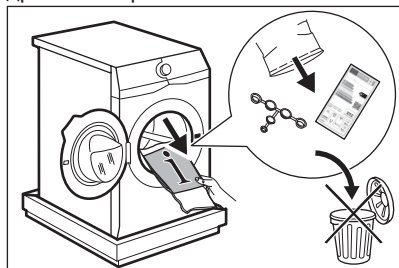

Акcesoарите, доставени с уреда, могат да варират в зависимост от модела.

2. Поставете опаковката на пода зад уреда и внимателно го поставете на задната му страна. Отстранете защитата от дъното.

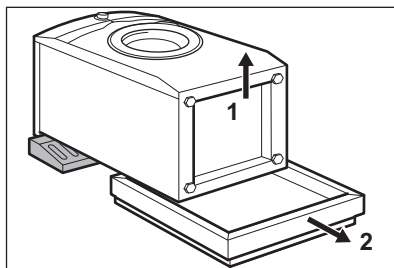

### ⚠ ПРЕДУПРЕЖДЕНИЕ!

Не поставяйте пералнята върху предната ѝ страна.

3. Поставете уреда обратно в изправено положение. Отстранете захранващия кабел и маркуча за източване от държачите.

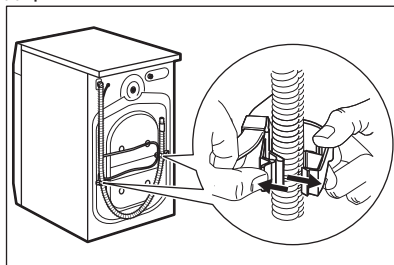



Възможно е да видите вода да се излива от маркуча за източване. Това е така, защото пералната машина е тествана фабрично.

- Отстранете трите транспортни болта и издърпайте пластмасовите разделители.

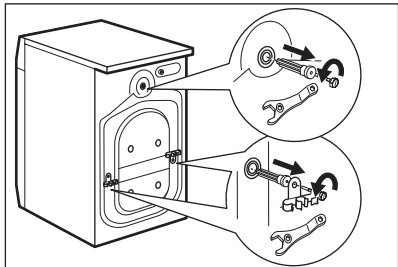

Препоръчваме да запазите опаковките и транспортните болтове, в случай че Ви се наложи транспортиране на уреда.

- Поставете пластмасовите капачки, които ще намерите в торбата на потребителското ръководство, в дупките.

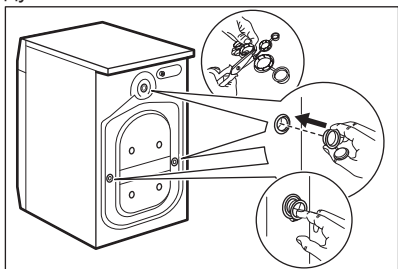

## 5.2 Информация за монтаж

### Позициониране и нивелиране

Регулирайте уреда правилно, за да предотвратите вибрациите, шума и движението му, когато работи.

- Поставете уреда на равна и твърда повърхност. Уредът трябва да е нивелиран и стабилен. Уверете се, че

уредът не докосва стената или други устройства, както и че циркулира въздух под уреда.

- Развийте или навийте крачетата, за да нивелирате уреда. Всички крачета трябва да са разположени здраво на пода.

### ВНИМАНИЕ!

Не поставяйте картон, дърво или подобни материали под крачетата на уреда, за да го нивелирате.

### Маркучът за подаване на вода

### ПРЕДУПРЕЖДЕНИЕ!

Уверете се, че няма повреди по маркучите и няма течове от съединенията. Не използвайте маркуч за удължаване, ако маркучите за подаване на вода са твърде къси. Свържете се със сервизния център за информация относно подмяна на маркуча за подаване на вода.

- Свържете маркуча за подаване на вода към гърба на уреда. Обикновено той е предварително инсталиран в завода.

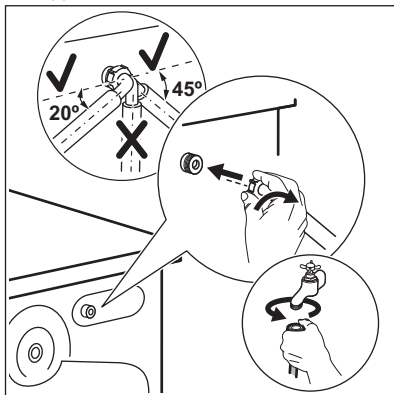

- Позиционирайте го наляво или надясно в зависимост от позицията на крачето за вода. Уверете се, че маркучът не е във вертикална позиция.
- Ако е необходимо, разхлабете гайката, за да я регулирате в правилната позиция.
- Някои модели могат да съдържат маркуч за подаване на вода с

устройство за спиране на водата. То предотвратява течове на вода в маркуча поради естественото му стареене. Секторът в прозореца показва тази неизправност А. Ако това се случи, затворете крана на водата и се свържете с оторизирания сервизен център за информация относно смяната на маркуча.

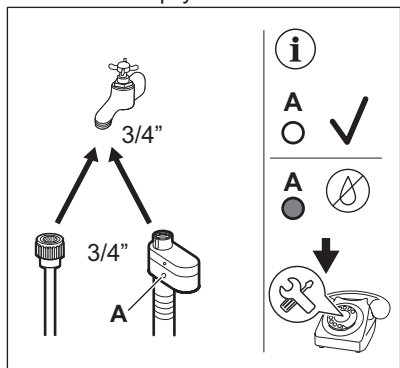

- Свържете другия край на маркуча за подаване на СТУДЕНА вода към крана за студена вода с резба 3/4" цола.

#### **⚠ ВНИМАНИЕ!**

Температурата на входната вода не трябва да надвишава 25 °С.

#### **Оттичане на вода**

Маркучът за оттичане трябва да е на височина не по-малка от 60 см и не по-голяма от 100 см.

#### **i**

Можете да удължите маркуча за оттичане до максимум 400 см. Свържете се с оторизирания сервизен център за другия маркуч за оттичане и удължителя.

Възможно е да свържете маркуча за оттичане по различни начини:

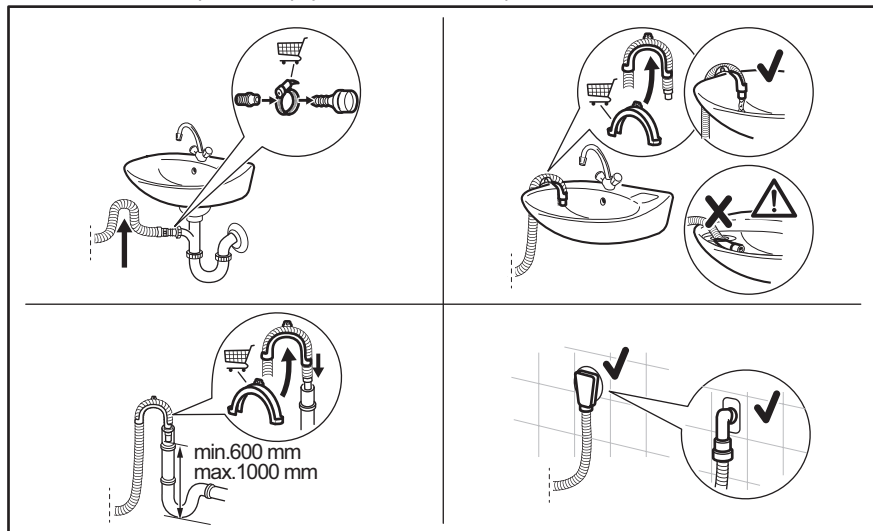

\* Подлежи на смяна на резервни части без предизвестие.

Уверете се, че маркучът за оттичане прави завой, за да предотврати навлизането на частици от мивката в уреда.

Свържете маркуч към връзката и го затегнете със скоба. Уверете се, че маркучът за оттичане прави завой, за да

предотврати навлизането на частици от мивката в уреда.

Позиционирайте маркуча директно към вградена тръба за оттичане в стената на стаята и затегнете със скоба.

Без пластмасовия водач за маркуч, към сифона на мивка – поставете маркуча за оттичане в сифона на мивката и го затегнете със скоба.

Маркучът за оттичане може да се извие във формата на U и да се постави около пластмасовия водач. На ръба на мивка – затегнете водача към кранчето за вода или към стената.



Уверете се, че пластмасовият водач не се движи, когато уредът се оттича и краят на маркуча за оттичане не е потопен във водата. Може да има връщане на мръсна вода в уреда. Купете аксесоари от оторизиран доставчик.

Към канализационна тръба с вентилационна дупка – монтирайте маркуча за оттичане директно към тръбата за оттичане или стоящата тръба



Краят на маркуча за оттичане трябва винаги да може да поема въздух, т.е. вътрешният диаметър на тръбата за оттичане (мин. 38 мм – мин. 1,5 цола) трябва да бъде по-голям от външния диаметър на маркуча за оттичане.

### 5.3 електрическо свързване

В края на монтажа можете да свържете захранващия кабел към контакта.

Табелата с етикети и глава „Технически данни“ указват необходимите електрически характеристики. Уверете се, че са съвместими с електрозахранването.

Проверете дали домашната Ви електроинсталация може да поеме максималното натоварване, което се изисква, като вземете под внимание и всички останали работещи електроуреди.

**Свържете уреда към заземен контакт.**

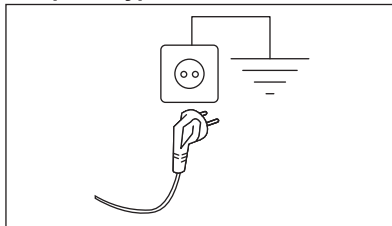

Когато уредът е инсталиран, захранващият кабел трябва да бъде лесно достъпен.

При необходимост от електрическо обслужване по монтажа на уреда, свържете се с нашия оторизиран сервизен център.

Производителят не носи никаква отговорност за щети или наранявания, поради неспазване на горните предпазни мерки.





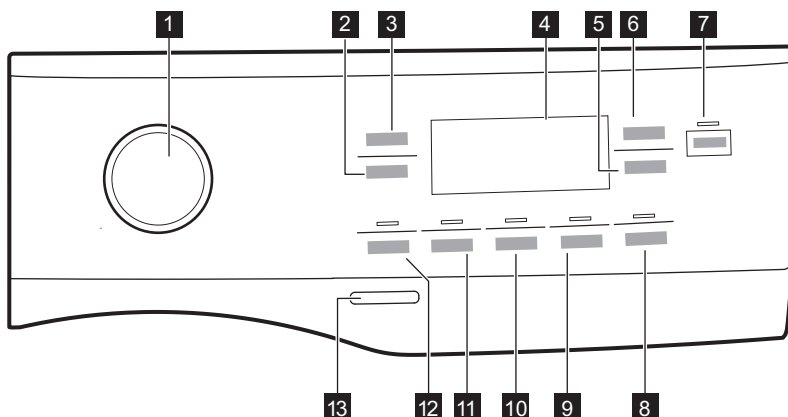





## 6. КОНТРОЛЕН ПАНЕЛ

### 6.1 Описание на контролното табло



Опциите не могат да се избират с всички програми за пране. Проверете съвместимостта между опциите и програмите за пране в параграф „Съвместимост на опциите с програмите“ от глава „Програми“. Възможно е дадени опции да се самоизключват и в този случай уредът не Ви позволява да задавате несъвместимите опции едновременно.



Уверете се, че дисплеят и сензорните бутони винаги са чисти и сухи.

- |                                                                                                                                                                                                                                                               |                                                                                                                                     |
|---------------------------------------------------------------------------------------------------------------------------------------------------------------------------------------------------------------------------------------------------------------|-------------------------------------------------------------------------------------------------------------------------------------|
| <b>1</b> Селектор за програми                                                                                                                                                                                                                                 | <b>9</b> Тиха сензорен бутон                                                                                                        |
| <b>2</b> Центрофуга сензорен бутон                                                                                                                                           | <b>10</b> Допълнително изплакване сензорен бутон  |
| <b>3</b> Температура сензорен бутон                                                                                                                                        | <b>11</b> Петна сензорен бутон                   |
| <b>4</b> Екран                                                                                                                                                                                                                                                | <b>12</b> Предпране сензорен бутон               |
| <b>5</b> Отложен старт                                                                                                                                                     | <b>13</b> Вкл. / Изкл. бутон                     |
| <b>6</b> Time Manager сензорен бутон                                                                                                                                       |                                                                                                                                     |
| <b>7</b> Старт / Пауза сензорен бутон                                                                                                                                      |                                                                                                                                     |
| <b>8</b> Лесно гладене с пара сензорен бутон  и постоянната опция за защита за деца  3s |                                                                                                                                     |

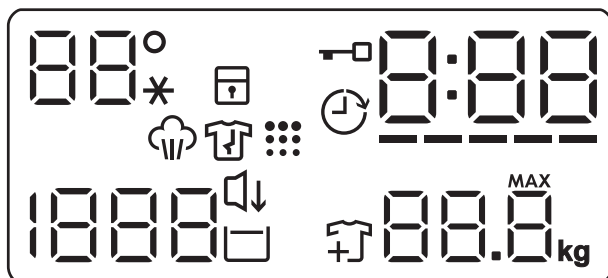
## 6.2 Екран



	Температурната зона: 88° Индикатор за температурата . --* Индикатор за студена вода.
	Индикатор за защитно заключване за деца.
	Индикатор за заключена вратичка.
	Индикатор за отложен старт.
	Дигиталният индикатор може да показва: <ul style="list-style-type: none"> <li>• Времетраене на програмата (напр., 2:40).</li> <li>• Отложен старт (напр. 2h).</li> <li>• Край на цикъла (000).</li> <li>• Код за предупреждение (напр., E20).</li> <li>• Индикатор за грешка (- - -).</li> <li>• Индикация за общия брой работни часове на уреда. Вижте раздел „Брояч на часове работа“ в параграф „Настройки“ за повече подробности.</li> </ul>
	Индикатор Time Manager.
	Индикатор за допълнително изплакване.
	Индикатор за фаза на парна обработка.
	Индикатор за почистване на барабана. Това е препоръка за извършване на почистване на барабана.
	Зоната на центрофугата: Индикатор на скоростта на центрофугиране - - - Индикатор за Без центрофуга. Центрофугирането е изключено.
	Индикатор Тиха.

	Индикатор за задържане на изплакването.
	Добавете индикатор за дрехите. Той светва в началото на фазата за пране, когато все още можете да паузирате уреда и да добавите още пране.
	Индикатор за максимално зареждане (вижте параграф „Измерване на пране SensiCare System“). <b>MAX</b> Премигва, когато количеството пране надвиши максимално допустимия обем за избраната програма.

## 7. ВЪРТЯЩО КОПЧЕ И БУТОНИ

### 7.1 Въведение



Опциите/функциите не са достъпни с всички програми за изпиране. Проверете съвместимостта между опциите/функциите и програмата за изпиране в "Таблица на програмите". Опция/функция може да се самоизключват и в този случай уредът не позволява да нагласяте несъвместимите опции/функции.

### 7.2 Вкл. / Изкл. ⓘ

Натиснете този бутон за няколко секунди, за да активирате или деактивирате уреда. Два различни звукови сигнала прозвучават, когато включвате или изключвате уреда.

Тъй като функцията "В готовност" автоматично деактивира уреда след няколко минути, за да намали консумацията на енергия, може да се наложи да активирате уреда отново.

За повече детайли, вижте параграф "В готовност" в глава "Ежедневна употреба".

### 7.3 Селектор за програми

Чрез завъртане на селектора за програми можете да изберете желаната програма.

### 7.4 Температура 🌡️

Когато изберете програма за изпиране, уредът автоматично предлага температура по подразбиране.

Натиснете този бутон неколкократно, докато на дисплея се появи желаната температурна стойност.

Когато на дисплея се покажат индикаторите \_ \_ \*, уредът не затопля водата.

### 7.5 Центрофуга 🌀

Когато нагласите програма, уредът автоматично избира скоростта на центрофугиране по подразбиране.

Натиснете този бутон неколкократно, за да:

- **Промените скоростта на центрофугиране.** Дисплеят показва само скоростите на центрофугиране, които са налични за зададената програма.
- Задайте опция **Без центрофугиране** \_ \_ \_ .  
Задайте тази опция, за да деактивирате всички фази на центрофугиране.  
Екранът показва индикатора \_ \_ \_ .  
Уредът извършва само фазата на източване на избраната програма за пране. Задайте тази опция за много деликатни тъкани. Фазата на изплакване използва повече вода за някои програми за пране.
- Активиране на опцията **Задържане на изплакването** .

Заклучителното центрофугиране не е извършено. Водата от последното изплакване не се източва, за да се предпазят тъканите от намачкване. Програмата за пране спира, но в барабана все още има вода.

Индикаторът  остава включен. Вратичката остава заключена и барабанът се върти често, за да намали намачкването. Трябва да източите водата, за да отключите вратичката.

Ако докоснете бутон Старт / Пауза , уредът извършва фаза на центрофугиране и източва водата.



Уредът изпразва водата автоматично след около 18 часа.

## 7.6 Предпране

С тази опция можете да добавите фаза на предпране към програма за изпирание.

Съответният индикатор над сензорния бутон светва.

Използвайте тази опция, за да добавите фаза предпране на 30 °C преди фазата пране.

Тази опция се препоръчва за силно замърсено пране, особено ако съдържа пясък, прах, кал или други твърди частици.



Опцията може да удължи времетраенето на програмата.

## 7.7 Петна

Докоснете този бутон, за да добавите фазата за петна към програма.

Съответният индикатор над сензорния бутон светва.

Използвайте тази опция за изпирание на упорити петна, за да ги премахнете.

Когато зададете тази опция, поставете препарат за премахване на петна в отделението .



Тази опция увеличава времетраенето на програмата.  
Тази опция не е налична при температура под 40 °C.

## 7.8 Перманентно Допълнително изплакване

С тази опция можете да добавите няколко изплаквания, според избраната програмата за пране.

Използвайте тази опция за хора с алергии към остатъци от препарати и с чувствителна кожа.



Тази опция увеличава продължителността на програмата.

Съответният индикатор над сензорния бутон светва и остава постоянно включен по време на следващите цикли, докато тази опция не бъде деактивирана.

## 7.9 Лесно гладене с пара

Тази опция добавя фаза с пара, последвана от кратка фаза против намачкване в края на програмата за пране.





Фазата с пара намалява намачкването на тъканите и улеснява гладенето.

Съответният индикатор над сензорния бутон светва.

Индикаторът  е постоянно включен по време на фазата с пара.



Тази опция може да увеличи времетраенето на програмата.

Когато програмата приключи, на дисплея се показва , индикаторът  изгасва и индикаторът  и Старт / Пауза  светва непрекъснато. Барабанът изпълнява гладки движения за около 30 минути, за да се генерира пара. При докосване на произволен бутон движенията против намачкване спират и вратичката се отключва, уредът отново предлага предишната зададена програма.

За да прекъснете фазата против намачкване, можете също да:

- Натиснете бутон Вкл. / Изкл.  за няколко секунди, за да включите или изключите уреда.
- Завъртете селектора на програмите в друга позиция.



Малко количество пране спомага за постигане на по-добри резултати.

## 7.10 Тиха

Докоснете този бутон, за да активирате-деактивирате опцията **Тиха** .

Междинната и финалната фази на центрофугиране са подтиснати и програмата приключва с вода в барабана. Това подпомага намаляването на намачкване.

Дисплеят показва индикатора . Вратата остава блокирана. Барабана се върти често, за да намали намачкването. Трябва да източите водата, за да отворите вратата.

Тъй като програмата е много тиха, подходящо е да се пуска вечерно време, когато тарифите за електричество са пониски. При някои програми изплакванията се изпълняват с повече вода.

Ако докоснете бутона Старт / Пауза , уредът извършва само фаза на източване.





Уредът изпразва водата автоматично след около 18 часа.

## 7.11 Отложен старт

С тази опция може да отложите старта на програмата за по-удобно време.

Натиснете бутона неколккратно, за да зададете нужното отлагане. Времето се увеличава постепенно от 1 до 20 часа.

Екранът показва съответния индикатор  и избраното време за отлагане. След докосване на бутона Старт / Пауза , уредът започва обратно отброяване, а вратата се заключва.

## 7.12 Time Manager

С тази опция можете да намалите времетраенето на програмата в зависимост от размера на прането и степента на замърсяване.

Когато зададете програма за пране, екранът показва времетраенето по подразбиране и ----- тирета.

Докоснете бутон Time Manager , за да намалите времетраенето на програмата според вашите нужди. На екрана се показва времетраенето на новата програма и съответният брой тирета, с който ще бъде съкратена:

----- подходяща за пълно пране с нормално замърсени дрехи.

---- бърз цикъл за пълно пране с леко замърсени дрехи.

--- много бърз цикъл за по-малко пране с леко замърсени дрехи (препоръчва се макс. половин натоварване).

- най-краткият цикъл за освежаване на малко количество пране.

Time Manager е достъпно само с програмите в таблицата.

### Индикатор

	Памук	Синтетика
----- 1)	■	■
----	■	■
---	■	■
--	■	■
-	■	■

1) Времетраене по подразбиране за всички програми.

Time Manager програми с пара 

Когато настройвате програма с пара, този бутон позволява да изберете три нива на пара и времетраенето на програмата се съкращава съответно:

- ---- : най-много.
- --- : средно.
- - : най-малко.



При някои уреди продължителността на програмата се намалява, без да се показват тирета.

## 7.13 Старт / Пауза

Докоснете бутон Старт / Пауза , за да стартирате или паузирате уреда или да прекъснете действаща програма.



 Иконата означава, че можете да поставите цикъла на пауза и да добавяте или премахвате дрехи. Прочетете раздел „Отваряне на вратата - Добавяне на дрехи“ за повече подробности.

## 8. НАСТРОЙКИ

### 8.1 Настройка



При натискане на комбинация от клавиши, **не обръщайте** простите си надолу. Сензорите на бутоните отдолу са чувствителни и могат да повлияят на Вашия избор.

## 9. ПРЕДИ ПЪРВА УПОТРЕБА



По време на монтаж или преди първата употреба може да забележите вода в уреда. Това е остатъчна вода след пълен функционален тест в завода, който се грижи уредът да бъде доставен на клиентите в перфектно работно състояние, и не е повод за притеснение.

1. Уверете се, че всички транспортни болтове са премахнати от уреда.
2. Уверете се, че електричеството е достъпно и кранът на водата е отворен.

3. Налейте 2 литра вода в отделението за препарат, маркирано с .

Това действие активира системата за източване.

4. Налейте малко количество препарат в отделението, маркирано с .

5. Задайте и стартирайте програма за памук при най-високата температура без пране в барабана.

Това отстранява всички възможни замърсявания от барабана и вътрешността на пералнята.

## 10. ПРОГРАМИ

### 10.1 Таблица на програмите

#### Програми за пране

Програма	Описание на програмата
QuickCare 69min	Памучни и смесени синтетични тъкани. Идеално за ежедневно пране с бърз цикъл, за по-добра грижа за дрехите и добро изпиране вече на 30 °C.
Памук	Бели и цветни памучни тъкани. Идеален за нормално и силно замърсяване.
Синтетика	Синтетични и смесени тъкани. Нормално замърсяване.
Деликатни	Деликатни тъкани като акрил, вискоза и смесени тъкани, изискващи нежно изпиране. Нормално замърсяване.
 Вълна / коприна	Вълна, подходяща за пране в пералня, вълна за ръчно пране и деликатни тъкани със символ „ръчно пране“. <b>1)</b>
Бърза 20 мин.	Памучни и синтетични тъкани с леко замърсяване или обличани еднократно.

#### Програма с пара със система FreshScent

Програмата с пара може да се използва за намаляване на гънките и миризмите<sup>2)</sup> на дрехи, които просто трябва да се освежат и да се избегне пране. Влакната на плата се отпускат и след това гладенето става без усилия. Когато програмата приключи, бързо извадете прането от барабана<sup>3)</sup>. Програмите с пара не извършват хигиенизиращ цикъл. Не задавайте тази програма със следните видове дрехи:

- Дрехи, неподходящи за сушене в сушилня.
- Дрехи с етикет „Само химическо чистене“.

**Electrolux аромат.** Ако използвате този специален нежен аромат, прането Ви ще се ароматизира като току-що изпрано. Внимателно прочетете инструкциите, приложените към аромата. Намалете дозата на аромата, когато обработвате по-малко количество пране. С помощта на бутон Time Manager можете да намалите продължителността на програмата, когато обработвате дрехите, обозначени за измиване при ниска температура.

#### НЕ:

- Сушете в центрофуга дрехите, третирани с аромат. Ползата от нея ще се изпари.
- Използвайте аромата с други цели, различни от описаните тук.
- Използвайте аромата върху нови дрехи. Новите облекла могат да съдържат остатъчни довършителни съединения, които не са съвместими с аромата.









Ароматът може да се намери в уеб магазина **Electrolux** или от оторизиран търговец.



Освежаване с пара



**Памучни, синтетични и смесени тъкани.** Специален цикъл с пара без пране, който може да се използва за подготовка на изсушеното пране за гладене или освежаване на дрехи, носени веднъж. Тази програма намалява гънките, миризмите и отпуска влакната. Не използвайте препарат.



Програма	Описание на програмата
Центрофуга/Изпомпване	За центрофугиране на прането и изпомпване на водата от барабана. Всички тъкани освен вълнени и деликатни материи.
Изплакване	Всякакви дрехи, освен вълнени и много деликатни дрехи. Програма за изплакване и центрофугиране на прането. Скоростта на центрофугиране по подразбиране е тази, използвана за програми за памучни дрехи. Намалете скоростта на центрофугиране според типа пране. Ако е необходимо, задайте опцията Допълнително изплакване за допълнителни изплаквания. При ниска скорост на центрофугиране уредът извършва фини изплаквания и кратка центрофуга.
Спортни дрехи	<b>Спортно облекло, синтетични влакна</b> като полиестер, смеси полиестер/еластан, полиамид. Подходяща за отстраняване на пот и замърсяване от тялото от технически спортни облекла.
Олекотени завивки	Специална програма за <b>синтетични или юргани с пера и пух, олекотени завивки, покривки за легло</b> и др. Използвайте течен перилен препарат за деликатни тъкани, като перилен препарат за вълнени тъкани
 Връхни дрехи	<div data-bbox="372 571 1028 699" style="border: 1px solid black; padding: 5px;">  <p>Не използвайте омекотител за тъкани и се уверете, че няма остатъци от омекотител в отделението за препарат.</p> </div> <p>Връхни дрехи, технически, спортни, водоустойчиви и дишащи якета, двуслойни якета със сваляща се подплата или вътрешна изолация. Препоръчителното заредено количество пране е 2.0 кг.</p> <p>Тази програма може да бъде използвана и като възстановителен цикъл за водоотблъскващи свойства, специално предназначен за дрехи с хидрофобно покритие. За да извършите възстановителен цикъл за водоотблъскващи свойства, извършете следното:</p> <ul style="list-style-type: none"> <li>• Налейте перилния препарат в отделението .</li> <li>• Налейте специален препарат за възстановяване на водоотблъскващите свойства на тъканите в отделението за омекотител .</li> <li>• Намалете зареденото количество пране до 1.0 кг.</li> </ul> <div data-bbox="372 1002 1028 1177" style="border: 1px solid black; padding: 5px;">  <p>За подобряване на водоотблъскващите свойства, изсушете прането в сушилнята, като зададете програмата за сушене Връхни дрехи (ако е налична и ако на етикета на дрехата е обозначено, че може да бъде използвана сушилня).</p> </div>
 Дезинфекция	Бели памучни тъкани. Тази високоефективна програма за пране, комбинирана с пара, премахва над 99,99% от бактериите и вирусите <sup>4)</sup> Поддържа температурата над 60 °C във фазата на пране; с допълнително действие върху влакната, благодарение на фазаата с пара; подобренията фаза на изплакване осигурява правилното отстраняване на остатъците от почистващ препарат и микроорганизми. Тази програма осигурява също и намаляване на полените/алергенните предмети.

Програма	Описание на програма
Есо 40-60	Цикъл с ниска консумация на енергия за памучни тъкани. Намалява температурата и удължава времето за постигане на добри резултати при изпиране.

- 1) По време на този цикъл барабанът се върти бавно, за да осигури нежно изпиране. Може да изглежда, че барабанът не се върти правилно или не се върти изобщо, но това е нормално за тази програма.
- 2) Програмата с пара не отстранява особено силни миризми.
- 3) След обработката с пара прането може да е влажно. Прострете дрехите за няколко минути.
- 4) Тествана при *Staphylococcus aureus*, *Enterococcus faecium*, *Candida albicans*, *Pseudomonas aeruginosa* и MS2 Bacteriophage във вѐншен тест, извършен от Swissatest Testmaterialien AG през 2021 г. (Доклад от изпитване № 202120117).

### Температура, максимална скорост на центрофугиране и максимално количество пране за програма

Програма	Температура по подразбиране Температурен диапазон	Скорост на центрофугиране за справка Обхват на скоростта на центрофугата	Максимално количество за зареждане
QuickCare 69min	30 °C 60 °C – 30 °C	1600 об./мин. 1600 об./мин. – 400 об./мин.	5.0 кг
Памук	40 °C 90 °C – студена вода	1600 об./мин. 1600 об./мин. – 400 об./мин.	9.0 кг
Синтетика	30 °C 60 °C – студена вода	1200 об./мин. 1200 об./мин. – 400 об./мин.	4.0 кг
Деликатни	30 °C 40 °C – студена вода	800 об./мин. 1200 об./мин. – 400 об./мин.	2.0 кг
 Вълна / коприна	40 °C 40 °C – студена вода	1200 об./мин. 1200 об./мин. – 400 об./мин.	1.5 кг
Бърза 20 мин.	30 °C 40 °C – 30 °C	1200 об./мин. 1600 об./мин. – 400 об./мин.	3.0 кг
 Освежаване с пара	-	-	1.0 кг
Центрофуга/Изпомпване	-	1600 об./мин. 1600 об./мин. – 400 об./мин.	9.0 кг
Изплакване	-	1600 об./мин. 1600 об./мин. – 400 об./мин.	9.0 кг
Спортни дрехи	30 °C 60 °C – студена вода	1200 об./мин. 1200 - 400 об./мин.	4.0 кг

Програма	Температура по подразбиране Температурен диапазон	Скорост на центро-фугиране за справка Обхват на скоростта на центрофугата	Максимално количество за зареждане
Олекотени завивки	30°C 60 °C – студена вода	800 об./мин. 800 - 400 грт	3.0 кг
 Връхни дрехи	30 °C 40 °C – студена вода	1200 об./мин. 1200 об./мин. – 400 об./мин.	2.0 <b>1)</b> 1.0 <b>2)</b>
 Дезинфекция	60°C	1600 об./мин. 1600 об./мин. – 400 об./мин.	9.0 кг
Есо 40-60	40 °C <b>3)</b>	1600 об./мин. 1600 об./мин. – 400 об./мин.	9.0 кг

**1)** кг Програма за пране.

**2)** кг Програма за пране и фаза за отблъскване на водата.

**3)** Съгласно Регламент (ЕС) № 2019/2023 на Комисията, тази програма с настройка на 40°C е подходяща за изпиране на нормално замърсени памучни тъкани, определени за изпиране на 40°C или 60°C заедно в един цикъл.



За достигната температура на прането, продължителност на програмата и други данни, моля, вижте глава „Стойности на потребление“.









Най-ефикасните програми по отношение на консумацията на енергия основно са тези, които работят на по-ниски температури и по-дълга продължителност.

## 10.2 Woolmark Premium Wool Care - Синьо



Цикълът за пране на вълнени тъкани с тази машина е изпробван и одобрен от компанията Woolmark за пране на вълнени дрехи, обозначени като „ръчно пране“, при условие че продуктите се перат съгласно инструкциите на етикета на дрехата и на производителя на тази перална машина.  
M1230

## 10.3 Съвместимост на опции с програми

	QuickCare 69min	Памук	Синтетика	Деликатни	Вълна / коприна	Бърза 20 мин.	Освежаване с пара	Центрофуга/Изплакване	Спортни дрехи	Олекотени завивки	Връхни дрехи	Дезинфекция	Есо 40-60
 Центрофуга	■	■	■	■	■	■	■	■	■	■	■	■	■
 Задържане на изплакването	■	■	■	■	■			■	■		■	■	■
 Тиха		■	■	■					■				
 Без центрофуга	■	■	■	■	■	■	■ <sup>1)</sup>	■	■	■	■	■	■
 Петна <sup>2)</sup>		■	■						■			■	
 Предпране <sup>3)</sup>		■	■						■				
 Time Manager <sup>4)</sup>		■	■				■						
 Допълнително изплакване	■	■	■	■				■	■		■	■	
 Лесно гладене с пара <sup>5)</sup>		■	■						■			■	

QuickCare 69min	Памук	Синтетика	Деликатни	Вълна / коприна	Бърза 20 мин.	Освежаване с пара	Центрофуга/Изпомпване	Изплакване	Спортни дрехи	Олекотени завивки	Връхни дрехи	Дезинфекция	Есо 40-60
-----------------	-------	-----------	-----------	-----------------	---------------	-------------------	-----------------------	------------	---------------	-------------------	--------------	-------------	-----------



Отложен старт



- 1) Ако нагласите опцията „Без центрофуга“, уредът само източва водата.
- 2) Тази опция не е налична при температура под 40 °С.
- 3) Петна и Предпране не могат да се избират заедно.
- 4) Ако нагласите най-краткото времетраене, препоръчваме да намалите количеството на зареждането. Възможно е да заредите напълно уреда, но резултатът от изпирането може да не е толкова задоволителен.
- 5) Тази опция не е налична при температура под 40 °С.

▲ = Препоръчва се

-- = Не се препоръчва

### Подходящи перилни препарати за програмите за пране

Програма	Универсален прах <sup>1)</sup>	Универсален течен перилен препарат	Течен перилен препарат за цветно пране	Деликатни вълнени тъкани	Специален
QuickCare 69min	--	▲	▲	--	--
Памук	▲	▲	▲	--	--
Синтетика	▲	▲	▲	--	--
Деликатни	--	--	--	▲	▲
Вълна / коприна	--	--	--	▲	▲
Бърза 20 мин.	--	▲	▲	--	--
Спортни дрехи	--	▲	▲	--	▲
Олекотени завивки	--	--	--	▲	▲
Връхни дрехи	--	--	--	▲	▲
Дезинфекция	▲	▲	--	--	▲
Есо 40-60	▲	▲	▲	--	--

- 1) Препоръчва се употребата на перилен прах за температури над 60 °С.

▲ = Препоръчва се

-- = Не се препоръчва

## 11. ВСЕКИДНЕВНА УПОТРЕБА

### ⚠ ВНИМАНИЕ!

Вж. глава "Безопасност".

### 11.1 Активиране на уреда

1. Свържете щепсела към контакта на захранващата мрежа.
2. Отворете кранчето за вода.
3. Натиснете бутона Вкл. / Изкл. ① за няколко секунди, за да активирате уреда.

Чува се кратък звук.

### 11.2 Зареждане на прането

1. Отворете вратата на уреда.
2. Изтръскайте дрехите преди да ги сложите в уреда.
3. Поставете дрехите в барабана една по една.

Уверете се, че не поставяте прекалено много пране в барабана.

4. Затворете плътно вратичката.

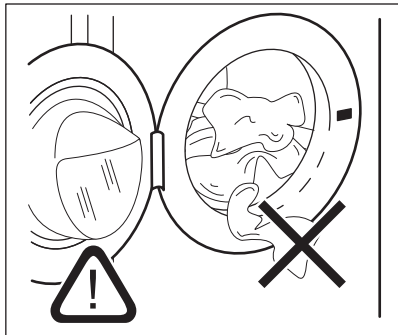

### ⚠ ПРЕДУПРЕЖДЕНИЕ!

Уверете се, че няма останало пране между уплътнението и вратата. Съществува опасност от изтичане на вода или повреда на прането.

### ⚠ ПРЕДУПРЕЖДЕНИЕ!

Прането на изключително мазни петна може да причини повреда на гумените части на уреда.

### 11.3 Поставяне на препарат и добавки

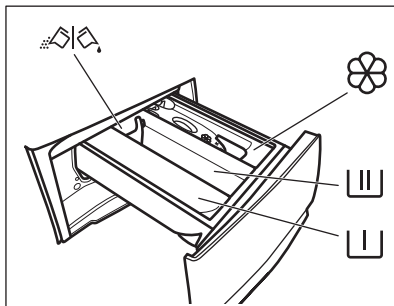

- ① Отделение за препарат за предпране, програма за наkisване или за премахване на петна.
- ② Отделение за фаза на пране.
- ⊗ Отделение за течни добавки (омекотител на тъкани, препарат за колосване).
- MAX** Максимално ниво за количество течни добавки.
- ☒ Преградка за прах или течен перилен препарат.



Винаги следвайте инструкциите, които ще намерите по опаковките на почистващите препарати, но препоръчваме да не надвишавате максимално посоченото ниво (**MAX**). Това количество ще гарантира най-добри резултати при изпиране.



След цикъл на пране, ако е необходимо премахнете всякакви останки от препарат от дозатора.

## 11.4 Проверете позицията на отделението

1. Дръпнете доколкото е възможно навън дозатора на перилните препарати.
2. Натиснете лоста надолу, за да извадите дозатора.

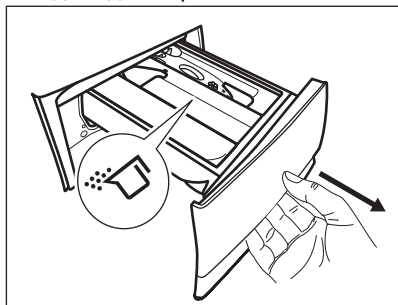

3. За да използвате прахообразен перилен препарат, обърнете преградата нагоре.

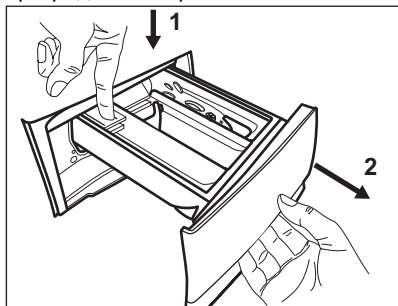

4. За да използвате течен перилен препарат, обърнете преградата

надолу.

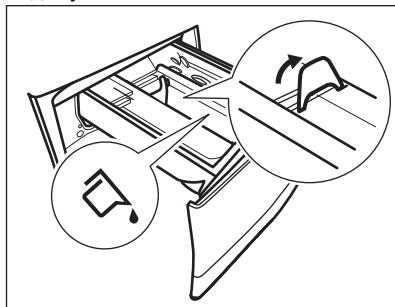

### Когато преградата е в позиция **НАДОЛУ**:

- Не използвайте гелообразни или гъсти перилни препарати..
  - Не поставяйте повече течен препарат от ограничението, показано на преградата.
  - Не задавайте фазата на предпране.
  - Не задавайте функция отложен старт.
5. Измерете перилния препарат и омокотителя за тъкани.
  6. Внимателно затворете дозатора за перилни препарати.

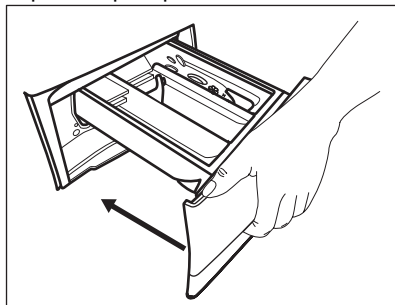

Уверете се, че преградата не предизвиква блокиране, когато затворите дозатора.

## 11.5 Настройване на програма

1. Завъртете селектора за програми, за да изберете желаната програма за пране. Съответният програмен индикатор светва.

Индикаторът на бутон Старт / Пауза  мига.

Дисплеят показва индикативна продължителност на програмата, максималното зареждане за зададената програма (само за няколко секунди), стандартната температура, скоростта на центрофугиране по подразбиране и индикаторите за фазата на измиване (когато са налични).

2. За да промените температурата и/или скоростта на центрофугиране, докоснете съответните бутони.
3. По желание задайте една или повече опции, посредством докосване на съответните бутони. Съответните индикатори се включват на дисплея и проказаната информация съответно се променя.



В случай, че избор **не е възможен**, не се появява индикатор и не прозвучава звуков сигнал.

## 11.6 Стартиране на програма

Докоснете бутона Старт / Пауза , за да стартирате програмата.

Съответният индикатор спира да мига и остава светнат.



Програмата стартира и люкът е заключен.

Екранът показва индикатора .



Източващата помпа може да работи за кратко, преди уредът да се пълни с вода.

## 11.7 Стартиране на програма с отложен старт





1. Докоснете бутона Отложен старт  неколкократно, докато екранът покаже желаното време на отлагане. Индикаторът ще покаже върху дисплея .
2. Докоснете бутона Старт / Пауза . Вратата на уреда се заключва и започва обратното отброяване на

отложения старт. Екранът показва индикатора .

Когато отброяването завърши, програмата се стартира автоматично.



Отмяна на отложения старт, след като отброяването е започнало

За да отмените отложения старт:

1. Докоснете бутона Старт / Пауза , за да поставите уреда на пауза. Съответният индикатор мига.
2. Докоснете бутона Отложен старт  неколкократно, докато на екрана се покаже  и индикатор  изгасне.
3. Докоснете бутона Старт / Пауза  отново, за да стартирате програмата веднага.

Промяна в отложения старт, след като отброяването е започнало

За да промените забавения старт:

1. Докоснете бутона Старт / Пауза , за да поставите уреда на пауза. Съответният индикатор мига.
2. Докоснете бутона Отложен старт  неколкократно, докато екранът покаже желаното време на отлагане.
3. Докоснете бутона Старт / Пауза  отново, за да стартирате новото обратно броене.

## 11.8 Измерване на пране SensiCare System



Времетраенето на програмата на дисплея се отнася за **средно/голямо зареждане**.

След като докоснете бутона Старт / Пауза , индикаторът за максимално зареждане се изключва, SensiCare System стартира измерването на пране:

1. Уредът засича прането през първите 30 секунди. При програмите с Time Manager по време на тази фаза Time

Manager лентите ----, поставени под цифрите на часа, са анимирани. Барабанът се завърта за кратко.

2. Времетраенето на програмата може да се коригира и може да се увеличи или намали. След още 30 секунди, пълненето с вода стартира.

В края на засичането на пране, **в случай на претоварване на барабана**, индикаторът **MAX** мига на дисплея:

В този случай за 30 секунди е възможно да паузирате уреда и да премахнете излишните дрехи.

След като премахнете допълнителните дрехи, докоснете бутон Старт / Пауза ▷||, за да стартирате програмата отново. Фазата SensiCare може да се повтори до три пъти (вижте точка 1).

**Важно!** Ако няма да се намали количеството пране, програмата за изпиране започва въпреки претоварването. В този случай няма да е възможно да се гарантират най-добрите резултати на изпиране.



След около 20 минути от старта на програмата, времетраенето на програмата може да се регулира отново според капацитета на попиване на вода от тъканите.



Измерването на SensiCare се извършва само при цели програми за пране и ако времетраенето на програмата не е намалено с бутон Time Manager.



Функцията SensiCare System не е налична при всички програми като: Вълна / коприна, Изплакване, и програми с кратки цикли.

## 11.9 Прекъсване на програмата и промяна на опциите

Когато програмата работи, може да промените **само някои** опции:

1. Докоснете бутона Старт / Пауза ▷||. Съответният индикатор мига.
2. Промяна на опциите. Предоставената информация на дисплея съответно се променя.
3. Отново докоснете бутон Старт / Пауза ▷||.

Програмата за измиване продължава.

## 11.10 Анулиране на работеща програма.

1. Натиснете бутон Вкл. / Изкл. ① за отказ на програмата и изключване на уреда.
  2. Натиснете отново бутон Вкл. / Изкл. ①, за да включите уреда.
- Сега можете да зададете нова програма за пране.



Ако фаза SensiCare е вече извършена и пълненето на вода е започнало, новата програма започва, **без да повтаря фаза SensiCare**. Водата и препаратът не се източват, за да няма отпадъци. Дисплеят показва максималното времетраене на програмата, актуализирана до 20 минути след началото на новата програма.

Има и алтернативен начин за отмяна:

1. Докоснете бутона Старт / Пауза ▷||.
2. Завъртете ключа за избиране на позицията „Reset“ (нулиране) •.
3. Изчакайте 1 секунда. На екрана се показва ----.

Сега можете да зададете нова програма за пране.

## 11.11 Отваряне на вратата – добавяне на дрехи

Ако иконата  е включена, винаги можете да отворите вратата.

Когато програмата или забавеният старт работят, вратата на уреда е заключена.

Екранът показва индикатора .



Ако температурата и нивото на водата в барабана са прекалено високи и/или барабанът все още се върти, не бива да отваряте вратичката.

За да добавите или премахнете дрехи:

1. Докоснете бутона **Старт / Пауза** . Съответният индикатор на екрана за заключване на вратата се изключва.
2. Отворете вратата на уреда. Ако е необходимо, добавете или извадете част от прането. Затворете вратичката и докоснете бутон **Старт / Пауза** .

Програмата или забавеният старт продължават.

## 11.12 Край на програмата

Когато програмата приключи, уредът спира автоматично. Прозвучават звукови сигнали (ако са активирани). Дисплеят показва

Индикаторът на бутон **Старт / Пауза** изгасва.

Вратата се отключва и индикаторът изгасва.

1. Натиснете бутон **Вкл. / Изкл.** <sup>①</sup>, за да изключите уреда.

Пет минути след края на програмата енергоспестяващата функцията автоматично изключва уреда.



Когато отново включите уреда, на екрана се показва края на последната зададена програма. Завъртете програматора, за да зададете нов цикъл.

2. Извадете прането от уреда.
3. Уверете се, че барабанът е празен.
4. Дръжте вратата и дозатора за препарат открехнати, за да предотвратите образуването на плесен и миризми.

## 11.13 Източване на водата след края на цикъла

Ако сте избрали програма или опция, която не източва водата при последното изплакване, програмата е завършена, но:

- Зоната за време показва и дисплея показва заключената вратичка .
- Индикаторът на бутона **Старт / Пауза** започва да мига.
- Барабанът се върти на равни интервали, за да предотврати намачкване на прането.
- Вратата остава заключена.
- Трябва да източите водата, за да отворите вратата:

1. Ако е необходимо, докоснете бутона **Центрофуга** , за да намалите скоростта на центрофугиране, предложена от уреда.
2. Натиснете бутона **Старт / Пауза** : уредът източва водата и центрофугира.

Индикаторът на опцията **Задържане на изплакването** или изчезва.



Ако сте задали **Тиха** и скоростта на центрофугиране не е променена, когато натиснете бутона **Старт / Пауза** , уредът само източва водата.

3. Когато програмата приключи и индикаторът за блокирана вратичка изгасва, може да отворите вратичката.
4. Натиснете бутон **Вкл. / Изкл.** <sup>①</sup> за няколко секунди, за да деактивирате уреда.

## 11.14 Функция „В готовност“

Функцията „В готовност“ автоматично изключва уреда, за да намали консумацията на енергия, когато:

- Не използвате уреда за 5 минути и не се изпълнява програма.

Натиснете бутона Вкл. / Изкл. ①, за да включите уреда отново.

- 5 минути след приключване на програмата за пране.

сте натиснали бутон Вкл. / Изкл. ①, за да включите отново уреда.

Екранът показва края на последната програма.

Завъртете програматора, за да зададете нов цикъл.

Ако копчето се завърти към позиция

„Нулиране“ • , уредът автоматично ще се изключи след 30 секунди.



Ако зададете програма или опция, която приключва с вода в барабана, функцията „В готовност“ **не изключва** уреда, за да Ви напомни да източите водата.

## 12. ГРИЖИ И ПОЧИСТВАНЕ

### ВНИМАНИЕ!

Вж. глава "Безопасност".

### 12.1 График за периодично почистване

**Периодичното почистване спомага за удължаването на работата на уреда Ви.**

След всеки цикъл, оставайте вратичката и дозатора за препарати открити, за да има циркулация на въздух и да изсушите уреда: това ще предотврати образуването на плесен и миризми.

Ако уредът не се използва дълго време: затворете крана за вода и изключете уреда от контакта.

#### График с показатели за периодично почистване:

Отстр. на котл. камък	Два пъти в годината
Профилактично пускане на програма за пране	Веднъж месечно
Почистване на уплътнението на вратата	На всеки два месеца
Почистване на барабана	На всеки два месеца
Почистване на дозатор за препарати	На всеки два месеца
Почистване на филтър на дренажна помпа	Два пъти в годината

Почистване на входящия маркуч и филтъра на вентила

Два пъти в годината

Следните параграфи съдържат инструкции при почистването на всяка част.

### 12.2 Отстраняване на чужди предмети



Уверете се, че джобовите са опразнени и всички разхлабени елементи са завързани преди да започнете програмата. Вижте „Количество пране“ и „Подсказки и съвети“.

Отстранете всякакви чужди предмети (като метални кламери, копчета, монети и т.н.), които могат да се озоват в уплътнението на вратата, филтрите и барабана. Вижте параграфи „Двоен уплътнител за врата“, „Почистване на барабана“, „Почистване на дренажната помпа“ и „Почистване на входящия маркуч и филтъра за вентила“. Моля, свържете се с оторизиран сервизен център, ако е необходимо.

### 12.3 Външно почистване

Почиствайте уреда само с мек сапун и топла вода. Подсушете напълно всички повърхности.

Не използвайте твърди гъби за почистване или други надраскващи повърхността материали.

#### **⚠ ПРЕДУПРЕЖДЕНИЕ!**

Не използвайте алкохол, разтворители или химически продукти.

#### **⚠ ПРЕДУПРЕЖДЕНИЕ!**

Не почиствайте металните повърхности с препарати на хлорна основа.

### **12.4 Отстр. на котл. камък**



Ако водата във Вашия регион е твърда или средно твърда, препоръчваме да използвате омекотител за вода за перални машини.

Редовно проверявайте барабана за наличие на котлен камък.

Обикновените препарати съдържат омекотител, но препоръчваме от време на време да пускате цикъл с празен барабан и препарат за премахване на котлен камък.



Винаги спазвайте инструкциите, които ще откриете на опаковката на продукта.

### **12.5 Профилактично пускане на програмата за пране**

Дългата и прекомерна употреба на къси програми и с ниска температура може да причини натрупвания на препарат, мъхчета, да развие бактерии и биофилм в барабана и ваничката. Това може да отделя лоши миризми и плесен.

За да елиминирате тези натрупвания и хигиенизирате вътрешната част на уреда, пускайте поддържащо пране поне веднъж месечно:

1. Извадете цялото пране от барабана.
2. Включете програмата за памук с най-високата температура и с малко количество прах за пране или

включете програмата Почистване на уреда, ако е налична.

### **12.6 Уплътнение на вратата**

Този уред е създаден със **самопочистваща се дренажна система**, която позволява на леките пухкави влакна, които падат от дрехите, да изтекат заедно с водата. Редовно проверявайте уплътнението. На края на цикъла могат да се възстановят малки предмети като монети, бутони и други.

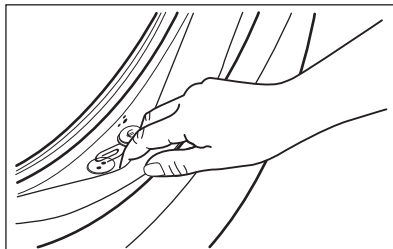

Почиствайте, когато е нужно, използвайки амонячен препарат за почистване, без да надрасквате повърхността на уплътнението.



Винаги спазвайте инструкциите, които ще откриете на опаковката на продукта.

### **12.7 Почистване на барабана**

Редовно проверявайте барабана за предотвратяване на нежелани наслоявания.

В барабана може да се появят наслоявания на ръжда поради ръждиво чуждо тяло в прането или съдържание на желязо в чешмяната вода

Почиствайте барабана със специални продукти за неръждаема стомана.



Винаги спазвайте инструкциите, които ще откриете на опаковката на продукта.

Не почиствайте барабана с киселинни препарати за отстраняване на котлен камък и такива съдържащи хлор, желязо или стоманена тел.

За пълно почистване:

1. Почиствайте барабана със специални продукти за неръждаема стомана.



Винаги спазвайте инструкциите, които ще откриете на опаковката на продукта.

2. Извадете цялото пране от барабана.
3. Включете кратка програма за памук на висока температура, с празен барабан и с малко количество прах за пране или включете програмата Почистване на уреда, ако е налична. Ако Вашият уред може да бъде свързан към Wi-Fi, специалната програма Почистване на уреда може да бъде изтеглена и през приложението.
4. Добавете ръчно малко количество перилен препарат на прах или друг съответен продукт в празен барабан, за да изплакнете остатъците.



От време на време, в края на цикъла, дисплеят може да покаже иконката : това е препоръка да извършите "почистване на барабана". След като почистването на барабана бъде извършено, иконката изчезва.

## 12.8 Почистване на дозатора за перилен препарат

За да предотвратите възможни натрупвания от засъхнали препарати или сплъстен омекотител и/или мухъл в отделението на препаратата, от време на време извършвайте следната почистваща процедура:

1. Отворете чекмеджето. Натиснете надолу клапана, както е показано на картинката и го издърпайте.

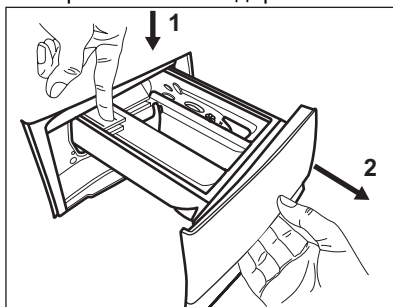

2. Премахнете горната част на отделението за омекотител, за да улесните почистването. Уверете се, че всички остатъци от препарат са премахнати от горната и долната част на прореза. Използвайте малка четка, за да почистите прореза.

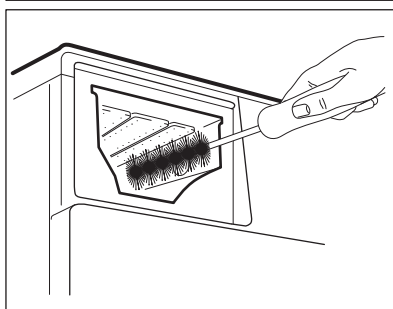
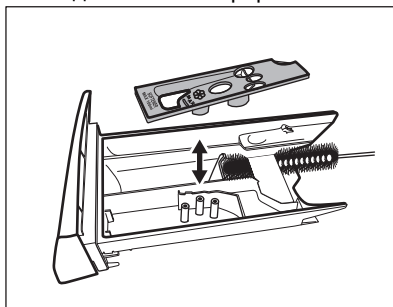

3. Измийте чекмеджето за препарат под течаща топла вода, за да премахнете следите от натрупания препарат. След почистване подменете горната част в позицията ѝ.
4. Вкарайте отделението за препарат във водещите релси и го затворете.

Пуснете програма за изплакване без никакви дрехи в барабана.

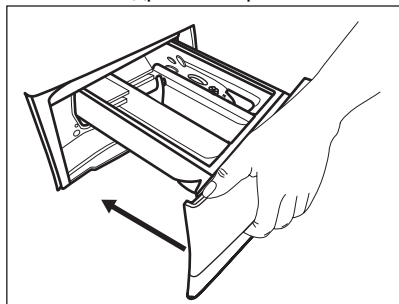

## 12.9 Почистване на филтъра на помпата за източване

### ⚠ ВНИМАНИЕ!

Изключете щепсела от контакта на захранващата мрежа.



Редовно преглеждайте филтъра на помпата за източване и се уверете, че е чист.

Почистете дренажната помпа за източване, ако:

- Уредът не източва водата.
- Барабанът не се върти.
- Уредът издава необичаен шум, поради запушването на помпата за източване.
- На дисплея се показва код на аларма **E20**.

### ⚠ ВНИМАНИЕ!

- Не вадете филтъра, докато уредът работи.
- Не почиствайте помпата, ако водата в уреда е гореща. Изчакайте докато водата изстине.

Продължете както е описано в следващите диаграми, за да почистите филтъра на помпата:

При отстраняване на филтъра винаги трябва да имате парцал за подсушаване на изтеклата вода.

1. Отворете капака на помпата.

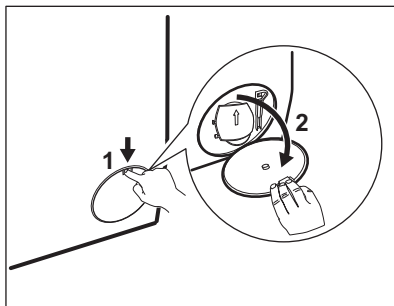

2. Поставете подходяща купа под отвора на помпата за източване, за да събере водата, която ще изтече.
3. Отворете канала надолу. При отстраняване на филтъра винаги трябва да имате парцал за подсушаване на изтеклата вода.

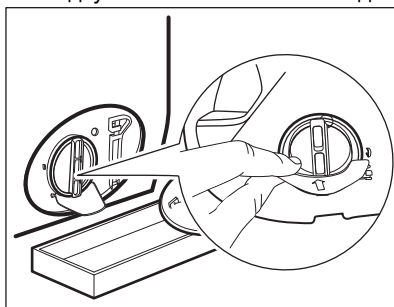

4. Завъртете филтъра на 180 градуса обратно на часовниковата стрелка, за да го отворите, без да го изваждате. Оставете водата да се изтече.

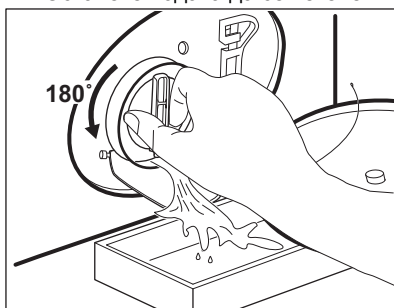

5. Когато купата се напълни с вода, отново завийте филтъра и изпразнете контейнера.
6. Повторете стъпки 4 и 5, докато водата спре да се изтича.

7. Завъртете филтъра обратно на часовниковата стрелка, за да го извадите.

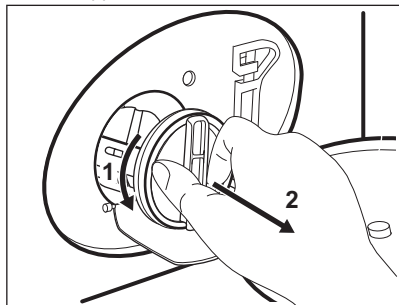

8. Ако е необходимо, премахнете мъха и предмети от прореза на филтъра.  
9. Уверете се, че роторът на помпата може да се върти. Ако не се върти, свържете се с оторизирания сервизен център.

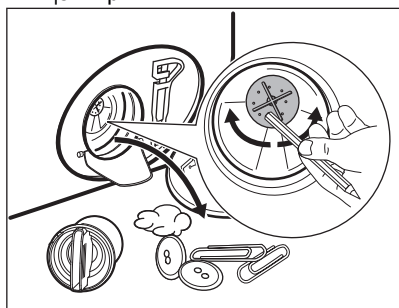

10. Почистете филтъра под течаща вода.

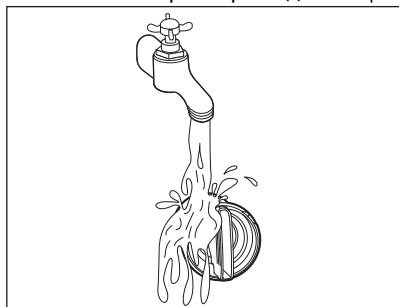

11. Сложете го обратно в специалния водач, като завъртите по часовниковата стрелка. Уверете се, че сте затегнали филтъра, за да предотвратите течове.

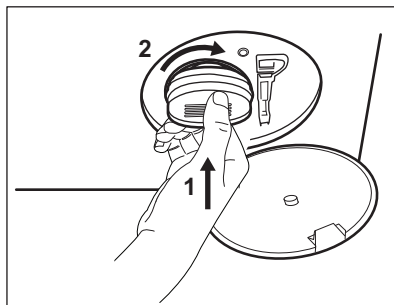

12. Затворете капака на помпата.

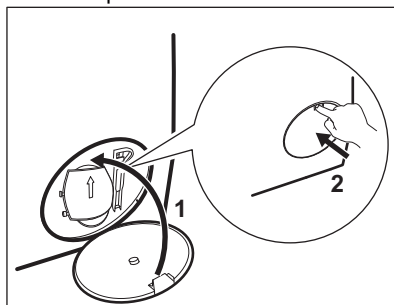

Когато източите водата посредством процедурата за аварийно източване, трябва отново да активирате системата за източване:

- Поставете 2 литра вода в чекмеджето на отделението за препарати на дозатора.
- Стартирайте програмата, за да източите водата.

### 12.10 Почистване на маркуча за подаване на вода и филтъра на вентила

Препоръчва се да се чистят от време на време и филтрите на маркуча за водоснабдяване и клапана, за да премахнете остатъци събирани с времето:

- Премахнете маркуча за водоснабдяване от кранчето и почистете филтъра.

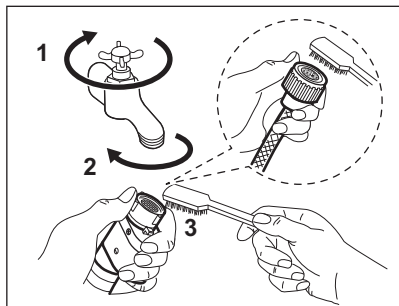

2. Премахнете маркуча за водоснабдяване от уреда, като отпуснете гайката.

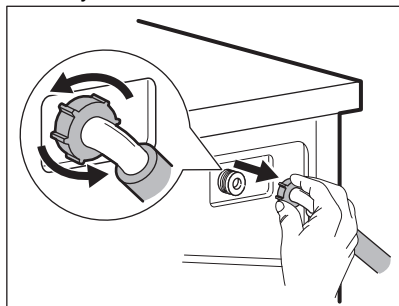

3. Почистете филтъра на клапана от задната страна на уреда с четка.

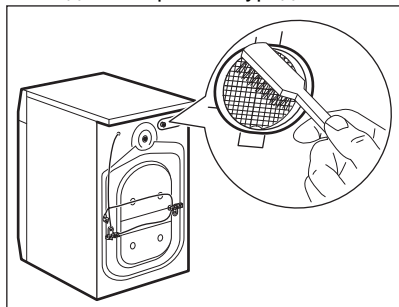

4. Когато свържете отново маркуча към гърба на уреда, завъртете го наляво или надясно (не вертикално) в зависимост от позицията на кранчето за вода.

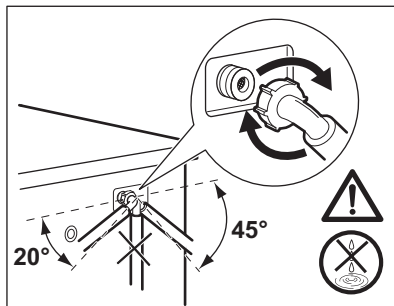

## 12.11 Аварийно източване

Ако уреда не може да източи водата, извършете същата процедура, описана в параграф 'Почистете помпата за източване'. При необходимост почистете помпата.

Когато източите водата чрез процедурата за аварийно източване, трябва пак да активирате системата за източване:

1. Поставете 2 литра вода в отделението за пране на дозатора.
2. Стартирайте програмата, за да източите водата.

## 12.12 Предпазни мерки срещу замръзване

Ако уредът е инсталиран на място, където температурата може да достигне стойносто от около 0° C или по-ниско, отстранете останалата вода от маркуча за подаване на вода и помпата за източване.

1. Изключете щепсела от контакта.
2. Затворете крана за водата.
3. Поставете двата края на маркуча за подаване на вода в контейнер и оставете водата да изтече от маркуча.
4. Изпразнете помпата за източване. Вижте процедурата за аварийно източване.
5. Когато помпата за източване е празна, поставете маркуча за подаване на вода отново.

**⚠ ВНИМАНИЕ!**

Уверете се, че температурата е по-висока от 0 °C преди да използвате отново уреда.

Производителят не е отговорен за щети, причинени от ниска температура.

## 13. ОТСТРАНЯВАНЕ НА НЕИЗПРАВНОСТИ

**⚠ ВНИМАНИЕ!**

Вж. глава "Безопасност".

### 13.1 Кодове на аларма и възможни неизправности

Уредът не се стартира или спира по време на работа. Първо се опитайте да намерите решение на проблема (вижте таблиците).

**⚠ ВНИМАНИЕ!**

Изключете уреда преди извършването на каквато и да било проверка.

При някои проблеми, екранът показва алармения код и бутон

Старт / Пауза  може да мига продължително:



Ако уредът е претоварен, извадете част от прането от барабана и/или продължително притискайте вратата, докато натискате бутон Старт / Пауза и индикатор  спре да мига (вж. картинката по-долу).

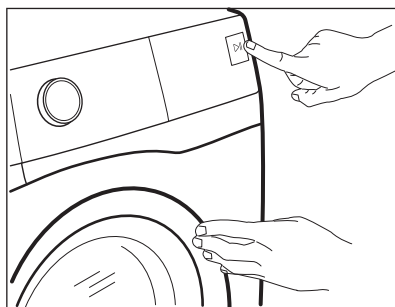

Проблем

Възможно решение

## E 10

Уредът не се пълни с вода правилно.

- Уверете се, че кранът за вода е отворен.
- Уверете се, че налягането на водоподаването не е прекалено ниско. За тази информация се свържете с вашата местна водоснабдителна компания.
- Уверете се, че кранът за вода не е запушен.
- Уверете се, че маркучът за подаване на вода не е прегънат, повреден или извит.
- Уверете се, че свързването на маркуча за подаване на вода е правилно.
- Уверете се, че филтърът на маркуча за подаване на вода и филтърът на клапана не са запушени. Вижте „Грижа и почистване“.

## E 20

Уредът не източва водата.

- Уверете се, че сифонът на мивката не е запушен.
- Уверете се, че маркучът за източване не е прегънат или извит.
- Уверете се, че филтърът за източване не е запушен. Почистете филтъра при необходимост. Вижте „Грижа и почистване“.
- Уверете се, че маркучът за източване е свързан правилно.
- Задайте програма за източване, ако сте задали програма без фаза на източване.
- Задайте програмата за източване, ако сте задали опция, която завършва с вода във ваничката.

## E 40

Вратата на уреда е отворена или не е затворена правилно.

- Уверете се, че вратата е затворена правилно.

## E 9 1

Вътрешна неизправност. Липсва връзка между електронните компоненти на уреда.

- Програмата не завърши правилно или уредът спря прекалено рано. Изключете машината и я включете отново.
- Ако кодът за алармата се появи отново, обърнете се към оторизирания сервизен център.

## E N0

Електрозахранването не е стабилно.

- Изчакайте, докато електрозахранването се стабилизира.

Ако екранът покаже други алармени кодове, изключете и включете уреда. Ако проблемът продължи, се обърнете към упълномощен сервизен център.

В случай на различен проблем с уреда, проверете таблицата по-долу за възможни решения.

Проблем	Възможно решение
Програмата не стартира.	<ul style="list-style-type: none"><li>• Уверете се, че щепселът е включен в контакта.</li><li>• Уверете се, че вратата на уреда е затворена.</li><li>• Уверете се, че няма повреден предпазител в кутията с предпазител.</li><li>• Уверете се, че Старт / Пауза  е докоснат.</li><li>• Ако сте задали забавен старт, отменете настройката или изчакайте края на отброяването.</li><li>• Изключете функцията за защита за деца, ако е включена.</li><li>• Проверете положението на копчето върху избраната програма.</li></ul>

Проблем	Възможно решение
Уредът се пълни с вода и се отцежда веднага.	<ul style="list-style-type: none"> <li>Уверете се, че маркучът за отцеждане е в правилно положение. Маркучът може да е позициониран твърде ниско. Вижте „Инструкция за монтаж“.</li> </ul>
Фазата за центрофугиране не функционира или цикълът на пране продължава по-дълго от обикновено.	<ul style="list-style-type: none"> <li>Задайте програмата за центрофугиране.</li> <li>Уверете се, че филтърът за източване не е запушен. Почистете филтъра при необходимост. Вижте „Грижа и почистване“.</li> <li>Регулирайте ръчно предметите във ваничката и започнете фазата на центрофугиране отново. Този проблем може да бъде причинен от проблеми с баланса.</li> </ul>
Има вода на пода.	<ul style="list-style-type: none"> <li>Уверете се, че съединителите на маркучите за вода са стегнати и няма изтичане на вода.</li> <li>Уверете се, че маркучът за подаване на вода и маркучът за източване не са повредени.</li> <li>Уверете се, че използвате правилния препарат и правилното количество.</li> </ul>
Не можете да отворите вратата на уреда.	<ul style="list-style-type: none"> <li>Уверете се, че не е избрана програма за пране, която завършва с вода във ваничката.</li> <li>Уверете се, че програмата за пране е приключила.</li> <li>Задайте програмата за източване или центрофугиране, ако има вода в барабана.</li> <li>Проверете дали уредът получава електрическа енергия.</li> <li>Този проблем може да бъде причинен от повреда на уреда. Свържете се с оторизирания сервизен център.</li> <li>Ако е необходимо да отворите вратата, прочетете внимателно „Аварийно отваряне на вратата“.</li> </ul>
Уредът издава необичаен звук и вибрира.	<ul style="list-style-type: none"> <li>Уверете се, че нивелирането на уреда е правилно. Вижте „Инструкция за монтаж“.</li> <li>Уверете се, че опаковката и/или транзитните болтове са отстранени. Вижте „Инструкция за монтаж“.</li> <li>Поставете още пране в барабана. Дрехите за пране може да са малко.</li> </ul>
Времетраенето на програмата се увеличава или намалява по време на изпълнението на програмата.	<ul style="list-style-type: none"> <li>Функцията SensiCare System може да наглася времетраенето на програмата според типа и количеството пране. Вижте „Функция SensiCare System - измерване на прането“ в глава „Ежедневна употреба“.</li> </ul>
Резултатите от прането не са задоволителни.	<ul style="list-style-type: none"> <li>Увеличете количеството на перилния препарат или използвайте друг препарат.</li> <li>Използвайте специални продукти, за да премахнете упоритите петна, преди да изперете дрехите.</li> <li>Уверете се, че сте задали правилната температура.</li> <li>Поставете по-малко дрехи за пране.</li> </ul>
Твърде много пяна в барабана по време на цикъла на изпиране.	<ul style="list-style-type: none"> <li>Намалете количеството перилни препарат или броя таблетки или еднодозовите перилни препарати.</li> </ul>

След проверката включете уреда. Програмата продължава от точката на прекъсване.

Ако проблемът се появи отново, свържете се с упълномощения сервизен център.

Данните, необходими за сервизния център, са посочени на табелката с данни.

### 13.2 Аварийно отваряне на вратата

В случай на проблеми със захранването или с функционирането на уреда, вратата на уреда остава заключена. Програмата за пране продължава, когато захранването се възстанови. Ако в случай на проблем вратата остане заключена, има възможност да я отворите като използвате функцията „Аварийно отключване“.

Преди да отворите вратата:

#### ПРЕДУПРЕЖДЕНИЕ!

**Опасност от изгаряния! Уверете се, че температурата на водата не е прекалено висока и прането не е прекалено горещо. Ако се налага, изчакайте, докато се охлади.**

#### ПРЕДУПРЕЖДЕНИЕ!

**Риск от наранявания! Уверете се, че барабанът не се върти. Ако се налага, изчакайте, докато барабанът спре да се върти.**



**Уверете се, че нивото на водата в барабана не е прекалено високо. При необходимост, продължете с аварийно източване (вж. „Аварийно източване“ в глава „Грижа и почистване“).**

За да отворите вратата, направете следното:

1. Натиснете бутон Вкл. / Изкл. , за да изключите уреда.
2. Изключете щепсела от контакта на захранващата мрежа.
3. Отворете капака на филтъра.
4. Дръпнете спусъка за аварийно отключване надолу един път. Дръпнете го надолу още веднъж, дръжте го обтегнат и междувременно отворете вратата на уреда.

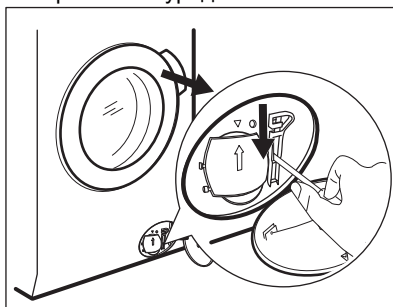

5. Извадете прането и след това затворете вратата на уреда.
6. Затворете капака на филтъра.

## 14. СТОЙНОСТИ НА ПОТРЕБЛЕНИЕ

### 14.1 Забележка



QR кодът върху енергийния етикет предоставен с уреда, съдържа уеб връзка, водеща до информация, свързана с функционалността на уреда в базата данни EPREL на ЕС. Запазете енергийния етикет за справка, както и ръководството за потребители и всички други документи, предоставени с уреда.

Възможно е да потърсите информацията в EPREL като използвате връзката <https://eprel.ec.europa.eu> и въведете името на модела и продуктовия номер, които се намират върху табелката с данни на уреда.



Стойностите и времетраенето на програмите варират въз основа на различни условия (напр. температура на стаята, температура на водата и налягане, количество и тип заредено пране, захранващо напрежение) и също при смяна на първоначалните настройки на дадена програма.

### 14.2 Съгласно Регламент (ЕС) № 2019/2023 на Комисията

Програма Есо 40-60	кг	kWh	Литри	чч:мм	% 1)	°C	об./ мин. 2)
Пълно зареждане	9.0	0.700	69.0	03:58	50.0	31.0	1550
Половин зареждане	4.5	0.495	51.0	02:59	50.0	29.0	1550
Четвърт зареждане	2.5	0.225	34.0	02:50	54.0	23.0	1550

1) Остатъчна влага в края на фаза центрофуга. Колкото по-високи са оборотите на центрофугиране, толкова повече шум ще издава уреда и толкова по-малко остатъчна влага ще бъде налична.

2) Максимална скорост на центрофугиране.

#### Потребление на енергия в различни режими

Изключено (W)	В готовност (W)	Забавен старт (W)
0.50	0.50	4.00

Времето до режим „Изключване/В готовност“ е максимум 15 минути.

### 14.3 Обичайни програми



Тези стойности служат само за пример.

Програма	кг	kWh	Литри	чч:мм	% 1)	°C	роб./ мин.2)
Памук <sup>3)</sup> 90°C	9.0	3.250	105.0	03:50	44.0	85.0	1600
Памук 60°C	9.0	2.200	100.0	03:40	44.0	55.0	1600
Памук <sup>4)</sup> 20°C	9.0	0.350	100.0	03:20	44.0	20.0	1600
Синтетика 40°C	4.0	0.900	65.0	02:35	35.0	40.0	1200
Деликатни <sup>5)</sup> 30°C	2.0	0.350	55.0	01:05	35.0	30.0	1200
Вълна 30°C	1.5	0.300	70.0	01:15	30.0	30.0	1200

1) Остатъчна влага в края на фаза центрофуга. Колкото по-високи са оборотите на центрофугиране, толкова повече шум ще издава уреда и толкова по-малко остатъчна влага ще бъде налична.

2) Референтен показател за скоростта на центрофугиране.

3) Подходяща за пране на силно замърсен текстил.

4) Подходяща за пране на леко замърсени памучни, синтетични и смесени тъкани.

5) Също така, може да се използва като цикъл за бързо изпиране за леко замърсен текстил.

## 15. КРАТКО РЪКОВОДСТВО

### 15.1 Ежедневна употреба

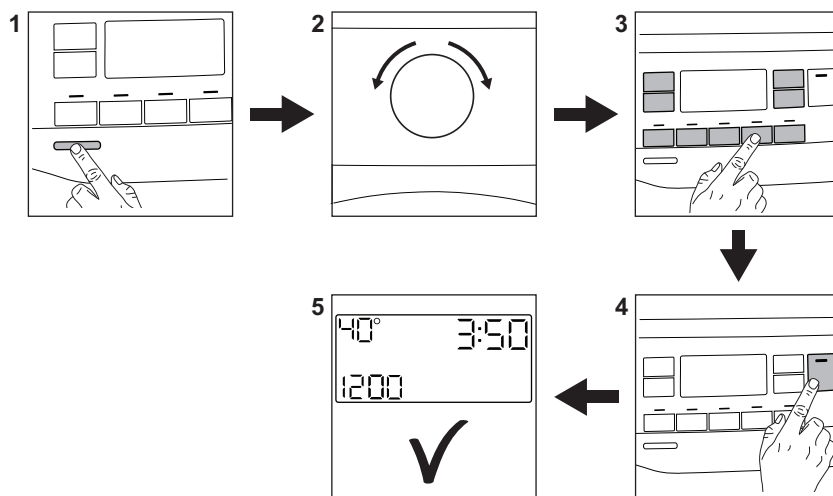

- Свържете щепсела към контакта на захранващата мрежа.
- Отворете кранчето за вода.
- Натиснете бутона **Вкл. / Изкл.** ① за включване на уреда (1).
- Завъртете програматора, за да настроите желаната програма (2).
- Задайте желаните опции с помощта на съответните сензорни бутони (3).
- Поставете прането в барабана, едно по едно, без да надвишавате максимално предложеното тегло. Затворете вратичката и се уверете, че няма останало пране между уплътнението и вратата.
- Изсипете препаратите за пране и добавката в правилното отделение на дозатора.
- За стартиране на програмата докоснете бутона **Старт / Пауза** ▷|| (4).
- Уредът се стартира.
- В края на програмата извадете прането.
- Натиснете бутона **Вкл. / Изкл.** ① за изключване на уреда.

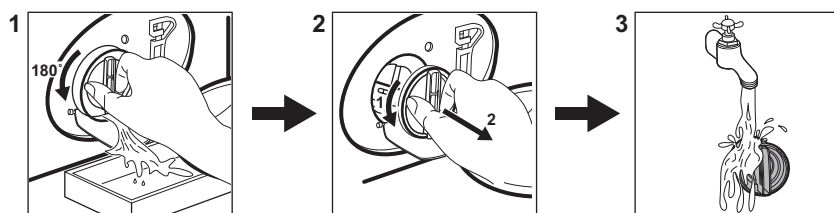

## 15.2 Почистване на филтъра на помпата за източване



Почиствайте филтъра редовно и особено, ако на дисплея се появи кодът на алармата **E20**

## 15.3 Програми

Програми	Зареждане	Описание на продукт
<b>QuickCare 69min</b>	5.0 кг	Памучни и синтетични дрехи. Тази програма осигурява добри резултати при пране за кратко време.
<b>Памук</b>	9.0 кг	Бели и цветни памучни тъкани. Идеален за нормално и силно замърсяване.
<b>Синтетика</b>	4.0 кг	Синтетични и смесени тъкани.
<b>Деликатни</b>	2.0 кг	Деликатни тъкани като акрилни, вискозни, полиестерни дрехи.
 <b>Вълна / коприна</b>	1.5 кг	Вълна, подходяща за пране в пералня, вълна и фини тъкани за ръчно пране.
<b>Бърза 20 мин.</b>	3.0 кг	Памучни и синтетични дрехи с леко замърсяване или носени веднъж.

Програми	Зареждане	Описание на продукт
 Освежаване с пара	1.0 кг	Памучни и синтетични дрехи, на които трябва да се премахнат гънките.
Центрофуга/ Изпомпване	9.0 кг	За центрофугиране на прането и изпомпване на водата от барабана. Всички тъкани освен вълнени и деликатни материи.
Изплакване	9.0 кг	Всякакви дрехи, освен вълнени и много деликатни дрехи. Програма за изплакване и центрофуга.
Спортни дрехи	4.0 кг	<b>Спортно облекло, синтетични влакна</b> като полиестер, смеси полиестер/еластан, полиамид. Подходяща за отстраняване на пот и замърсяване от тялото от технически спортни облекла.
Олекотени завивки	3.0 кг	Синтетични одеяла или одеяла с пера и пух, ватирани дрехи, юргани.
 Връхни дрехи	2.0 кг <sup>1)</sup> 1.0 кг <sup>2)</sup>	Модерни дрехи за спорт на открито.
 Дезинфекция	9.0 кг	Бели памучни тъкани. Тази програма премахва над 99,99% от бактериите и вирусите, <sup>3)</sup> Освен това осигурява намаляване на алергените.
Еко 40–60	9.0 кг	Цикъл с ниска консумация на енергия за памучни тъкани. Намалява температурата и удължава времето за постигане на добри резултати при изпиране.

1) Програма за пране.

2) Програма за пране и фаза за отблъскване на водата.

3) Тествана при *Staphylococcus aureus*, *Enterococcus faecium*, *Candida albicans*, *Pseudomonas aeruginosa* и MS2 Bacteriophage във вълнен тест, извършен от Swissatest Testmaterialien AG през 2021 г. (Доклад от изпитване № 202120117).

Зареждането на уреда на **максималния капацитет, предвиден за всяка**

**програма, помага за намаляването на енергия и потребление на вода.**

#### Подходящи перилни препарати за програмите за пране

Програма	Универсален прах <sup>1)</sup>	Универсален течен перилен препарат	Течен перилен препарат за цветно пране	Деликатни вълнени тъкани	Специален
QuickCare 69min	--	▲	▲	--	--
Памук	▲	▲	▲	--	--
Синтетика	▲	▲	▲	--	--
Деликатни	--	--	--	▲	▲
Вълна / коприна	--	--	--	▲	▲

Програма	Универсален прах <sup>1)</sup>	Универсален течен перилен препарат	Течен перилен препарат за цветно пране	Деликатни вълнени тъкани	Специален
Бърза 20 мин.	--	▲	▲	--	--
Спортни дрехи	--	▲	▲	--	▲
Олекотени завивки	--	--	--	▲	▲
Връхни дрехи	--	--	--	▲	▲
Дезинфекция	▲	▲	--	--	▲
Есо 40-60	▲	▲	▲	--	--

1) Препоръчва се употребата на перилен прах за температури над 60 °С.

▲ = Препоръчва се

-- = Не се препоръчва

## 15.4 Вид и качество на препарат.

- Използвайте само перилни препарати и други препарати, предназначени специално за употреба в перална машина. Първо, следвайте тези основни правила:
  - прах за пране (също таблетки и перилни препарати - еднократна доза) за всички видове тъкани, с изключение на деликатните. За предпочитане са перилни препарати на прах със съдържание на белина за бели дрехи и дезинфекция на прането,
  - течни перилни препарати (както и перилни препарати в еднократна доза), за предпочитане при програми за пране с ниска температура (60 °С макс.) при всички видове тъкани или по специално за вълнените тъкани.
- Не смесвайте различни видове перилни препарати.
- Използвайте по-малко перилен препарат, ако:
  - перете малко количество пране,
  - прането е леко замърсено,
  - по време на прането има голямо количество пяна.
- Когато използвате таблетки или капсули с перилен препарат, винаги ги поставяйте в барабана, а не в дозатора

за препарат и следвайте препоръките на производителя.

### Недостатъчното количество перилен препарат може да доведе до:

- незадоволителни резултати от прането,
- прането да се оцвети в сиво,
- дрехите да се омазнят,
- мухъл в уреда.

### Твърде голямото количество перилен препарат може да доведе до:

- пенене,
- намален ефект от изпирането,
- недостатъчно изплакване,
- по-голямо въздействие на околната среда.

## 15.5 График за периодично почистване

### Периодичното почистване спомага за удължаването на работата на уреда Ви.

След всеки цикъл оставайте притворени вратата и дозатора за препарати, за да има циркулация на въздух и да се изпари влажността в уреда.

Ако уредът не се използва дълго време: затворете крана за вода и изключете уреда от контакта.

### График с показатели за периодично почистване:

Отстр. на котл. камък	Два пъти в годината
-----------------------	---------------------

Профилактично пускане на програма за пране	Веднъж месечно
--------------------------------------------	----------------

Почистване на уплътнението на вратата	На всеки два месеца
Почистване на барабана	На всеки два месеца
Почистване на дозатор за препарати	На всеки два месеца
Почистване на филтър на дренажна помпа	Два пъти в годината
Почистване на входящия маркуч и филтъра на вентила	Два пъти в годината

Редовно проверявайте барабана за наличие на котлен камък. Препоръчваме от време на време да пускате цикъл с празен барабан и препарат за остр. на котл. камък.

### Отстраняване на чужди предмети



Уверете се, че джобовите са опразнени и всички разхлабени елементи са завързани преди да започнете програмата.

Отстранете всякакви чужди предмети (като метални кламери, копчета, монети и т.н.), които могат да се озоват в уплътнението на вратата, филтрите и барабана. Моля,

свържете се с оторизиран сервизен център, ако е необходимо.

### Уплътнение на вратата

Този уред е създаден със **самопочистваща се дренажна система**, което позволява на леките пухкави влакна, които падат от дрехите, да изтекат с водата. Редовно проверявайте уплътнението и, ако е необходимо, го почиствайте, както е описано на следната схема. На края на цикъла могат да бъдат намерени монети, копчета и други дребни предмети.

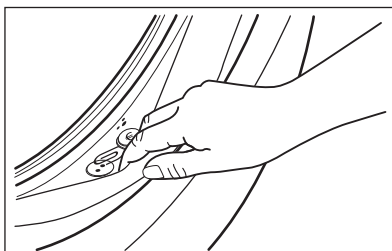

Почиствайте го, когато е нужно, използвайки препарат за почистване с амонячна пяна, без да надрасквате повърхността на уплътнението.

Ако е необходимо, премахнете мъха и предмети от прореза на филтъра.

## 16. ОПАЗВАНЕ НА ОКОЛНАТА СРЕДА

Рециклирайте материалите със символа . Поставете опаковките в съответните контейнери, за да ги рециклирате. Помогнете за опазването на околната среда и човешкото здраве чрез рециклирането на отпадъци от

електрически и електронни уреди. Не изхвърляйте уреди, маркирани със символа с битовите отпадъци. Върнете продукта в местното депо за рециклиране или се свържете с общинската служба.

## Üdvözljük az Electrolux honlapján! Köszönjük, hogy a mi készülékünket választotta.



A fenntarthatóság iránti törekvésünk jegyében csökkentjük a papíralapú nyomtatványok mennyiségét, és teljes használati útmutatókat teszünk elérhetővé az interneten. Az Ön teljes használati útmutatója itt érhető el: [electrolux.com/manuals](http://electrolux.com/manuals)  
Használattal kapcsolatos tanácsokat, prospektusokat, hibaelhárítási-, szerviz- és javítási információkat itt kérhet: [electrolux.com/support](http://electrolux.com/support)



Vásároljon tartozékokat, segédanyagokat és eredeti pótalkatrészeket a készülékhez itt: [electrolux.com/shop](http://electrolux.com/shop)

A változtatások jogát fenntartjuk.

## TARTALOM

1. BIZTONSÁGI INFORMÁCIÓK.....	45
2. BIZTONSÁGI UTASÍTÁSOK.....	47
3. TERMÉKLEÍRÁS.....	49
4. MŰSZAKI ADATOK.....	51
5. ÜZEMBE HELYEZÉS.....	51
6. KEZELŐPANEL.....	54
7. VEZÉRLŐTÁRCSA ÉS GOMBOK.....	56
8. BEÁLLÍTÁSOK.....	59
9. AZ ELSŐ HASZNÁLAT ELŐTT.....	60
10. PROGRAMOK.....	60
11. NAPI HASZNÁLAT.....	67
12. ÁPOLÁS ÉS TISZTÍTÁS.....	72
13. HIBAELHÁRÍTÁS.....	77
14. FOGYASZTÁSI ÉRTÉKEK.....	81
15. A HASZNÁLAT LÉPÉSEI RÖVIDEN.....	83
16. KÖRNYEZETVÉDELMI TUDNIVALÓK.....	87

## 1. ⚠ BIZTONSÁGI INFORMÁCIÓK



A készülék üzembe helyezése és használata előtt gondosan olvassa el a mellékelt útmutatót.

A gyártó nem vállal felelősséget a helytelen beszerelés vagy használat miatt keletkezett sérülésekért és károkért. Az útmutatót tartsa biztonságos és elérhető helyen, hogy szükség esetén mindig a rendelkezésére álljon.

## 1.1 Gyermek és kiszolgáltatott személyek biztonsága

- Ezt a készüléket 8 év feletti gyermekek, csökkent fizikai, érzékelési vagy szellemi képességekkel rendelkező felnőttek, illetve megfelelő tudással vagy gyakorlattal nem rendelkező személyek csak felügyelet mellett, vagy abban az esetben használhatják, ha megfelelő oktatást kaptak a készülék biztonságos használatára, és megértik az esetleges veszélyeket.
- A 3 és 8 év közötti gyermekek, illetve a súlyos, komplex fogyatékkal élő személyek állandó felügyelet nélkül nem tartózkodhatnak a készülék közelében.
- 3 évesnél fiatalabb gyermekek kizárólag folyamatos felügyelet mellett tartózkodhatnak a készülék közelében.
- Gondoskodni kell a gyermekek felügyeletéről, hogy ne játsszanak a készülékkel.
- Minden csomagolóanyagot tartson távol a gyermekektől, és megfelelően ártalmatlanítsa.
- A mosószeret tartsa távol a gyermekektől.
- A gyermekeket és a háziállatokat tartsa távol a készüléktől, amikor az ajtaja nyitva van.
- Ha rendelkezik gyermekbiztonsági zárral a készülék, akkor azt be kell kapcsolni.
- Gyermekek felügyelet nélkül nem végezhetnek tisztítási vagy karbantartási tevékenységet a készüléken.

## 1.2 Általános biztonság

- Ez a készülék kizárólag háztartási típusú, mosógépben mosható ruhák mosására szolgál.
- Ezt a készüléket háztartási célú, beltérben történő használatra tervezték.
- Ez a készülék használható irodákban, szállodai vendégszobákban, panziókban, vendégházakban és más hasonló szálláshelyeken, ahol a használat nem haladja meg a háztartási használat (átlagos) szintjét.
- Ne változtassa meg a készülék műszaki jellemzőit.

- A készülék maximális töltete 9.0 kg. Soha ne lépje túl a programhoz tartozó megengedett legnagyobb töltetet (lásd a „Programok” című fejezetet).
- Az üzemi víznyomás értékének a vízhálózat készülékcsatlakozási pontjánál 0,5 bar (0,05 MPa) és 10 bar (1 MPa) között kell lennie.
- Ügyeljen arra, hogy a készülék alsó részén levő szellőzőnyílást a készülék alatti szőnyeg, lábtörő vagy egyéb padlóburkoló tárgy ne zárja el.
- A készülék vízhálózatra történő csatlakoztatásához használja a mellékelt, új tömlőkészletet vagy a márkaszerviz által biztosított egyéb új tömlőkészletet.
- A régi tömlőket tilos újra használni.
- Ha a hálózati kábel megsérül, azt a gyártónak vagy a márkaszerviznek vagy más hasonlóan képzett személynek kell kicserélnie, nehogy elektromos veszélyhelyzet álljon elő.
- Bármilyen karbantartás előtt kapcsolja ki a készüléket, és húzza ki a hálózati csatlakozódugót a csatlakozóaljzatból.
- A készülék tisztításához ne használjon nagy nyomású vízsugarat és/vagy gőzt.
- Tisztítsa meg a készüléket egy nedves kendővel. Csak semleges tisztítószerrel használjon. Ne használjon súrolószert, súrolószivacsot, oldószert vagy fém tárgyat.

## 2. BIZTONSÁGI UTASÍTÁSOK

### 2.1 Üzembe helyezés



Az üzembe helyezést az érvényes helyi/országos előírásokkal összhangban kell elvégezni.

- Távolítsa el az összes csomagolóanyagot, a szállítási csavarokkal, gumiperselyekkel és műanyag alátétekkel együtt.
- A szállítási rögzítőcsavarokat tartsa biztonságos helyen. Amennyiben a készüléket a jövőben szállítani kell, ezeket vissza kell szerelni, hogy a dob

rögzítésével megakadályozzák a készülék belsejének sérülését.

- A készülék nehéz, ezért legyen körültekintő a mozgatásakor. Mindig használjon munkavédelmi kesztyűt és zárt lábbelit.
- Tartsa be a készülékhez mellékelt üzembe helyezési útmutatóban foglaltakat.
- Ne helyezzen üzembe, és ne is használjon sérült készüléket.
- Ne helyezze üzembe a készüléket olyan helyen, ahol a hőmérséklet 0 °C alá süllyedhet, vagy ahol ki van téve az időjárásnak.

- A készülék üzemeltetésének helyén a padló vízszintes, sík, stabil, hőálló és tiszta legyen.
- Gondoskodjon arról, hogy keringeni tudjon a levegő a készülék és a padló között.
- A készülék végleges elhelyezési pozíciójában ellenőrizze a felület megfelelő vízszinteségét vízmértékkel. Ha a felület nem teljesen vízszintes, a lábak emelésével vagy süllyesztésével biztosítsa a vízszintes helyzetet.
- Ne telepítse a készüléket közvetlenül padlóösszefolyó fölé.
- Ne permetezzen vizet a készülékre, és óvja az erősen párás környezettől.
- Ne helyezze üzembe a készüléket olyan helyen, ahol az ajtaját nem lehet teljesen kinyitni.
- Ne tegyen a készülék alá zárt edényt azért, hogy az esetleg a készülékből szivárgó vizet összegyűjtse. A használatra javasolt felszerelésekkel kapcsolatban forduljon a márkaszervizhez.

## 2.2 Elektromos csatlakozás

### FIGYELMEZTETÉS!

Tűz- és áramütésveszély.

- FIGYELEM: A készüléket úgy tervezték, hogy az épületben lévő földelőcsatlakozáshoz kell telepíteni/ csatlakoztatni.
- Mindig megfelelően felszerelt, áramütés ellen védett aljzatot használjon.
- Ellenőrizze, hogy az adattáblán szereplő adatok megfelelnek-e a helyi elektromos hálózat paramétereinek.
- Ne használjon hálózati elosztókat és hosszabbító kábeleket.
- Ügyeljen a hálózati csatlakozódugó és a hálózati kábel épségére. Amennyiben a készülék hálózati vezetékét ki kell cserélni, a cserét márkaszervizünknel végeztesse el.
- Csak az üzembe helyezés befejezése után csatlakoztassa a hálózati csatlakozódugót a hálózati csatlakozóaljzatba. Ügyeljen arra, hogy a hálózati dugasz üzembe helyezés után is könnyen elérhető legyen.
- Nedves kézzel ne érintse meg a hálózati kábelt és a csatlakozódugót.

- A készülék csatlakozásának bontására, soha ne a hálózati kábelnél fogva húzza ki a csatlakozódugót. A kábelt mindig a csatlakozódugónál fogva húzza ki.

## 2.3 Vízzel való csatlakoztatása

- A belépő víz hőmérséklete nem haladhatja meg a 25 °C-ot.
- Ügyeljen arra, hogy ne okozzon sérülést a vízcsöveken.
- Mielőtt új vagy hosszabb idő óta nem használt csövekhez csatlakoztatja javítást vagy új eszközt (pl. vízóra stb.) felszerelése után a készüléket, addig folyassa a vizet, amíg az teljesen ki nem tisztul.
- A készülék első használata közben és után ellenőrizze, hogy nem látható-e vízszivárgás.
- Ne használjon hosszabbító tömlőt, ha túl rövid a bemeneti tömlő. A befolyócső cseréje érdekében forduljon a márkaszervizhez.
- A készülék kicsomagolásakor előfordulhat, hogy víz folyik a kifolyócsőből. Ezt az okozza, hogy a készüléket víz segítségével ellenőrzik a gyárban.
- A kifolyótömlő maximum 400 cm-es hosszra bővíthető. Forduljon a márkaszervizhez a másik kifolyócsővel és a hosszabbítóval kapcsolatban.
- Ügyeljen arra, hogy a vízcsap könnyen hozzáférhető legyen az üzembe helyezés után.

## 2.4 Használat

### FIGYELMEZTETÉS!

Személyi sérülés, áramütés, tűz, égési sérülés vagy a készülék károsodásának veszélye áll fenn.

- Kövesse a mosószer csomagolásán feltüntetett utasításokat.
- Ne tegyen gyúlékony anyagot vagy gyúlékony anyaggal szennyezett tárgyat a készülékbe, annak közelébe, illetve annak tetejére.
- Ne mosson olajjal, zsírral vagy egyéb zsíros anyaggal erősen szennyezett ruhaneműt. Ezzel károsíthatja a mosógép gumi alkatrészeit. Az ilyen ruhaneműt a

mosógépbe helyezés előtt mossa ki kézzel.

- Ne érintse meg az ajtóüveget, amikor egy program működik. Az üveg forró lehet.
- Ellenőrizze, hogy minden fémtárgyat eltávolított-e a ruhákból.

## 2.5 Szolgáltatások

- A készülék javítását bízza a márkaszervizre. Mindig eredeti cserealkatrészt használjon.
- Kérjük, ne feledje, hogy a házilagos vagy nem szakértő által végzett javítás biztonsági következményekkel járhat, és érvénytelenítheti a jótállást.
- Az alábbi cserealkatrészek legalább 10 évig elérhetők a modell gyártásának megszűnése után: motor és a motor szénkeféi, erőátvitel a motor és a dob között, szivattyúk, lökészállók és rugók, mosódob, dobcsillag és a hozzá tartozó golyóscsapágyak, fűtőberendezések és fűtőelemek, beleértve a hőszivattyúkat, csővezetékek és a kapcsolódó szerelvények, beleértve a tömlőket, szelepeket, szűrőket és túlcsondulásgátlókat, nyomtatott áramköri lapok, elektronikus kijelzők, nyomáskapcsolók, termosztátok és érzékelők, szoftver és firmware, beleértve a szoftver visszaállítását, ajtó, ajtózsanér és tömítések, egyéb tömítések, ajtózársz egység, műanyag kiszolgáló egységek, mint például mosószeradagolók. Az időtartam elképzelhető, hogy hosszabb az

Ön országában. További információkért, kérjük, látogasson el a weboldalunkra.

- Kérjük, ne feledje, hogy ezen cserealkatrészek némelyikét kizárólag szakértő szerelő szerezhetheti be, és nem mindegyik alkatrész társítható minden modellhez.
- A termékben található izzó(k)ra és a külön kapható pótizzókra vonatkozó tudnivalók: Ezek az izzók arra készültek, hogy megfeleljenek a háztartási készülékekben fennálló szélsőséges fizikai feltételeknek, mint például hőmérséklet, rezgés, magas páratartalom, illetve arra használhatosak, hogy jelezzék a készülék működési állapotát. Nem alkalmasak egyéb felhasználásra, valamint helyiségek megvilágítására.

## 2.6 Ártalmatlanítás

### FIGYELMEZTETÉS!

Sérülés- vagy fulladásveszély áll fenn.

- Bontsa a készülék elektromos- és vízhálózati csatlakozását.
- A készülék közelében vágja át a hálózati kábelt, és tegye a hulladékba.
- Szerelje le az ajtókilincset, hogy megakadályozza gyermekek és kedvenc állatok készülékdobban rekedését.
- A készüléket az elektromos és elektronikus berendezésekre (WEEE) vonatkozó helyi rendeleteknek megfelelően tegye a hulladékba.

## 3. TERMÉKLEÍRÁS

### 3.1 Speciális tulajdonságok

Új mosógépe a víz, az energia és a mosószer gazdaságos felhasználása révén a modern ruhanemű-kezelés minden követelményének megfelel.

- A gőz segítségével a ruhanemű gyorsan, egyszerűen felfrissíthető. A gyengéd gőz programok eltávolítják a szagokat és csökkentik a ruhanemű gyűrötttségét, így kevés vasalás szükséges.

- A **SensiCare System** érzékeli a ruhanemű mennyiségét, és 30 másodperc alatt meghatározza a program időtartamát. A mosási programot a technológia a ruhatöltetnek és az anyag típusnak megfelelően testreszabja, hogy az idő-, energia- és vízfelhasználás ne legyen nagyobb a szükségesnél.

## 3.2 Készülék áttekintése

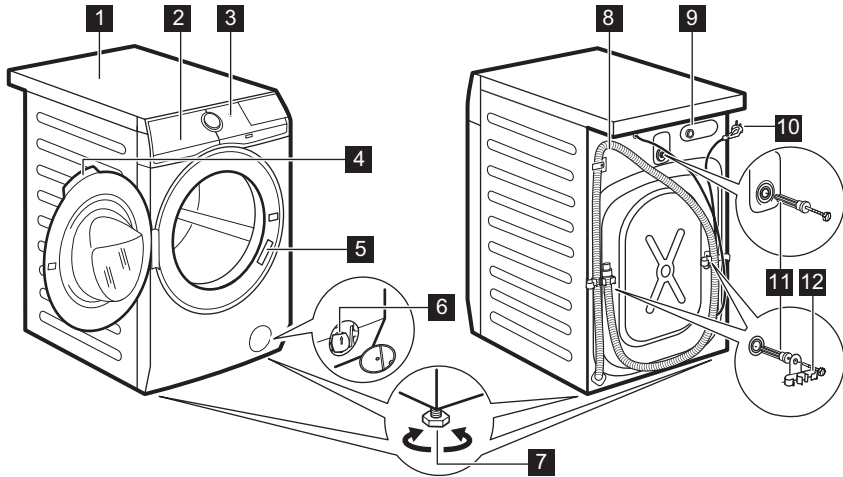

- 1 Munkafelület
- 2 Mosószer-adagoló
- 3 Kezelőpanel
- 4 Ajtófogantyú
- 5 Adattábla
- 6 Leeresztő szivattyú szűrője
- 7 Lábak a készülék vízszintbe állításához.

- 8 Vízleeresztő tömlő
- 9 Befolyócső-csatlakozás
- 10 Áramvezeték
- 11 Szállításhoz használt rögzítőcsavarok
- 12 Tömlőtartó

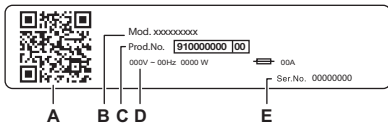

### Az adattábla jelentése:

- A. QR-kód
- B. Modellnév
- C. Termékszám
- D. Elektromos besorolás
- E. Sorozatszám

Olvassa be a készüléken található **QR-kódot**, hogy regisztrálja a terméket, és a legtöbbet hozza ki belőle.

- Hozzáférhet a készülék adataihoz, dokumentációihoz és cikkeihez a legjobb funkciók használatáról (a felhasználói kézikönyv a(z) [electrolux.com/manuals](http://electrolux.com/manuals) részénél is rendelkezésre áll)
- Használati tanácsok, hibaelhárítás, szerviz- és javítási információk (a következő címen is rendelkezésre áll: [electrolux.com/support](http://electrolux.com/support))
- Tartozékok, kopóeszközök és eredeti pótalkatrészek vásárlása a készülékhez (a(z) [electrolux.com/shop](http://electrolux.com/shop) részen is rendelkezésre áll)

## 4. MŰSZAKI ADATOK

Méreték	Szélesség / magasság / teljes mélység	59.7 cm / 84.7 cm / 65.8 cm
Elektromos csatlakozás	Feszültség Összteljesítmény Olvadóbiztosító Frekvencia	230 V 2100 W 10 A 50 Hz
A szilárd részecskék és a nedvesség bejutása elleni védelmet a védőburkolat biztosítja, kivéve ahol az alacsony feszültségű részeket nem védi ez burkolat		IPX4
Víznyomás	Minimális Maximális	0,5 bar (0,05 MPa) 10 bar (1 MPa)
Víz betáplálás <sup>1)</sup>		Hideg víz
Maximális töltet	Pamut	9.0 kg

1) Csatlakoztassa a vízbefolyó-tömlőt egy 3/4" -os csavarmentes csaphoz.

## 5. ÜZEMBE HELYEZÉS

### ⚠ FIGYELMEZTETÉS!

Lásd a „Biztonság” című fejezetet.

### 5.1 Kicsomagolás

1. Nyissa ki az ajtót. Szedje ki az összes tárgyat a dobból.

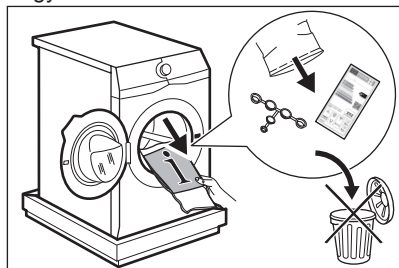

A készülékhez mellékelt tartozékok az adott modelltől függően eltérhetnek.

2. Helyezze a csomagolóanyag egy darabját a készülék mögé a padlóra, majd fektesse óvatosan rá háttal a készüléket. Vegye ki az alsó lapot.

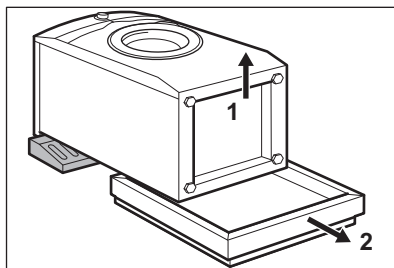

### ⚠ VIGYÁZAT!

Ne fektesse a mosógépet a homloklapjára.

3. Állítsa vissza a készüléket függőleges helyzetbe. Vegye ki a hálózati kábelt és a kifolyócsövet a csőtartókból.

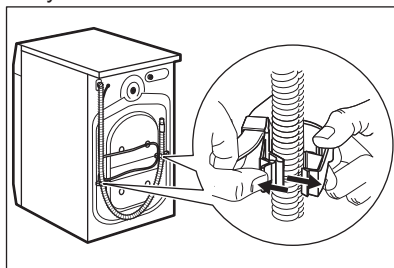



Előfordulhat, hogy víz folyik a kifolyócsőből. Ennek oka, hogy a mosógépet a gyárban vizsgálatnak vetették alá.

4. Távolítsa el a három szállítási rögzítőcsavart, és húzza ki a műanyag távtartókat.

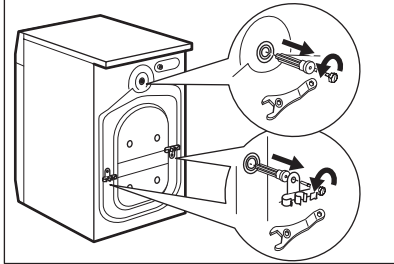

Célszerű megőrizni a csomagolást és a szállítási rögzítőcsavarokat arra az esetre, amikor szállítani kell a készüléket.

5. A felhasználói kézikönyv zacskójában található sapkákat illesse a nyílásokba.

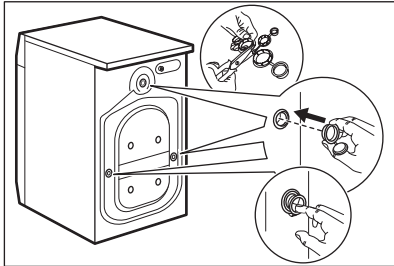

## 5.2 Üzembe helyezési információk

### Elhelyezés és vízszintezés

A készülék megfelelő beállításával kiküszöbölheti a működés közben fellépő rezgést, zajt és a készülék mozgását.

1. A készüléket kemény, egyenes padlófelületen kell elhelyezni. A készüléknek vízszintben és szilárdan kell állnia. Ellenőrizze, hogy nem ér-e a készülék falhoz vagy másik készülékhez, és hogy a levegő áramlása megfelelő-e a készülék alatt.

2. A vízszintbe állításhoz lazítsa vagy húzza meg a lábakat. Minden lábnak szilárdan kell állnia a padlón.

### FIGYELMEZTETÉS!

A szint beállításához ne helyezzen kartonpapírt, fát vagy hasonló anyagot a készülék lába alá.

### A befolyócső

### VIGYÁZAT!

Ellenőrizze, hogy a tömlők nem sérültek-e, és hogy nincs-e a csatlakozásoknál szivárgás. Ne használjon hosszabbítótömlőt, ha túl rövid a bemeneti tömlő. A bemeneti tömlő cseréjével kapcsolatos tájékoztatásért forduljon a márkaszervizhez.

1. Csatlakoztassa a víz bemeneti tömlőjét a készülék hátuljához ha szükséges. Általában már gyárilag be van szerelve.

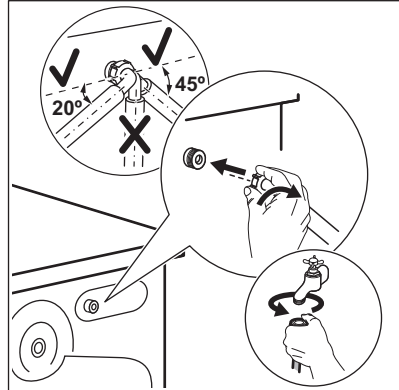

2. A vízcsap helyzetétől függően a tömlőt balra vagy jobbra vezesse el. Ügyeljen arra, hogy a bemeneti tömlő ne legyen függőleges helyzetben.
3. Amennyiben szükséges, a tömlő megfelelő helyzetbe igazításához lazítsa meg a hollandi anyát.
4. Egyes modellek vízmegállító eszközzel ellátott befolyócsövet is tartalmazhatnak. Ez megakadályozza a tömlő természetes öregedése miatti szivárgását. Az ablak szektorában ez a hiba látható A. Ha ez történik, zárja el a vízcsapot, és forduljon a hivatalos szervizközpontoz a tömlő cseréjével kapcsolatos információkért.

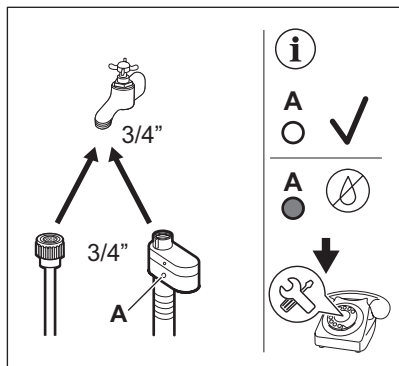

5. Csatlakoztassa a HIDEG víz bemeneti tömlőjének másik végét a 3/4"-os menettel ellátott hidegvíz-csaphoz.

### ⚠ FIGYELMEZTETÉS!

A belépő víz hőmérséklete nem haladhatja meg a 25 °C-ot.

### Vízkezelés

A kifolyótömlő végének legalább 60 cm és legfeljebb 100 cm közötti magasságban kell elhelyezkednie.



A kifolyótömlő maximum 400 cm-es hosszra bővíthető. Forduljon a márkaszervizhez a másik kifolyótömlő és a hosszabbító megvásárlása érdekében.

A kifolyótömlő csatlakoztatása különböző módokon történhet:

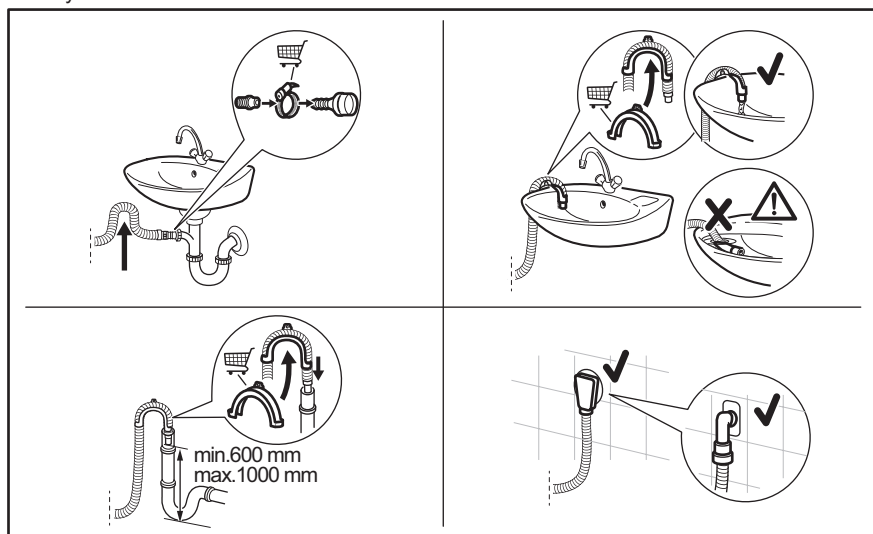

\* A pótalkatrészek előzetes értesítés nélkül cserélhetők.

Biztosítsa, hogy a kifolyótömlő egy hurkot képezzen, mivel így megelőzheti, hogy a szifonban levő részecskék a készülékbe jussanak.

Csatlakoztassa a kifolyótömlő végét a szifonhoz, majd rögzítse egy szorítóbilinccsel. Biztosítsa, hogy a kifolyótömlő egy hurkot képezzen, mivel így megelőzheti, hogy a szifonban levő részecskék a készülékbe jussanak.

A tömlőt közvetlenül a helyiség falában lévő beépített lefolyócsőhöz csatlakoztassa, és egy bilinccsel szorítsa meg.

A műanyag tömlővezető nélkül, egy mosogatószifonhoz csatlakoztatva - Nyomja be a kifolyótömlő végét a szifonba, és rögzítse egy szorítóbilinccsel.

A kifolyócső „U” alakúra hajlítható, és a műanyag vezető köré helyezhető. Egy

mosogató peremére akasztva - rögzítse a tömlővezetőt a vízcsaphoz vagy a falhoz.



Ügyeljen arra, hogy a műanyag tömlővezető ne tudjon mozogni a készülék szivattyúzásakor, és hogy a kifolyótömlő vége ne merüljön a vízbe. Ekkor ugyanis a szennyes víz visszajuthat a készülékbe. Vásároljon tartozékokat a hivatalos szállítótól.

Egy szellőzőlyukkal ellátott állócsőre csatlakoztatva - illessze a kifolyótömlőt közvetlenül a lefolyócsőbe vagy az állócsőbe.



A kifolyótömlő végének mindig szellőznie kell, azaz a lefolyócső belső átmérőjének (min. 38 mm - min. 1,5") meg kell haladnia a kifolyótömlő külső átmérőjét.

### 5.3 Elektromos csatlakozás

A telepítés befejezése után csatlakoztassa a hálózati csatlakozódugót a hálózati csatlakozóaljzatba.

Az ehhez szükséges elektromos adatok az adattáblán és a „Műszaki adatok” c.

fejezetben található. Ellenőrizze, hogy ezek megfelelőek-e a hálózati tápfeszültséghez.

Ellenőrizze, hogy a háztartási elektromos berendezés elbírja-e a szükséges maximális terhelést, figyelembe véve az esetlegesen használatban lévő egyéb készülékeket is.

**Csatlakoztassa a készüléket egy földelt aljzathoz.**

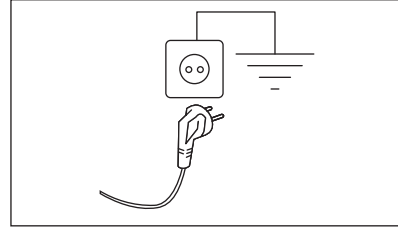

Az elektromos kábel a készülék üzembe helyezése után legyen könnyen hozzáférhető.

A készülék üzembe helyezéséhez szükséges bármely elektromos szereléshez vegye fel a kapcsolatot a márkaszervizzel.

A gyártó semmilyen felelősséget nem vállal a fenti biztonsági szabályok be nem tartásából adódó károk, illetve sérülések esetén.

## 6. KEZELŐPANEL

### 6.1 Kezelőpanel leírása

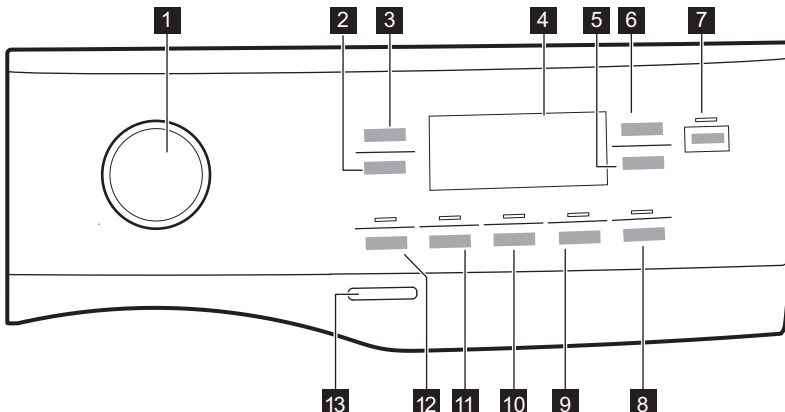



A kiegészítő funkciók nem választhatóak mindegyik mosási programmal. A kiegészítő funkciók és a mosási programok összeegyeztethetőségére vonatkozóan olvassa el „A kiegészítő funkciók összeegyeztethetősége a programokkal” szakaszt a „Programok” c. fejezetben. Egy kiegészítő funkció kizárhat egy másikat; ebben az esetben a készülék nem engedi a nem összeillő kiegészítő funkciók együtt történő beállítását. Mindig ügyeljen arra, hogy tiszta és száraz legyen a képernyő, valamint az érintőgombok.

- |                                                                                                                                                                                                                                                                                                                                                                                                                          |                                                                                                                                                                                                                                                       |
|--------------------------------------------------------------------------------------------------------------------------------------------------------------------------------------------------------------------------------------------------------------------------------------------------------------------------------------------------------------------------------------------------------------------------|-------------------------------------------------------------------------------------------------------------------------------------------------------------------------------------------------------------------------------------------------------|
| <ul style="list-style-type: none"> <li><b>1</b> Programválasztás</li> <li><b>2</b> Centrifugálás érintőgomb </li> <li><b>3</b> Hőmérséklet érintőgomb </li> <li><b>4</b> Kijelző</li> <li><b>5</b> Késleltetett indítás </li> <li><b>6</b> Time Manager érintőgomb </li> <li><b>7</b> Start/Szünet érintőgomb </li> <li><b>8</b> Vasaláskönnyítő gőz érintőgomb  és állandó Gyermezkár kiegészítő funkció  3s</li> </ul> | <ul style="list-style-type: none"> <li><b>9</b> Csendes érintőgomb</li> <li><b>10</b> Extra öblítés érintőgomb </li> <li><b>11</b> Folteltávolítás érintőgomb </li> <li><b>12</b> Előmosás érintőgomb </li> <li><b>13</b> Be/Ki nyomógomb </li> </ul> |
|--------------------------------------------------------------------------------------------------------------------------------------------------------------------------------------------------------------------------------------------------------------------------------------------------------------------------------------------------------------------------------------------------------------------------|-------------------------------------------------------------------------------------------------------------------------------------------------------------------------------------------------------------------------------------------------------|

## 6.2 Kijelző

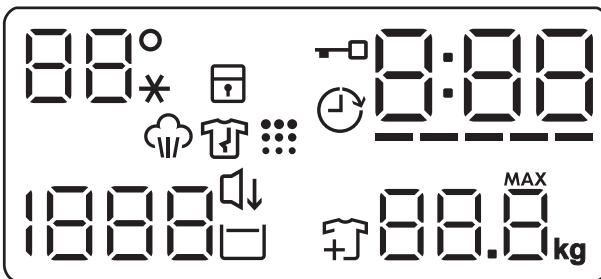

A hőmérséklettel kapcsolatos terület:











Hőmérséklet-visszajelző.  
 --\* Hideg víz visszajelző.



Gyermezkár visszajelző.



Ajtó zárva visszajelző.

	Késleltetett indítás visszajelző.
	A digitális visszajelző az alábbiakat képes megjeleníteni: <ul style="list-style-type: none"> <li>• Program időtartama (pl. 2:40).</li> <li>• Késleltetési idő (pl. 2h).</li> <li>• Ciklus vége (0:00).</li> <li>• Figyelmeztető kód (pl. E20).</li> <li>• Hiba visszajelző (— — —).</li> <li>• A készülék összesített működési idejének kijelzése. További részletekért olvassa el a „Beállítások” című bekezdés „Működési idő számláló” című szakaszát.</li> </ul>
	Time Manager visszajelző.
	Extra öblítés visszajelző.
	Gőzölési szakasz visszajelző.
	Dobtisztítás visszajelző. Ez azt jelenti, hogy dobtisztítás végrehajtása javasolt.
	A centrifugálással kapcsolatos terület: Centrifugálási sebesség-visszajelző — — — Nincs centrifugálás visszajelző. A centrifugálási fázis ki van kapcsolva.
	Csendes visszajelző.
	Öblítés tartás visszajelző.
	Ruhadarab hozzáadása visszajelző. A mosási fázis kezdetén világít, amikor a készülék rövid időre megállítható, és további ruhadarabok helyezhetők be.
	Maximális töltet visszajelző (lásd „A SensiCare System töltetérzékelő rendszer” című szakaszt). <b>MAX</b> Villog, ha a ruhatöltet túllépi a kiválasztott programhoz megengedett legnagyobb töltetet.

## 7. VEZÉRLŐTÁRCSA ÉS GOMBOK

### 7.1 Bevezetés



A kiegészítő funkciók nem választhatóak mindegyik mosási programmal. A mosási programok és a különféle opciók/funkciók összeegyeztethetőségére vonatkozóan lásd a „Programtáblázat” c. szakaszt. Egy kiegészítő funkció kizárhat egy másikat; ebben az esetben a készülék nem engedi a nem összeillő kiegészítő funkciók együtt történő beállítását.

### 7.2 Be/Ki

A készülék be-/kikapcsolásához nyomja meg ezt a gombot néhány másodpercig. A készülék be- vagy kikapcsolásakor két különböző hang hallható.

Mivel az energiafogyasztás csökkentésére a Készenlét funkció automatikusan kikapcsolja a készüléket néhány perc elteltével, így előfordulhat, hogy a készüléket ismét be kell kapcsolni.

További részletekért olvassa el a Készenlét c. szakaszt a „Napi használat” című fejezetben.

## 7.3 Programválasztás

A programkapcsoló elforgatásával kiválaszthatja a kívánt programot.

## 7.4 Hőmérséklet

Egy mosási program kiválasztása esetén a készülék automatikusan javasol egy alapértelmezett hőmérsékletet.





Érintse meg többször egymás után a gombot, míg a kívánt hőmérséklet meg nem jelenik a kijelzőn.

Amikor a kijelzőn  visszajelzők láthatók, a készülék nem melegíti fel a vizet.

## 7.5 Centrifugálás

Egy program kiválasztása esetén a készülék automatikusan beállítja az alapértelmezett centrifugálási fordulatszámot.

Érintse meg többször ezt a gombot ehhez:

- **A centrifugálási sebesség megváltoztatása.** A kijelző csak a beállított programnál elérhető centrifugálási sebességeket mutatja.
- Állítsa be a **Nincs centrifugálás**  – – – kiegészítő funkciót. Válassza ezt az opciót valamennyi centrifugálási fázis törléséhez. A kijelzőn a  jelzőfény jelenik meg. A készülék a kiválasztott mosási program egyetlen szivattyúzási szakaszát végzi el. Válassza ezt az opciót kényes anyagok esetén. Egyes mosási programok esetén az öblítéseket a gép nagyobb mennyiségű víz felhasználásával végzi.
- Kapcsolja be az **Öblítés tartás**  kiegészítő funkciót. A program végén elmarad a centrifugázás. A készülék nem ereszt le az utolsó öblítővizet, hogy megóvja a ruhaneműket a gyűrődéstől. A mosóprogram végén a víz a dobban marad. Tovább világít a  visszajelző. Az ajtó zárva marad, és a dob rendszeresen fordul, hogy csökkentse a ruhanemű gyűrődését. Az ajtó kinyitásához le kell engednie a vizet.

Ha megérinti a Start/Szünet  gombot, a készülék végrehajt egy centrifugálási fázist, és leereszti a vizet.



A készülék körülbelül 18 óra elteltével automatikusan leereszti a vizet.

## 7.6 Előmosás

Ez a kiegészítő funkció előmosási szakaszt ad egy mosási programhoz.

Az érintőgomb fölött megjelenik a megfelelő visszajelző.

A kiegészítő funkció használatával 30 °C-os előmosási szakaszt adhat a mosási szakasz elé.

A kiegészítő funkció erősen szennyezett ruhanemű, különösen homokkal, porral, sárral és egyéb szilárd részecskével összepiszkolt ruhák esetén ajánlott.



A kiegészítő funkció növelheti a program időtartamát.

## 7.7 Folteltávolítás

Érintse meg ezt a gombot, hogy folteltávolító szakaszt adjon a programhoz.

Az érintőgomb fölött megjelenik a megfelelő visszajelző.

Nehezen eltávolítható foltokkal szennyezett ruhákhoz használja ezt a kiegészítő funkciót.

Amikor beállítja a kiegészítő funkciót, tegyen folttisztítót a  rekeszbe.



Ez a kiegészítő funkció növeli a program időtartamát.

Ez a kiegészítő funkció 40 °C-nál alacsonyabb hőmérséklet esetén nem áll rendelkezésre.

## 7.8 Állandó Extra öblítés

Ezzel a kiegészítő funkcióval néhány további öblítési fázist adhat a kiválasztott mosási programhoz.

Ezt a kiegészítő funkciót a mosószermaradványokra allergiás, illetve érzékeny bőrű személyek esetén használja.



A kiegészítő funkció növeli a program időtartamát.

A megfelelő érintőgomb fölötti visszajelző bekapcsol, és mindaddig világít a mosási ciklusok alatt, amíg ki nem kapcsolja ezt a funkciót.

## 7.9 Vasaláskönnyítő gőz

Ez a funkció egy gőz szakaszt iktat be, melyet egy rövid gyűrődésgátló fázis követ a mosási program végén.





A gőz szakasz csökkenti a ruhanemű gyűrődését és javítja vasalhatóságát.

Az érintőgomb fölött megjelenik a megfelelő visszajelző.

A gőz fázis alatt a  folyamatosan világít.



Ez a kiegészítő funkció növelheti a program időtartamát.

Amikor a program véget ér,  jelenik meg a kijelzőn, a  visszajelző kialszik, és a  visszajelző, továbbá a Start/Szünet  LED-ek folyamatosan világítanak. A dob finom mozgásokat végez kb. 30 percig, hogy a gőz kifejtsse hatását. Bármely gomb megérintésére a gyűrődésmentesítő mozgás leáll, az ajtó nyithatóvá válik, és a készülék ismét felajánlja a korábban beállított programot.

A gyűrődésmentesítő szakasz megszaktatásához az alábbiakat is teheti:

- A készülék be-/kikapcsolásához nyomja meg a Be/Ki  gombot néhány másodpercig.
- Fordítsa el a programválasztó gombot egy másik helyzetbe.



Kisebb ruhatöltettel jobb eredmény érhető el.

## 7.10 Csendes

Érintse meg ezt a gombot a **Csendes**  kiegészítő funkció be-/kikapcsolásához.

A közbenső és végső centrifugálási szakasz elmarad, és a készülék a program végén a dobban tartja a vizet. Ez elősegíti a ruhák gyűrődésének csökkentését.

A kijelzőn a  visszajelző jelenik meg. Zárva marad az ajtó. A dob rendszeres időközönként forgást végez, hogy csökkentse a ruhák gyűrődését. Az ajtó kinyitásához le kell a vizet engednie.

Mivel a program nagyon csendes, este is használható, amikor az olcsóbb éjszakai áram rendelkezésre áll. Egyes programok esetén az öblítéseket a készülék nagyobb mennyiségű víz felhasználásával végzi.

Ha megérinti a Start/Szünet  gombot, a készülék csak a szivattyúzást végzi el.





A készülék körülbelül 18 óra elteltével automatikusan leeresztí a vizet.

## 7.11 Késleltetett indítás

Ezzel a kiegészítő funkcióval a program kezdetét megfelelőbb időpontig késleltetheti.

A megfelelő késleltetés beállításához érintse meg többször a gombot. Az idő 1 órás lépésekkel állítható be, 20 óra időtartamig.

A kijelzőn megjelenik a  visszajelző és a kiválasztott késleltetési időtartam. Miután megérinti a Start/Szünet  gombot, a készülék megkezdi a visszaszámlálást, és az ajtó reteszelődik.

## 7.12 Time Manager

A kiegészítő funkció segítségével csökkenthető a program időtartama a töltet nagyságának és a szennyeződés mértékének megfelelően.

Mosási program beállításakor a kijelzőn a program alapértelmezett időtartama és

----- kötőjelek láthatók.

Érintse meg a Time Manager  gombot a program időtartamának igény szerinti csökkentéséhez. A kijelzőn megjelenik az új program időtartama, és a kötőjelek száma ennek megfelelően csökken:

----- teljes töltetnyi normál mértékben szennyezett ruhaneműhöz.

---- gyors ciklus teljes töltetnyi enyhén szennyezett ruhaneműhöz.

-- nagyon gyors ciklus kisebb töltetnyi enyhén szennyezett ruhaneműhöz (max. fél töllet javasolt).

- a legrövidebb ciklus kis mennyiségű ruhanemű felfrissítéséhez.

A Time Manager csak a táblázatban szereplő programokkal érhető el.

visszajelző	Pamut	Műszál
----- 1)	■	■
----	■	■
---	■	■
--	■	■

visszajelző	Pamut	Műszál
-	■	■

1) Alapértelmezett időtartam az összes program számára.

### Time Manager gőzprogramokkal



Ha beállít egy gőzölő programot, ezzel a gombbal tudja a 3 gőzfokozat egyikét kiválasztani, és ennek megfelelően a program időtartama csökken:

- ---- : maximum.
- --- : közepes.
- - : minimum.

 **Vannak olyan készülékek, melyeknél a program időtartam anélkül csökken, hogy vízszintes vonalak jelennének meg.**

## 7.13 Start/Szünet

Érintse meg a Start/Szünet  gombot a készülék elindításához vagy szünethez, illetve a futó program megszakításához.

 **Az  ikon azt jelenti, hogy szüneteltetheti a ciklust, és hozzáadhat vagy eltávolíthat ruhaneműket. További részletekért olvassa el az „Ajtó kinyitása – Ruhák hozzáadása” c. szakaszt.**

# 8. BEÁLLÍTÁSOK

## 8.1 Beállítás

 **Egy gombkombináció megnyomásakor ne hajlítsa ujjait lefele. A gombok alatti szenzorok érzékenyek, és helytelenül érzékelhetik az ön választását.**

## 9. AZ ELSŐ HASZNÁLAT ELŐTT



Üzembe helyezéskor vagy az első használat előtt egy kevés víz jelenléte észlelhető a készülékben. A készülék teljes körű üzemi vizsgálatát végzik el a gyárban annak biztosítására, hogy a vásárlók tökéletesen működő készüléket kapjanak; az észlelt víz ennek a maradványa, és nincs ok az aggodalomra.

1. Ellenőrizze, hogy minden szállítási rögzítőcsavart eltávolított-e a készülékből.

2. Ellenőrizze, hogy rendelkezésre áll-e a tápfeszültség, és nyitva van-e a vízcsap.

3. Töltsön 2 liter vizet a jelzésű mosószer-adagolóba.

Ez a lépés aktiválja a leeresztő rendszert.

4. Töltsön kis mennyiségű mosószert a .

5. Állítsa be és ruhák nélkül indítson el egy pamut mosására szolgáló programot a legmagasabb hőmérsékleten, üres dobbal.

Ez minden szennyeződést eltávolít a dobból és az üstből.

## 10. PROGRAMOK

### 10.1 Programtáblázat

#### Mosási programok

Program	Program leírása
QuickCare 69min	Pamut és vegyes műszálás darabok. Ideális a mindennapi ruhatöltetek rövid idő alatt történő mosásához, a ruhák jobb ápolása és a megfelelő tisztítás érdekében már 30 °C-on is.
Pamut	Fehér és színes pamutszövetek. Ideális normál és erős szennyeződés esetén.
Műszál	Műszálás vagy kevertszálás szövetek. Normál szennyezettség.
Kímélő	Kényes textil, pl. akril, viszkóz és kevertszálás anyagok, melyek kímélő mosást igényelnek. Normál szennyezettség.
Gyapjú/Selyem	Gépben mosható gyapjú, kézzel mosható gyapjú és egyéb ruhanemű «kézzel mosható» szimbólummal ellátva <sup>1)</sup>
Gyors 20 perc	Pamut és műszálás darabok enyhén szennyezett vagy csupán egyszer viselve.

**Program****Program leírása****Gőz program**  **FreshScent System technológiával**

A gőzprogram a ráncok csökkentésére és a szagok eltávolítására használható<sup>2)</sup> Főleg a ruhák mosás nélküli fel-  
frissítésére javasolt használni. A ruhanemű szálai ellazulnak, és a vasalás könnyűvé válik. Amikor a program be-  
fejeződött, gyorsan távolítsa el a ruhaneműt a dobból<sup>3)</sup> A gőzölés program nem hajt végre higiéniai ciklust. Az  
alábbi típusú ruháknál ne alkalmazza ezeket a programokat:

- Gépi szárításra nem alkalmas ruhanemű.
- „Csak vegyileg tisztítható” jelzéssel ellátott ruhadarabok.

**Electrolux illat aroma.** Ha ezt a speciális, enyhe aromát használja, a ruhanemű frissen mosott illatúvá válik. Fi-  
gyelmesen olvassa el az illatanyaghoz mellékelte utasításokat. Kisebb ruhatöltet esetén csökkentse az aroma  
mennyiségét. A címkéjük szerint alacsony hőmérsékleten mosandó ruhadaraboknál a program időtartama a Time  
Manager gomb segítségével csökkenthető.

**SOHA NE:**

- Szárítsa gépben az illat aromával kezelt ruhadarabokat. Az illat ekkor elillan.
- Használja az aromát az itt leírtaktól eltérő célokra.
- Használja az aromát új ruhadarabokhoz. Az új ruhadarabok elkészítésük után olyan maradvány anyagokat  
tartalmazhatnak, melyek összeférhetetlenek az aromával.



Az illatanyag megvásárolható a **Electrolux** webáruházban vagy hivatalos márkakereske-  
dőnél.



Gőzfrissítés/Gyűrődésmentesi-  
tés

**Pamut, műszálás és kevert szálás anyagok.** Speciális gőzciklus mosás nél-  
kül, mely a megszáritott ruhanemű vasaláshoz való előkészítéséhez vagy a  
csupán egyszer viselt ruhanemű felfrissítéséhez használható. A program csök-  
kenti a gyűrődést és a szagokat, továbbá fellazítja a ruhaneműt. Ne használjon  
mosószer!

Centrifugálás / Szivattyúzás

A ruhanemű centrifugálásához és a víz dobból való leeresztéséhez. Minden ru-  
haanyaghoz, a kényes ruhaneműk és gyapjú kivételével.

Öblítés

Minden ruhaanyaghoz, a nagyon kényes ruhaneműk és gyapjú kivételével.  
Program a ruhanemű öblítéséhez és centrifugálásához. Az alapértelmezett  
centrifugálási fordulatszám a pamutprogramok esetén használt fordulatszám.  
Csökkentse a centrifugálási fordulatszámot a töltet típusának megfelelően. Ha  
szükséges, használja a Extra öblítés kiegészítő funkciót további öblítésekhez.  
Alacsony fordulatszámra kímélő öblítéseket és egy rövid centrifugálást végez  
a készülék.

Sportruházat

**Sportruházat, szintetikus szálak,** például poliészter, poliészter/elasztán ke-  
verékek, poliamid. Alkalmas az izzadság és a testszennyeződés technikái  
sportruházatból való eltávolítására.

Takaró

Mosási program **műszálás vagy toll- és pehelytöltetű takaróhoz, paplan-  
hoz, ágyterítőhöz** stb. Használjon finom szövet, pl. gyapjú mosására alkalmas  
folyékony mosószer

## Program

## Program leírása





Kültéri sportruházat



Ne használjon öblítőszer<sup>1)</sup>, és győződjön meg arról, hogy nincs öblítőszer-maradvány a mosószer-adagolóban.

Kivehető polár vagy egyéb termobéléssel rendelkező kültéri ruházat, például munkaruha, sportruha, vízálló és lélegző dzseki vagy szélvédő dzseki. A javasolt ruhatöltet 2,0 kg.

Ez a program vízállóságot helyreállító szakaszként is használható, melyet kifejezetten a ruhadarabok impregnálására terveztek. A vízállóságot helyreállító szakasz elvégzéséhez a következők szerint járjon el:

- Töltse a mosószer<sup>2)</sup> a rekeszbe .
- Töltsön ruhaneműhöz való, speciális impregnáló szert az öblítőszer-adagoló rekeszbe .
- Csökkentse a töltet mennyiségét 1,0 kg-ra.



A vízállóság legeredményesebb helyreállítása érdekében a ruhaneműt szárítógépben szárítsa meg a Kültéri sportruházat szárítóprogram használatával (amennyiben az rendelkezésre áll, és ha a ruhanemű tájékoztató címkéje megengedi a gépi szárítást).



Higiénia

Fehér pamut ruhadarabok. Ez a nagy teljesítményű, gőzzel kombinált mosóprogram a baktériumok és vírusok több mint 99,99%-át eltávolítja,<sup>4)</sup> melyben a készülék mosási fázisa a hőmérsékletet végig 60 °C felett tartja, az alkalmazott gőz fázis további kezelést nyújt a szövetszálaknak, míg az alaposabb öblítési fázis a mosószer- és mikroorganizmus-maradványok megfelelő eltávolításáról gondoskodik. A program a pollenek/allergén anyagok alapos eltávolítását is biztosítja.

Eco 40-60

Alacsony energiaigényű ciklus pamut ruhaneműk számára. Csökkenti a hőmérsékletet, és meghosszabbítja az időt a jó mosási eredmény eléréséhez.

1) A ciklus közben a dob kis sebességen forog a kíméletes mosás érdekében. Úgy tűnhet, hogy a dob nem forog, vagy nem megfelelően forog, ez azonban normális jelenség ennél a programnál.





2) A gőzprogram nem távolítja el a rendkívül intenzív szagokat.

3) A gőzölés után a ruhanemű nedves maradhat. Néhány percre tegye állfára.

4) A Swisstatest Testmaterialien AG által 2021-ben végzett külső teszt (202120117. számú tesztjelentés) a következőket vizsgálta: Staphylococcus aureus, Enterococcus faecium, Candida albicans, Pseudomonas aeruginosa és MS2 bakteriofág.

### Program hőmérséklete, maximális centrifugálási sebesség és maximális töltet

Program	Alapértelmezett hőmérséklet Hőmérsékleti tartomány	Referencia centrifugálási fordulatszám Centrifugálási sebesség-visszajelző	Maximális töltet
QuickCare 69min	30 °C 60 °C - 30 °C	1600 ford./perc 1600 ford./perc - 400 ford./perc	5,0 kg

Program	Alapértelmezett hőmérséklet Hőmérsékleti tartomány	Referencia centrifugálási fordulatszám Centrifugálási sebesség-visszajelző	Maximális töltet
Pamut	40 °C 90 °C - Hideg	1600 ford./perc 1600 ford./perc - 400 ford./perc	9.0 kg
Műszál	30 °C 60 °C - Hideg	1200 ford./perc 1200 ford./perc - 400 ford./perc	4.0 kg
Kímélő	30 °C 40 °C - Hideg	800 ford./perc 1200 ford./perc - 400 ford./perc	2.0 kg
 Gyapjú/Selyem	40 °C 40 °C - Hideg	1200 ford./perc 1200 ford./perc - 400 ford./perc	1.5 kg
Gyors 20 perc	30 °C 40 °C - 30 °C	1200 ford./perc 1600 ford./perc - 400 ford./perc	3.0 kg
 Gőzfrissítés/Gyűrődésmentesítés	-	-	1.0 kg
Centrifugálás / Szivattyúzás	-	1600 ford./perc 1600 ford./perc - 400 ford./perc	9.0 kg
Öblítés	-	1600 ford./perc 1600 ford./perc - 400 ford./perc	9.0 kg
Sportruházat	30 °C 60 °C - Hideg	1200 ford./perc 1200 - 400 ford./perc	4.0 kg
Takaró	30 °C 60 °C - Hideg	800 ford./perc 800 - 400 ford./perc	3.0 kg
 Kültéri sportruházat	30 °C 40 °C - Hideg	1200 ford./perc 1200 ford./perc - 400 ford./perc	2.0 <b>1)</b> 1.0 <b>2)</b>
 Higiénia	60 °C	1600 ford./perc 1600 ford./perc - 400 ford./perc	9.0 kg

Program	Alapértelmezett hőmérséklet Hőmérsékleti tartomány	Referencia centrifugálási fordulatszám Centrifugálási sebesség-visszajelző	Maximális töltet
Eco 40-60	40 °C <sup>3)</sup>	1600 ford./perc 1600 ford./perc - 400 ford./perc	9.0 kg

1) kg Mosási program.

2) kg Mosási program és vízlepergető fázis.

3) A 2019/2023 sz. EU tanácsi rendelet értelmében ez a program 40 °C-on alkalmas a normál szennyezettségű, 40 °C-on és 60 °C-on mosható pamut ruhanemű ugyanazon ciklusban történő együttes mosására.



A ruhaneműben kialakult hőmérsékletre, a program időtartamára és egyéb adatokra vonatkozó tájékoztatás a „Fogyasztási értékek” c. fejezetben található.













Az energiafogyasztás tekintetében általában azok a leghatékonyabb programok, melyek alacsonyabb hőmérsékleten és hosszabb időtartammal működnek.

## 10.2 Woolmark Premium Wool Care - Kék



A Woolmark Company ennek a mosógépnek a gyapjúmosási ciklusát tesztelte és jóváhagyta a «kézzel mosható» jelzésű, gyapjú ruhanemű gépi mosására, azzal a feltétellel, hogy a ruhák mosása a ruhanemű kezelési címkéjén szereplő és a mosógép gyártójától származó utasítások szerint történik.  
M1230

### 10.3 A kiegészítő funkciók összeegyeztethetősége a programokkal

	QuickCare 69min	Pamut	Műszál	Kímélő	 Gyapjú/Selyem	Gyors 20 perc	 Gőzfrissítés/Gyűrődésmentesítés	Centrifugálás / Szivattyúzás	Öblítés	Sportruházat	Takaró	 Kültéri sportruházat	 Higiénia	Eco 40-60
 Centrifugálás	■	■	■	■	■	■		■	■	■	■	■	■	■
 Öblítés tartás	■	■	■	■	■				■	■		■	■	■
 Csendes		■	■	■						■				
 Nincs centrifugálás	■	■	■	■	■	■	■ <sup>1)</sup>	■	■	■	■	■	■	■
 Folteltávolítás <sup>2)</sup>		■	■							■			■	
 Előmosás <sup>3)</sup>		■	■							■				
 Time Manager <sup>4)</sup>		■	■				■							
 Extra öblítés	■	■	■	■				■	■	■	■	■	■	■
 Vasaláskönnyítő gőz <sup>5)</sup>		■	■							■			■	

QuickCare 69min	Pamut	Műszál	Kimélő	Gyapjú/Selyem	Gyors 20 perc	Gőzfrissítés/Gyűrődésmentesítés	Centrifugálás / Szivattyúzás	Öblítés	Sportruházat	Takaró	Kültéri sportruházat	Higiénia	Eco 40-60
-----------------	-------	--------	--------	---------------	---------------	---------------------------------	------------------------------	---------	--------------	--------	----------------------	----------	-----------



Késleltetett indítás



- 1) Ha a Nincs centrifugálás kiegészítő funkciót beállítja, a készülék csak szivattyúzást végez.
- 2) Ez a beállítás 40 °C-nál alacsonyabb hőmérséklet esetén nem áll rendelkezésre.
- 3) Folteltávolítás és Előmosás nem választható együtt.
- 4) Ha a legrövidebb időtartamot állítja be, azt ajánljuk, hogy csökkentse a töltet méretét. Meg lehet teljesen tölteni a készüléket, de csökkenhet a mosás hatékonysága.
- 5) Ez a beállítás 40 °C-nál alacsonyabb hőmérséklet esetén nem áll rendelkezésre.

▲ = Ajánlott

-- = Nem ajánlott

### A mosási programokhoz ajánlott mosószerek

Program	Univerzális mosópor <sup>1)</sup>	Univerzális folyékony mosószer	Folyékony mosószer színes ruhadarabokhoz	Kényes gyapjú ruhadarabok	Speciális
QuickCare 69min	--	▲	▲	--	--
Pamut	▲	▲	▲	--	--
Műszál	▲	▲	▲	--	--
Kimélő	--	--	--	▲	▲
Gyapjú/Selyem	--	--	--	▲	▲
Gyors 20 perc	--	▲	▲	--	--
Sportruházat	--	▲	▲	--	▲
Takaró	--	--	--	▲	▲
Kültéri sportruházat	--	--	--	▲	▲
Higiénia	▲	▲	--	--	▲

Program	Univerzális mosópor <sup>1)</sup>	Univerzális folyékony mosószer	Folyékony mosószér színes ruhadarabokhoz	Kényes gyapjú ruhadarabok	Speciális
---------	-----------------------------------	--------------------------------	------------------------------------------	---------------------------	-----------

Eco 40-60

▲

▲

▲

--

--

1) 60 °C-nál magasabb hőmérsékleten mosópor használata javasolt.

▲ = Ajánlott

-- = Nem ajánlott

## 11. NAPI HASZNÁLAT

### ⚠ FIGYELMEZTETÉS!

Lásd a „Biztonság” című fejezetet.

### 11.1 A készülék bekapcsolása

1. Csatlakoztassa a hálózati csatlakozót a hálózati aljzathoz.
2. Nyissa meg a vízcsapot.
3. A készülék bekapcsolásához nyomja meg a Be/Ki  gombot néhány másodpercig. Egy rövid hangjelzés hallható.

### 11.2 A ruhák betöltése

1. Nyissa ki a készülék ajtaját.
  2. Rázza meg a darabokat, mielőtt a készülékbe helyezi azokat.
  3. Helyezze a szennyes ruhadarabokat egyenként a dobba.
- Ügyeljen arra, hogy ne tegyen túl sok mosandó holmit a dobba.
4. Zárja be jól az ajtót.

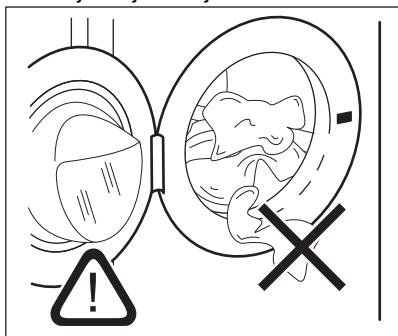

### ⚠ VIGYÁZAT!

Győződjön meg arról, hogy az ajtó és a tömítés közé nem szorult-e ruhadarab. Ellenkező esetben víz szívároghat ki, vagy károsodhat a ruhanemű.

### ⚠ VIGYÁZAT!

Az olajjal vagy zsírral erősen szennyezett ruhanemű mosása károsíthatja a készülék gumi alkatrészeit.

### 11.3 A mosószér és az adalékok betöltése

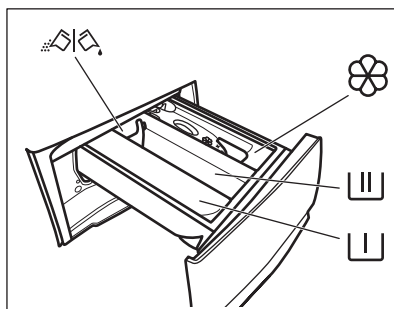

Rekesz az előmosás és az áztatóprogram mosószere, valamint a folteltávolító számára.



Mosási szakasz mosószér-adagolója.



Rekesz a folyékony adalékok (öblítőszer, keményítő) számára.

**MAX**



A folyékony adalékok maximális szintje. A por állagú vagy folyékony mosószér kiválasztására szolgáló terelőlap.



Mindig kövesse a mosószerek csomagolásán található utasításokat, azonban javasoljuk, hogy ne lépje túl a jelzett maximális szintet (**MAX**). Ez a mennyiség garantálja a legjobb mosási eredményt.



Amennyiben szükséges, a mosási szakasz után távolítsa el a mosószert maradványokat a mosószert-adagolóból.

### 11.4 A mosószertelőrő helyzetének ellenőrzése

1. Ütközésig húzza ki a mosószert-adagoló fiókot.
2. Nyomja le a kart az adagolófiók eltávolításához.

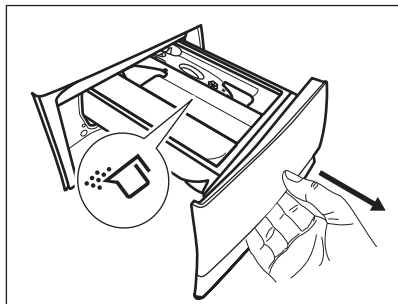

3. Mosópor használata esetén fordítsa felfelé a terelőlapot.

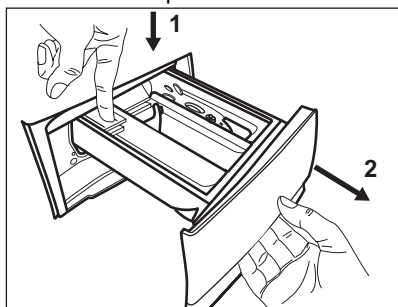

4. Folyékony mosószert használata esetén fordítsa lefelé a terelőlapot.

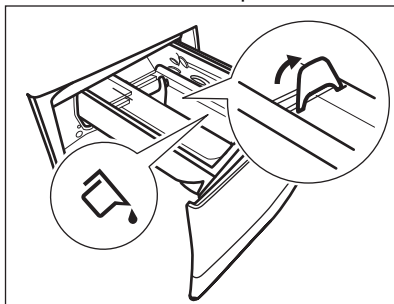

#### Amikor LE helyzetben van a terelőlap:

- Ne használjon gél állagú vagy sűrű mosószert folyadékot.
- Ne töltsön be a terelőlapon jelzett maximumnál több folyékony mosószert.
- Ne állítson be előmosási szakaszt.
- Ne állítsa be a késleltetett indítás funkciót.

5. Mérje ki a mosó- és öblítőszert.
6. Gondosan zárja be a mosószert-adagoló fiókot.

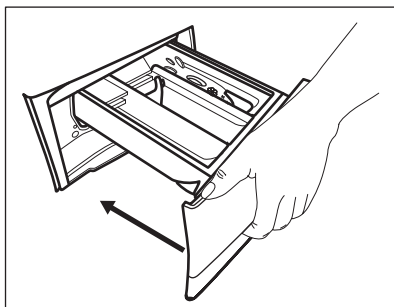

Gondoskodjon róla, hogy a terelőlap ne akadályozza a fiók bezárását.

### 11.5 Program beállítása

1. A kívánt mosási program kiválasztásához forgassa el a programválasztó gombot. A megfelelő program visszajelzője világítani kezd.

A Start/Szünet gomb visszajelzője villog.

A kijelzőn megjelenik a program hozzávetőleges időtartama, a beállított programhoz tartozó maximális töltet (néhány másodpercre), az alapértelmezett hőmérséklet, az alapértelmezett centrifugálási sebesség és a mosási szakaszvisszajelzők (ahol rendelkezésre állnak).

2. Érintse meg a megfelelő gombokat a hőmérséklet és/vagy a centrifugálási sebesség módosításához.
3. Szükség szerint állítson be ki egy vagy több kiegészítő funkciót a megfelelő gombok megérintésével. Az ezekhez tartozó visszajelzők megjelennek a kijelzőn, és az információk ennek megfelelően módosulnak.



Amennyiben egy kiválasztás **nem lehetséges**, nem jelenik meg visszajelző, és hangjelzés hallható.

## 11.6 Program indítása

A program elindításához érintse meg a Start/Szünet gombot.

A kapcsolódó visszajelző villogása megszűnik, és folyamatosan világítani kezd. A program elindul, és az ajtó zárva van. A kijelzőn a visszajelző látható.



A leeresztő szivattyú egy rövid időre bekapcsolhat, mielőtt a készülék vizet tölt be.

## 11.7 Program indítása késleltetett indítással

1. Érintse meg a Késleltetett indítás gombot ismételten mindaddig, míg a kijelző a kívánt késleltetési időt nem mutatja. A kijelzőn a visszajelző jelenik meg.
2. Érintse meg a Start/Szünet gombot. A készülék ajtaja reteszelődik, és megkezdődik a késleltetett indítás visszaszámlálása. A kijelző az visszajelzőt mutatja.

Amikor a visszaszámlálás befejeződik, a program automatikusan elindul.

## A késleltetett indítás leállítása a visszaszámlálás elindulása után

A késleltetett indítás leállításához:

1. A Start/Szünet gomb megérintésével szüneteltesse a készülék működését. A kapcsolódó visszajelző villogni kezd.
2. Érintse meg a Késleltetett indítás gombot ismételten mindaddig, míg a kijelzőn a meg nem jelenik, és a visszajelző ki nem alszik.
3. A program azonnali elindításához érintse meg ismét a Start/Szünet gombot.

## A késleltetett indítás módosítása a visszaszámlálás elindulása után

Késleltetett indítás módosítása:

1. A Start/Szünet gomb megérintésével szüneteltesse a készülék működését. A kapcsolódó visszajelző villogni kezd.
2. Érintse meg a Késleltetett indítás gombot ismételten mindaddig, míg a kijelző a kívánt késleltetési időt nem mutatja.
3. Új visszaszámlálás indításához érintse meg ismét a Start/Szünet gombot.

## 11.8 A SensiCare System töltetérzékelés



A program kijelzőn megjelenített időtartama **közepes/nagy töltetre** vonatkozik.

Miután megérinti a Start/Szünet gombot, a maximális töltetet jelző visszajelző kialszik, és az SensiCare System elindítja a töltetérzékelést:

1. A készülék a töltetet az első 30 másodpercben érzékeli. Az olyan programoknál, ahol a Time Manager funkció rendelkezésre áll, ezen szakasz alatt az időjelző számjegyek alatt található Time Manager sávok egyszerű animációt játszanak le. A dob rövid ideig forog.

2. A program időtartama a töltetnek megfelelően nőhet vagy csökkenhet. További 30 másodperc után megkezdődik a vízbetöltés.

A töltetérzékelés végén, **ha a dob túl van terhelve**, a **MAX** visszajelző villogni kezd a kijelzőn:

Ebben az esetben 30 másodpercig van lehetőség a készülék működésének szüneteltetésére, és a fölös mennyiségű ruhanemű eltávolítására.

Miután eltávolította a fölös mennyiségű ruhaneműt, a program elindításához érintse meg a Start/Szünet  gombot. Az SensiCare szakasz legfeljebb három alkalommal ismételhető (lásd az 1. pontot).

**Fontos!** Amennyiben nem csökkenti a ruhanemű mennyiségét, a mosási program a túlterhelés ellenére elindul. Ebben az esetben nem garantálható a legjobb mosási eredmény.



A program kezdete után körülbelül 20 perccel a program időtartama a ruhatöltet vízfelszívó képességétől függően újból beállítható.



Az SensiCare érzékelés csak teljes mosóprogramoknál működik, és csak akkor, ha a program időtartamát nem csökkentette a Time Manager gombbal.



A SensiCare System nem áll rendelkezésre az olyan programoknál, mint például a Gyapjú/Selyem vagy Öblítés, valamint a rövid programoknál.



## 11.9 A program megszakítása és a kiegészítő funkciók módosítása

Ha a program működik, **csak néhány** kiegészítő funkció módosítására van lehetőség:

1. Érintse meg a Start/Szünet  gombot. A megfelelő visszajelző villog.

2. Módosítsa a kiegészítő funkciókat. A kijelzőn megjelenő információk ennek megfelelően módosulnak.
3. Érintse meg ismét a Start/Szünet  gombot. Folytatódik a mosóprogram.



## 11.10 Egy futó program törlése

1. A program törléséhez és a készülék kikapcsolásához nyomja meg a Be/Ki  gombot.
2. A készülék ismételt bekapcsolásához nyomja meg a Be/Ki  gombot. Most új mosási programot állíthat be.





Amennyiben a SensiCare szakasz már lefutott, és a vízbetöltés már elkezdődött, az új program a **SensiCare szakasz megismétlése nélkül** indul el. A készülék a vizet és a mosószert nem eresztí le a pazarlás elkerülése érdekében. A kijelzőn a program maximális időtartama jelenik meg, mely az új program elindítása után kb. 20 perccel frissül.

A törlésre egy másik megoldás is rendelkezésre áll:

1. Érintse meg a Start/Szünet  gombot.
2. Forgassa a programválasztó gombot „Törlés” állásba .
3. Várjon 1 másodpercet. A kijelzőn a következő látható:  . Most új mosási programot állíthat be.

## 11.11 Az ajtó kinyitása – Ruhaneműk hozzáadása

Ha a  jelzés világít, bármikor kinyithatja az ajtót.

Amikor a program vagy a késleltetett indítás működik, a készülék ajtaja zárva van. A kijelző az  visszajelzőt mutatja.



Ha a hőmérséklet vagy a dobban lévő víz szintje túl magas, és/vagy a dob még forog, nem nyithatja ki a készülék ajtaját.

Ruhák hozzáadása vagy eltávolítása:

1. Érintse meg a Start/Szünet gombot. A hozzá tartozó ajtózár visszajelző kialszik a kijelzőn.
2. Nyissa ki a készülék ajtaját. Ha szükséges, helyezzen be vagy vegyen ki ruhaneműt a készülékből. Csukja be az ajtót, majd érintse meg a Start/Szünet gombot.

A program vagy a késleltetett indítás folytatódik.

## 11.12 A program befejezése

Amikor a program befejeződött, a készülék automatikusan leáll. Hangjelzések hallhatóak (ha engedélyezve vannak). A kijelzőn látható

Kialszik a Start/Szünet gomb visszajelzője.

Az ajtózár kiold, és kialszik a visszajelző.

1. A készülék kikapcsolásához nyomja meg a Be/Ki gombot.

A program befejezése után öt perccel az energiatakarékos funkció automatikusan kikapcsolja a készüléket.



Amikor ismét bekapcsolja a készüléket, a kijelzőn az utoljára beállított program befejezése látható. Forgassa el a programválasztó gombot egy új ciklus beállításához.

2. Távolítsa el a ruhákat a készülékből.
3. Ellenőrizze, hogy a dob üres.
4. Hagyja egy ideig nyitva az ajtót és a mosószer-adagoló rekeszt, hogy elkerülje a penész vagy kellemetlen szagok keletkezését.

## 11.13 Víz kiszivattyúzása a ciklus lejártá után

Ha olyan programot vagy kiegészítő funkciót választott, amely nem üríti ki az utolsó öblítés vizét a dobból, a program befejeződik, azonban:

- Az idő területen látható, és a kijelzőn az ajtó zárva visszajelző jelenik meg.
- A Start/Szünet gomb visszajelzője villogni kezd.
- A dob továbbra is rendszeresen forog, hogy megakadályozza a ruhák gyűrődését.
- Az ajtó zárva marad.
- Az ajtó kinyitásához le kell a vizet engednie:

1. Amennyiben szükséges, a Centrifugálás gomb megérintésével csökkentse a centrifugálás készülék által javasolt fordulatszámát.
2. Nyomja meg a Start/Szünet gombot: a készülék leengedi a vizet és centrifugál.

Az Öblítés tartás kiegészítő funkció vagy visszajelzője kialszik.



Ha beállította a Csendes funkciót, és nem módosította a centrifugálási sebességet, a Start/Szünet gomb megnyomásakor a készülék csak leereszti a vizet.

3. A program befejezése után kialszik az ajtó zárva visszajelző, és kinyithatja az ajtót.
4. A készülék kikapcsolásához nyomja meg a Be/Ki gombot néhány másodpercre.

## 11.14 Készenléti üzemmód

A Készenlét kiegészítő funkció az energiafogyasztás csökkentésére automatikusan kikapcsolja a készüléket, ha:

- 5 percen át nem használja a készüléket, és nincs aktív mosóprogram. A készülék ismételt bekapcsolásához nyomja meg a Be/Ki gombot.
- A mosási program befejezése után 5 perccel. A készülék ismételt bekapcsolásához nyomja meg a Be/Ki gombot. A kijelzőn a legutolsó program befejezési ideje látható.

Forgassa el a programválasztó gombot egy új ciklus beállításához.  
A készülék automatikusan kikapcsol 30 másodpercen belül, ha a programválasztó gombot „Törlés” • állásba fordítja.



Ha olyan programot vagy kiegészítő funkciót állít be, melynek végén a víz a dobben marad, a Készenlét funkció **nem kapcsolja ki** a készüléket arra való emlékeztetőként, hogy el kell végezni a szivattyúzást.

## 12. ÁPOLÁS ÉS TISZTÍTÁS



### FIGYELMEZTETÉS!

Lásd a „Biztonság” című fejezetet.

### 12.1 Rendszeres tisztítási ütemterv

#### A rendszeres tisztítással meghosszabbítható a készülék élettartama.

Minden ciklus után hagyja nyitva az ajtót és a mosószer-adagoló rekeszt, hogy a levegő mozoghasson, és felszárítsa a készülék belsejében a nedvességet: ez megakadályozza a penész és a kellemetlen szagok keletkezését.

Ha a készüléket hosszabb ideig nem használja, zárja el a vízcsapot, és húzza ki a hálózati dugaszt a konnektorból.

#### Rendszeres tisztítási ütemterv (tájékoztató):

Vízkömentesítés	Évente kétszer
Karbantartó mosás	Havonta egyszer
Ajtótömítés tisztítása	Kéthavonta
Dobtisztítás	Kéthavonta
Mosószer-adagoló tisztítása	Kéthavonta
A vízleeresztő szivattyú szűrőjének tisztítása	Évente kétszer
A befolyócsőben és a szelepleben lévő szűrő tisztítása	Évente kétszer

A következő szakaszok ismertetik az egyes részhelységek tisztításának módját.

### 12.2 Idegen tárgyak eltávolítása



Üritse ki a zsebeket, és minden laza alkotóelemet kössön meg, mielőtt lefuttatja a ciklust. Olvassa el a „Ruhátöltet” c. szakaszt a „Hasznos tanácsok és javaslatok” c. fejezetben.

Minden idegen tárgyat (pl. fémkapcsot, gombot, pénzérmét stb.) távolítsa el az ajtótömítésből, a szűrőkből és a dobból. Olvassa el az „Ajtótömítés dupla ajakos tömítéssel”, „Dobtisztítás”, „A vízleeresztő szivattyú tisztítása” és „A befolyócső és a szelepleben levő szűrő tisztítása” c. szakaszokat. Szükség esetén forduljon a márkaszervizhez.

### 12.3 Külső tisztítás

Csak enyhe mosogatószerrel és meleg vízzel tisztítsa a készüléket. Hagyjon minden felületet megszáradni.

Ne használjon súrolószivacsot és semmilyen dörzshatású anyagot.



#### VIGYÁZAT!

Ne használjon alkoholt, oldószereket vagy vegyszereket.



#### VIGYÁZAT!

Ne tisztítsa a fémfelületeket klórtartalmú tisztítószerrel.

## 12.4 Vízkőmentesítés



Ha a lakóhelyén a víz kemény vagy közepes keménységű, javasoljuk, hogy használjon vízlágyítót a mosógépekhez.

Rendszeresen ellenőrizze a dobot, hogy nem rakódott-e le rajta vízkő.

A szokásos mosószerek vízlágyítót tartalmaznak, azonban javasoljuk, hogy időnként futtasson le egy programot üres dobbal és vízkóoldó termékkel.



Mindig tartsa be a termék csomagolásán található útmutatásokat.

## 12.5 Karbantartó mosás

Az alacsony hőmérsékletű és rövid programok ismételt, hosszú időn keresztül történő használata a mosószer lerakódását, szőzmaradványokat, a baktériumok elszaporodását és nyálka képződését eredményezheti a dobban és az üstben. Ez kellemetlen szagot és penészt eredményezhet.

A lerakódások eltávolításához és a készülék belsejének fertőtlenítéséhez legalább havonta egyszer futtasson le egy karbantartó mosást:

1. Szedje ki az összes ruhaneműt a dobból.
2. Egy kevés mosóporral, maximális hőmérsékleten futtasson le egy pamut mosására szolgáló programot vagy a Géptisztítás programot, ha rendelkezésre áll.

## 12.6 Az ajtó tömítése

A készüléket **öntisztító leeresztő rendszerrel** tervezték, mely lehetővé teszi a ruhákról leváló könnyű szőzök vízzel történő leeresztését. Rendszeresen vizsgálja meg a tömítést. Az érmék, gombok és egyéb kis tárgyak a ciklus végén viszanyerhetők.

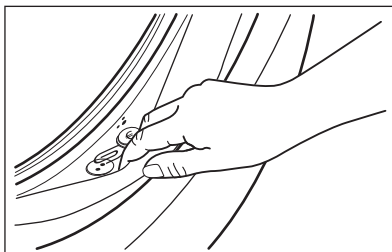

Szükség esetén tisztítsa meg ammóniatartalmú tisztítókrémrel, mely nem karcolja meg a tömítést.



Mindig tartsa be a termék csomagolásán található útmutatásokat.

## 12.7 A dob tisztítása

Rendszeresen ellenőrizze a dobot, hogy megakadályozza a nemkívánt lerakódások képződését.

Rozsdásodások alakulhatnak ki a dobban a mosnivalóval bekerülő korrózív hatású tárgyak vagy a vasat tartalmazó csapvíz miatt.

Rozsdamentes acélhoz készült termékkel tisztítsa meg a dobot.



Mindig tartsa be a termék csomagolásán található útmutatásokat.

Ne tisztítsa a mosódobot savas vízkőmentesítő szerrel, klórtartalmú súrolószerrel vagy acélglyapottal.

Alapos tisztítás:

1. Rozsdamentes acélhoz készült termékkel tisztítsa meg a dobot.



Mindig tartsa be a termék csomagolásán található útmutatásokat.

2. Szedje ki az összes ruhaneműt a dobból.
3. Üres dobbal, egy kevés mosóporral, magas hőmérsékleten futtasson le egy pamut mosására szolgáló rövid programot vagy a Géptisztítás programot, ha rendelkezésre áll. Ha a készüléke Wi-Fi hálózathoz csatlakoztatható, a

Géptisztítás speciális program az alkalmazáson keresztül is letölthető.

4. Töltsön kis mennyiségű mosóport vagy speciális tisztítószer az üres dobba, hogy eltávolítsa az esetlegesen visszamaradt szennyeződéseket.



Előfordulhat, hogy a ciklus végén a kijelzőn megjelenik a  ikon. Ez a „dobtisztítás” elvégzését javasolja. A dobtisztítás elvégzése után az ikon eltűnik.

## 12.8 A mosószer-adagoló tisztítása

A megszáradt mosószermaradványok vagy összecsomósodott öblítőszer és/vagy penész mosószer-adagoló fiókban való megjelenésének megakadályozására alkalmanként végezze el az alábbi tisztítási eljárást:

1. Nyissa ki a fiókot. A képen ábrázolt módon nyomja le a rögzítőelemet, majd húzza ki a fiókot.

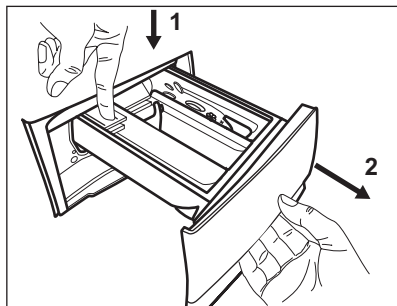

2. A tisztítás elősegítéséhez távolítsa el az adalékszereknek fenntartott rekesz felső részét. Ügyeljen arra, hogy az összes mosószermaradvány el legyen távolítva a nyílás felső és alsó részéből. Kisméretű kefével tisztítsa meg a nyílást.

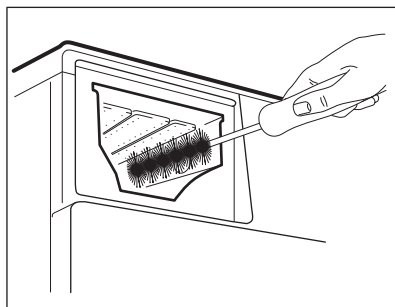
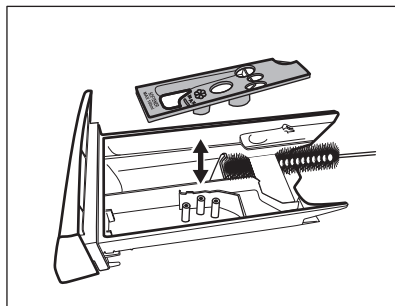

3. Mossa le meleg folyó víz alatt a mosószer-adagoló fiókot, hogy eltávolítsa az esetleges mosópor-lerakódásokat. Tisztítás után helyezze vissza a felső részt a helyére.
4. Illesse a mosószer-adagoló fiókot a vezetősínekbe, és tolja be. Futtasson le egy öblítési programot anélkül, hogy ruhaneműt tenne a dobba.

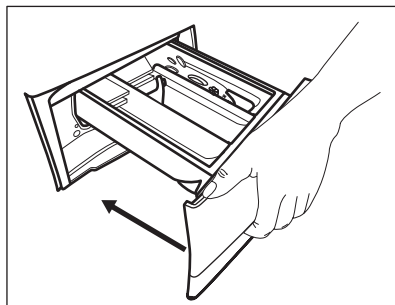

## 12.9 A leeresztő szivattyú szűrőjének tisztítása

 **FIGYELMEZTETÉS!**

Húzza ki a dugaszt a hálózati aljzatból.



Rendszeresen ellenőrizze a leeresztőszivattyú szűrőjét, hogy az tiszta-e.

A következő esetekben tisztítsa meg a leeresztő szivattyú szűrőjét:

- A készülék nem eresztí le a vizet.
- A dob nem forog.
- Szokatlan zaj hallható a készülékből, mivel a leeresztőszivattyú működését valami akadályozza.
- A kijelzőn **E20** riasztási kód látható.

### FIGYELMEZTETÉS!

- Ne vegye ki a szűrőt, amíg működik a készülék.
- Ne tisztítsa a szivattyút, ha forró a készülékben lévő víz. Várja meg, amíg a víz kihűl.

**A szivattyú szűrőjének tisztításához járjon el az alábbi ábrákon ismertetett módon:**

Tartson kéznél egy rongyot, amivel felitathatja a vizet, amely a szűrő eltávolításakor távozhat a készülékből.

1. Nyissa ki a szivattyú fedelét.

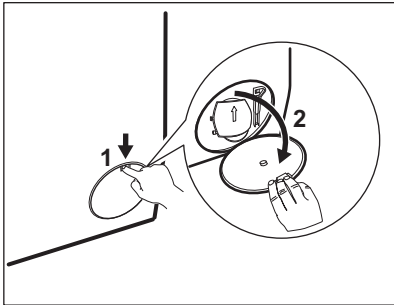

2. A kifolyó víz felfogására tegyen egy megfelelő edényt a leeresztőszivattyú szerelőnyílása alá.
3. Nyissa ki lefelé a szűrőkamra fedelét. Tartson kéznél egy rongyot, amivel felitathatja a vizet, amely a szűrő eltávolításakor távozhat a készülékből.

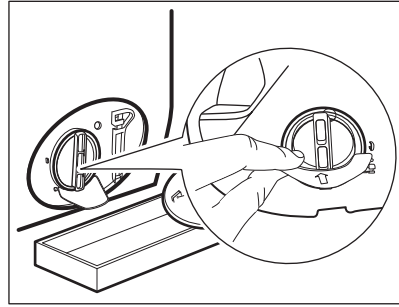

4. Forgassa el balra 180 fokkal a szűrőt, de még ne vegye ki. Hagyja, hogy kifolyjon a víz.

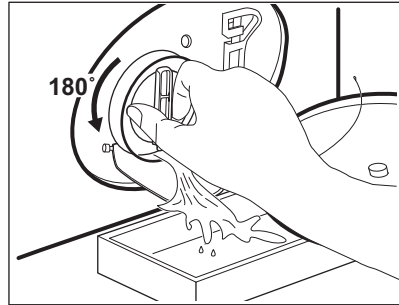

5. Amikor a tál megtelt vízzel, csavarja vissza szűrőt, és ürítse ki a tálat.
6. A 4. és 5. lépéseket addig ismételje, amíg nem folyik több víz ki a készülékből.
7. Fordítsa el balra a szűrőt az eltávolításhoz.

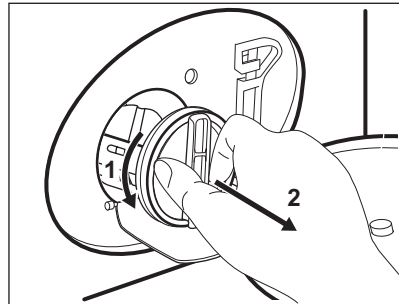

8. Szükség esetén távolítsa el a szöszöket és egyéb tárgyakat a szűrő nyílásából.
9. Ellenőrizze, hogy el lehet-e fordítani a szivattyú lapátkereket. Ha nem forgatható, forduljon a márkaszervizhez.

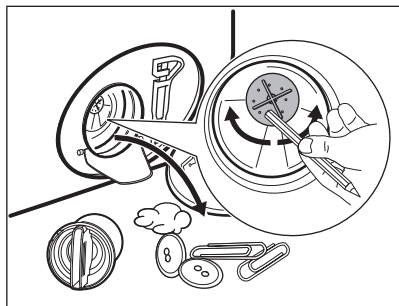

10. Tisztítsa ki a szűrőt a vízcsap alatt.

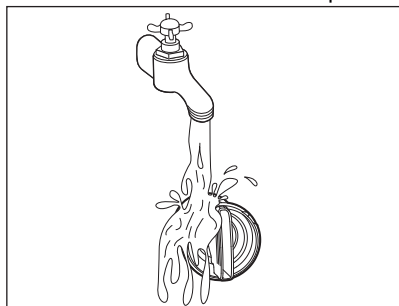

11. Szerelje vissza a szűrőt a speciális vezetőelemekbe az óramutató járásával megegyező irányba történő elforgatással. Ellenőrizze, hogy megfelelően meghúzták-e a szűrőt, hogy megelőzze a szivárgást.

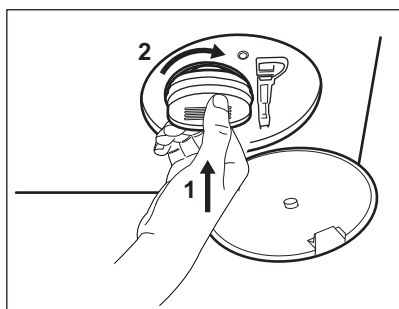

12. Zárja be a szivattyú fedelét.

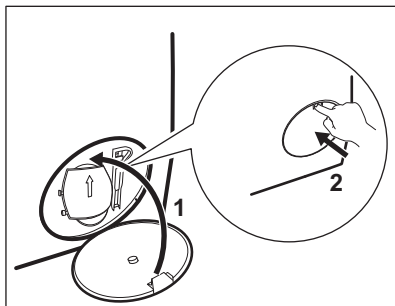

Amikor vészleeresztési eljárással engedi le a vizet, akkor ismét be kell kapcsolnia a leeresztőrendszert:

- a. Öntsön 2 liter vizet a mosószert adagoló főmosási rekeszébe.
- b. A víz leeresztéséhez indítsa el a programot.

### 12.10 A befolyócső és a szelepből lévő szűrő tisztítása

Javasoljuk, hogy a befolyócső és a szelep szűrőjét egyaránt tisztítsa meg, hogy eltávolítsa az idők során lerakódott szennyeződések:

1. Csavarja le a befolyócsövet a csapról, majd tisztítsa meg a szűrőt.

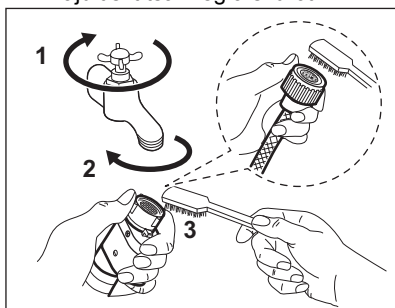

2. A hollandi anya lecsavarásával szerelje le a befolyócsövet a készülékről.

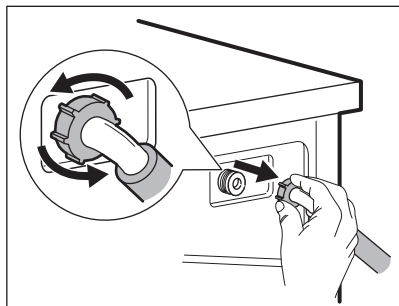

3. Tisztítsa meg a készülék hátulján lévő szelepszűrőt egy fogkefével.

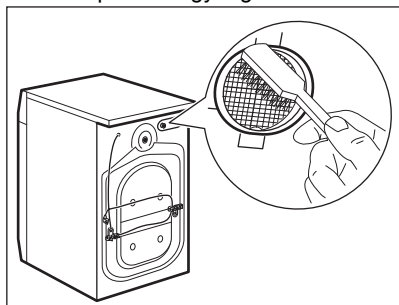

4. Amikor visszasereli a csövet a készülék hátuljára, a vízcsap helyzetétől függően a csövet balra vagy jobbra (ne függőlegesen) vezesse el.

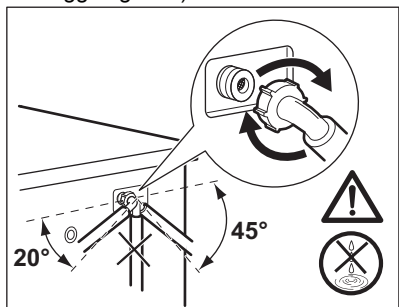

## 13. HIBAELHÁRÍTÁS

### ⚠ FIGYELMEZTETÉS!

Lásd a „Biztonság” című fejezetet.

## 12.11 Vészleeresztés

Amennyiben a készülék nem ereszt le a vizet, végezze el „A leeresztő szivattyú tisztítása” c. részben leírt eljárást. Szükség esetén tisztítsa meg a szivattyút.

Amikor vészleeresztési eljárással engedi le a vizet, akkor ismét be kell kapcsolnia a leeresztőrendszert:

1. Öntsön 2 liter vizet a mosószer-adagoló főmosási rekeszébe.
2. A víz leeresztéséhez indítsa el a programot.

## 12.12 Fagyveszély

Ha olyan helyen van a készülék elhelyezve, ahol  $0\text{ }^{\circ}\text{C}$  környékén vagy alatta lehet a hőmérséklet, akkor engedje ki a megmaradt vizet a befolyócsőből és a leeresztő szivattyúból.

1. Húzza ki a hálózati csatlakozódugót a konnektorból.
2. Zárja el a vízcsapot.
3. Tegye a befolyócső két végét egy tartályba, és hagyja a csőből kifolyni a vizet.
4. Űritse ki a leeresztő szivattyút. Tekintse át a vészleeresztési eljárást.
5. Amikor üres a vízszivattyú, akkor szerelje ismét vissza a befolyócsövet.

### ⚠ FIGYELMEZTETÉS!

Ellenőrizze, hogy magasabb-e  $0\text{ }^{\circ}\text{C}$ -nál a hőmérséklet, mielőtt ismét használja a készüléket.

A gyártó nem vállal felelősséget az alacsony hőmérsékletek miatt keletkező károkért.

## 13.1 Riasztási kódok és a lehetséges hibák

A készülék nem indul el vagy megáll működés közben. Először próbálja meg kiküszöbölni a hibát (lásd a táblázatokat).

### FIGYELMEZTETÉS!

Bármilyen ellenőrzés előtt kapcsolja ki a készüléket.

**Bizonyos hibák esetén a kijelzőn hibakód jelenik meg, és a Start/Szünet  gomb folyamatosan villoghat:**



Ha a készülékbe túl sok ruhát helyezett, vegyen ki néhány ruhadarabot a doból és/vagy tartsa csukva az ajtót, és közben tartsa megérintve a Start/Szünet gombot, amíg a  visszajelző villogása meg nem szűnik (lásd az alábbi ábrát).

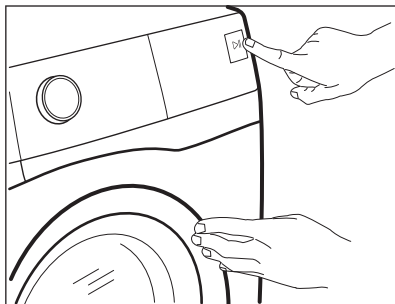

Probléma	Lehetséges megoldás
<b>E 10</b> A készülék nem tölti be megfelelően a vizet.	<ul style="list-style-type: none"><li>• Győződjön meg róla, hogy a vízvételi csap nyitva van.</li><li>• Győződjön meg róla, hogy a vízvételi forrásban lévő víznyomás nem túl alacsony-e. Az erre vonatkozó információkat a helyi vízügyi hatóságoktól szerezheti be.</li><li>• Győződjön meg róla, hogy a vízvételi csap nincs eldugulva.</li><li>• Ellenőrizze, hogy a vízbefolyó cső nincs-e megcsavarodva, megsérülve vagy megtörve.</li><li>• Ellenőrizze, hogy a vízbefolyó cső csatlakozása megfelelő.</li><li>• Győződjön meg róla, hogy a bemeneti tömlő és a szelep szűrője nincs eltömődve. Nézzze meg az „Ápolás és tisztítás” című részt.</li></ul>

## E20

A készülék nem ereszt le a vizet.

- Győződjön meg róla, hogy a szifon nincs eltömődve.
- Ellenőrizze, hogy a vízleeresztő cső nincs-e megcsavarodva vagy megtörve.
- Győződjön meg róla, hogy a lefolyószűrő nincs eldugulva. Szükség esetén tisztítsa a szűrőt. Nézze meg az „Ápolás és tisztítás” című részt.
- Ellenőrizze, hogy a vízleeresztő cső csatlakozása megfelelő.
- Állítsa be a szivattyúzás programot, ha leeresztő fázis nélküli programot választ.
- Állítsa be a szivattyúzás programot, ha olyan opciót választ, amelynek a végén a víz a dobban marad.

## E40

A készülék ajtaja nyitva van, vagy nincs megfelelően becsukva.

- Ellenőrizze, hogy az ajtó megfelelően be van-e zárva.

## E91

Belső hiba. Nincs kommunikáció a készülék elektronikus részegységei között.

- A program nem fejeződött be megfelelően, vagy a készülék túl korán leállt. Kapcsolja ki, majd kapcsolja be újra a készüléket.
- Ha a riasztási kód ismét megjelenik, forduljon a márkaszervizhez.

## EKO

A hálózati feszültség ingadozik.

- Várja meg, hogy a feszültségingadozás megszűnjön.

Ha a kijelző a fentiekől eltérő hibakódot mutat, kapcsolja ki, majd be a készüléket. Ha a probléma továbbra is fennáll, forduljon a márkaszervizhez.

A készülék egyéb hibája esetén, a lehetséges megoldáshoz, nézze át az alábbi táblázatot.

Probléma	Lehetséges megoldás
A program nem indul el.	<ul style="list-style-type: none"><li>• Győződjön meg róla, hogy a hálózati csatlakozó csatlakoztatva van a hálózati aljzathoz.</li><li>• Ellenőrizze, hogy az ajtó megfelelően be van-e zárva.</li><li>• Győződjön meg róla, hogy nincs kioldott biztosíték a biztosítékdobozban.</li><li>• Ellenőrizze, hogy megérintette-e a Start/Szünet  gombot.</li><li>• Ha időkésleltetés van beállítva, törölje azt, vagy várja meg a visszaszámlálás befejeződését.</li><li>• Kapcsolja ki a Gyerekzár funkciót, ha az be van kapcsolva.</li><li>• Ellenőrizze a kiválasztott programnál a választógomb helyzetét.</li></ul>
A készülék megtelik vízzel, majd azonnal leeresztí az.	<ul style="list-style-type: none"><li>• Ellenőrizze, hogy a vízleeresztő tömlő a megfelelő pozícióban van-e. Lehetséges, hogy kifolyócső túl alacsonyan helyezkedik el. Olvassa el az „Üzembe helyezési utasítás” című részt.</li></ul>
A centrifugálási szakasz nem működik, vagy a mosási ciklus szokatlanul sokáig tart.	<ul style="list-style-type: none"><li>• Állítsa be a centrifugálás programot.</li><li>• Győződjön meg róla, hogy a lefolyószűrő nincs eldugulva. Szükség esetén tisztítsa a szűrőt. Nézze meg az „Ápolás és tisztítás” című részt.</li><li>• Rendezze el kézzel a dob tartalmát, majd indítsa újra a centrifugálási szakaszt. Elképzelhető, hogy a fennakadást egyensúlyproblémák okozzák.</li></ul>

Probléma	Lehetséges megoldás
Víz van a padlón.	<ul style="list-style-type: none"> <li>• Győződjön meg róla, hogy a vízcsövek szorosan csatlakoznak és nincs vízszivárgás.</li> <li>• Ügyeljen arra, hogy a vízbevezető tömlő és a lefolyócső ne legyen sérült.</li> <li>• Ügyeljen arra, hogy a megfelelő mosószeret és abból is a megfelelő mennyiséget használja.</li> </ul>
Nem lehet kinyitni a készülék ajtaját.	<ul style="list-style-type: none"> <li>• Ellenőrizze, hogy nem választott-e olyan mosási programot, melynél a ciklus végén a víz a dobban marad.</li> <li>• Győződjön meg róla, hogy a mosási program befejeződött.</li> <li>• Állítsa be a szivattyúzós vagy centrifugálás programot, ha víz van a dobban.</li> <li>• Ellenőrizze, hogy a készülék kap-e tápfeszültséget.</li> <li>• Ezt a jelenséget a készülék hibája okozhatja. Forduljon a márkaszervizhez. Ha ki kell nyitnia az ajtót, alaposan olvassa el az „Ajtó nyitása vészhelyzetben” című szakaszt.</li> </ul>
A készülékből szokatlan zajok hallatszanak, valamint rázkódi.	<ul style="list-style-type: none"> <li>• Győződjön meg róla, hogy a készülék vízszintesen áll. Olvassa el az „Üzembe helyezési utasítás” című részt.</li> <li>• Győződjön meg róla, hogy a csomagolást és/vagy a szállítócsavarokat eltávolították. Olvassa el az „Üzembe helyezési utasítás” című részt.</li> <li>• Adjon még több ruhaneműt a dob tartalmához. Elképzelhető, hogy a töltet túl kicsi.</li> </ul>
A program végrehajtása során a program időtartama nő vagy csökken.	<ul style="list-style-type: none"> <li>• A SensiCare System képes a program időtartamának beállítására a ruhanemű típusának és mennyiségének megfelelően. További részletekért olvassa el „A SensiCare System töltetérzékelés” c. szakaszt a „Napi használat” című fejezetben.</li> </ul>
A mosási eredmény nem kielégítő.	<ul style="list-style-type: none"> <li>• Növelje a mosószer mennyiségét, vagy használjon más típusú mosószer.</li> <li>• Használjon speciális termékeket a makacs foltok eltávolításához, mielőtt a gépbe tenné a ruhákat.</li> <li>• Győződjön meg arról, hogy a megfelelő hőmérsékletet választja.</li> <li>• Csökkentse a dob töltetét.</li> </ul>
Túl sok hab képződik a dobban mosás közben.	<ul style="list-style-type: none"> <li>• Csökkentse a mosószer mennyiségét, illetve a tabletták vagy egyadagos mosószeresek számát.</li> </ul>

Ellenőrzés után kapcsolja be a készüléket. A program a megszakítás pillanatától indul tovább.

Ha a probléma ismét jelentkezik, akkor forduljon a márkaszervizhez. A márkaszerviz számára szükséges adatok az adattáblán találhatóak.

### 13.2 Ajtó nyitása vészhelyzetben

Áramszünet vagy a készülék meghibásodása esetén a készülék ajtaja zárva marad. Az áramkimaradás megszűnése után a mosóprogram folytatódik. Ha meghibásodás esetén az ajtó zárva marad, kinyitása a vészhelyzeti nyitás funkcióval végezhető el.

Az ajtó kinyitása előtt:

#### VIGYÁZAT!

**Égésveszély! Ellenőrizze, hogy a víz hőmérséklete nem túl magas-e és a mosás alatt álló ruha nem forró-e. Szükség esetén várja meg, hogy lehűljenek.**

### **⚠ VIGYÁZAT!**

**Sérülésveszély! Ellenőrizze, hogy a dob nem forog-e. Szükség esetén várja meg, hogy a dob megálljon.**



**Ellenőrizze, hogy a víz szintje a dobban nem túl magas-e. Szükség esetén végezzen vészleeresztést (lásd a „Vészleeresztés” szakaszt az „Ápolás és tisztítás” című fejezetben).**

Az ajtó kinyitásához a következők szerint járjon el:

1. Nyomja meg a Be/Ki gombot a készülék kikapcsolásához.
2. Húzza ki a dugaszt a hálózati aljzatból.
3. Nyissa ki a szűrőfedelelet.

4. Húzza le egyszer a vésznyitó elemet. Húzza le még egyszer, majd tartsa lehúzva a vésznyitó elemet, és közben nyissa ki a készülék ajtaját.

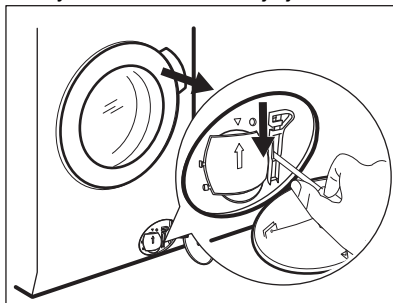

5. Vegye ki a ruhákat, majd zárja be a készülék ajtaját.
6. Zárja be a szűrőfedelelet.

## **14. FOGYASZTÁSI ÉRTÉKEK**

### **14.1 Megjegyzés**



A készülékhez mellékelt energiahatékonysági címkén található QR-kód a készülék EU EPREL adatbázisban szereplő teljesítményével kapcsolatos adatokra mutató hivatkozást tartalmaz. A későbbi tájékozódás érdekében tartsa meg az energiahatékonysági címkét a használati útmutatóval és a készülékhez mellékelt minden egyéb dokumentummal együtt. Ugyanezek az adatok az EPREL adatbázisban is megtalálhatók a <https://eprel.ec.europa.eu> hivatkozás, továbbá a készülék adattábláján levő modellnév és termékszám segítségével.



Az értékeket és a program időtartamát számos tényező befolyásolhatja, mint pl. a szoba hőmérséklete, a víz hőmérséklete és nyomása, a ruhatöltet típusa és mennyisége, valamint a tápfeszültség, továbbá az is, ha módosítja a program alapértelmezett beállítását.

### **14.2 Az Európai Bizottság 2019/2023 számú rendeletének megfelelően**

<b>Eco 40-60 program</b>	<b>kg</b>	<b>kWh</b>	<b>Liter</b>	<b>óó:pp</b>	<b>% 1)</b>	<b>°C</b>	<b>ford/ perc<sup>2)</sup></b>
Teljes töltet	9.0	0.700	69.0	03:58	50.0	31.0	1550
Fél töltet	4.5	0.495	51.0	02:59	50.0	29.0	1550

Eco 40-60 program	kg	kWh	Liter	óó:pp	% 1)	°C	ford/ perc <sup>2)</sup>
Negyed töltet	2.5	0.225	34.0	02:50	54.0	23.0	1550

1) Maradék nedvesség a centrifugálási fázis befejezésekor. Minél nagyobb a centrifugálás fordulatszáma, annál erősebb a zaj, és annál kevesebb a maradék nedvesség.

2) Maximális centrifugálási sebesség.

### Energiafogyasztás a különböző üzemmódokban

Ki (W)	Készenlét (W)	Késleltetett indítás (W)
0.50	0.50	4.00

Időtartam a kikapcsolásig/készenlét üzemmódig maximum 15 perc.

## 14.3 Normál programok



Ezek az értékek csak tájékoztató jellegűek.

Program	kg	kWh	Liter	óó:pp	% 1)	°C	ford./ perc <sup>2)</sup>
Pamut <sup>3)</sup> 90 °C	9.0	3.250	105.0	03:50	44.0	85.0	1600
Pamut 60 °C	9.0	2.200	100.0	03:40	44.0	55.0	1600
Pamut <sup>4)</sup> 20 °C	9.0	0.350	100.0	03:20	44.0	20.0	1600
Műszál 40 °C	4.0	0.900	65.0	02:35	35.0	40.0	1200
Kímélő <sup>5)</sup> 30 °C	2.0	0.350	55.0	01:05	35.0	30.0	1200
Gyapjú 30 °C	1.5	0.300	70.0	01:15	30.0	30.0	1200

1) Maradék nedvesség a centrifugálási fázis befejezésekor. Minél nagyobb a centrifugálás fordulatszáma, annál erősebb a zaj, és annál kevesebb a maradék nedvesség.

2) A centrifugálási fordulatszám referencia visszajelzője.

3) Erősen szennyezett szövetek mosásához alkalmas.

4) Enyhén szennyezett pamut, műszálás és kevertszálás anyagok mosásához alkalmas.

5) Gyors mosási ciklusként is használható enyhén szennyezett ruhaneműhöz.

## 15. A HASZNÁLAT LÉPÉSEI RÖVIDEN

### 15.1 Mindennapi használat

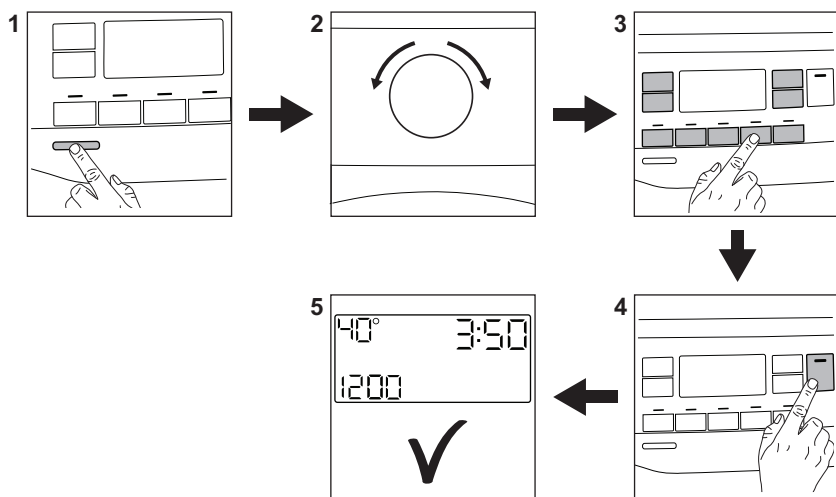



- Csatlakoztassa a hálózati csatlakozót a hálózati aljzathoz.
  - Nyissa meg a vízcsapot.
  - Nyomja meg a **Be/Ki** ① gombot a készülék bekapcsolásához (1).
  - Fordítsa el a programválasztó gombot a kívánt program beállításához (2).
  - Válassza ki a szükséges kiegészítő funkciókat a megfelelő érintőgombok segítségével (3).
  - Helyezze a szennyes ruhát egyenként a dobba, de ne lépje túl az ajánlott maximum terhet. Tegye be az ajtót és bizonyosodjon meg róla, hogy nincs szennyes ruha az ajtó és a tömítés között.
- Öntse a mosószeret és egyéb kezelőanyagot a mosószer-adagoló megfelelő részébe.
  - A program elindításához érintse meg a **Start/Szünet** ▶|| gombot (4).
  - A gép elindul.
  - A program végén vegye ki a szennyes ruhát.
  - Nyomja meg a **Be/Ki** ① gombot a készülék kikapcsolásához.

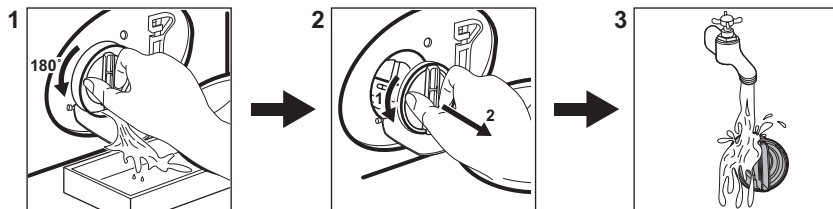

## 15.2 A leeresztő szivattyú szűrőjének tisztítása



Rendszeresen tisztítsa a szűrőt, különösen akkor, ha a **E20** figyelmeztető kód megjelenik a kijelzőn.

## 15.3 Programok

Programok	Töltet	Termékleírás
QuickCare 69min	5.0 kg	Pamut és műszálás darabok. Ez a program jó mosási teljesítményt biztosít rövid idő alatt.
Pamut	9.0 kg	Fehér és színes pamutszövetek. Ideális normál és erős szennyeződés esetén.
Műszál	4.0 kg	Műszálás vagy kevertszálás szövetek.
Kímélő	2.0 kg	Kényes textilía, pl. akril, viszkóz és poliészter.
 Gyapjú/Selyem	1.5 kg	Gépben mosható gyapjú, kézzel mosható gyapjú és kényes ruhanemű.
Gyors 20 perc	3.0 kg	Pamut és műszálás darabok enyhén szennyezett vagy csupán egyszer viselve.
 Gőzfrissítés/Gyűrődésmentesítés	1.0 kg	Pamut és műszálás ruhaneműk, melyek gyűrődésmentesítése szükséges.
Centrifugálás / Szivattyúzás	9.0 kg	A ruhanemű centrifugálásához és a víz dobból való leeresztéséhez. Minden ruhaanyaghoz, a kényes ruhaneműk és gyapjú kivételével.
Öblítés	9.0 kg	Minden ruhaanyaghoz, a nagyon kényes ruhaneműk és gyapjú kivételével. Program öblítéshez és centrifugáláshoz.
Sportruházat	4.0 kg	<b>Sportruházat, szintetikus szálak</b> , például poliészter, poliészter/elasztán keverékek, poliamid. Alkalmas az izzadság és a testszennyeződés technikai sportruházatból való eltávolítására.
Takaró	3.0 kg	Műszálás vagy toll- és pehelyaplanok, bélelt ruhák, takarók.

Programok	Töltet	Termékleírás
 Kültéri sportruházat	2.0 kg <sup>1)</sup> 1.0 kg <sup>2)</sup>	Korszerű szabadtéri sportruházat.
 Higiénia	9.0 kg	Fehér pamut ruhadarabok. Ez a program a vírusok több mint 99,99%-át eltávolítja <sup>3)</sup> Az allergén anyagok alapos eltávolítását is biztosítja.
Eco 40 - 60	9.0 kg	Alacsony energiaigényű ciklus pamut ruhaneműk számára. Csökkenti a hőmérsékletet, és meghosszabbítja az időt a jó mosási eredmény eléréséhez.

1) Mosási program.

2) Mosási program és vízlepergető fázis.

3) A Swisstest Testmaterialien AG által 2021-ben végzett külső teszt (202120117. számú tesztjelentés) a következőket vizsgálta: Staphylococcus aureus, Enterococcus faecium, Candida albicans, Pseudomonas aeruginosa és MS2 bakteriofág.

A készüléket az egyes programoknál jelzett **maximális töltettel töltsen meg, hogy csökkentse az energia- és vízfogyasztást.**

#### A mosási programokhoz ajánlott mosószerek

Program	Univerzális mosópor <sup>1)</sup>	Univerzális folyékony mosószer	Folyékony mosószer színes ruhadarabokhoz	Kényes gyapjú ruhadarabok	Speciális
QuickCare 69min	--	▲	▲	--	--
Pamut	▲	▲	▲	--	--
Műszál	▲	▲	▲	--	--
Kímélő	--	--	--	▲	▲
Gyapjú/Selyem	--	--	--	▲	▲
Gyors 20 perc	--	▲	▲	--	--
Sportruházat	--	▲	▲	--	▲
Takaró	--	--	--	▲	▲
Kültéri sportruházat	--	--	--	▲	▲
Higiénia	▲	▲	--	--	▲
Eco 40-60	▲	▲	▲	--	--

1) 60 °C-nál magasabb hőmérsékleten mosópor használata javasolt.

▲ = Ajánlott

-- = Nem ajánlott

#### 15.4 Mosószer fajtája és mennyisége.

- Csak mosógépek számára készült mosószereket és vegyi árukat használjon.

Elsősorban tartsa be ezeket az általános szabályokat:

- univerzális, valamennyi anyagfajta pushoz való mosóport használjon, a kényes szövetek kivételével. Fehér darabokhoz és a ruhanemű fertőtlenítéséhez használjon fehérítőt tartalmazó mosóport,
  - valamennyi anyagfajtahoz, elsősorban az alacsony hőfokú (max. 60 °C-os) programokhoz való folyékony mosószerek (és az egyadagos mosószerek is), illetve csak gyapjú mosására szolgáló speciális mosószerek.
- Ne keverje a különböző fajtájú mosószereket.
  - Használjon kevesebb mosószert, ha:
    - kevés ruhanemű mos,
    - a ruhanemű enyhén szennyezett,
    - a mosás során sok hab képződik.
  - Ha mosószertablettát vagy -kapszulát használ, azt mindig a dobba tegye, ne a mosószertartályba, és kövesse a gyártó útmutatásait.

#### **Az elégtelen mennyiségű mosószert az alábbiakat okozhatja:**

- a mosás eredménye nem kielégítő,
- a ruhatöltet elszürkül,
- a ruhák zsírosak maradnak,
- penész jelenik meg a készülékben.

#### **A túlzott mennyiségű mosószert az alábbiakat okozhatja:**

- habzás,
- csökkent mosóhatás,
- nem megfelelő öblítés,
- nagyobb környezetterhelés.

## **15.5 Rendszeres tisztítási ütemterv**

### **A rendszeres tisztítással meghosszabbítható a készülék élettartama.**

Minden ciklus után hagyja kissé nyitva az ajtót és a mosószertartályt rekeszt, hogy a levegő mozoghasson, és felszárítsa a készülék belsejében a nedvességet.

Ha a készüléket hosszabb ideig nem használja, zárja el a vízcsoportot, és húzza ki a hálózati dugaszt a konnektorból.

### **Rendszeres tisztítási ütemterv (tájékoztató):**

Vízkömentesítés	Évente kétszer
Karbantartó mosás	Havonta egyszer
Ajtótömités tisztítása	Kéthavonta
Dobtisztítás	Kéthavonta
Mosószertartály tisztítása	Kéthavonta
A vízleeresztő szivattyú szűrőjének tisztítása	Évente kétszer
A befolyócsőben és a szelepekben lévő szűrő tisztítása	Évente kétszer

Rendszeresen ellenőrizze a dobot, hogy nem rakódott-e le rajta vízkő. Javasoljuk, hogy időnként futtasson le egy ciklust üres dobbal és vízkömentesítő termékkel.

### **Idegen tárgyak eltávolítása**



Írítse ki a zsebeket, és minden laza alkotóelemet kössön meg, mielőtt lefuttatja a ciklust.

Minden idegen tárgyat (pl. fémkapcsot, gombot, pénzérmét stb.) távolítsa el az ajtótömitésből, a szűrőkből és a dobból. Szükség esetén forduljon a márkaszervizhez.

### **Az ajtó tömitése**

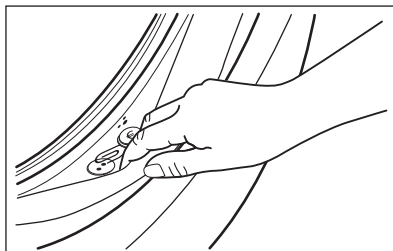

A készüléket **öntisztító leeresztő rendszerrel** tervezték, mely lehetővé teszi a ruhákról leváló könnyű szőszök vízzel történő leeresztését. Rendszeresen vizsgálja meg a tömitést, és szükség esetén tisztítsa meg az alábbi ábrán leírtak szerint. Az érmék, gombok és egyéb kisméretű tárgyak a ciklus végén visszanyerhetők.



Szükség esetén tisztítsa meg ammóniatartalmú tisztítókrémmel, mely nem karcolja meg a tömítést.

Szükség esetén távolítsa el a szöszöket és egyéb tárgyakat a szűrő nyílásából.

## 16. KÖRNYEZETVÉDELMI TUDNIVALÓK

Hasznosítsa újra a szimbólummal ellátott anyagokat . A csomagolást az újrahasznosítás érdekében tegye a megfelelő konténerekbe. Segítsen a környezet és az emberi egészség védelmében az elektromos és elektronikus készülékek hulladékának újrahasznosításával. Ne dobja ki a szimbólummal ellátott készülékeket  a

háztartási hulladékkal. Juttassa el a terméket a helyi újrahasznosító létesítménybe, vagy vegye fel a kapcsolatot a helyi önkormányzati szervvel.

---

**Electrolux Lehel Kft.**  
**1133 Budapest**  
**Váci út 80.**

---

## Electrolux компаниясына қош келдіңіз! Құрылғымызды таңдағаныңызға рақмет.



Экологияға қауіпсіз болу үшін біз қағаз заттарды азайтып жатырмыз және толық пайдаланушы нұсқаулықтарын онлайн қамтамасыз етеміз. Толық пайдаланушы нұсқаулығына [electrolux.com/manuals](http://electrolux.com/manuals) бетінде кіруге болады



Пайдалану туралы ақпаратты, кітапшаларды, ақаулықты жою құралы, қызмет көрсету және жөндеу туралы ақпаратты [electrolux.com/support](http://electrolux.com/support) бетінен алыңыз



[electrolux.com/shop](http://electrolux.com/shop) веб-сайты арқылы құрылғыңызға аксессуарларды, шығын материалдарын және түпнұсқа қосалқы бөлшектерді сатып алыңыз

Өндіруші ескертусіз өзгеріс енгізу құқығына ие.

### МАЗМҰНЫ

1. ҚАУІПСІЗДІК ТУРАЛЫ АҚПАРАТ.....	88
2. ҚАУІПСІЗДІК НҰСҚАУЛАРЫ.....	90
3. БҰЙЫМ СИПАТТАМАСЫ.....	92
4. ТЕХНИКАЛЫҚ ДЕРЕКТЕР.....	94
5. ОРНАТУ.....	94
6. БАСҚАРУ ПАНЕЛІ.....	98
7. ТЕТІКТЕР МЕН ТҮЙМЕЛЕР.....	101
8. ПАРАМЕТРЛЕР.....	104
9. БІРІНШІ ПАЙДАЛАНУ АЛДЫНДА.....	104
10. БАҒДАРЛАМАЛАР.....	104
11. ӘРКҮНДІК ҚОЛДАНУ.....	110
12. КҮТУ МЕНЕН ТАЗАЛАУ.....	115
13. АҚАУЛЫҚТЫ ТҮЗЕТУ.....	121
14. ТҰТЫНУ МӘНДЕРІ.....	124
15. ҚЫСҚАША НҰСҚАУЛЫҚ.....	126
16. ҚОРШАҒАН ОРТАҒА ҚАТЫСТЫ ЖАҒДАЙЛАР.....	129

## 1. ⚠ ҚАУІПСІЗДІК ТУРАЛЫ АҚПАРАТ



Бұл құрылғыны орнатуды және пайдалануды бастау алдында, бірге берілген нұсқауларды мұқият оқып шығыңыз.

Дұрыс орнатпау немесе пайдаланбау нәтижесінде орын алған жарақаттарға немесе зақымға өндіруші жауапты емес. Нұсқауларды болашақта анықтама алу үшін әрқашан қауіпсіз және қолжетімді жерде сақтаңыз.

## **1.1 Балалар мен әлсіз адамдардың қауіпсіздігі**

- Бұл құрылғыны 8 жастан асқан балалар мен дене, сезім не ақыл-ой қабілеттері шектеулі не тәжірибесі аз адамдар өз қауіпсіздігін қамтамасыз ететін адамның қадағалауы не құрылғыны қауіпсіз қолдану бойынша берген нұсқауына сүйеніп, дұрыс қолданбау салдарын түсінсе, онда қолдануына болады.
- 3 және 8 жас аралығындағы балалар мен мүмкіндіктері өте шектеулі мүгедек адамдарды басқалар қадағаламаған жағдайда құрылғыдан алыс ұстау керек.
- 3 жасқа толмаған балаларды үнемі қадағаланбаған жағдайда құрылғыдан алыс ұстау керек.
- Балалардың құрылғымен ойнамауын қадағалау керек.
- Барлық орам материалдарын балалардан алыс ұстап, қоқысқа тиісті түрде тастау керек.
- Жуғыш заттарды балалардан алыс ұстаңыз.
- Құрылғының есігі ашық тұрғанда, балалар мен үй жануарларын оған жақындатпаңыз.
- Құрылғыда бала қауіпсіздігінің құралы бар болса, оны белсендіру керек.
- Балалар құрылғыны жөндеу және тазалау жұмыстарын бақылаусыз орындамауы керек.

## **1.2 Жалпы қауіпсіздік**

- Бұл құрылғы тек тұрмыстық, кір жуу машинасында жууға болатын кірлерді жууға арналған.
- Бұл құрылғы ішкі ортада бір отбасының тұрмыстық пайдалануына арналған.
- Бұл құрылғыны кеңселерде, қонақүй бөлмелерінде, төсек және таңғы ас қамтамасыз етілетін қонақ бөлмелерінде, ферма үйлерінде және мұндай пайдалану (орташа) тұрмыстық пайдалану деңгейлерінен аспайтын басқа ұқсас тұрғын жайда пайдалануға болады.
- Бұл құрылғының техникалық сипаттамасын өзгертпеңіз.

- Құрылғының максималды жүктемесі — 9.0 кг. Әр бағдарламаның максималды жүктемесінен асырмаңыз («Бағдарламалар» тарауын қараңыз).
- Сыртқы қосылымнан су кіретін тұстағы судың жұмыс қысымы 0,5 бар (0,05 МПа) және 10 бар (1,0 МПа) аралығында болуы керек.
- Табанындағы желдеткіш саңылауларға кілем, төсеніш немесе еденнің қаптамасы кедергі жасамауға тиіс.
- Құрылғыны су желісіне жаңадан берілген түтік жинағын немесе уәкілетті қызмет көрсету орталығы берген басқа түтік жинағын қолданып қосу керек.
- Ескі құбыршек жиынтықтарын қайта пайдалануға болмайды.
- Қуат сымына зақым келсе, электр қатерінен сақтандыру үшін оны өндіруші немесе оның уәкілетті қызмет көрсету орталығы немесе сол сияқты білікті маман ауыстыруы тиіс.
- Кез келген жөндеу жұмысын орындау алдында құрылғыны сөндіріп, ашаны розеткадан суырыңыз.
- Құрылғыны тазалау үшін сулы спрейді және/немесе бұды қолданбаңыз.
- Құрылғыны дымқыл шүберекпен тазалаңыз. Бейтарап жуғыш заттарды ғана қолданыңыз. Жеміргіш өнімдерді, түрпілі жөкелерді, еріткіштерді немесе металл заттарды пайдаланбаңыз.

## 2. ҚАУІПСІЗДІК НҰСҚАУЛАРЫ

### 2.1 Орнату



Жергілікті стандарттарға сәйкес етіп орнату керек.

- Барлық орам материалдарын және тасымал болттарын, пластик тығыздағышы бар резеңке төлкесін алыңыз.
- Тасымал болттарын сенімді жерде сақтаңыз. Кейін құрылғыны көшірген

кезде, ішкі бөліктеріне зақым келмеу үшін барабанды бекіту үшін оларды қайта салу керек.

- Құрылғы ауыр болғандықтан, орнынан жылжитқан кезде әрқашан абай болыңыз. Әрқашан қауіпсіздік қолғабы мен бітеу аяқ киім киіңіз.
- Құрылғымен бірге жеткізілген орнату нұсқауларын орындаңыз.
- Бүлінген құрылғыны орнатпаңыз немесе іске қоспаңыз.
- Құрылғының температурасы 0°C градустан төмен немесе ауа-райы әсер

ететін жерге орнатпаңыз немесе пайдаланбаңыз.

- Құрылғы орнатылатын еден тегіс, орнықты, қызуға төзімді және таза болуға тиіс.
- Құрылғы мен еден арасында ауаның айналуын қамтамасыз етіңіз.
- Құрылғыны тұрғылықты орнына қойғаннан кейін, ватерпас арқылы деңгейінің әбден дұрыс қойылғанына көз жеткізіңіз. Деңгейі дұрыс болмаса, тіректерін тиісінше реттеңіз.
- Құрылғыны едендегі су ағатын арықшаның үстіне тура орнатпаңыз.
- Құрылғыға су шашпаңыз немесе оған ылғал әсерін тигізбеңіз.
- Құрылғыны құрылғының есігі толық ашылмайтын жерге орнатпаңыз.
- Құрылғының астына ағып кетуі мүмкін суды құю үшін жабылған сауыт қоймаңыз. Қолданылатын керек-жарақтың түрін уәкілетті қызмет көрсету орталығына хабарласып біліңіз.

## 2.2 Электр тогына қосу

### АБАЙЛАҢЫЗ!

Өрт және электр қатеріне ұшырау қаупі бар.

- ЕСКЕРТУ: Бұл құрылғы ғимараттағы жерге тұйықтау қосылымына орнатылуы/жалғануы керек.
- Әрқашан дұрыс орнатылған, соққыға төзімді розетканы қолданыңыз.
- Техникалық ақпарат тақтасындағы параметрлердің негізгі қуатпен жабдықтау желісіндегі электр параметрлеріне сәйкес келетініне көз жеткізіңіз.
- Көп тармақты адаптер мен ұзартқыш сымды қолданбаңыз.
- Құрылғының ашасы мен желілік сымына ешбір зақым келтірмеңіз. Қорек сымын ауыстыру қажет болса, оны міндетті түрде қызмет көрсету орталығы жүзеге асыруға тиіс.
- Құрылғының ашасын розеткаға тек құрылғыны орнатып болғаннан кейін ғана қосыңыз. Орнатып болғаннан кейін ашаның қол жететін жерде тұрғанына көз жеткізіңіз.

- Қорек сымын немесе ашасын су қолмен ұстамаңыз.
- Құрылғыны ажырату үшін электр сымынан тартпаңыз. Әрдайым қорек ашаны қолмен тартып шығарыңыз.

## 2.3 Су қосылымы

- Кіретін судың температурасы 25°C-тан аспауы керек.
- Су түтіктеріне зақым келтірмеңіз.
- Жаңа түтіктерді немесе ұзақ уақыт қолданылмаған түтіктерді орнату алдында, жөндеу жұмыстарын орындағаннан кейін немесе жаңа құралдарды орнатқаннан кейін (су өлшегіш құрал, т.б.) суды таза және тұнық су аққанша ағызыңыз.
- Құрылғыны пайдалану барысында немесе бірінші рет қолданғаннан кейін ешбір су ағып тұрмағанына көз жеткізіңіз.
- Кіріс шланг тым қысқа болса, ұзартқыш шлангты пайдаланбаңыз. Су құятын түтікті ауыстыру үшін уәкілетті қызмет көрсету орталығына хабарласыңыз.
- Құрылғыны орауынан шығару кезінде су төгетін түтіктен судың ағып тұрғанын көруге болады. Бұл құрылғыны зауытта суды пайдаланып сынақтан өткізгенге байланысты.
- Сіз су төгетін түтікті ең көбі 400 см-ге дейін ұзарта аласыз. Басқа төгу шланғысын және ұзарту шланғысын алу үшін уәкілетті қызмет көрсету орталығына хабарласыңыз.
- Орнатып болғаннан кейін тараңға қол жеткізуге болатынына көз жеткізіңіз.

## 2.4 Қолдану

### АБАЙЛАҢЫЗ!

Жарақат алу, электр қатері, күйіп қалу, өрт қаупі, құрылғыны бұздырып алу қаупі бар.

- Жуғыш заттың орамындағы қауіпсіздік нұсқауларын орындаңыз.
- Тұтанғыш өнімдерді немесе тұтанғыш өнімдермен ылғалдандырылған заттарды құрылғының ішіне, жанына немесе үстіне қоймаңыз.
- Май немесе басқа да майлы заттар қатты ластаған маталарды жумаңыз.

Бұл кір жуғыш машинаның резеңке бөліктерін зақымдауы мүмкін. Мұндай маталарды кір жуғыш машинаға салар алдында, алдын ала қолмен жуыңыз.

- Бағдарлама жұмыс істеп тұрған кезде есіктің шынысына қол тигізбеңіз. Шыны ысып кетуі мүмкін.
- Кірден барлық темір заттардың алынғанына көз жеткізіңіз.

## 2.5 Қызмет

- Құрылығын жөндеу үшін уәкілетті қызмет көрсету орталығына хабарласыңыз. Тек түпнұсқалық қосалқы бөлшектерді пайдаланыңыз.
- Өздігінен немесе кәсіби емес жөндеу қауіпсіздікке әсер етуі мүмкін және кепілдік күшін жоюы мүмкін екенін ескеріңіз.
- Үлгіні шығару тоқтатылғаннан кейін кемінде 10 жыл ішінде келесі қосалқы бөлшектер қолжетімді: мотор мен мотор шөткелері, мотор мен барабан арасындағы трансмиссия, сорғылар, амортизаторлар мен серіппелер арасындағы беріліс, жуу барабаны, барабан спайдері және қатысты шарикті мойынтіректер, жылытқыштар және қыздыру элементтері, соның ішінде, жылыту сорғылары, құбырлар және қабысты жабдық, соның ішінде, құбыршектер, клапандар, сүзгілер және аквастоптар, баспа схемалар, электрондық дисплейлер, қысым қосқыштары, термостаттар және датчиктер, бағдарламалық жасақтама және микробағдарлама, соның ішінде, қалпына келтіру бағдарламалық жасақтамасы, есік, есіктің топсасы мен тығыздағыштары, басқа

тығыздағыштар, есікті құлыптау жинағы, жуғыш зат диспенсерлері сияқты пластикалық сыртқы құралдар. Еліңізде мерзімі ұзағырақ болуы мүмкін. Қосымша ақпаратты веб-сайтымыздан қараңыз.

- Осы қосалқы бөлшектердің кейбіреулері тек кәсіби жөндеушілерге қолжетімді екенін және кейбір қосалқы бөлшектер кейбір үлгілерге сәйкес келмейтінін ескеріңіз.
- Осы өнімнің ішіндегі шам(дар) мен шамдардың қосалқы бөлшектері жеке сатылады: Бұл шамдар температура, діріл, ылғалдылық сияқты төтенше физикалық жағдайларға тұрмыстық құрылғылардың қарсы тұруына немесе құрылғының жұмыс жағдайы туралы сигнал беруге арналған. Олар басқа қолданбаларда пайдалануға арналмаған және тұрғын үйлерді жарықтандыруға сәйкес келмейді.

## 2.6 Құрылығын тастау

### АБАЙЛАҢЫЗ!

Жарақат алу немесе тұншығу қаупі бар.

- Құрылығын электр және сумен жабдықтау желісінен ажыратыңыз.
- Құрылығыға жақын орналасқан электр сымын кесіп, қоқысқа тастаңыз.
- Балалар немесе үй жануарлары барабанға қамалып қалмас үшін есіктің бекітпесін ағытып алыңыз.
- Құрылығын Ескірген электр және электроника құрылғыларын тастауға (WEEE) арналған жергілікті ережелерге сәйкес тастаңыз.

## 3. БҰЙЫМ СИПАТТАМАСЫ

### 3.1 Арнайы функциялар

Жаңа кір жуғыш машинаңыз су мен қуатты, жуғыш затты аз мөлшерде тұтынады және кірді тиімді түрде жуу мен келтіруге қойылатын заманауи талаптардың барлығына сай келеді.

- Бумен киімдерді тез және оңай жаңартуға болады. Баппен жуатын бу

бағдарламалары иістерді кетіреді және құрғақ маталардағы қыртыстарды азайтады, сондықтан оларды аздап үтіктеу керек.

- Бұл **SensiCare System** жүйесі бағдарламаның уақытын 30 секунд ішінде кірдің салынған мөлшеріне қарай реттей алады. Жуу бағдарламасы кірдің салмағы мен матаның түріне қажеттіден

көбірек уақытты, энергияны мен суды тұтынбай бейімделеді.

### 3.2 Құрылғыға шолу

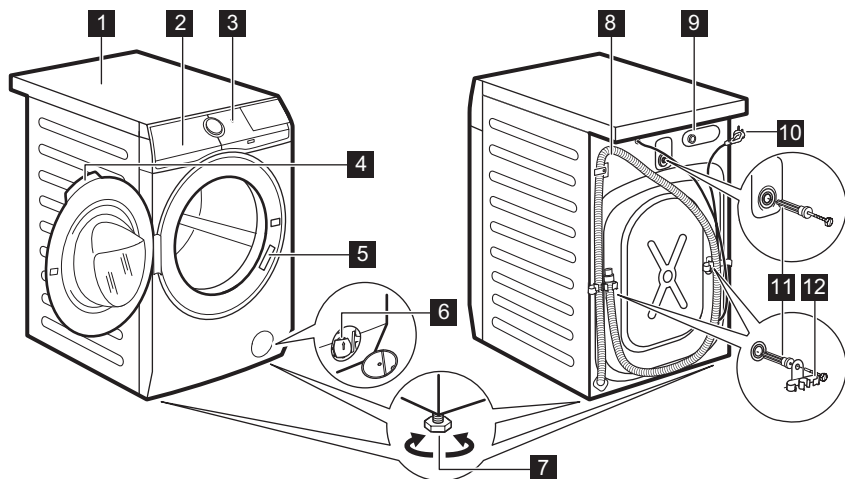

- 1 Жұмыс тақтасы
- 2 Жуғыш зат үлестіргіші
- 3 Басқару панелі
- 4 Есіктің тұтқасы
- 5 Техникалық ақпарат тақтайшасы
- 6 Су төгетін сорғының сүзгісі
- 7 Құрылғыны деңгейлеуге арналған тіректер

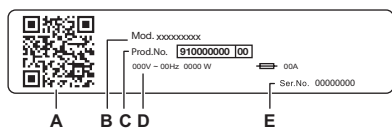

- 8 Тегу түтігі
- 9 Су құятын түтік қосылымы
- 10 Желілік кабель
- 11 Тасымалдау болттары
- 12 Түтік тірегіш



#### Номиналды деректер тақтасының есептері:

- A. QR коды
- B. Модель атауы
- C. Өнім нөмірі
- D. Номиналды электр параметрлері
- E. Сериялық нөмірі

Өнімді тіркеп, одан барынша пайда алу үшін құрылғыдағы **QR кодын** сканерлеңіз.

-  Құрылғы туралы мәліметтерді, құжаттаманы және ең жақсы мүмкіндіктерді пайдалану туралы мақалаларға қол жеткізіңіз (Пайдаланушы нұсқаулығын [electrolux.com/manuals](http://electrolux.com/manuals) сайтынан да алуға болады)
-  Пайдалану туралы кеңес, ақаулықтарды жою, қызмет көрсету және жөндеу туралы ақпаратты алыңыз ([electrolux.com/support](http://electrolux.com/support) сайтынан да алуға болады)
-  Құрылғыға аксессуарларды, тұтынылатын және түпнұсқа қосалқы бөлшектерді сатып алыңыз ([electrolux.com/shop](http://electrolux.com/shop) сайтынан да алуға болады)

## 4. ТЕХНИКАЛЫҚ ДЕРЕКТЕР

Өлшемі	Ені/Биіктігі/Жалпы тереңдігі	59.7 см/84.7 см/65.8 см
Электр тогына қосу	Кернеу Жалпы қуаты Сақтандырғыш Жиілік	230 В 2100 Вт 10 А 50 Гц
Төмен вольтты жабдықта ылғалдан қорғаныс жоқ жағдайларды қоспағанда, қорғаныс қақпағы қамтамасыз ететін қатты бөлшектер мен ылғалдың енуінен қорғаныс деңгейі		IPX4
Сумен қамту қысымы	Ең азы Ең көбі	0,5 бар (0,05 МПа) 10 бар (1,0 МПа)
Сумен жабдықтау <sup>1)</sup>		Суық су
Ең көп жүктеу	Мақта мата	9.0 кг

<sup>1)</sup> Су құятын түтікті бұрамасы бар су шүмегіне жалғаңыз3/4" .

## 5. ОРНАТУ

### АБАЙЛАҢЫЗ!

Қауіпсіздік тарауларын қараңыз.

### 5.1 Орауыштан шығару

1. Есікті ашыңыз. Барабаннан барлық заттарды алыңыз.

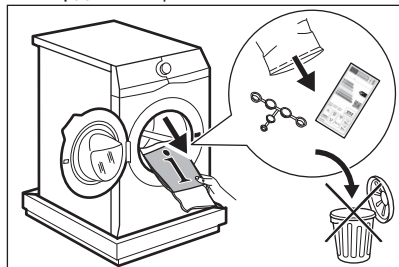

Құрылғымен бірге жеткізілетін керек-жарақтар үлгіге байланысты өзгеріп отыруы мүмкін.

2. Орауыш элементін құрылғының артына еденге қойып, оны артқы жағына абайлап салыңыз. Төмендегі қорғанысын алыңыз.

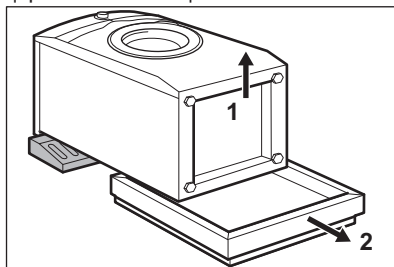

### **⚠ САҚТЫҚ ЕСКЕРТУ**

Кір жуғыш машинаны алдыңғы жағына қоймаңыз.

3. Құрылғыны қайта тіктеп қойыңыз. Қуат сымын және түтік ұстағыштардағы су төгетін түтікті алыңыз.

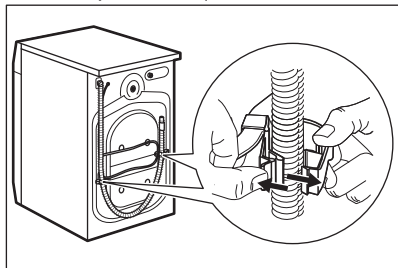

Су төгетін түтіктен судың ағып тұрғанын көруге болады. Бұл кір жуғыш машинаның зауытта сынақтан өткізілгенін көрсетеді.

4. Үш тасымалдау болттарын алып, пластик орын сақтағыштарын тартып шығарыңыз.

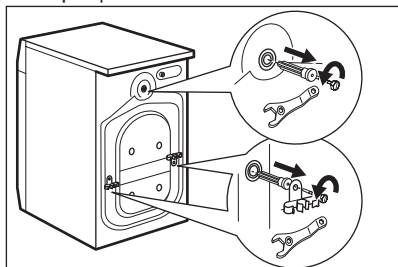

**Құрылғыны көшіргенде қолдану үшін орам материалдары мен тасымалдау болттарын сақтауды ұсынамыз.**

5. Пайдаланушы нұсқаулығы салынған қалтадағы пластик қақпақтармен тесіктерді бітеңіз.

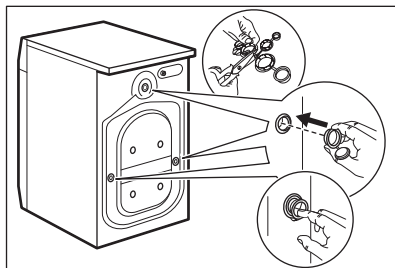

## **5.2 Орнатуға қатысты ақпарат**

### **Орналастыру және деңгейлеу**

Құрылғы жұмыс істеп тұрғанда дірілдемеу, шуыл шығармау не қозғалып кетпеу үшін оны дұрыс реттеңіз.

1. Құрылғыны тегіс, қатты еденге орнатыңыз. Құрылғыны деңгейлеп және орнықты етіп орнату керек. Құрылғы қабырғаға немесе басқа құрылғыларға тимей тұрғанын және астыңғы жағында ауа алмасуға мүмкіндік барын тексеріңіз.
2. Деңгейді реттеу үшін табандарды босатыңыз немесе тартыңыз. Барлық тіректері орнықты тұруы керек.

### **⚠ АБАЙЛАҢЫЗ!**

Деңгейді реттеу үшін картон, ағаш немесе оған ұқсас материалдарды құрылғы табандарының астына қоймаңыз.

### **Кіріс құбыршек**

### **⚠ САҚТЫҚ ЕСКЕРТУ**

Түтіктерге ешбір зақым келмегенін және қосылымдардан ешбір су ақпай тұрғанын тексеріңіз. Кіріс шланг тым қысқа болса, ұзартқыш шлангты пайдаланбаңыз. Су құятын түтікті ауыстыру туралы ақпарат алу үшін қызмет көрсету орталығына хабарласыңыз.

1. Су құятын түтікті құрылғының артқы жағына қажетінше жалғаңыз. Әдетте,

ол зауытта орнатылған.

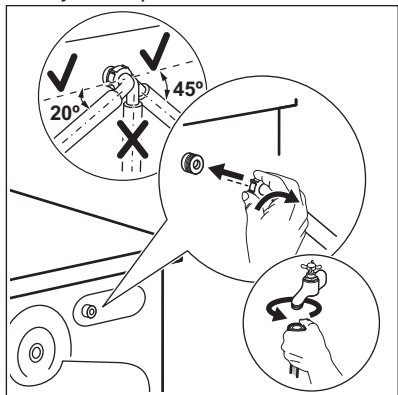

2. Су қранының орналасуына қарай, түтікті оңға немесе солға бағыттаңыз. Су құятын түтіктің тік қалыпта тұрмағанына көз жеткізіңіз.
3. Қажет болса, дұрыс орынға қою үшін гайканы босатыңыз.
4. Кейбір үлгілерде суды тоқтату құрылғысы бар құятын түтік болуы мүмкін. Ол табиғи қартаюына байланысты түтіктің ағып кетуіне жол бермейді. Терезедегі сектор осы қатені А көрсетеді. Бұл орын алса, су шүмегін жабыңыз және түтікті ауыстыру туралы ақпарат алу үшін уәкілетті қызмет көрсету орталығына хабарласыңыз.

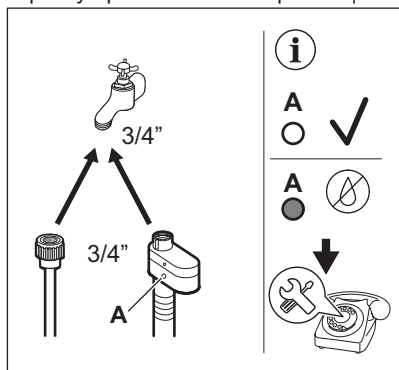

5. СУЫҚ су құятын түтіктің екінші ұшын 3/4" бұрамасы бар суық су қранына жалғаңыз.

#### ⚠ АБАЙЛАҢЫЗ!

Кіретін судың температурасы 25°C-тан аспауы керек.

#### Су төгу

Су төгетін түтік 60 см-ден кем емес және 100 см-ден аспайтын биіктікте тұруы керек.



Сіз су төгетін түтікті ең көбі 400 см-ге дейін ұзарта аласыз. Басқа су төгетін және ұзартқышты сатып алу үшін уәкілетті қызмет көрсету орталығына хабарласыңыз.

Су төгетін түтікті әртүрлі жолдармен жалғауға болады:

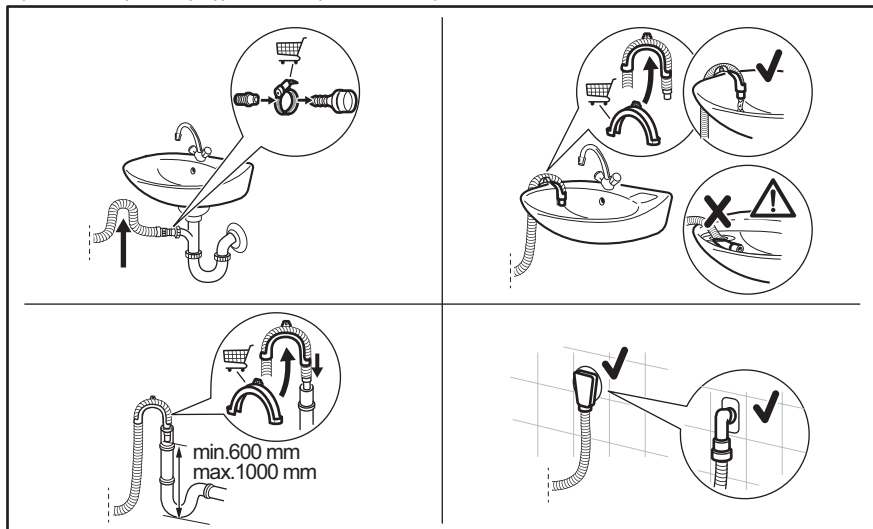

\* Қосалқы бөлшектерді ескертусіз өзгертуге болады.

Раковинадағы жуынды заттар құрылғыға кері ақпауы үшін су төгетін түтіктің имек жасап жалғануын қамтамасыз етіңіз.

Су төгетін түтікті төлкеге салып, қапсырмамен қатайтыңыз. Раковинадағы жуынды заттар құрылғыға кері ақпауы үшін су төгетін түтіктің имек жасап жалғануын қамтамасыз етіңіз.

Түтікті тікелей бөлме қабырғасындағы кірістірілген су төгетін құбырға орналастырып, қапсырмамен бекітіңіз.

Пластик бағыттауышсыз, раковина төлкесіне жалғау- Су төгетін түтікті төлкеге жалғап, қапсырмамен қатайтыңыз.

Су ағызу шлангісін U пішімінде майыстырып, пластик бағыттауышқа кигізуге болады. Раковинаның шетіне - Бағыттағышты су кранына немесе қабырғаға бекітіңіз.



Құрылғының суы төгіліп тұрғанда пластик бағыттағыштың жылжымайтынын және су төгетін түтіктің суға батырылып тұрмағанын тексеріңіз. Құрылғыға лас су кері ағуы мүмкін.

Керек-жарақтарды уәкілетті жеткізушіден сатып алыңыз.

Ауа алмасатын тесігі бар тік құбыр — Су төгетін түтікті су төгетін құбырға немесе тіреу құбырына тура кіргізіңіз.



Су төгетін түтіктің ұшы әрқашан желдетіліп тұруға тиіс, яғни ақаба су төгетін құбырдың ішкі диаметрі (мин. 38 мм - мин. 1,5 дюйм), су төгетін түтіктің сыртқы диаметрінен үлкен болуы тиіс.

### 5.3 Электр тогына қосу

Орнатудың соңында ашаны розеткаға қоса аласыз.

Техникалық ақпарат тақтайшасында және «Техникалық деректер» тарауында қажетті электр көрсеткіштері көрсетілген. Олар электр желісіне сәйкес келетініне көз жеткізіңіз.

Үйдегі электр қондырғысы пайдаланылып жатқан басқа құрылғыларды да ескере отырып, максималды жүктемені ала алатынын тексеріңіз.

**Құрылғыны жерге қосылған розеткаға жалғаңыз.**

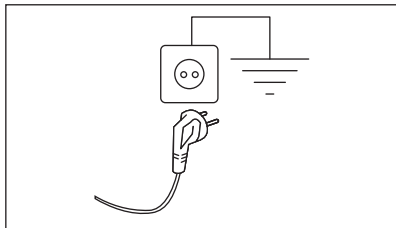

Құрылғыны орнатқаннан кейін қуат кабелі оңай қолжетімді болуы керек.

Осы құрылғыны орнату үшін керек кез келген электр жұмыстары үшін уәкілетті қызмет көрсету орталығына хабарласыңыз.

Өндіруші жоғарыда келтірілген қауіпсіздік шараларын сақтамаған жағдайда болатын зақым немесе жарақат үшін ешбір жауапкершілікті қабылдамайды.

## 6. БАСҚАРУ ПАНЕЛІ

### 6.1 Басқару тақтасының сипаттамасы

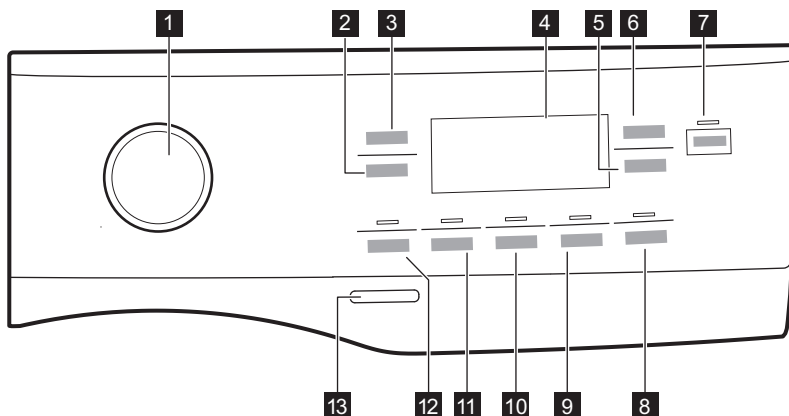



Бұл опциялар жуу бағдарламаларының барлығы үшін таңдау мүмкін емес. Жуу бағдарламалары мен опциялар арасындағы үйлесімділікті «Бағдарламалар» тарауындағы «Бағдарламалармен үйлесімді опциялар» бөлімінен тексеріңіз. Опция басқа функциялармен үйлеспейтін мүмкін, мұндай жағдайда құрылғы үйлеспейтін опцияларды бірге орнатуға рұқсат бермейді.

Бейнебет және сенсорлық түймешіктердің әрқашан таза әрі құрғақ болуын қамтамасыз етіңіз.

- |                                                                                                                                                                                                                                                                                                                                                                                                                                                |                                                                                                                                                                                                                                                                             |
|------------------------------------------------------------------------------------------------------------------------------------------------------------------------------------------------------------------------------------------------------------------------------------------------------------------------------------------------------------------------------------------------------------------------------------------------|-----------------------------------------------------------------------------------------------------------------------------------------------------------------------------------------------------------------------------------------------------------------------------|
| <ul style="list-style-type: none"> <li><b>1</b> Бағдарлама дискі</li> <li><b>2</b> Spin сенсорлық түймесі </li> <li><b>3</b> Temperature сенсорлық түймесі </li> <li><b>4</b> Дисплей</li> <li><b>5</b> Delay Start </li> <li><b>6</b> Time Manager сенсорлық түймесі </li> <li><b>7</b> Start / Pause сенсорлық түймесі </li> <li><b>8</b> Steam Easy Iron сенсорлық түймесі  және  3s тұрақты Бала қауіпсіздігінің құралы опциясы</li> </ul> | <ul style="list-style-type: none"> <li><b>9</b> Silent сенсорлық түймесі</li> <li><b>10</b> Extra Rinse сенсорлық түймесі </li> <li><b>11</b> Stains сенсорлық түймесі </li> <li><b>12</b> Prewash сенсорлық түймесі </li> <li><b>13</b> On/Off батырма түймесі </li> </ul> |
|------------------------------------------------------------------------------------------------------------------------------------------------------------------------------------------------------------------------------------------------------------------------------------------------------------------------------------------------------------------------------------------------------------------------------------------------|-----------------------------------------------------------------------------------------------------------------------------------------------------------------------------------------------------------------------------------------------------------------------------|

## 6.2 Дисплей

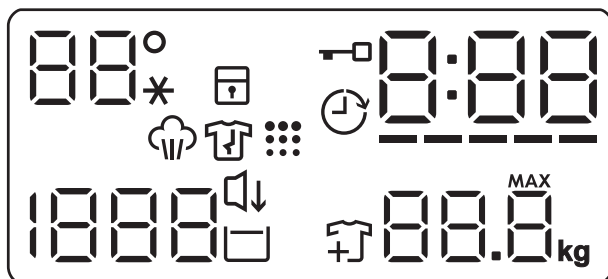

88°













Температура аумағы:  
88° Температура индикаторы.  
--\* Суық су индикаторы.



Бала қауіпсіздігі құлпының индикаторы.



Есік құлыптаулы индикаторы.

	Кешіктіріп бастау индикаторы.
	Сандық индикатор мынаны көрсетеді: <ul style="list-style-type: none"> <li>• Бағдарлама ұзақтығы (мысалы, 2:40).</li> <li>• Кешіктіру уақыты (мысалы, 2h).</li> <li>• Цикл соңы ().</li> <li>• Ескерту коды (мысалы, E20).</li> <li>• Қате индикаторы (— — —).</li> <li>• Құрылғының жалпы жұмыс уақытының көрсеткіші. Қосымша мәліметтер алу үшін «Параметрлер» тармағындағы «Жұмыс уақытының есептегіші» бөлімін қараңыз.</li> </ul>
	Time Manager индикаторы.
	Қосымша шаю индикаторы.
	Бу циклы индикаторы.
	Барабанды тазалау индикаторы. Бұл барабанды тазалауға берілген ұсыныс.
	Айналдыру аумағы: Айналдыру жылдамдығының индикаторы. — — — Айналдырмау индикаторы. Айналдыру кезеңі өшірулі.
	Silent индикаторы.
	Шаюды кідірту индикаторы.
	Кір қосып салу индикаторы. Жуу циклы басталғанда жанады, бұл кезде құрылғыны кідіртіп, кір қосып салуға болады.
	Ең көп кір жүктемесінің индикаторы («SensiCare System салмақты анықтау» тармағын қараңыз). <b>MAX</b> Кірдің салмағы таңдалған бағдарлама үшін рұқсат етілетін макс. салмақтан асса жыпылықтайды.

## 7. ТЕТІКТЕР МЕН ТҮЙМЕЛЕР

### 7.1 Кіріспе



Опциялар/функциялар кей жуу бағдарламаларында қолжетімсіз. Опциялар/функциялар мен жуу бағдарламаларының өзара үйлесімділігін "Бағдарлама кестесінен" қараңыз. Опциялар/функциялар басқа функциялармен үйлеспеуі мүмкін, мұндай жағдайда құрылғы үйлеспейтін опциялар/функцияларды орнатуға рұқсат бермейді.

### 7.2 On/Off

Құрылғыны қосу немесе сөндіру үшін осы түймені бірнеше секунд басыңыз. Құрылғыны қосу немесе сөндіру кезінде екі түрлі дыбыс естіледі.

Қуатты үнемдеу үшін Күте тұру режимі құрылғыны бірнеше минуттан кейін автоматты түрде сөндіретіндіктен, құрылғыны қайта қосу керек болуы мүмкін.

Қосымша ақпаратты Күнделікті пайдалану тарауындағы Күте тұру тармағынан қараңыз.

### 7.3 Бағдарлама дискі

Бағдарлама дискін айналдыру арқылы қажетті бағдарламаны таңдауға болады.

### 7.4 Temperature

Жуу бағдарламасын таңдалған кезде құрылғы автоматты түрде әдепкі температураны ұсынады.

Дисплейде қажетті температура мәні көрінгенше осы түймені қайталап басыңыз.

Дисплейде --\* индикаторлары пайда болған кезде құрылғы суды қыздырмайды.

### 7.5 Spin

Бағдарламаны орнатқан кезде, құрылғы автоматты түрде әдепкі айналдыру жылдамдығын таңдайды.

Мынаны орындау үшін осы түймені қайталап басыңыз:

- **Айналдыру жылдамдығын өзгертіңіз.** Дисплейде орнатылған бағдарламада ғана қолжетімді айналдыру жылдамдықтары көрсетіледі.
- **Айналдырмау** — — опциясын таңдаңыз. Барлық айналдыру циклдерін болдырмау үшін осы функцияны орнатыңыз. Дисплейде — — индикаторы көрсетіледі. Құрылғы орнатылған жуу бағдарламасында тек су төгу циклын орындайды. Бұл опцияны өте нәзік маталар үшін орнатыңыз. Кейбір жуу бағдарламаларында шаю циклі көбірек су пайдаланады.
- **Шаюды кідірту**  опциясын қосыңыз. Соңғы шаю циклы орындалмайды. Соңғы шаю циклінің суы, киімдер қыжымданып қалмас үшін төгілмейді. Жуу бағдарламасы аяқталғанда барабан ішінде су қалады.  индикаторы жанған қалпы тұрады. Есік құлыптаулы тұрады және барабан кірдің қыжымдануын азайту үшін шайқайды. Есікті ашу үшін суды төгу керек. Start / Pause  түймесін бассаңыз, құрылғы айналдыру циклын орындайды және суды төгеді.



Құрылғы суды шамамен 18 сағаттан кейін автоматты түрде төгеді.

### 7.6 Prewash

Бұл опцияның көмегімен жуу бағдарламасына алдын ала жуу кезеңін қосуға болады.

Сенсорлық түйменің үстіндегі тиісті индикатор жанады.

Жуу циклінен бұрын 30 °C градуспен алдын ала жуу циклін қосу үшін осы опцияны қолданыңыз.

Бұл опция қатты ластанған кірлер үшін ұсынылады, мысалы, құм, шаң және басқа қатты заттармен ластанған.



Опция бағдарламаның уақытын ұзартады.

## 7.7 Stains

Бағдарламаға дақты кетіру циклін қосу үшін осы түймені басыңыз.

Сенсорлық түйменің үстіндегі тиісті индикатор жанады.

Бұл опцияны кетіру үшін қатты дақтары бар кірлер үшін пайдаланыңыз.

Бұл опцияны орнатқан кезде дақ кетіргішті бөліміне салыңыз.



Бұл опция бағдарламаның уақытын ұзартады.

Бұл функция 40°C градустан төмен температурада жұмыс істемейді.

## 7.8 Тұрақты Extra Rinse

Бұл опцияның көмегімен таңдалған жуу бағдарламасына сай бірнеше шаю циклын қосуға болады.

Бұл циклды жуғыш заттардың қалдықтарына аллергиясы бар және терісі сезімтал адамдар үшін пайдаланыңыз.



Бұл функция бағдарламаның уақытын ұзартады.

Сенсорлық түйменің үстіндегі тиісті индикатор жыпылықтап, осы опция сөндірілгенше келесі циклдар бойы тұрақты қосылып тұрады.

## 7.9 Steam Easy Iron

Бұл функция жуу бағдарламасының соңында бу фазасына қосылады, содан кейін қысқа қыжымданудан сақтау циклы басталады.

Бу циклы матаның қыжымдануын азайтып, үтіктелуін жеңілдетеді.

Сенсорлық түйменің үстіндегі тиісті индикатор жанады.

индикаторы бу циклы кезінде тұрақты күйде болады.



Бұл опция бағдарлама уақытын ұзартады.

Бағдарлама тоқтаған кезде дисплейде көрсетіледі, индикаторы өшеді және индикатор мен Start / Pause шамы тұрақты жанып тұрады. Барабан буды сақтау үшін шамамен 30 минут ішінде бапты қозғалысын жалғастырады. Кез келген түймені түрткенде қатпарға қарсы қозғалыстар тоқтайды және есік құлпы ашылады, құрылғы алдыңғы орнатылған бағдарламаны қайта ұсынады.

Сондай-ақ қатпарға қарсы циклды үзу үшін келесі әрекеттерді орындауға болады:

- Құрылғыны белсендіру немесе сөндіру үшін On/Off түймесін бірнеше секунд бойы басыңыз.
- Бағдарлама дискісін басқа күйге бұру.



Аз мөлшердегі кір жуу жақсы нәтижеге жетуге көмектеседі.

## 7.10 Silent

Бұл түймені **Silent** опциясын қосу немесе сөндіру үшін басыңыз.

Ортаңғы және соңғы шаю циклдары болдырылмайды және бағдарлама аяқталғанда ішінде су тұрады. Бұл кірдің қыжымдануын азайтады.

Бейнебетте индикаторы пайда болады. Есік құлыпталып тұрады. Мыжылуды азайту үшін барабан мезгіл-мезгіл айналады. Есікті ашу үшін суды төгу керек.

Бағдарлама өте шуылсыз болғандықтан, электр тарифтері арзандау түнгі уақыттарда қолдануға өте ыңғайлы. Кейбір бағдарламаларда шаю цикларына көбірек су пайдаланылады.

Егер Start / Pause  түймесін бассаңыз құрылғы су төгу циклын ғана орындайды.





Құрылғы суды шамамен 18 сағаттан кейін автоматты түрде төгеді.

## 7.11 Delay Start

Осы опцияның көмегімен бағдарлама басталатын уақытты ыңғайлы уақытқа дейін шегеруге болады.

Қажетті кешіктіріп бастау циклын орнату үшін түймені бірнеше рет басыңыз. Уақыт 1 сағаттан 20 сағатқа дейін артады.

Дисплейде  индикаторы мен таңдалған уақыт пайда болады. Start / Pause  түймесін түрткеннен кейін, құрылғы кері санақты бастайды және есік құлыпталады.

## 7.12 Time Manager

Осы опцияның көмегімен кірдің мөлшері мен қаншалықты ластанғанына қарай бағдарлама уақытын қысқартуға болады.

Жуу бағдарламасын орнатқан кезде бейнебетте әдепкі уақыт көрсетіледі және ----- жыпылықтайды.

Бағдарлама уақытын қажетіңізге сай азайту үшін Time Manager  түймесін басыңыз. Дисплейде бағдарламаның жаңа уақыты пайда болады және сызықтар саны тиісінше азаяды:

----- қалыпты ластанған кірлерді толтыра салған кезде қолдануға арналған.

---- — шамалы ластанған кірлерді толтыра салғанда пайдалануға арналған жылдам цикл.

-- — шамалы ластанған кірді аз салғанда қолданылатын өте жылдам бағдарлама (макс. жартылай толтыру керек).

- — аз кірді жаңартуға арналған ең қысқа цикл.

Time Manager функциясы кестеде көрсетілген бағдарламаларда ғана жұмыс істейді.

### индикатор

	Cottons	Synthetics
----- 1)	■	■
-----	■	■
---	■	■
--	■	■
-	■	■

1) Барлық бағдарламаға арналған әдепкі ұзақтық.

## Time Manager бу бағдарламаларымен бірге

Бу бағдарламасын орнатқан кезде, осы түймешік үш бу деңгейін таңдауға мүмкіндік береді және бағдарламаның ұзақтығы сәйкесінше азаяды:

- ---- : ең көбі.
- -- : орташа.
- - : ең азы.



Кейбір құрылғыларда бағдарлама ұзақтығы сызық көрсетілмей-ақ азаяды.

## 7.13 Start / Pause

Құрылғыны іске қосу, кідірту не қосылып тұрған бағдарламаны кідірту үшін Start / Pause  түймесін басыңыз.



 белгішесі циклды кідіртуге және киімдерді қосуға немесе алып тастауға болатынын білдіреді. Қосымша мәліметтер алу үшін «Есікті ашу — киім қосу» бөлімін оқыңыз.

## 8. ПАРАМЕТРЛЕР

### 8.1 Параметр



Перне жұбын басқанда, **саусағыңызды** төмен қисайтпаңыз . Түймелердің астындағы сенсорлар сезімтал және таңдауыңызға кедергі келтіруі мүмкін.

## 9. БІРІНШІ ПАЙДАЛАНУ АЛДЫНДА



Құрылғыны орнату кезінде немесе алғаш рет қолданар алдында оның ішінен суды байқайсыз. Зауытта толық функционалды сынақтан кейін қалған құрылғының ішінде қалдық су, тұтынушыға оның қалыпты жұмыс істеу жағдайында жеткізілуіне мүмкіндік береді және ешқандай алаңдаушылық туғызбайды.

1. Құрылғының барлық тасымалдау болттарының алынғанын тексеріңіз.
2. Электр қуаты бар екенін, су шүмегінің ашық екенін тексеріңіз.

3. 2 литр суды  таңбасымен белгіленген бөлікке құйыңыз. Бұл әрекет ағызу жүйесін белсендіреді.

4. Мына  таңба салынған бөлікке шамалы су құйыңыз.

5. Мақта матаға арналған бағдарламаны орнатып, ең жоғары температураға қойып ешбір кір салмай жуыңыз.





Бұл цикл барабан мен машинаның ішінде бар болуы мүмкін қоқыс-кірлердің барлығын кетіреді.

## 10. БАҒДАРЛАМАЛАР

### 10.1 Бағдарламалар кестесі

#### Жуу бағдарламалары

Бағдарлама	Бағдарлама сипаттамасы
QuickCare 69min	Мақта және аралас синтетикалық маталар. Киімге жақсырақ күтім көрсету және 30°C температурада жақсы тазалау үшін күнделікті жүктемені қысқа мерзімде жууға өте ыңғайлы.
Cottons	Ақ және түрлі-түсті маталар бағдарламасы. Қалыпты және ауыр топырақ үшін өте қолайлы.
Synthetics	Синтетика немесе аралас матадан жасалған заттар. Қалыпты кірлеген.
Delicates	Баппен жууды қажет ететін акрил, вискоза және аралас маталар секілді нәзік маталар . Қалыпты кірлеген.

Бағдарлама	Бағдарлама сипаттамасы
 Wool / Silk	<p>«Қолмен жуу» белгісі бар нәзік маталар, машинамен жууға болатын жүн маталар және <sup>1)</sup>.</p>
Rapid 20min	Шамалы кірлеген не бір рет киілген мақта мата және синтетика заттар.
<p><b>Бу бағдарламасы</b>  ; <b>FreshScent System</b> функциясы бар</p> <p>Бу бағдарламасын қыжымдану мен иісті кетіру үшін пайдалануға болады <sup>2)</sup> Мата тынығады және бұдан кейін үтіктеу оңайға түседі. Бағдарлама аяқталғанда кірді барабаннан дереу алыңыз <sup>3)</sup>. Бу бағдарламасы ешбір зарарсыздандыру циклін орындамайды. Келесі заттар үшін мына бағдарламаны орнатпаңыз:</p> <ul style="list-style-type: none"> <li>• Кептіргішпен кептіруге жармайтын заттар.</li> <li>• «Құрғақ тазалау» зат белгісі бар заттар.</li> </ul> <p><b>Electrolux хош иіс.</b> Бұл нәзік иіс суды пайдалансаңыз, киімнен жаңа ғана жуылған тәрізді иіс аңқиды. Иіс сумен бірге берілген нұсқауларды мұқият оқып шығыңыз. Кір аз болса, иіс су мөлшерін азайта түсіңіз. Төмен температурада жуылатыны зат белгісінде көрсетілген заттар үшін бағдарламаның уақытын Time Manager түймесі арқылы азайтуға болады.</p> <p><b>БОЛМАЙДЫ:</b></p> <ul style="list-style-type: none"> <li>• Иіс су қосылған заттарды кептіргішке салып кептіру. Буланып кетеді.</li> <li>• Иіс суды мына жерде сипатталғаннан басқа мақсатта қолданыңыз.</li> <li>• Иіс суды тек жаңа киімге пайдаланыңыз. Жаңа киімдерде бұнымен үйлесімді емес, шаюға арналған заттардың қалдығы болуы мүмкін.</li> </ul>	
<div style="border: 1px solid black; padding: 5px; display: inline-block;">  <p>Иіс су <b>Electrolux</b> веб-сайтындағы дүкеннен не уәкілетті дилерден алуға болады.</p> </div>	
 Steam Refresh	<p><b>Мақта, синтетикалық және аралас заттар.</b> Кептірілген киімдерді үтіктеуге дайындау немесе бір рет киген киімдерді жаңарту үшін пайдалануға болатын жуу жоқ арнайы бу бағдарламасы. Бұл бағдарлама қатпарларды, иістерді азайтады әрі талшықтарды жұмсартады. Ешбір жуғыш затты пайдаланбаңыз.</p>
Spin/Drain	Кірді айналдыруға және барабандағы суды төгуге арналған. Жүн мата мен өте нәзік маталардан басқа барлық маталар.
Rinse	Барлық мата, жүн мен өте нәзік матадан басқа. Кірді шаятын және айналдыратын бағдарлама. Мақта бағдарламалары үшін орнатылған әдепкі айналдыру жылдамдығы қолданылады. Айналдыру жылдамдығын матаның түріне қарай азайтыңыз. Қажет болса, қосымша шаю үшін Extra Rinse опциясын қолданыңыз. Айналдыру жылдамдығы төмен болған кезде. құрылғы баппен шаяды және аз уақыт айналдырады.
Sportswear	<p><b>Спорттық киім, полиэфир, полиэфир/эластан қоспалары, полиамид сияқты синтетикалық талшықтар.</b> Техникалық спорттық киімдерден тер мен дене кірін кетіруге жарамды.</p>
Duvet	<p><b>Синтетикалық немесе мамық пен мамық көрпеге, көрпеге, төсекке және т.б. арналған арнайы бағдарлама.</b> Жүннен жасалған жуғыш зат сияқты нәзік сұйық жуғыш затты пайдаланыңыз</p>

**Бағдарлама****Бағдарлама сипаттамасы**



Outdoor



Мата жұмсартқыштарды пайдаланбаңыз және жуғыш зат үлестіргіштен мата жұмсартқыштың қалмағанын тексеріңіз.

Сырт киімдер, жұмыс киімдерін, спорт, су өткізбейтін және ауа өткізетін күртешелерді, алмалы флис немесе ішкі қабаты бар шолақ күртешені кептіруге арналған. Кірдің ұсынылатын салмағы 2.0 кг.

Бұл бағдарламаны сонымен қатар суға тартпайтын затпен қапталған киімдердің суын арылту үшін қолдануға болады. Суды арылту фазасын орындау үшін мына әрекетті жасаңыз:

- Жуғыш затты  бөліміне құйыңыз.
- Матаға арналған суды арылтатын арнайы құралды мата жұмсартқыштың  тартпасына салыңыз.
- Кірдің салмағын 1.0 кг-ға дейін азайтыңыз.



Судан арылу әрекетін бұдан да жақсарту үшін кірді Outdoor бағдарламасын орнату (егер бар болса және киімнің нұсқауында кептіруге болатыны көрсетілсе) арқылы кір кептіргішке салып кептіріңіз.



Hygiene





Ақ мақта мата заттар. Бұл жоғары өнімді жуу бағдарламасы бу буымен біріктіріліп, бүкіл жуу кезеңінде температураны 60°С-тан жоғары сақтай отырып, бактериялар мен вирустардың <sup>4)</sup> 99,99%-дан астамын жояды; бу фазасының арқасында талшықтарға қосымша әсер ете отырып, күшейтілген шау фазасы жуғыш зат пен микроорганизм қалдықтарын дұрыс кетіруді қамтамасыз етеді. Сонымен қатар бұл бағдарлама тозаң/аллергенді заттардың дұрыс азаюын қамтамасыз етеді.

Eco 40-60

Мақта үшін төмен энергия айналымы. Жақсы жуу нәтижелеріне жету үшін температураны төмендетеді және уақытты ұзартады.

- 1) қолмен жууға болатын жүн маталар Осы цикл кезінде кірді баппен жуу үшін барабан баяу айналады. Барабан мүлдем айналмай немесе дұрыс айналмай тұрған сияқты болып көрінуі мүмкін, бірақ бұл осы бағдарлама үшін қалыпты жағдай
- 2) Бу бағдарламасы жууды қажет етпейтін, тек жаңартуды қажет ететін киімдердің өте күшті иісін кетіре қоймайды.
- 3) Бумен өңдегеннен кейін киім дымқыл болуы мүмкін. Заттарды бірнеше минут іле тұрыңыз.
- 4) 2021 жылы Swissatest Testmaterialien AG орындаған сыртқы сынақта Staphylococcus aureus, Enterococcus faecium, Candida albicans, Pseudomonas aeruginosa және MS2 Bacteriophage үшін сыналған (Сынақ есебі №202120117).

## Температура бағдарламасы, ең жоғарғы айналдыру жылдамдығы және ең көп жүктеме

Бағдарлама	Әдепкі температура Температуралар ауқымы	Базалық айналдыру жылдамдығы Айналдыру жылдамдығының ауқымы	Ең көп жүктеу
QuickCare 69min	30°C 60°C - 30°C	1600 айн/мин 1600 айн/мин – 400 айн/мин	5.0 кг
Cottons	40°C 90°C - Салқын	1600 айн/мин 1600 айн/мин – 400 айн/мин	9.0 кг
Synthetics	30°C 60°C - Салқын	1200 айн/мин 1200 айн/мин – 400 айн/мин	4.0 кг
Delicates	30°C 40°C - Салқын	800 айн/мин 1200 айн/мин – 400 айн/мин	2.0 кг
 Wool / Silk	40°C 40°C - Салқын	1200 айн/мин 1200 айн/мин – 400 айн/мин	1.5 кг
Rapid 20min	30°C 40°C - 30°C	1200 айн/мин 1600 айн/мин – 400 айн/мин	3.0 кг
 Steam Refresh	-	-	1.0 кг
Spin/Drain	-	1600 айн/мин 1600 айн/мин – 400 айн/мин	9.0 кг
Rinse	-	1600 айн/мин 1600 айн/мин – 400 айн/мин	9.0 кг
Sportswear	30°C 60°C - Салқын	1200 айн/мин 1200- 400 айн/мин	4.0 кг
Duvet	30°C 60°C - Салқын	800 айн/мин 800 - 400 айн/мин	3.0 кг
 Outdoor	30°C 40°C - Салқын	1200 айн/мин 1200 айн/мин – 400 айн/мин	2.0 кг <sup>1)</sup> 1.0 кг <sup>2)</sup>
 Hygiene	60°C	1600 айн/мин 1600 айн/мин – 400 айн/мин	9.0 кг

Бағдарлама	Әдепкі температура Температуралар ауқымы	Базалық айналдыру жылдамдығы Айналдыру жылдамдығының ауқымы	Ең көп жүктеу
Eco 40-60	40°C <sup>3)</sup>	1600 айн/мин 1600 айн/мин – 400 айн/мин	9.0 кг

- 1) Жуу бағдарламасы.
- 2) Жуу бағдарламасы және судан қорғайтын циклі.
- 3) Комиссияның EU 2019/2023 регламентіне сәйкес, 40°C температурадағы бұл бағдарлама 40°C немесе 60°C температурада жууға болатын қалыпты ластанған мақта матаны бір циклде тазалай алады.



Кірдегі температура, бағдарламаның ұзақтығы және басқа деректерді алу үшін «Тұтыну мәндері» тарауын қараңыз.

Қуатты тұтыну тұрғысынан ең тиімді бағдарламалар, әдетте, төменірек температураларда және ұзағырақ жұмыс істейтін бағдарламалар болып табылады.

## 10.2 Woolmark Premium Wool Care - Көк



The Woolmark Company компаниясы бұл машинаның жүн матаны жуу бағдарламасын сынаған және мақұлдаған, дегенмен бұл компанияның талабы бойынша «қолмен жуу» деген затбелгісі бар заттарды киім өндіруші мен кір жуғыш машинаны өндіруші нұсқауларын сақтап жуу керек. M1230

## 10.3 Бағдарламалармен үйлесімді опциялар

	QuickCare 69min	Cottons	Synthetics	Delicates	Wool / Silk	Rapid 20min	Steam Refresh	Spin/Drain Rinse	Sportswear	Duvet	Outdoor	Hygiene	Eco 40-60
Spin	■	■	■	■	■	■		■	■	■	■	■	■
Шауды кідірту	■	■	■	■	■			■	■		■	■	■

	QuickCare 69min	Cottons	Synthetics	Delicates	Wool / Silk	Rapid 20min	Steam Refresh	Spin/Drain Rinse	Sportswear	Duvet	Outdoor	Hygiene	Eco 40-60
Шуылсыз		■	■	■					■				
--- Айналдырмау	■	■	■	■	■	■	■ <sup>1)</sup>	■	■	■	■	■	■
Stains <sup>2)</sup>		■	■						■			■	
Prewash <sup>3)</sup>		■	■						■				
Time Manager <sup>4)</sup>		■	■				■						
Extra Rinse	■	■	■	■				■	■		■	■	
Steam Easy Iron <sup>5)</sup>		■	■						■			■	
Delay Start	■	■	■	■	■	■	■	■	■	■	■	■	■

1) Егер «Айналдырмау» циклін орнатсаңыз, құрылғы тек суды төгу циклін орындайды.

2) Бұл опция 40°C-тан төмен температурада жұмыс істемейді.

3) Stains және Prewash функцияларын бірге таңдау мүмкін емес.

4) Қысқарақ цикл уақытын орнатсаңыз, кірдің мөлшерін азайтуды ұсынамыз. Құрылғыға кірді толтыра салуға болады, бірақ жуу нәтижелері сонша қанағаттанарлық болмайды.

5) Бұл опция 40°C-тан төмен температурада жұмыс істемейді.

▲ = Ұсынылады

-- = Ұсынылмайды

### Жуу бағдарламаларына арналған жуғыш заттар

Бағдарлама	Әмбебап ұнтақ <sup>1)</sup>	Әмбебап сұйықтық	Түсті киімдерге арналған сұйықтық	Нәзік жүн маталар	Арнайы
QuickCare 69min	--	▲	▲	--	--

Бағдарлама	Әмбебап ұнтақ <sup>1)</sup>	Әмбебап сұйықтық	Түсті киімдерге арналған сұйықтық	Нәзік жүн маталар	Арнайы
Cottons	▲	▲	▲	--	--
Synthetics	▲	▲	▲	--	--
Delicates	--	--	--	▲	▲
Wool / Silk	--	--	--	▲	▲
Rapid 20min	--	▲	▲	--	--
Sportswear	--	▲	▲	--	▲
Duvet	--	--	--	▲	▲
Outdoor	--	--	--	▲	▲
Hygiene	▲	▲	--	--	▲
Eco 40-60	▲	▲	▲	--	--

1) 60°C-тан жоғарырақ температурада ұнтақ жуғыш затты пайдалану ұсынылады.

▲ = Ұсынылады

-- = Ұсынылмайды

## 11. ӘРКҮНДІК ҚОЛДАНУ

### ⚠ АБАЙЛАҢЫЗ!

Қауіпсіздік тарауларын қараңыз.

### 11.1 Құрылғыны белсендіру

1. Ашаны розеткаға қосыңыз.
2. Су құятын шүмекті ашыңыз.
3. Құрылғыны белсендіру үшін On/Off  түймесін бірнеше секунд басыңыз. Қысқа дыбыстық сигнал шығады.

### 11.2 Кірді салу

1. Құрылғы есігін ашыңыз.
2. Кірлерді құрылғыға салар алдында сілкілеңіз.
3. Кірді барабанға салыңыз, бір-бірден. Барабанға тым көп кір салынбағанына көз жеткізіңіз.
4. Есікті мықтап жабыңыз.

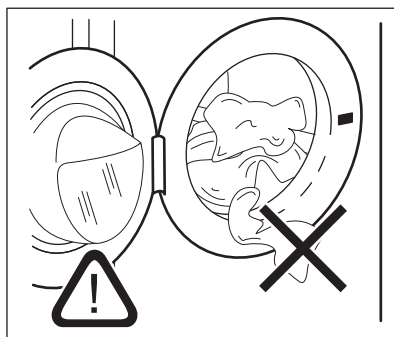

### ⚠ САҚТЫҚ ЕСКЕРТУ





Тығыздағыш пен есіктің арасына ешбір кір тұрып қалмағанын тексеріңіз. Су ағып кетуі немесе кірді бүлдіріп алу ықтималдығы бар.

### ⚠ САҚТЫҚ ЕСКЕРТУ

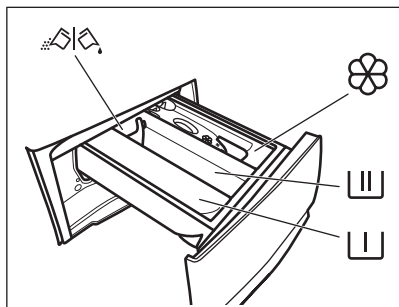
Қатты майланған, май дақтары түскен затты жуғанда, құрылғының резеңке бөліктеріне зақым келуі мүмкін.

### 11.3 Жуғыш зат пен үстемелерді толтыру



-  Алдын ала жуу цикліне, жібіту бағдарламасына немесе дақ кетіргішке арналған қорапша. Жуу цикліне арналған бөлік.
-  Жуу цикліне арналған бөлік.
-  Сұйық үстемелерге (мата кондиционері, крахмал) арналған бөлік.
- MAX** Сұйық үстемелердің мөлшеріне арналған ең жоғары деңгей.
-  Ұнтақ немесе сұйық жуғыш затқа арналған белгіш.

 Әрқашан жуғыш заттардың орамында көрсетілетін нұсқауларды орындаңыз, бірақ макс. (MAX) деңгейден асырмауды ұсынамыз. Дегенмен керемет жуу нәтижесіне жету жуғыш заттың мөлшеріне байланысты болады.

 Жуу циклінен кейін, егер қажет болса, жуғыш зат үлестіргіште қалған жуғыш затты тазалаңыз.

### 11.4 Белгіштің қалпын тексеріңіз

1. Жуғыш зат диспенсерін тоқтағанша сыртқа қарай тартыңыз.

2. Диспенсерді шығару үшін тұтқаны төмен қарай басыңыз.

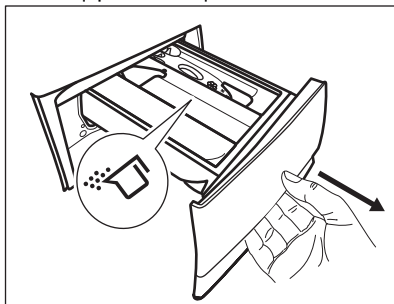

3. Ұнтақ жуғыш затты пайдалану үшін белгішті жоғары қарай бұрыңыз.

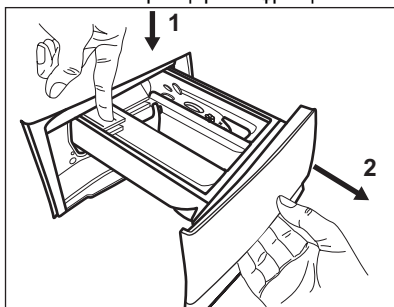

4. Сұйық жуғыш затты пайдалану үшін белгішті төмен қарай бұрыңыз.

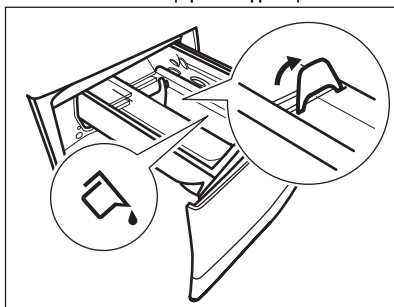



### Бөлгіш ТӨМЕН қалыпта тұрған кезде:

- Желатин тәрізді немесе қою сұйық жуғыш заттарды пайдаланбаңыз.
- Сұйық жуғыш затты бөлгіште көрсетілген межеден асырмай құйыңыз.
- Алдын ала жуу кезеңін орнатпаңыз.
- Кешіктіріп бастау функциясын орнатпаңыз.

5. Жуғыш затты және мата кондиционерін өлшеңіз.
6. Жуғыш зат үлестіргішін абайлап жабыңыз.

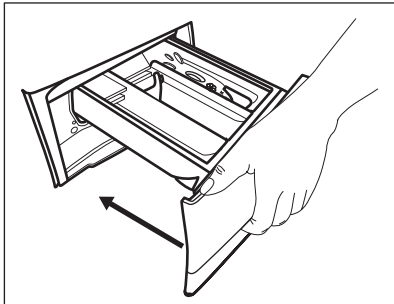

Тартпаны жапқанда бөлгіштің бөгемейтінін тексеріңіз.

### 11.5 Бағдарламаны орнату

1. Қажетті жуу бағдарламасын таңдау үшін бағдарлама таңдау тетігін бұраңыз. Қатысты бағдарлама индикаторы жанады.

Start / Pause түймесінің индикаторы жыпылықтайды.

Бейнебетте бағдарламаның индикативті ұзақтығы, орнатылған бағдарлама үшін ең жоғары жарияланған жүктеме (тек бірнеше секунд), әдепкі температура, әдепкі айналдыру жылдамдығы және жуу кезеңінің индикаторлары (бар болса) көрсетіледі.

2. Температураны және/немесе айналдыру жылдамдығын өзгерту үшін тиісті түймелерді түртіңіз.
3. Қажет болса, тиісті түймелерді түрту арқылы бір немесе бірнеше опцияны

орнатыңыз. Дисплейде тиісті индикаторлар жанып, берілетін ақпарат сәйкесінше өзгереді.



Таңдау мүмкін емес болғанда индикатор жанбайды және дыбыстық сигнал естіледі.

### 11.6 Бағдарламаны бастау

Бағдарламаны бастау үшін Start / Pause

түймесін түртіңіз.

Тиісті индикатор жыпылықтауын тоқтатып, қосуды тұрады.

Бағдарлама басталып, есік бұғатталған.

Дисплейде индикаторы көрсетіледі.



Су төгетін түтік құрылғы суға толмай тұрып қысқа уақыт жұмыс істейді.

### 11.7 Іске қосу кешіктірілген бағдарламаны бастау

1. Дисплейде қажетті кешіктіру уақыты пайда болғанша Delay Start түймесін қайта-қайта түртіңіз.

Дисплейдегі индикатор көрсетеді.

2. Start / Pause түймесін түртіңіз. Құрылғы бұғатталып, кешіктіріп бастау функциясының кері санағы басталады.

Дисплейде индикаторы көрсетіледі.

Кері санақ аяқталғанда бағдарлама автоматты түрде басталады.



Кері санақ басталғаннан кейін кешіктіріп бастауды болдырмау

Кешіктіріп бастауды болдырмау үшін:

1. Құрылғыны кідірте тұру үшін Start / Pause түймесін түртіңіз. Тиісті индикатор жыпылықтайды.
2. Delay Start түймесін дисплейде белгішесі көрініп, индикаторы сөнгенше қайта-қайта түртіңіз.
3. Бағдарламаны дереу бастау үшін Start / Pause түймесін қайта түртіңіз.

Кері санақ басталғаннан кейін кешіктіріп бастауды өзгерту

Кешіктіріп бастауды өзгерту үшін:

1. Құрылғыны кідірте тұру үшін Start / Pause  түймесін түртіңіз. Тиісті индикатор жыпылықтайды.
2. Дисплейде қажетті кешіктіру уақыты пайда болғанша Delay Start  түймесін қайта-қайта түртіңіз.
3. Жаңа кері санақты бастау үшін Start / Pause  түймесін түртіңіз.

## 11.8 SensiCare System жүктеуді анықтау



Дисплейдегі бағдарлама ұзақтығы **орташа/жоғары жүктеме** деп аталады.

Start / Pause  түймесін түрткеннен кейін ең көп жарияланған салмақ индикаторы сөнеді, SensiCare System көмегімен кірдің салмағын анықтау басталады:

1. Құрылғы алғашқы 30 секунд ішінде салмақты анықтайды. Time Manager қолжетімді бағдарламаларда бұл цикл барысында уақыт сандарының астындағы Time Manager жолақтар  қарапайым анимацияны ойнатады. Барабан көп кешікпей айнала бастайды.
2. Бағдарлама ұзақтығы тиісті түрде реттелуі және көбеюі немесе азаюы мүмкін. 30 секундтан кейін су толтыру басталады.

Кірдің салмағы анықталғаннан кейін **барабан шегіне дейін толтырылған жағдайда** бейнебеттегі **MAX** индикаторы жыпылықтайды:

Бұл жағдайда 30 секунд бойы құрылғыны кідіртуге және артық киімдерді алуға болады.

Артық киімдерді алғаннан кейін бағдарламаны қайта бастау үшін Start / Pause  түймесін түртіңіз. SensiCare

циклын үш ретке дейін қайталауға болады (1-тармақты қараңыз).

**Маңызды!** Егер кірдің мөлшері азаймаса, жуу бағдарламасы артық салмаққа қарамастан басталады. Бұл жағдайда ең жақсы жуу нәтижелеріне кепілдік беру мүмкін емес.



Бағдарлама басталғаннан 20 минуттан кейін маталардың суды сіңіру мүмкіндігіне байланысты бағдарламаның ұзақтығын қайтадан реттеуге болады.





SensiCare анықтау тек толық жуу бағдарламаларында және бағдарламаның ұзақтығы Time Manager түймесі арқылы азайтылмаған болса ғана жүзеге асырылады.





SensiCare System функциясы Wool / Silk, Rinse және қысқа циклдары бар бағдарламалар сияқты барлық бағдарламада қолжетімді бола бермейді.

## 11.9 Бағдарламаны үзу және опцияларды өзгерту

Бағдарлама қосулы тұрғанда, **тек кейбір** опцияларды ғана өзгертуге болады:

1. Start / Pause  түймесін түртіңіз. Тиісті индикатор жыпылықтайды.
2. Опцияларды өзгертіңіз. Берілген ақпарат дисплейде тиісінше өзгереді.
3. Start / Pause  түймесін қайта түртіңіз. Жуу бағдарламасы жалғасады.

## 11.10 Жұмыс істеп жатқан бағдарламаны болдырмау

1. Бағдарламадан бас тартып, құрылғыны сөндіру үшін On/Off  түймесін басыңыз.
2. Құрылғыны іске қосу үшін On/Off  түймесін басыңыз.

Енді жаңа жуу бағдарламасын орнатуға болады.



Егер SensiCare циклы орындалып, суды толтыру басталған болса жаңа бағдарлама **SensiCare циклын қайталамай іске қосылады**. Шығын болмау үшін су мен жуғыш зат төгілмейді. Дисплейде бағдарламаның макс. уақыты көрсетіледі де, бағдарлама басталғаннан кейін 20 минуттан кейін жаңартылады.

Біржола тоқтатудың балама тәсілі бар:

1. Start / Pause түймесін түртіңіз.
  2. Таңдау тетігін "Қайта қалп. келт." • қалпына бұраңыз.
  3. 1 секунд күтіңіз. Дисплейде көрсетіледі.
- Енді жаңа жуу бағдарламасын орнатуға болады.

## 11.11 Есікті ашу - Киімдерді салу

белгішесі қосұлы болса, есікті әрқашан аша аласыз.

Бағдарлама немесе кешіктіріп бастау жұмыс істеп тұрғанда, құрылғының қақпағы бекітулі тұрады. Дисплейде индикаторы көрсетіледі.



Егер барабан ішіндегі судың температурасы мен деңгейі өте жоғары болса және/немесе барабан әлі айналып тұрса, есікті ашпауыңыз керек.

Киімді қосу немесе алу үшін:

1. Start / Pause түймесін түртіңіз. Дисплейде тиісті есікті бекіту индикаторы сөнеді.
  2. Құрылғы есігін ашыңыз. Қажет болса, киімдерді қосып салыңыз не алыңыз.  
Есікті жауып, Start / Pause түймесін түртіңіз.
- Бағдарлама не кешіктіріп бастау жалғасады.

## 11.12 Бағдарламаның соңы

Бағдарлама аяқталғанда, құрылғы автоматты түрде тоқтайды. Дыбыстық сигналдар (егер белсенді болса) естіледі. Дисплейде белгішесі көрсетіледі

Start / Pause түймесінің индикаторы сөнеді.

Есік ағытылып, индикаторы сөнеді.

1. Құрылғыны сөндіру үшін On/Off түймесін басыңыз.

Бағдарлама аяқталғаннан кейін бес минут өткен соң, қуатты үнемдеу функциясы құрылғыны автоматты түрде сөндіреді.





Құрылғыны қайта қосқанда, дисплейде алдыңғы бағдарламаның аяқталуы көрсетіледі. Жаңа циклді орнату үшін бағдарлама тетігін бұраңыз.

2. Кірді құрылғыдан шығарыңыз.
3. Барабанның бос екеніне көз жеткізіңіз.
4. Жағымсыз иіс не зең пайда болмау үшін есікті және жуғыш зат диспенсерін сәл ашыңқырап қойыңыз.



## 11.13 Цикл аяқталғаннан кейін суды төгу



Егер соңғы шау циклінің суын төкпейтін бағдарламаны немесе опцияны таңдасаңыз, бағдарлама аяқталған, бірақ:

- Уақыт аумағында және дисплейде есік құлыптаулы екені көрсетіледі.
  - Start / Pause түймесінің индикаторы жыпылықтай бастайды.
  - Кір қыжымданып қалмау үшін барабан әлі де уақытылы айналып тұрады.
  - Есік құлыптаулы тұрады.
  - Есікті ашу үшін суды төгу керек.
1. Қажет болса, құрылғы ұсынған айналдыру жылдамдығын азайту үшін Spin түймесін басыңыз.
  2. Start / Pause түймесін басыңыз: құрылғы суды төгеді және барабанды айналдырады.

Шаюды кідірту опция индикаторы  немесе  көрінбей кетеді.



Егер Silent  орнатсаңыз, айналдыру жылдамдығы өзгермейді, Start / Pause  түймесін басқанда, құрылғы суды ғана төгеді.

3. Бағдарлама аяқталып, есік бұғаттаулы индикаторы  сөнгенде, есікті ашуға болады.
4. Құрылғыны сөндіру үшін On/Off  түймесін бірнеше секунд басыңыз.

### 11.14 Күту режимі функциясы

Күту режимі функциясы келесі жағдайда пайдаланылатын қуатты азайту үшін құрылғыны автоматты сөндіреді:

- Ешбір бағдарлама жұмыс істемей тұрғанда құрылғыны 5 минут пайдаланбасаңыз.

Құрылғыны қайта қосу үшін On/Off  түймесін басыңыз.

- Жуу бағдарламасы аяқталғаннан кейін 5 минут өткен соң.

Құрылғыны қайта қосу үшін On/Off  түймесін басыңыз.

Дисплейде соңғы бағдарламаның соңы көрсетіледі.

Жаңа циклді орнату үшін бағдарлама тетігін бұраңыз.

Тетік "Қайта қалп. келт." • қалпына қойылса, құрылғы 30 секундта автоматты түрде сөнеді.



Аяқталған кезде барабан ішінде су қалатын функцияны таңдасаңыз, Күте тұру функциясы суды төгу қажет екенін ескерту үшін құрылғыны **сөндірмейді**.

## 12. КҮТУ МЕНЕН ТАЗАЛАУ

### АБАЙЛАҢЫЗ!

Қауіпсіздік тарауларын қараңыз.

### 12.1 Мерзімді тазалау кестесі

**Мерзімді тазалау құрылғының қызмет ету мерзімін ұзартуға көмектеседі.**

Әр циклден кейін есік пен жуғыш зат диспенсерін ауа айналымы үшін сәл ашып қойыңыз және құрылғы ішіндегі ылғалдылықты құрғатыңыз: бұл көгеру мен иістердің алдын алады.

Егер құрылғы ұзақ уақыт пайдаланылмаса: су шүмегін жауып, құрылғыны розеткадан ажыратыңыз.

**Жуықталған мерзімді тазалау кестесі:**

Қақты кетіру	Жылына екі рет
Техникалық қызмет көрсету үшін жуу	Айына бір рет
Есіктің тығыздағышын тазалау	Екі ай сайын

Барабанды тазалау	Екі ай сайын
Жуғыш зат диспенсерін тазалау	Екі ай сайын
Су төгетін сорғы сүзгісін тазалау	Жылына екі рет
Су құятын түтік пен клапан сүзгісін тазалау	Жылына екі рет

Келесі абзацтарда әр бөлікті қалай тазалау керектігі түсіндірілген.

### 12.2 Бөгде заттарды шығару



Циклді бастамас бұрын қалталар бос және барлық бос элементтер байланғанына көз жеткізіңіз. «Сөзкөмектер мен кеңестер» тарауындағы «Кірді салу» бөлімін қараңыз.

Есіктің тығыздағышында, сүзгілерде және барабанда табуыңыз мүмкін кез келген бөгде заттарды (мысалы, металл қыстырғыш, түймелер, тиындар, т.б.) алып тастаңыз. «Қос манжеталы тығыздауы бар есік тығыздағышы», «Барабанды тазалау», «Су төгетін сорғыны тазалау» және «Су құятын түтік пен клапан сүзгісін тазалау» бөлімдерін қараңыз. Қажет болса, уәкілетті қызмет көрсету орталығына хабарласыңыз.

### 12.3 Сыртын тазалау

Құрылғыны жұмсақ сабын мен жылы сумен ғана тазалаңыз. Барлық беттерді толығымен құрғатыңыз.

Металл ысқыштарды немесе ешбір сызат түсіретін материалды пайдаланбаңыз.

#### САҚТЫҚ ЕСКЕРТУ

Алкогольді, еріткіштерді немесе химиялық өнімдерді пайдаланбаңыз.

#### САҚТЫҚ ЕСКЕРТУ

Металл беттерді хлорлы жуғыш заттармен тазаламаңыз.

### 12.4 Қақты кетіру

#### i

Егер аумағыңыздағы судың кермектігі жоғары немесе орташа болса, кір жуу машиналарына арналған су жұмсарқышты пайдалануды ұсынамыз.

Қақ бар-жоғын тексеру үшін барабанды уақытылы тексеріңіз.

Әдепкі жуғыш заттардың құрамында суды жұмсартатын заттар болады, бірақ біз қақты тазалайтын құралды пайдаланып, барабан бос тұрған күйде циклды қосуды ұсынамыз.

#### i

Бұйымның орамында көрсетілетін нұсқауларды үнемі орындаңыз.

### 12.5 Техникалық қызмет көрсету мақсатында жуу

Төмен температура және қысқа бағдарламаларын қайталап не жиі пайдаланғанда жуғыш заттар, қыл-қыбырдың қалдықтары жиналып, барабан және науа ішінде бактерия көбеюі және биофильмнің түзілуі мүмкін. Бұл жағымсыз иіс пен зең пайда болдырады.

Осы қалдықтарды жою үшін және құрылғының ішкі бөлігін тазалау үшін превентивті жуу циклын кемінде айына бір рет қосыңыз:

1. Барабаннан барлық кірді алыңыз.
2. Ең жоғары температурадағы мақта мата бағдарламасын аз мөлшерде ұнтақ жуғыш затпен орындаңыз немесе бар болса, Machine Clean бағдарламасын іске қосыңыз.

### 12.6 Есік тығыздағышы

Бұл құрылғы **өздігінен тазартатын дренаж жүйесі** бар күйде жобаланған, бұл киімнен түсіп кеткен жеңіл қылшық талшықтарды сумен ағызуға мүмкіндік береді. Тығыздағышты жүйелі түрде тексеріп тұрыңыз. Тиындар, түймелер, басқа кішкентай заттар цикл соңында табылуы мүмкін.

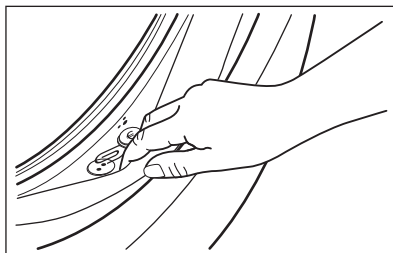

Қажет болса, тығыздағыш бетіне сызат түсірместен аммиакты тазалау затын пайдаланып оны тазалаңыз.

#### i

Бұйымның орамында көрсетілетін нұсқауларды үнемі орындаңыз.

### 12.7 Барабанды тазалау

Қоқыс жиналып қалмағанына көз жеткізу үшін барабанды уақытылы тексеріңіз.

Барабан кірдегі тот басуы мүмкін заттың немесе құрамында темірі бар кран суын қолдану нәтижесінде тоттануы мүмкін

Барабанды тот баспайтын болатқа арналған арнайы өнімдермен тазалаңыз.



Бұйымның орамында көрсетілетін нұсқауларды үнемі орындаңыз. Барабанды қышқылы бар қақ кетіретін өнімдермен, хлор немесе темірі бар жеміргіш заттармен немесе темір жөкемен тазаламаңыз.

Мұқият тазалау үшін:

1. Барабанды тот баспайтын болатқа арналған арнайы өнімдермен тазалаңыз.



Бұйымның орамында көрсетілетін нұсқауларды үнемі орындаңыз.

2. Барабаннан барлық кірді алыңыз.
3. Қысқа мақта мата бағдарламасын бос барабанға ұнтақ жуғыш зат салып, ең жоғары температураға қойып іске қосыңыз немесе егер бар болса Machine Clean бағдарламасын іске қосыңыз. Құрылғыны Wi-Fi желісіне қосу мүмкін болса, Machine Clean арнайы бағдарламасын да ҚОЛДАНБА арқылы жүктеп алуға болады.
4. Жуғыш заттардың қалдықтарын шаю үшін бос барабанға арнайы құралдан немесе шамалы ұнтақ жуғыш заттан салыңыз.



Арасында, цикл соңында дисплейде  белгісі көрінуі мүмкін: бұл “барабанды тазалау” ұсынысы. Барабанды тазалап болғаннан кейін темір жоқ болып кетеді.

## 12.8 Жуғыш зат үлестіргішті тазалау

Жуғыш зат үлестіргіште кепкен жуғыш заттардың шөгіндісі немесе мата жұмсартқыштың кесектері жиналып және/немесе зең пайда болмау үшін арасында мына тазалау процедурасын орындаңыз:

1. Тартпаны ашыңыз. Суретте көрсетілгендей басқыны төмен басып, тартып шығарыңыз.

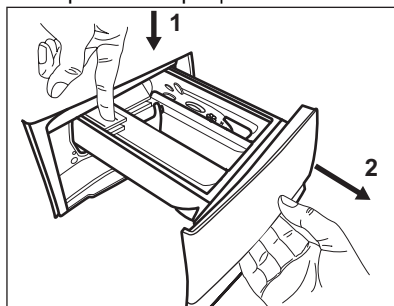

2. Оңай тазалау үшін қоспа үлестіргіштің үстіңгі жағын алыңыз. Ұяның үстіңгі және астыңғы бөлігіне тұрып қалған жуғыш заттардың қалдықтарының толық тазаланғанын тексеріңіз. Ұяны тазалау үшін кішкене шөткені пайдаланыңыз.

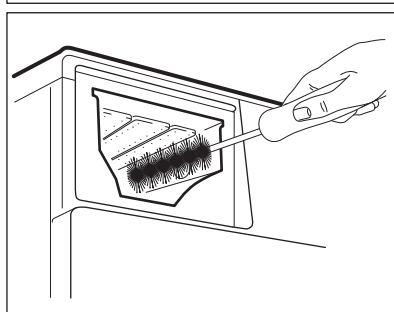
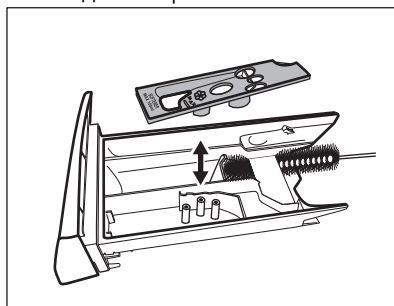

3. Жинақталған жуғыш заттың іздерін кетіру үшін жуғыш зат тартпасын ағынды жылы сумен шайыңыз. Тазалап болғаннан кейін үстіңгі бөлігін қайта орнына қойыңыз.
4. Жуғыш зат тартпасын бағыттағышқа салыңыз да, жабыңыз. Шаю

бағдарламасын барабанға ешбір кір салмай қосыңыз.

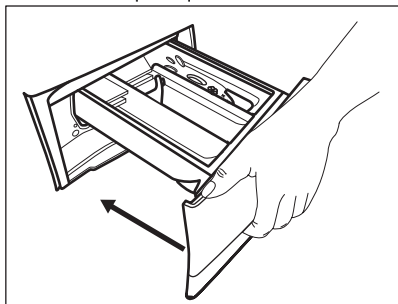

## 12.9 Су сорғысының сүзгісін тазалау

### ⚠ АБАЙЛАҢЫЗ!

Ашаны розеткадан ажыратыңыз.



Су төгетін сорғы сүзгісін жүйелі түрде тексеріп, таза екеніне көз жеткізіңіз.

Су сорғысының сүзгісін тазалау қажет:

- Құрылғының суы төгілмей тұр.
- Барабан айналмаса.
- Су төгетін сорғының бітелуіне байланысты құрылғы әдеттен тыс су шығарады.
- Дисплейде ескерту коды **E20** пайда болады.

### ⚠ АБАЙЛАҢЫЗ!

- Құрылғы жұмыс істеп тұрған кезде сүзгіні шығармаңыз.
- Құрылғыдағы су ыстық болса, су төгетін сорғыны тазаламаңыз. Су суығанша күтіңіз.

**Сорғы сүзгісін тазалау үшін мына диаграммаларда көрсетілгендей істеңіз:**

Сүзгіні алған кезде су ағып кетсе, сүрту үшін әрқашан жақын жерде шүберекті ұстаңыз.

1. Сорғының қақпағын ашыңыз.

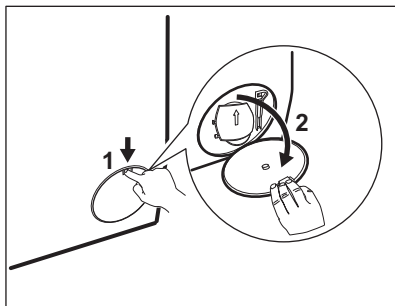

2. Су төгетін сүзгінің астына аққан су құйылатын шара қойыңыз.
3. Науаны төмен бағыттап ашыңыз. Сүзгіні алған кезде су ағып кетсе, сүрту үшін әрқашан жақын жерде шүберекті ұстаңыз.

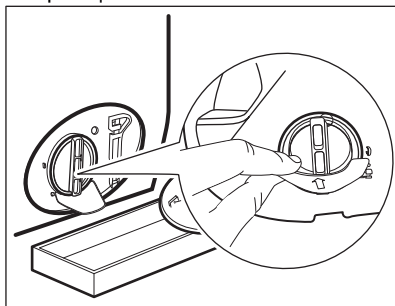

4. Ашу үшін сағат тілінің бағытына 180 градус қарсы бұрап, ағытып алмастан ашыңыз. Суды ағызыңыз.

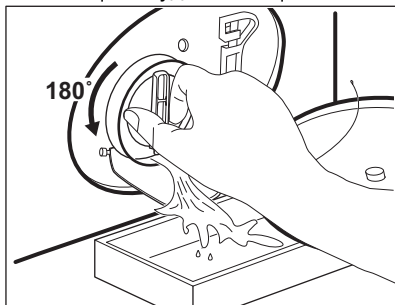

5. Шараға су толғанда, сүзгіні қайта бұраңыз да, шараны босатыңыз.
6. 4 және 5-қадамдарды су ақпай тоқтағанша қайталаңыз.
7. Сүзгіні алу үшін сағат тілінің бағытына қарсы бұраңыз.

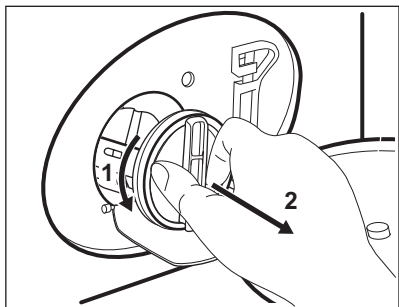

8. Қажет болса, сүзгінің қуысындағы қылқыбыр мен қоқыстарды алыңыз.
9. Сорғы айналғысы айнала алатынына көз жеткізіңіз. Ол айналмаса, уәкілетті қызмет көрсету орталығына хабарласыңыз.

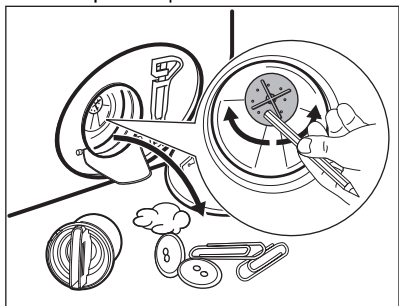

10. Сүзгіні су кранының астына қойып тазалаңыз.

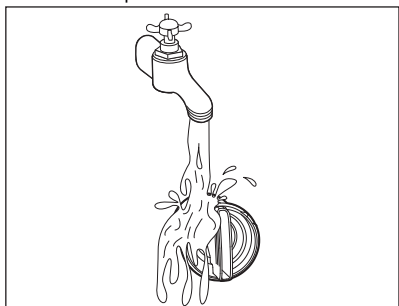

11. Сүзгіні сағат тілінің бағытымен бұрап, арнайы бағыттағыштардың арасына салыңыз. Су ағып кетпес үшін сүзгінің дұрыс бұралғанына көз жеткізіңіз.

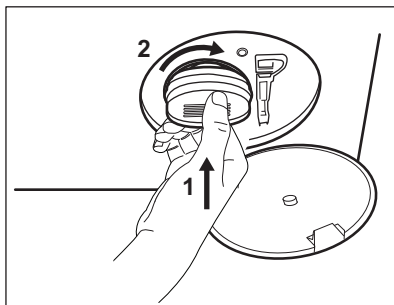

12. Сорғының қақпағын жабыңыз.

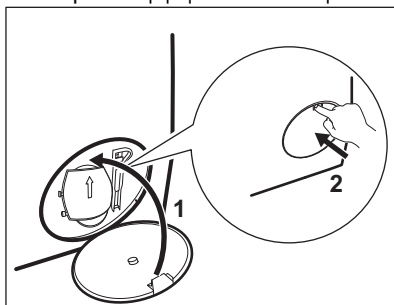

Суды төтенше жағдайда төгу процедурасы арқылы төккенде, су төгетін жүйені қайта белсендіру керек:

- a. Жуғыш зат диспенсердің негізгі жуу бөліміне 2 литр су құйыңыз.
- b. Суды төгу үшін бағдарламаны бастаңыз.

## 12.10 Су құятын түтік пен клапан сүзгісін тазалау

Қолданыс уақыты кезінде жинақталған кез-келген шөгінділерді болдырмау үшін су құятын түтік сүзгілері мен клапанды тазалап тұру ұсынылады:

1. Су кранындағы су құятын түтікті ағытып, сүзгіні тазалаңыз.

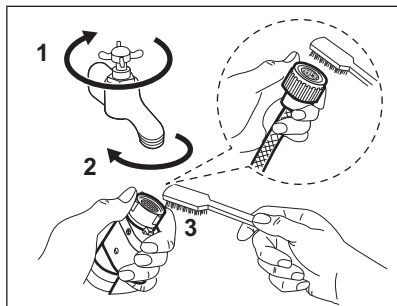

2. Су құятын түтіктің сақиналы гайкасын босатып, түтікті құрылғыдан ағытып алыңыз.

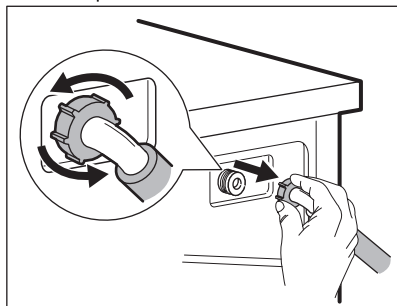

3. Құрылғының артқы жағындағы клапан сүзгісін тіс щеткасымен тазалаңыз.

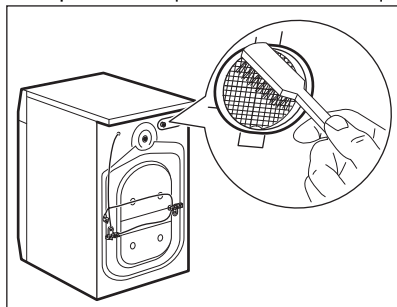

4. Түтікті құрылғының артқы жағына жалғанда, су кранының қалпына байланысты оны солға немесе оңға қарай (тік күйде емес) бұраңыз.

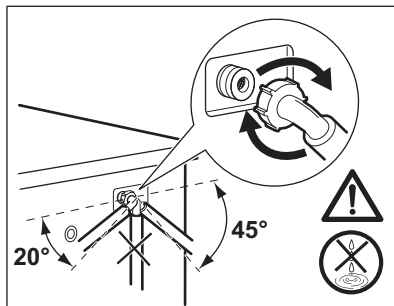

## 12.11 Суды тосын жағдайда төгу

Құрылғы суды төге алмаса, "Су төгетін сорғыны тазалау" тармағында көрсетілген процедураны орындаңыз. Қажет болса, сорғыны тазалаңыз.

Суды төтенше жағдайда төгетін тәсілмен төккеннен кейін, су төгетін жүйені міндетті түрде қайта іске қосу керек:

1. Жуғыш зат үлестіргіштің негізгі жуу циклына арналған бөлігіне 2 литр су құйыңыз.
2. Суды төге бастау үшін бағдарламаны бастаңыз.

## 12.12 Мұздап кетуден сақтау

Құрылғы температурасы  $0^{\circ}\text{C}$  градус не бұдан төмен түсетін жерге орнатылса, су құятын түтіктегі және су төгетін сорғыдағы қалдық суды төгіңіз.

1. Ашаны розеткадан ағытыңыз.
2. Судың шүмегің жабыңыз.
3. Су құятын түтіктің екі ұшын ыдысқа салып, түтіктегі суды ағызыңыз.
4. Су төгетін сорғыны босатыңыз. Суды төтенше жағдайда төгу қадамдарын қараңыз.
5. Су төгетін сорғы босаған кезде, су құятын түтікті қайта орнына қойыңыз.

### ⚠ АБАЙЛАҢЫЗ!

Құрылғыны қайта іске қолданар алдында температураның  $0^{\circ}\text{C}$  градустан жоғары екеніне көз жеткізіңіз. Төмен температураға байланысты орын алған ақауларға өндіруші жауапкершілік көтермейді.

## 13. АҚАУЛЫҚТЫ ТҮЗЕТУ

### ⚠ АБАЙЛАҢЫЗ!

Қауіпсіздік тарауларын қараңыз.

### 13.1 Дабыл кодтары және ықтимал ақаулар

Құрылғы жұмысын бастамай жатыр немесе жұмыс істеп тұрған кезде тоқтап қалады. Алдымен мәселенің шешімін табуға тырысыңыз (кестелерді қараңыз).

### ⚠ АБАЙЛАҢЫЗ!

Кез келген тексеру жұмыстары алдында құрылғыны сөндіріңіз.

Кейбір ақауларға қатысты, дисплейде дабыл коды көрсетіледі және Start / Pause  түймесі үздіксіз жыпылықтауы мүмкін:



Егер құрылғыға көп зат салынған болса, барабаннан кейбір заттарды алыңыз және/немесе есікті ұстап тұрып, Start / Pause түймесін  индикаторы жыпылықтауын тоқтатқанша (төмендегі суретті қараңыз) қатар басыңыз.

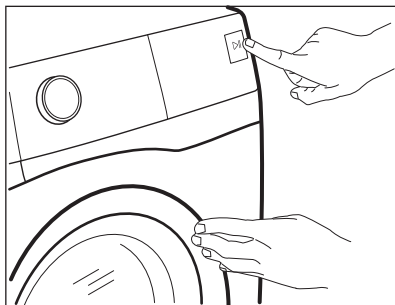

Мәселе

Ықтимал шешім

**E 10**

Құрылғыға су дұрыс құйылмай тұр.

- Су шүмегі ашық екенін тексеріңіз.
- Су қысымының тым төмен емес екендігіне көз жеткізіңіз. Бұл ақпаратты алу үшін жергілікті су мекемесіне хабарласыңыз.
- Су құятын шүмектің бітелмегеніне көз жеткізіңіз.
- Су құятын түтіктің ақаусыз екенін, бұратылып немесе майысып қалмағанына көз жеткізіңіз.
- Су құятын түтіктің дұрыс жалғанғанына көз жеткізіңіз.
- Су құятын түтіктің сүзгісі мен клапанның сүзгісі бітелмегеніне көз жеткізіңіз. «Күту және тазалау» тарауын қараңыз.

## E20

Құрылғының суы төгілмей тұр.

- Раковина төлкесінің бітеліп қалмағанына көз жеткізіңіз.
- Су құятын түтіктің бұратылып немесе майысып қалмағанына көз жеткізіңіз.
- Төгу сүзгісі бітеліп қалмағанын тексеріңіз. Қажет болса, сүзгіні тазалаңыз. «Күту және тазалау» тарауын қараңыз.
- Төгу түтігінің дұрыс жалғанғанына көз жеткізіңіз.
- Егер төгу кезеңі жоқ бағдарламаны орнатсаңыз, төгу бағдарламасын орнатыңыз.
- Егер сіз ваннада сумен аяқталатын опцияны орнатсаңыз, төгу бағдарламасын орнатыңыз.

## E40

Құрылғының есігі ашық немесе дұрыс жабылмаған.

- Есік дұрыс жабылғанына көз жеткізіңіз.

## E91

Ішкі іркіліс. Құрылғының электронды элементтерінің арасында байланыс жоқ.

- Бағдарлама дұрыс аяқталмаған не құрылғы уақытынан бұрын тоқтаған. Құралды өшіріп, қайта қосыңыз.
- Ескерту коды қайта пайда болса, уәкілетті қызмет көрсету орталығына хабарласыңыз.

## EKO

Электр желісі тұрақты емес.

- Қуат көзі тұрақты болғанша күтіңіз.

Дисплейде басқа ескерту кодтары пайда болса, құрылғыны сөндіріңіз және қосыңыз. Ақаулық жалғаса берсе, уәкілетті қызмет көрсету орталығына хабарласыңыз.

Құрылғыда басқа мәселелер туындаса, ықтимал шешімдердің бар-жоғын төмендегі кестеден қараңыз.

Мәселе	Ықтимал шешім
Бағдарлама басталмайды.	<ul style="list-style-type: none"><li>• Ашаның розеткаға жалғанғанына көз жеткізіңіз.</li><li>• Құрылғы есігі жабық екеніне көз жеткізіңіз.</li><li>• Сақтандырғыштар қорабында зақымдалған сақтандырғыш жоқ екеніне көз жеткізіңіз.</li><li>• Start / Pause  түймесі басылғанына көз жеткізіңіз.</li><li>• Егер кешіктіріп бастау орнатылып тұрса, бұл параметрді болдырмаңыз немесе кері санақ аяқталғанша күтіңіз.</li><li>• Қосулы болса, бала құлпы функциясын өшіріңіз.</li><li>• Таңдалған бағдарламадағы тетіктің тұрған жерін тексеріңіз.</li></ul>
Құрылғыға су құйылады да, дереу төгіледі.	<ul style="list-style-type: none"><li>• Төгу түтігі дұрыс орнатылғанына көз жеткізіңіз. Түтік өте төмен орналасқан болуы мүмкін. «Орнату нұсқаулығы» тарауын қараңыз.</li></ul>
Айналыру циклі жұмыс істемейді немесе жуу циклі әдеттегіден ұзаққа созылады.	<ul style="list-style-type: none"><li>• Айналыру бағдарламасын орнатыңыз.</li><li>• Төгу сүзгісі бітеліп қалмағанын тексеріңіз. Қажет болса, сүзгіні тазалаңыз. «Күту және тазалау» тарауын қараңыз.</li><li>• Ваннадағы заттарды қолмен реттеп, айналыру циклін қайтадан бастаңыз. Бұл мәселені тепе-теңдік мәселелері тудыруы мүмкін.</li></ul>

Мәселе	Ықтимал шешім
Еденде су бар.	<ul style="list-style-type: none"> <li>• Су түтіктерінің муфталары берік екеніне және су ағып жатпағанына көз жеткізіңіз.</li> <li>• Су құятын және төгетін түтіктерге ешбір зақым келмегеніне көз жеткізіңіз.</li> <li>• Дұрыс жуғыш затты және оның дұрыс мөлшерін дұрыс пайдаланып жатқаныңызға көз жеткізіңіз.</li> </ul>
Құрылғының есігін аша алмадыңыз.	<ul style="list-style-type: none"> <li>• Аяқталғанда барабан ішінде су қалатын жуу бағдарламасының таңдалмағанына көз жеткізіңіз.</li> <li>• Жуу бағдарламасы аяқталғанына көз жеткізіңіз.</li> <li>• Барабан ішінде су бар болса, су төгу немесе айналдыру бағдарламасын орнатыңыз.</li> <li>• Құрылғының электр қуатын алатынына көз жеткізіңіз.</li> <li>• Бұл мәселе құрылғының істен шығуына байланысты болуы мүмкін. Уәкілетті қызмет көрсету орталығына хабарласыңыз. Егер есікті ашу қажет болса, «Есікті төтенше жағдайда ашу» тарауын мұқият оқыңыз.</li> </ul>
Құрылғыдан тосын шуыл шығады және дірілдейді.	<ul style="list-style-type: none"> <li>• Құрылғының деңгейлетуі дұрыс екенін тексеріңіз. «Орнату нұсқаулығы» тарауын қараңыз.</li> <li>• Орауыш және/немесе транзиттік болттар алынып тасталғанына көз жеткізіңіз. «Орнату нұсқаулығы» тарауын қараңыз.</li> <li>• Барабанға көбірек кір қосыңыз. Жүктеме тым аз болуы мүмкін.</li> </ul>
Бағдарлама орындалып тұрғанда, бағдарлама уақыты ұзарады не қысқарады.	<ul style="list-style-type: none"> <li>• SensiCare System функциясы бағдарламаның уақытын кірдің түрі мен салынған мөлшеріне қарай реттей алады. «SensiCare System салмақты анықтауы» тармағын «Күнделікті пайдалану» тарауынан қараңыз.</li> </ul>
Жуу нәтижелері қанағаттанарлық емес.	<ul style="list-style-type: none"> <li>• Жуғыш заттың мөлшерін арттырыңыз немесе басқа жуғыш затты пайдаланыңыз.</li> <li>• Кірді жуу алдында қатты дақтарды кетіру үшін арнайы өнімдерді пайдаланыңыз.</li> <li>• Дұрыс температураны орнатқаныңызға көз жеткізіңіз.</li> <li>• Кірдің салмағын азайтыңыз.</li> </ul>
Жуу циклінде барабан ішінде тым көп көбік пайда болады.	<ul style="list-style-type: none"> <li>• Жуғыш заттың мөлшерін немесе таблеткалардың немесе бір реттік жуғыш заттардың санын азайтыңыз.</li> </ul>

Тексеруден кейін құрылғыны белсендіріңіз. Бағдарлама үзілген сәттен бастап жалғасады.

Ақаулық қайта пайда болса, уәкілетті қызмет көрсету орталығына хабарласыңыз.

Сервистік орталыққа қажет деректер техникалық деректер тақтайшасында берілген.

## 13.2 Төтенше жағдайда есікті ашу

Егер тоқ сөніп немесе жұмыс істемей қалса, құрылғының есігі бекітулі тұрады. Тоқ қайта қосылғанда жуу бағдарламасы жалғасады. Егер құрылғы істемей қалғанда есігі бекітулі қалса, оны төтенше жағдайда ашу функциясымен ашуға болады.

Есікті ашпас бұрын:

### **⚠ САҚТЫҚ ЕСКЕРТУ**

**Күйіп қалу қаупі бар! Судың температурасы тым жоғары және кірдің ыстық емес екеніне көз жеткізіңіз. Егер қажет болса, салқындағанша күтіңіз.**

### **⚠ САҚТЫҚ ЕСКЕРТУ**

**Жарақат алу қаупі бар! Барабанның айналмай тұрғанына көз жеткізіңіз. Егер қажет болса, барабанның айналуы тоқтағанша күтіңіз.**



**Барабан ішіндегі судың деңгейінің өте жоғары емес екеніне көз жеткізіңіз. Егер қажет болса, төтенше жағдайда төгу тәсілімен төгіңіз («Күту және тазалау» тарауының «Суды төтенше жағдайда төгу» тармағын қараңыз).**

Есікті ашу үшін келесі әрекеттерді орындаңыз:

1. Құрылғыны сөндіру үшін On/Off  түймешігін басыңыз.
2. Ашаны розеткадан ажыратыңыз.
3. Сүзгі қақпағын ашыңыз.
4. Төтенше жағдайда құлыпты ашу тетігін бір рет төмен тартыңыз. Оны қайтадан төмен қарай тартып, ұстап тұрыңыз және осы уақытта құрылғының есігін ашыңыз.

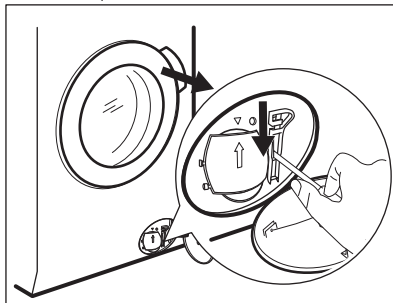

5. Кірді шығарыңыз, содан кейін құрылғының есігін жабыңыз.
6. Сүзгі қақпағын жабыңыз.

## **14. ТҰТЫНУ МӘНДЕРІ**

### **14.1 Түсініктеме**



Құрылғымен бірге берілген энергияны үнемдеу белгісіндегі QR коды EP EPREL дерекқорындағы құрылғының жұмысына қатысты ақпаратқа веб-сілтемені қамтамасыз етеді. Пайдалану туралы нұсқаулықпен және осы құрылғымен бірге қамтамасыз етілген барлық құжаттармен бірге энергияны үнемдеу белгісін сақтаңыз. Дәл осы ақпаратты EPREL ішінде <https://eprel.ec.europa.eu> сілтемесін және құрылғының техникалық деректер тақтайшасындағы үлгі атауын және өнім нөмірін пайдаланып табуға болады.



Мәндер мен бағдарлама ұзақтығы әртүрлі жағдайларға байланысты өзгеріп отыруы мүмкін (мысалы, бөлме температурасы, су температурасы және қысым, кірдің өлшемі мен кірдің түрі, желілік кернеу), сондай-ақ бағдарламаның әдепкі параметрін өзгертсеңіз.

## 14.2 Еу 2019/2023 Еуропалық Комиссия регламентіне сай

Есо 40-60 бағдарламасы	кг	кВт/сағ	Литрлер	сс:мм	% 1)	°С	айн/мин <sup>2)</sup>
Толық жүктеме	9.0	0.700	69.0	03:58	50.0	31.0	1550
Жарты жүктеме	4.5	0.495	51.0	02:59	50.0	29.0	1550
Ширек жүктеме	2.5	0.225	34.0	02:50	54.0	23.0	1550

1) Айналысу кезеңінің соңында қалған ылғал. Айналысу жылдамдығы неғұрлым жоғарырақ болса, шу соғұрлым жоғарырақ әрі қалған ылғалдылық соғұрлым төменірек болады.

2) Ең үлкен айналысу жылдамдығы.

### Өртүрлі режимдердегі қуатты тұтыну

Өшірулі (Вт)	Күту режимі (Вт)	Кешіктіріп бастау (Вт)
0.50	0.50	4.00

Өшірулі/күту режиміне дейінгі уақыт ең көбі 15 минут болады.

## 14.3 Жиі пайдаланылатын бағдарламалар



Бұл мәндер тек көрсетуге арналған.

Бағдарлама	кг	кВт/сағ	Литрлер	сс:мм	% 1)	°С	айн/мин <sup>2)</sup>
Cottons <sup>3)</sup> 90°C	9.0	3.250	105.0	03:50	44.0	85.0	1600
Cottons 60°C	9.0	2.200	100.0	03:40	44.0	55.0	1600
Cottons <sup>4)</sup> 20°C	9.0	0.350	100.0	03:20	44.0	20.0	1600
Synthetics 40°C	4.0	0.900	65.0	02:35	35.0	40.0	1200
Delicates <sup>5)</sup> 30°C	2.0	0.350	55.0	01:05	35.0	30.0	1200
Wool 30°C	1.5	0.300	70.0	01:15	30.0	30.0	1200

1) Айналысу кезеңінің соңында қалған ылғал. Айналысу жылдамдығы неғұрлым жоғарырақ болса, шу соғұрлым жоғарырақ әрі қалған ылғалдылық соғұрлым төменірек болады.

2) Айналу жылдамдығының анықтамалық индикаторы.

3) Қатты ласталған маталарды жууға қолайлы.

4) Аздап ласанған мақта, синтетикалық және аралас маталарды жууға қолайлы.

5) Сондай-ақ ол азғантай ласалған кір үшін жылдам жуу циклын орындайды.

## 15. ҚЫСҚАША НҰСҚАУЛЫҚ

### 15.1 Күнделікті пайдалану

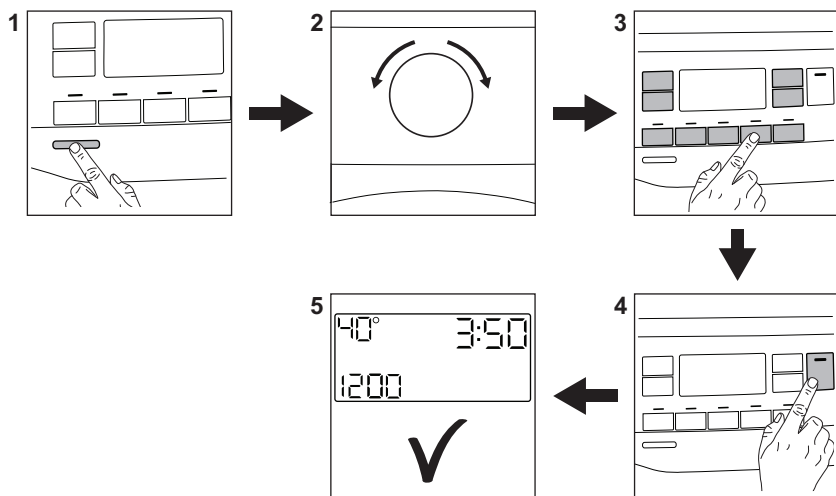



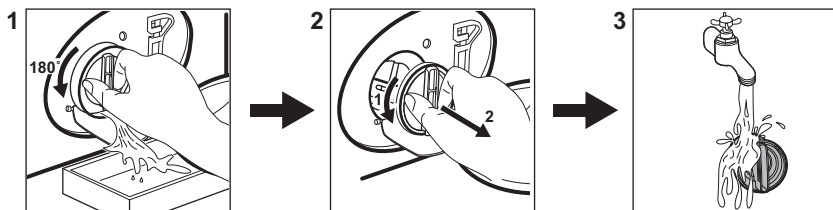

- Ашаны розеткаға жалғаңыз.
- Су құятын шүмекті ашыңыз.
- Құрылғыны іске қосу үшін **On/Off** ① түймесін басыңыз (1).
- Қажетті бағдарламаны орнату үшін бағдарлама тетігін бұраңыз (2).
- Қажетті опцияларды тиісті сенсорлық түймелердің көмегімен орнатыңыз (3).
- Кірді барабанға, ұсынылған максималды жүктемеден асырмай бір рет салыңыз. Есікті жауып, тығыздағыш пен есіктің арасына ешбір кір тұрып қалмағанын тексеріңіз.
- Жуғыш затты және басқа құралдарды жуғыш зат салынатын тиісті бөлікке салыңыз.
- Бағдарламаны бастау үшін **Start / Pause** ▷|| түймесін басыңыз (4).
- Құрылғы іске қосылады.
- Бағдарлама соңында кірді алыңыз.
- Құрылғыны сөндіру үшін **On/Off** ① түймесін басыңыз.

### 15.2 Су сорғысын сүзгісін тазалау



Сүзгіні уақытылы, әсіресе дисплейде ескерту коды **E20** пайда болса тазалаңыз.

## 15.3 Бағдарламалар

Бағдарламалар	Жүктеу	Өнім сипаттамасы
<b>QuickCare 69min</b>	5.0 кг	Мақта және синтетикалық заттар. Бұл бағдарлама қысқа уақытта жақсы жуу нәтижесін береді.
<b>Cottons</b>	9.0 кг	Ақ және түрлі-түсті маталар бағдарламасы. Қалыпты және ауыр топырақ үшін өте қолайлы.
<b>Synthetics</b>	4.0 кг	Синтетика немесе аралас матадан жасалған заттар.
<b>Delicates</b>	2.0 кг	Акрил, вискоза, полиэстер сияқты биязы матадан жасалған заттар.
 <b>Wool / Silk</b>	1.5 кг	Машинада жууға болатын жүн мата, қолмен жууға болатын жүн мата және нәзік маталар.
<b>Rapid 20min</b>	3.0 кг	Мақта және синтетикалық аз ластанған заттар немесе бір рет килген киімдер.
 <b>Steam Refresh</b>	1.0 кг	Қыржымдарды кетіруді қажет ететін мақта және синтетикалық заттар.
<b>Spin/Drain</b>	9.0 кг	Кірді айналдыруға және барабандағы суды төгуге арналған. Жүн мата мен өте нәзік маталардан басқа барлық маталар.
<b>Rinse</b>	9.0 кг	Барлық маталар, жүн мата мен өте нәзік матадан басқа. Шаюға және айналдыруға арналған бағдарлама.
<b>Sportswear</b>	4.0 кг	<b>Спорттық киім, полиэфир, полиэфир/эластан қоспалары, полиамид сияқты синтетикалық талшықтар.</b> Техникалық спорттық киімдерден тер мен дене кірін кетіруге жарамды.
<b>Duvet</b>	3.0 кг	Синтетикалық немесе қауырсынмен және мамықпен толтырылған көрпелер мен киімдер.
 <b>Outdoor</b>	2.0 кг <b>1)</b> 1.0 кг <b>2)</b>	Дала спортына арналған соңғы үлгінің киімдері.
 <b>Hygiene</b>	9.0 кг	Ақ мақта мата заттар. Бұл бағдарлама бактериялар мен вирустардың 99,99%-дан астамын жояды <b>3)</b> Ол, сондай-ақ аллергиялардың тиісінше төмендеуіне ықпал етеді.
<b>Eco 40–60</b>	9.0 кг	Мақта үшін төмен энергия айналымы. Жақсы жуу нәтижелеріне жету үшін температураны төмендетеді және уақытты ұзартады.

1) Жуу бағдарламасы.

2) Жуу бағдарламасы және судан қорғайтын циклі.

3) 2021 жылы Swissatest Testmaterialien AG жүргізген сыртқы сынақта алтын-сары түсті стафилококк, энтерококки фэциум, ақ канда, көкіріңді таяқша және MS2 бактериофагы бар-жоғы сыналған (№202120117 сынақ есебі).

Құрылғыны әр бағдарламада көрсетілген максималды сыйымдылыққа дейін

жүктеу қуат пен су тұтынуын азайтуға көмектеседі.

### Жуу бағдарламаларына арналған жуғыш заттар

Бағдарлама	Әмбебап ұнтақ <sup>1)</sup>	Әмбебап сұйықтық	Түсті киімдерге арналған сұйықтық	Нәзік жүн маталар	Арнайы
QuickCare 69min	--	▲	▲	--	--
Cottons	▲	▲	▲	--	--
Synthetics	▲	▲	▲	--	--
Delicates	--	--	--	▲	▲
Wool / Silk	--	--	--	▲	▲
Rapid 20min	--	▲	▲	--	--
Sportswear	--	▲	▲	--	▲
Duvet	--	--	--	▲	▲
Outdoor	--	--	--	▲	▲
Hygiene	▲	▲	--	--	▲
Eco 40-60	▲	▲	▲	--	--

1) 60°C-тан жоғарырақ температурада ұнтақ жуғыш затты пайдалану ұсынылады.

▲ = Ұсынылады

-- = Ұсынылмайды

### 15.4 Жуғыш заттың түрі және мөлшері.

- Кір жуғыш машиналарға арналған жуғыш заттар мен басқа үстемелерді ғана қолданыңыз: Алдымен, мына жалпы ережелерді сақтаңыз:
  - нәзік маталарды қоспағанда, барлық матаның түріне арналған ұнтақ жуғыш заттар (сонымен қатар таблеткалар және бір реттік жуғыш заттар). Ақ киімдер мен кірді зарарсыздандыру үшін ағартқышы бар ұнтақ жуғыштарды пайдаланыңыз,
  - сұйық жуғыш заттар (сонымен қатар бір реттік жуғыш заттар) матаның барлық түріне арналған төмен температурадағы жуу бағдарламалары үшін (макс. 60°C) немесе тек жүн маталарға арналған

арнайы бағдарламалар үшін жақсырақ.

- Өртүрлі жуғыш заттарды араластырмаңыз.
- Мына жағдайда жуғыш затты азырақ қолданыңыз:
  - сіз аздаған жүктемені жуып жатырсыз,
  - кір аз ластанған,
  - жуу кезінде көп мөлшерде көбік бар.
- Жуғыш зат құлақшаларын немесе бөтелкелерді пайдаланған кезде оларды жуғыш зат үлестіргішіне емес, барабанның ішіне салыңыз және өндірушінің ұсыныстарын орындаңыз.

#### Жеткіліксіз жуғыш зат мынаны тудыруы мүмкін:

- орынсыз жуу нәтижелері,
- жуылып жатқан кір сұр түске айналады,
- майлы киімдер,
- құрылғыдағы зең.

#### Шамадан тыс жуғыш зат мыналарға әкелуі мүмкін:

- көбіктер,

- жуу әсерін төмендетеді,
- жеткіліксіз шаю,
- қоршаған ортаға көбірек әсер етеді.

## 15.5 Мерзімді тазалау кестесі

### Мерзімді тазалау құрылғының қызмет ету мерзімін ұзартуға көмектеседі.

Өр циклден кейін ауа айналымы және құрылғының ішіндегі ылғалды кептіру үшін есік пен жуғыш зат үлестіргішін сәл ашық ұстаңыз.

Егер құрылғы ұзақ уақыт пайдаланылмаса: су шүмегін жауып, құрылғыны розеткадан ажыратыңыз.

### Жуықталған мерзімді тазалау кестесі:

Қақты кетіру	Жылына екі рет
Техникалық қызмет көрсету үшін жуу	Айына бір рет
Есіктің тығыздағышын тазалау	Екі ай сайын
Барабанды тазалау	Екі ай сайын
Жуғыш зат диспенсерін тазалау	Екі ай сайын
Су төгетін сорғы сүзгісін тазалау	Жылына екі рет
Су құятын түтік пен клапан сүзгісін тазалау	Жылына екі рет

Қақ бар-жоғын тексеру үшін барабанды уақытылы тексеріңіз. Бос барабанмен және қақтан тазалағышпен циклді анданда қосуды ұсынамыз.

### Бөгде заттарды шығару



Циклді бастамас бұрын қалталар бос және барлық бос элементтер байланғанына көз жеткізіңіз.

Есіктің тығыздағышында, сүзгілерде және барабанда табуыңыз мүмкін кез келген бөгде заттарды (мысалы, металл қыстырғыш, түймелер, тиындар, т.б.) алып тастаңыз. Қажет болса, уәкілетті қызмет көрсету орталығына хабарласыңыз.

### Есік тығыздағышы

Бұл құрылғы **өздігінен тазартатын дренаж жүйесі** бар күйде жобаланған, бұл киімнен түсіп кеткен жеңіл қылшық талшықтарды сумен ағызуға мүмкіндік береді. Тығыздағышты жүйелі түрде тексеріп, қажет болса келесі диаграммада көрсетілгендей тазалаңыз. Тиындар, түймелер, басқа кішкентай заттар цикл соңында табылуы мүмкін.

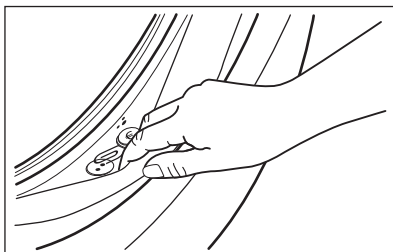

Қажет болса, тығыздағыш бетіне сызат түсірместен аммиакты тазалау затын пайдаланып оны тазалаңыз.

Қажет болса, сүзгінің қуысындағы қылқыбыр мен қоқыстарды алыңыз.

## 16. ҚОРШАҒАН ОРТАҒА ҚАТЫСТЫ ЖАҒДАЙЛАР

Таңбасы бар қайта өңделетін материалдар Қаптаманы қайта өңдеу үшін оны тиісті контейнерлерге салыңыз. Электрлік және электрондық жабдықтардың қалдығын қайта өңдеу арқылы қоршаған ортаны

және адам денсаулығын қорғауға үлесіңізді қосыңыз. «Сызылған себет» таңбасымен белгіленген жабдықтарды бірге утилизациялауға болмайды. Өнімді жергілікті қайта өңдеу бөліміне қайтарыңыз

немесе муниципалды мекемеге  
хабарласыңыз.



**electrolux.com**

157077441-A-092026



**CE**