



**EW6F2282E**

<b>SQ</b> Udhëzimet për përdorim   <b>Lavatriçe</b>	<b>2</b>
<b>BG</b> Ръководство за употреба   <b>Перална машина</b>	<b>36</b>
<b>HR</b> Upute za uporabu   <b>Perilica rublja</b>	<b>72</b>
<b>ET</b> Kasutusjuhend   <b>Pesumasin</b>	<b>104</b>
<b>EL</b> Οδηγίες Χρήσης   <b>Πλυντήριο ρούχων</b>	<b>136</b>
<b>HU</b> Használati útmutató   <b>Mosógép</b>	<b>171</b>
<b>KK</b> Қолдану туралы нұсқаулары   <b>Кір жуғыш машина</b>	<b>206</b>
<b>LV</b> Lietošanas instrukcija   <b>Veļas mašīna</b>	<b>241</b>
<b>LT</b> Naudojimo instrukcija   <b>Skalbyklė</b>	<b>275</b>
<b>MK</b> Упатство за ракување   <b>Машина за перење</b>	<b>309</b>
<b>SR</b> Упутство за употребу   <b>Машина за прање рубља</b>	<b>344</b>
<b>SL</b> Navodila za uporabo   <b>Pralni stroj</b>	<b>379</b>



## Mirë se vini në Electrolux! Faleminderit që keni zgjedhur pajisjen tonë.



Në përpjekjet tona për të qenë ekologjikë, ne jemi duke reduktuar asetet e letrës dhe po ofrojmë manuale të plota përdorimi në internet. Aksesoni manualin tonë të plotë të përdorimit në [electrolux.com/manuals](http://electrolux.com/manuals)



Merrni këshilla të përdorimit, broshura, informacion për ndreqjen e problemeve, shërbimin dhe riparimin në [electrolux.com/support](http://electrolux.com/support)



Blini aksesore, pjesë konsumi dhe pjesë origjinale këmbimi për pajisjen tuaj në [electrolux.com/shop](http://electrolux.com/shop)

Rezervohet mundësia e ndryshimeve.

## PËRMBAJTJA

1. INFORMACIONI I SIGURISË.....	2
2. UDHËZIMET PËR SIGURINË.....	4
3. PËRSHKRIMI I PRODUKTIT.....	7
4. INFORMACIONI TEKNIK.....	8
5. INSTALIMI.....	8
6. PANELI I KONTROLLIT.....	12
7. ÇELËSI PËRZGJEDHËS DHE BUTONAT.....	13
8. PROGRAMET.....	15
9. CILËSIMET.....	19
10. PËRDORIMI I PËRDITSHËM.....	20
11. KUJDESI DHE PASTRIMI.....	23
12. VLERAT E KONSUMIT.....	29
13. UDHËZUES I SHPEJTË.....	30
14. LLOJI DHE SASIA E DETERGJENTIT.....	34
15. KODET E ALARMEVE DHE DEFECTET E MUNDSHME.....	34
16. SHQETËSIME MJEDISORE.....	35

## 1. ⚠ INFORMACIONI I SIGURISË



Përpara fillimit të instalimit dhe përdorimit të kësaj pajisjeje, lexoni me kujdes udhëzimet e dhëna. Prodhuesi nuk është përgjegjës për lëndimet apo dëmet si rezultat i instalimit apo përdorimit të papërshtatshëm. Gjithmonë mbajini udhëzimet në një vend të sigurt dhe ku mund të arrihen lehtë për t'iu referuar në të ardhmen.

## **1.1 Siguria e fëmijëve dhe personave vulnerabël**

- Kjo pajisje mund të përdoret nga fëmijë të moshës 8 vjeç e sipër dhe persona me aftësi të kufizuara fizike, ndijimesh ose mendore ose që nuk kanë eksperiencë dhe njohuri, nëse këta mbahen nën mbikëqyrje ose udhëzohen për përdorimin e sigurt të pajisjes dhe i kuptojnë rreziqet e përdorimit.
- Fëmijët nga 3 deri në 8 vjeç dhe personat me aftësi të kufizuara shumë të theksuara dhe komplekse duhet të mbahen larg nga pajisja, përveçse kur mbahen nën monitorim të vazhdueshëm.
- Fëmijët më të vegjël se 3 vjeç duhet të mbahen larg nga pajisja, përveçse kur mbikëqyren në mënyrë të vazhdueshme.
- Fëmijët duhet të monitorohen për t'u siguruar se nuk luajnë me pajisjen.
- Mbajeni të gjithë paketimin larg nga fëmijët dhe hidheni atë siç kërkohet.
- Mbajini detergjentet larg fëmijëve.
- Mbajini fëmijët dhe kafshët shtëpiake larg pajisjes, gjatë kohës që dera e saj është e hapur.
- Nëse pajisja ka një mekanizëm për sigurinë e fëmijëve, ai duhet aktivizuar.
- Fëmijët nuk duhet të kryejnë pastrimin dhe mirëmbajtjen e pajisjes pa mbikëqyrje.

## **1.2 Siguria e përgjithshme**

- Kjo pajisje është vetëm për larjen dhe tharjen e rrobave të llojit shtëpiak që lahen në lavatriçe.
- Kjo pajisje është krijuar për përdorim shtëpiak në ambient të brendshëm.
- Kjo pajisje mund të përdoret në zyra, dhoma hoteli, dhoma bujtine, dhoma hoteli rural, si dhe në vende të ngjashme ku përdorimi nuk tejkalon (mesatarisht) nivelet e përdorimit shtëpiak.
- Mos i ndryshoni specifikimet e pajisjes.

- Ngarkesa maksimale e pajisjes është 8 kg. Mos tejkaloni ngarkesën maksimale të çdo programi (referojuni kapitullit "Programet").
- Presioni i punës i ujit në pikën e hyrjes së ujit nga lidhja e daljes duhet të jetë midis 0,5 bar (0,05 MPa) dhe 10 bar (1.0 MPa).
- Vrima e ajrimit në pjesën e poshtme nuk duhet të mbulohet nga tapeti, rrugica apo ndonjë mbulesë tjetër dysHEMEJE.
- Pajisja duhet të lidhet me furnizimin me ujë duke përdorur kompletin e ri të tubave që vjen me pajisjen ose komplete të tjera të reja tubash të ofruara nga qendra e autorizuar e shërbimit.
- Zorrat e vjetra nuk duhen ripërdorur.
- Për të shmangur rreziqet elektrike, nëse kabloja e energjisë elektrike është e dëmtuar, ajo duhet ndërruar nga prodhuesi, qendra e autorizuar e shërbimit ose persona me kualifikim të ngjashëm.
- Përpara se të kryeni shërbim mirëmbajtjeje, çaktivizoni pajisjen dhe hiqni spinën nga priza.
- Mos përdorni spërkatës me ujë me presion të lartë dhe/ose avull për të pastruar pajisjen.
- Pastrojeni pajisjen me copë të butë e të njomë. Përdorni vetëm detergjente neutrale. Mos përdorni produkte gërryese, materiale të ashpra pastruese, tretës ose objekte metalike.

## 2. UDHËZIMET PËR SIGURINË

### 2.1 Instalimi



Instalimi duhet të jetë në përputhje me rregulloret përkatës kombëtare.

- Hiqni të gjithë ambalazhin dhe bulonat e transportit duke përfshirë furçën prej gome dhe distancatorin plastik.
- Mbajini bulonat e transportit në një vend të sigurt. Nëse pajisja do të transportohet në të ardhmen, ata duhet të vendosen për të

bllokuar kazanin për të parandaluar dëmtimet e brendshme.

- Gjithmonë bëni kujdes kur e lëvizni pajisjen sepse është e rëndë. Përdorni gjithnjë doreza sigurie dhe këpucë të mbyllura.
- Ndiqni udhëzimet e instalimit të dhëna me pajisjen.
- Mos instaloni ose mos përdorni një pajisje të dëmtuar.
- Mos e instaloni ose mos e përdorni pajisjen kur temperatura mund të jetë më

e ulët se 0°C ose kur ekspozohet ndaj kushteve atmosferike.

- Zona e dyshemesë ku do të instalohet pajisja duhet të jetë e sheshtë, e qëndrueshme, rezistente ndaj nxehtësisë dhe e pastër.
- Sigurohuni që ndërmjet pajisjes dhe dyshemesë të qarkullojë ajër.
- Pasi ta keni vendosur pajisjen në vendin e saj të përhershëm të punës, kontrolloni që të jetë saktësisht e niveluar me ndihmën e një niveluesi. Nëse jo, rregulloni këmbëzat siç duhet.
- Mos e instaloni pajisjen direkt mbi një piletë në dysheme.
- Mos spërkatni ujë mbi pajisje dhe mos e ekspozoni atë ndaj lagështirës së tepërt.
- Mos e instaloni pajisjen në një vend ku dera e pajisjes nuk mund të hapet plotësisht.
- Mos vendosni një enë të mbyllur për të grumbulluar ujin që mund të rrjedhë nën pajisje. Kontaktoni me Qendrën e Autorizuar të Shërbimit për t'u siguruar se cilët aksesore mund të përdoren.

## 2.2 Lidhja elektrike

### PARALAJMËRIM!

Rrezik zjarri dhe goditjeje elektrike.

- PARALAJMËRIM: Kjo pajisje është krijuar për t'u instaluar / lidhur me një lidhje tokëzimi në ndërtesë.
- Përdorni gjithmonë një prizë të tokëzuar të instaluar si duhet.
- Sigurohuni që parametrat në pllakën e specifikimeve të përkojnë me vlerat elektrike të rrjetit elektrik.
- Mos përdorni përshtatës me shumë spina dhe kablllo zgjatuese.
- Sigurohuni që të mos dëmtoni prizën dhe kabllon elektrike. Nëse kabllloja elektrike duhet zëvendësuar, kjo duhet bërë nga Qendra jonë e autorizuar e shërbimit.
- Pajisjen futeni në prizë vetëm në fund të instalimit. Sigurohuni që spina të jetë e arritshme pas montimit të pajisjes.
- Mos e prekni kabllon elektrike ose spinën e rrymës me duar të lagura.
- Mos e shkëputni pajisjen nga rrjeti duke e tërhequr nga kabllloja elektrike. Gjithmonë

tërhiqeni kabllon elektrike duke e kapur nga spina.

## 2.3 Lidhja e shkarkimit të ujit

- Uji i hyrjes nuk duhet të kalojë 25 ° C.
- Mos u shkaktoni dëmtim tubave të ujit.
- Përpara lidhjes me tuba të rinj, tubat që nuk janë përdorur për një kohë të gjatë, aty ku janë kryer punime riparimi ose janë vendosur pajisje të reja (sahate uji, etj.), lëreni ujin të rrjedhë derisa të jetë i kthjellët dhe i pastër.
- Sigurohuni që të mos ketë rrjedhje të dukshme uji gjatë dhe pas përdorimit të parë të pajisjes.
- Mos përdorni zorrë zgjatuese nëse zorra e hyrjes së ujit është tepër e shkurtër. Kontaktoni me Qendrën e Autorizuar të Shërbimit për zëvendësimin e zorrëve të hyrjes së ujit.
- Gjatë shpaktimit të pajisjes, ka mundësi të shihni të derdhet ujë nga zorra e shkarkimit. Kjo ndodh për shkak të testimit të pajisjes me ujë në fabrikë.
- Ju mund ta zgjasni zorrën e kullimit në maksimumi 400 cm. Kontaktoni Qendrën e Autorizuar të Shërbimit për zorrën tjetër të kullimit dhe zgjatimin.
- Sigurohuni që rubineti të jetë i arritshëm pas montimit.
- Mbylleni rubinetin e ujit pas çdo përdorimi të pajisjes.

## 2.4 Përdorimi

### PARALAJMËRIM!

Rrezik plagosjeje, goditjeje elektrike, zjarri, djegieje ose dëmtimi të pajisjes.

- Ndiqni udhëzimet e sigurisë në ambalazhin e detergjentit.
- Mos vendosni produkte që marrin flakë ose sende të lagura me produkte të ndezshme brenda, pranë pajisjes ose mbi të.
- Mos lani pëlhura që janë të ndotura shumë me vajra, graso apo substanca të tjera vajore. Mund të dëmtojë pjesët prej gome të pajisjes. Lajini paraprakisht me dorë këto pëlhura përpara se t'i ngarkoni në pajisje.

- Mos përdorni aroma rrobash për të shmangur rrezikun e dëmtimit të pjesëve plastike dhe prej gome të pajisjes.
- Mos e prekni xhamin e derës gjatë kohës që pajisja është në punë e sipër. Xhami mund të nxehet.
- Sigurohuni që të keni hequr të gjitha objektet metalike nga rrobat.

## 2.5 Shërbimi

- Për të riparuar pajisjen kontaktoni me qendrën e autorizuar të shërbimit. Përdorni vetëm pjesë rezervë origjinale.
- Ju lutemi vini re se vetëriparimi ose riparimi joprofesional mund të ketë pasoja sigurie dhe mund të zhvlerësojë garancinë.
- Pjesët e mëposhtme të këmbimit janë të disponueshme për të paktën 10 vjet pas daljes nga qarkullimi të modelit: motori dhe karbonçinat e motorit, transmisioni mes motorit dhe kazanit, amortizatorët dhe sustat, kazani i larjes, grupi i pasmë i kazanit dhe kushinetat përkatëse, ngrohësit dhe elementet e ngrohjes, duke përfshirë pompat e nxehtësisë, tubacionet dhe pajisjet përkatëse duke përfshirë zorrët, valvulat, filtrat dhe bllokuesit e ujit, qarqet elektrike, ekranet elektrike, çelësat e presionit, termostatet dhe sensorët, softuerët dhe firmuerët duke përfshirë softuerin e rivendosjes, derën, menteshën dhe guarnicionet e derës, guarnicionet e tjera, grupin e kyçjes së derës, mjetet periferike plastike si p.sh. foletë e detergjentit. Afati mund të jetë më i gjatë

në vendin tuaj. Për informacion të mëtejshëm, vizitoni faqen tonë të internetit.

- Ju lutemi vini re se disa nga këto pjesë këmbimi janë të disponueshme vetëm për riparuesit profesionistë, dhe se jo të gjitha pjesët e këmbimit u përshtaten të gjitha modeleve.
- Në lidhje me llambat brenda produktit dhe llambat e pjesëve të këmbimit të shitura veçmas: Këto llamba janë prodhuar për kushte ekstreme fizike në pajisjet elektroshtëpiake, si p.sh. temperaturë, dridhje, lagështirë, ose janë prodhuar për të sinjalizuar informacion rreth statusit të përdorimit të pajisjes. Ato nuk janë prodhuar për t'u përdorur në aplikacione të tjera dhe nuk janë të përshtatshme për ndriçim në ambiente shtëpiake.

## 2.6 Eliminimi i pajisjes

### PARALAJMËRIM!

Rreziku i lëndimit ose mbytjes.

- Shkëputeni pajisjen nga rrjeti i furnizimit me energji dhe ai me ujë.
- Priteni kabllon e rrjetit elektrik pranë pajisjes dhe hidheni atë.
- Hiqni kapësen e derës për të parandaluar ngecjen e fëmijëve dhe të kafshëve shtëpiake brenda kazanit.
- Hidheni pajisjen në përputhje me kërkesat lokale për hedhjen e pajisjeve mbeturina elektrike dhe elektronike (WEEE).

## 3. PËRSHKRIMI I PRODUKTIT

### 3.1 Përmbledhja e funksioneve të pajisjes

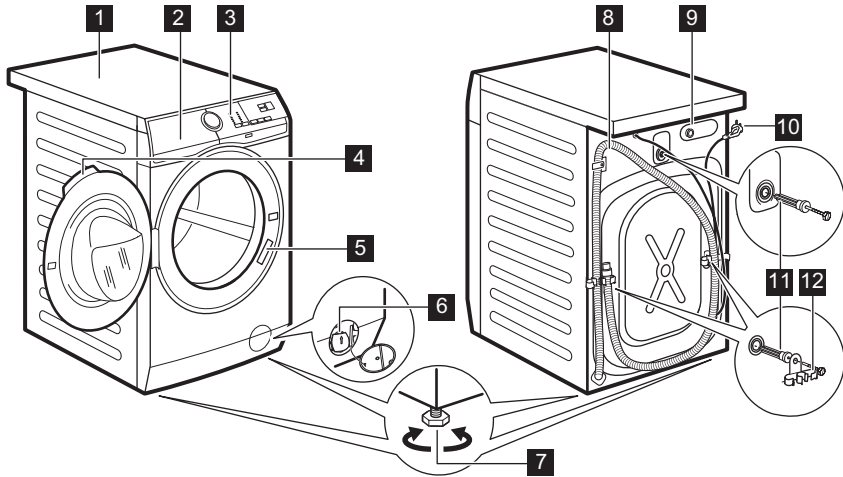

- 1 Pjesa e sipërme
- 2 Foleja e detergjentit
- 3 Paneli i kontrollit
- 4 Doreza e derës
- 5 Etiketa e specifikimeve
- 6 Filtri i pompës së shkarkimit
- 7 Këmbët për nivelimin e pajisjes

- 8 Tubi i shkarkimit
- 9 Lidhja e tubit të furnizimit me ujë
- 10 Kordoni elektrik
- 11 Bulonat transit
- 12 Suporti i tubit

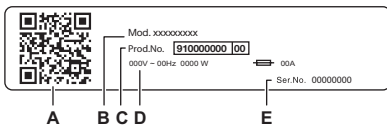

#### Pllaka e të dhënave raporton:

- A. Kodi QR
- B. Emri i modelit
- C. Numri i produktit
- D. Specifikimet elektrike
- E. Numri serial

Skanooni **kodin QR** në pajisje për të regjistruar produktin tuaj dhe për të përfitur sa më shumë prej tij.

- - Aksesoni detajet, dokumentacionin dhe artikujt e pajisjes suaj për përdorimin e veçorive më të mira (Manuali i përdoruesit disponohet gjithashtu në [electrolux.com/manuals](http://electrolux.com/manuals) )
- - Merrni këshilla për përdorimin, zgjidhjen e problemeve, informacionin e shërbimit dhe riparimin (gjithashtu të disponueshme në [electrolux.com/support](http://electrolux.com/support) )
- - Blini aksesorë, pjesë konsumi dhe pjesë këmbimi origjinale për pajisjen tuaj (gjithashtu të disponueshme në [electrolux.com/shop](http://electrolux.com/shop) )

## 4. INFORMACIONI TEKNIK

Përmasat	Gjerësia / Lartësia / Thellësia totale	59,6 cm /84,7 cm /57,6 cm
Lidhja elektrike	Tensioni Overall power Fuse Frekuenca	230 V 1900 W 10 A 50 Hz
Niveli i mbrojtjes kundër hyrjes së grimcave të ngurta dhe lagështisë i siguruar prej mbulesës mbrojtëse, përveç rasteve kur pajisjet e voltazhit të ulët nuk kanë mbrojtje nga lagështia		IPX4
Presioni i furnizimit me ujë	Minimal Maksimal	0.5 bar (0.05 MPa) 10 bar (1.0 MPa)
Furnizimi me ujë <sup>1)</sup>		Ujë i ftohtë
Ngarkesa maksimale	Të pambukta	8 kg

1) Lidhni zorrën e hyrjes së ujit me një rubinet me 3/4" filetim.

## 5. INSTALIMI

### PARALAJMËRIM!

Referojuni kapitujve për sigurinë.

### 5.1 Shpaketimi

1. Hapeni derën. Nxirrni të gjitha rrobat nga kazani.

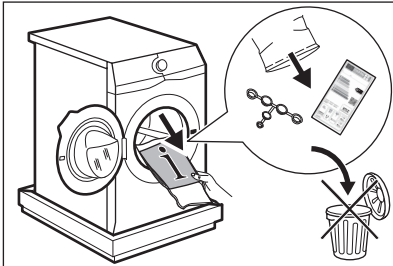

Aksesorët që keni marrë bashkë me pajisjen mund të variojnë në varësi të modelit.

2. Vendoseni elementin e paketimit në dysheme prapa pajisjes dhe uleni me kujdes mbi pjesën e saj të pasme. Hiqni

mbrojtësen nga pjesa e poshtme.

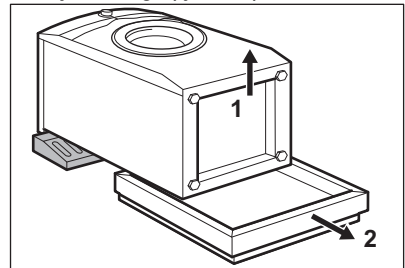

### KUJDES!

Mos e shtrini lavatriçen nga ana e përparme.

3. Vendosni pajisjen pas në pozicion vertikal. Hiqni kabllon e furnizimit me energji dhe zorrën e shkarkimit nga mbajtëset e zorrës.

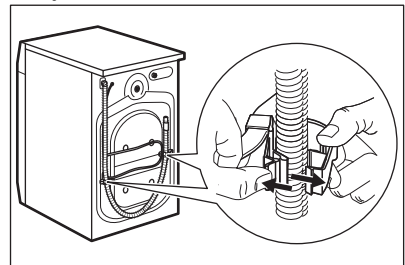

### **⚠ PARALAJMËRIM!**

Ka mundësi të shihni të derdhet ujë nga zorra e shkarkimit. Kjo ndodh sepse makina larëse është testuar në fabrikë.

4. Hiqni tre bulonat e transportit dhe nxirrni jashtë distancatorët plastikë.

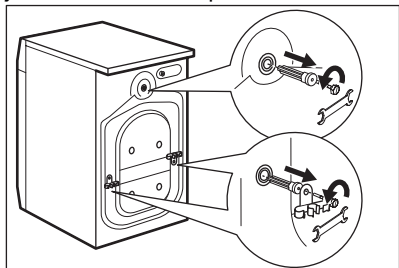

**Rekomandojmë ta mbani të gjithë ambalazhin dhe bulonat e transportit për çdo rast kur ju duhet ta transportoni pajisjen.**

5. Vendosni nëpër vrima tapat plastike që gjeni në qesën e manualit të përdorimit.

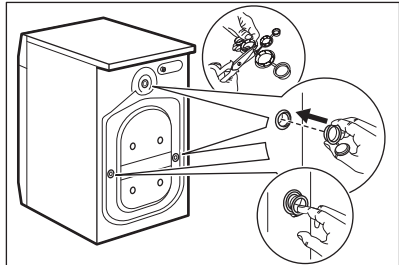

## **5.2 Informacion për instalimin**

### **Pozicionimi dhe nivelimi**

Rregulloni pajisjen saktësisht për të parandaluar dridhjen, zhurmën dhe lëvizjen e pajisjes kur është në punë.

1. Instalojeni pajisjen mbi një dyshe me fortë e të sheshtë. Pajisja duhet të jetë e niveluar dhe e palëvizshme. Kontrolloni që pajisja të mos prekë murin apo pajisje të tjera dhe që të ketë qarkullim të ajrit poshtë pajisjes.

2. Lironi ose shtrëngoni këmbëzat për të rregulluar nivelin. Të gjitha këmbët duhet të qëndrojnë mirë mbi dyshe.

### **⚠ PARALAJMËRIM!**

Mos vendosni materiale prej kartoni, druri ose të ngjashme poshtë këmbëve të pajisjes për të përshtatur nivelin.

### **Zorra e futjes së ujit**

#### **⚠ KUJDES!**

Sigurohuni që zorrët të mos kenë dëmtime dhe që të mos ketë rrjedhje nga vendet e bashkimit. Mos përdorni zorrë zgjatuese nëse zorra e hyrjes së ujit është tepër e shkurtër. Kontaktoni qendrën e servisit për informacion mbi zëvendësimin e zorrës së furnizimit.

1. Lidhni zorrën e hyrjes së ujit me pjesën e pasme të pajisjes nëse ka nevojë. Zakonisht, është i instaluar në fabrikë.

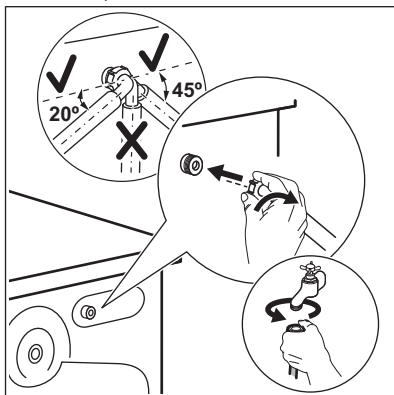

2. Pozicionojeni atë majtas ose djathtas në varësi të pozicionit të rubinetit të ujit. Sigurohuni që zorra e hyrjes së ujit të mos jetë në pozicion vertikal.
3. Nëse është e nevojshme, lironi dadon unazë për ta vendosur në pozicionin e duhur.
4. Lidhni zorrën e hyrjes së ujit me rubinetin e ujit të ftohtë me filetim 3/4".
5. Disa modele mund të përmbajnë zorrën e hyrjes me pajisje për ndalimin e ujit. Parandalon çdo rrjedhje në zorrë për shkak të vjetërimit të natyrshëm të saj. Sektori në dritare tregon këtë gabim **A**. Nëse kjo ndodh, mbyllni rubinetin e ujit

dhe kontaktoni me qendrën e autorizuar të shërbimit për informacion mbi zëvendësimin e zorrës.

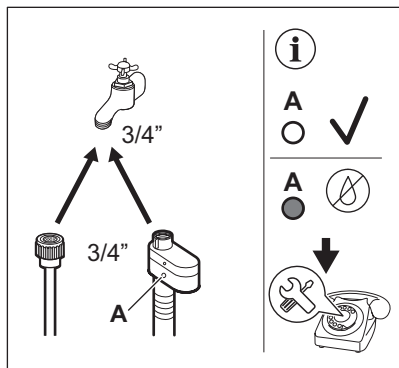

### **⚠ PARALAJMËRIM!**

Uji i hyrjes nuk duhet të kalojë 25 ° C.

### **Shkarkimi i ujit**

Zorra e shkarkimit duhet të qëndrojë në një lartësi jo më të vogël se 60 cm dhe jo më të madhe se 100 cm.



Ju mund ta zgjasni zorrën e kullimit në maksimumi 400 cm. Kontaktoni qendrën e autorizuar të servisit për të blerë zorrën tjetër të kullimit dhe zgjatimin.

Sigurohuni që tubi i shkarkimit të krijojë një hark për të parandaluar që copëzat të futen në pajisje nga lavamani.

Lidhni zorrën e shkarkimit me spigotën dhe shtrëngojeni me një fashetë. Sigurohuni që

tubi i shkarkimit të krijojë një hark për të parandaluar që copëzat të futen në pajisje nga lavamani.

Pozicionojeni zorrën direkt në një tub shkarkimi të futur në murin e dhomës dhe shtrëngojeni me fashetë.

Pa udhëzuesin e zorrës plastike, me një spigotë për lavaman- Vendoseni zorrën e shkarkimit në spigotë dhe sigurojeni me një fashetë.

Zorra e shkarkimit mund të përkulet në formë U dhe të vendoset rrotull udhëzuesit plastik. Në cepin e një lavamani - Shtrëngojeni udhëzuesin me rubinetin e ujit ose në mur.



Sigurohuni që udhëzuesi plastik të mos lëvizë kur pajisja shkarkon dhe fundi i zorrës së shkarkimit të mos jetë i zhytur në ujë. Mund të kthehet ujë i ndotur brenda në pajisje. Blini aksesorë nga distributori lokal.

Në një tub vertikal me vrimë ajrimi - Fusni zorrën e shkarkimit direkt në një tub shkarkimi ose tub vetikal



Gryka e zorrës së shkarkimit duhet të ajroset gjithmonë, pra diametri i brendshëm i tubit të shkarkimit (min. 38 mm - min. 1,5") duhet të jetë më i madh se diametri i jashtëm i zorrës së shkarkimit.

Zorra e shkarkimit mund të lidhet në mënyra të ndryshme:

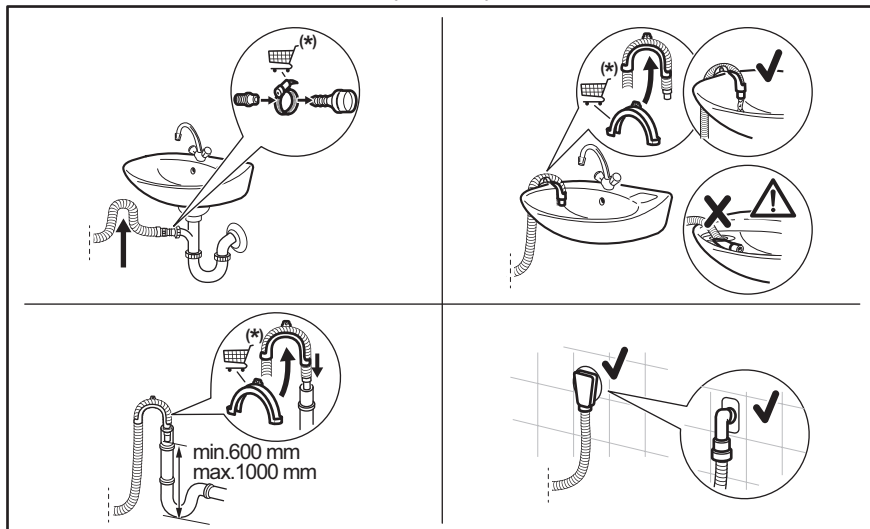

(\*) Mund të ndryshohet pa paralajmërim.

### 5.3 Lidhja elektrike

Në fund të instalimit mund të futni në prizë spinën e pajisjes.

Pllakëza e specifikimeve në anën e brendshme të derës së pajisjes dhe kapitulli "Të dhënat teknike" tregojnë parametrat e nevojshëm elektrikë. Sigurohuni që të jenë në pajtim me furnizimin kryesor me energji.

Kontrolloni që instalimet elektrike të shtëpisë tuaj mund të durojnë ngarkesën maksimale e parashikuar, duke patur parasysh edhe pajisje të tjera shtëpiake në përdorim

**Lidheni pajisjen në një prizë me tokëzim.**

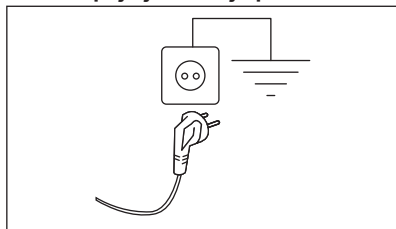

Kabllloja e lidhjes me rretin duhet të jetë lehtësisht e arritshme pas instalimit të pajisjes.



Për punimet elektrike që nevojiten për instalimin e kësaj pajisjeje, kontaktoni me Qendrën tonë të Autorizuar të Shërbimit.

Prodhuesi nuk mban asnjë përgjegjësi për dëmtime ose lëndime të shkaktuara si pasojë e mosndjekjes së udhëzimeve të mësipërme të sigurisë.

## 6. PANELI I KONTROLLIT

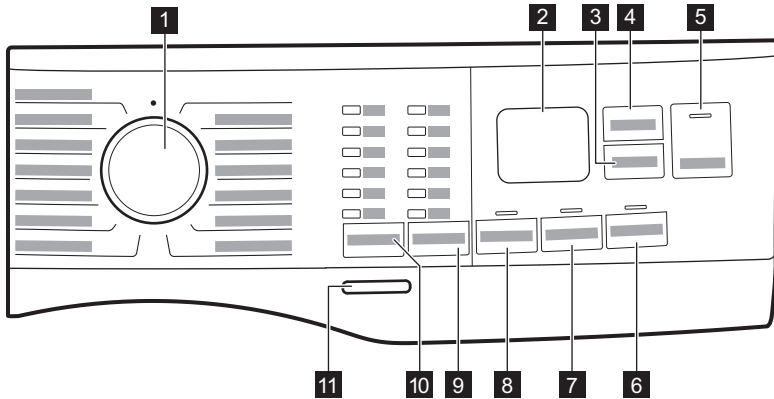

### 6.1 Përshkrimi i panelit të kontrollit



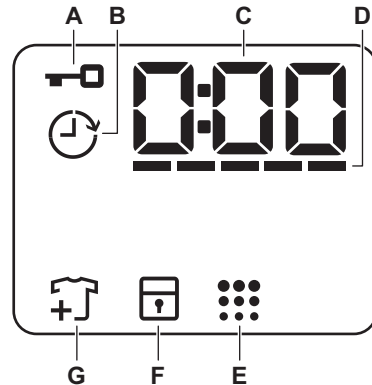

- 1** Çelësi i programit
- 2** Ekрани
- 3** Butoni me prekje Delay Start
- 4** Butoni me prekje Time Manager
- 5** Start/Pause butoni me prekje ▶||
- 6** Butoni me prekje Stains
- 7** Butoni me prekje Extra Rinse
- 8** Butoni me prekje Prewash
- 9** Spin butoni me prekje i opsioneve të reduktimit
  - No Spin opsioni 
  - Rinse Hold opsioni 
  - Silent opsioni 
- 10** Butoni me prekje Temp.
- 11** Butoni me shtypje On/Off

### 6.2 Ekрани



- A.** : Treguesi i derës së kyçur
- B.** : Treguesi i nisjes me vonesë
- C.** Treguesi dixhital mund të tregojë:
  - Kohëzgjatja e programit (p. sh. 2:40),
  - Koha e vonesës (p. sh. 2h),
  - Përfundimi i ciklit (000)
  - Kodin e paralajmërimit (p.sh. E20).
  - Trguesi i orëve totale të punës të pajisjes. Referojuni seksionit 'Numëruesi i orëve të punës' në

paragrafin 'Cilësimet' për më shumë detaje.

- D. : Time Manager treguesi i nivelit të shiritave.
- E. : Treguesi i pastrimit të kazanit. Referojuni pjesës "Pastrimi i kazanit" në paragrafin "Kujdesi dhe pastrimi" për më shumë detaje.

F. : Treguesi i kyçit ndaj fëmijëve

G. : Treguesi i shtimit të rrobave. Ndizet në fillim të fazës së larjes, ndërsa përdoruesi mund ta vendosë ende në pauzë pajisjen dhe të shtojë më shumë rroba.

## 7. ÇELËSI PËRZGJEDHËS DHE BUTONAT

### 7.1 Hyrje



Opsionet/funksionet nuk janë të disponueshme për gjithë programet e larjes. Kontrolloni përputhshmërinë midis opsioneve/funksioneve dhe programeve të larjes në "Tabelën e programeve". Një opsion/funksion mund të përjashtojë një tjetër, në këtë rast pajisja nuk ju lejon të vendosni opsione/funksione të papajtuueshme.

### 7.2 On/Off

Shtypni këtë buton për pak sekonda për të aktivizuar ose çaktivizuar pajisjen. Dëgjohen dy tinguj të ndryshëm gjatë ndezjes ose fikjes së pajisjes.

Ndërsa funksion i Pritjes aktive e çaktivizon automatikisht pajisjen pas disa minutash për të ulur konsumin e energjisë, mund t'ju nevojitet ta aktivizoni sërish pajisjen.

Për më shumë detaje, referojuni paragrafit "Pritja aktive" në kapitullin "Përdorimi i përditshëm".

### 7.3 Temp.

Kur përzgjidhni një program larjeje, pajisja propozon automatikisht një temperaturë të parazgjedhur.



Treguesi Cold  = ujë i ftohtë.

Treguesi i temperaturës së vendosur ndizet.

### 7.4 Spin

Kur vendosni një program, pajisja cilëson automatikisht shpejtësinë e parazgjedhur të centrifugimit.

#### Opsionet shtesë të centrifugimit:

- **No Spin** . Treguesi përkatës ndizet. Vendosni këtë opsion për të çaktivizuar të gjitha fazat e centrifugës. Pajisja kryen vetëm fazën e shkarkimit të programit të zgjedhur të larjes. Vendosni këtë opsion për tekstile shumë delikate. Faza e shpëlarjes përdor më shumë ujë për disa programe larjeje
- **Rinse Hold** . Treguesi përkatës ndizet. Nuk është kryer centrifugimi i fundit. Uji i shpëlarjes së fundit nuk do të shkarkohet për të evituar zhubrosjen e rrobave. Programi i larjes përfundon me ujë në kazan. Dera qëndron e kyçur dhe kazanin rrotullohet rregullisht për të reduktuar rrudhosjen. Duhet të zbrazni ujin për të hapur derën. Nëse prekni butonin Start/Pause, pajisja kryen një fazë centrifugimi dhe shkarkon ujin.
- **Silent** . Treguesi përkatës ndizet. Të gjitha fazat e centrifugimit të ndërmjetme dhe përfundimtare anulohen dhe programi përfundon me ujë në kazan. Kjo ndihmon për të reduktuar rrudhosjen. Dera e furrës qëndron e mbyllur. Kazani rrotullohet rregullisht për të reduktuar rrudhosjen. Duhet të zbrazni ujin për të hapur derën. Duke qenë se programi është shumë i heshtur, është i përshtatshëm për t'u

përdorur gjatë natës kur disponohen edhe tarifa më të lira për energjinë elektrike. Në disa programe, shpëlarjet kryhen me më shumë ujë. Nëse prekni butonin Start/Pause , pajisja kryen vetëm fazën e shkarkimit.



Pajisja e zbraz ujin automatikisht pas afro 18 orësh.

## 7.5 Prewash

Me këtë opsion mund të shtoni një fazë paralarjeje te një program larjeje.

Treguesi përkatës ndriçon.

- Përdoreni këtë funksion për të shtuar një fazë paralarjeje në 30 °C përpara fazës së larjes. Ky opsion rekomandohet për rrobat e ndotura shumë, veçanërisht nëse përmbajnë rërë, pluhur, baltë dhe grimca të tjera të ngurta.



Këto opsione mund të rrisin kohëzgjatjen e programit.

## 7.6 I përherëshëm Extra Rinse

Me këtë opsion mund të shtoni disa shpëlarje sipas programit të zgjedhur të larjes.

Përdoreni këtë opsion për personat me alergji ndaj mbetjeve të detergjentit dhe me lëkurë të ndjeshme.



Ky opsion rrit kohëzgjatjen e programit.

Treguesi korrespondues mbi butonin me prekje ndizet dhe qëndron gjithashtu i ndezur gjatë cikleve të mëvonshme derisa ky opsion të çaktivizohet.

## 7.7 Stains

Prekni këtë buton për të shtuar fazën e njollave në një program.

Treguesi korrespondues mbi butonin me prekje ndizet.

Përdoreni këtë opsion për rrobat për larje me njolla të që janë të vështira për t'u hequr.

Kur cilësoni këtë opsion, vendosni heqësin e njollave në ndarje



Ky opsion rrit kohëzgjatjen e programit. Ky opsion nuk është i disponueshëm me një temperaturë më të ulët se 40°C.

## 7.8 Delay Start

Me këtë opsion mund ta shtyni fillimin e programit deri në një kohë më të të volitshme.

Prekni në mënyrë të përsëritur butonin për të vendosur shtyrjen e kërkuar. Koha rritet me hapa prej 1 ore deri në 20 orësh.

Në ekran shfaqet treguesi dhe koha e zgjedhur e shtyrjes. Pasi prekni butonin Start/Pause , pajisja fillon numërimin mbrapsht dhe dera është e kyçur.

## 7.9 Time Manager

Me këtë opsion mund të zvogëloni kohëzgjatjen e programit në varësi të madhësisë së ngarkesës dhe nivelit të ndotjes.

Kur vendos një program larjeje, ekrani tregon kohëzgjatjen e parazgjedhur dhe ----- vija.

Prekni butonin Time Manager për të reduktuar kohëzgjatjen e programit sipas nevojave tuaja. Ekran shfaq kohëzgjatjen e re të programit dhe një numër vijash do të ulen përkatësisht:

----- e përshtatshme për një ngarkesë të plotë me rroba me ndotje normale.

---- një cikël i shpejtë për një ngarkesë të plotë me rroba me ndotje të ulët.

--- cikël shumë i shpejtë për ngarkesë të vogël me ndotje të ulët (rekomandohet maks. një gjysmë ngarkese).

- cikli më i shkurtër për të freskuar një sasi të vogël rrobash.

Time Manager është i disponueshëm vetëm me programet në tabelë.

treguesi	Cottons	Synthetics
	----- 1)	■
-----	■	■
----	■	■
-- 2)	■	■
- 2)	■	■

1) Kohëzgjatja e parazgjedhur për të gjitha programet.

2) Ky nivel i opsionit Time Manager nuk është i disponueshëm në 90°C.



Në disa pajisje kohëzgjatja e programit reduktohet pa treguar vija.

## 7.10 Start/Pause

Shtypni butonin Start/Pause për të filluar, vendosur në pauzë ose ndërprerë një program që është në punë.







Mund të pezulloni ciklin dhe të shtoni ose të hiqni rroba kur imazhi i vogël shfaqet në ekran. Lexoni seksionin "Hapja e derës - Shtimi i rrobave" për më shumë detaje.

## 8. PROGRAMET

### 8.1 Skica e programeve

Programi Temperatura e parazgjedhur Diapazoni i temperaturës	Shpejtësia referencë e centrifugimi t Gama e shpejtësisë së centrifugimi t (rpm)	Ngarkes a maksim ale	Përshkrimi i programit (Lloji i ngarkesës dhe niveli i ndotjes)
Cottons 40°C 90 °C - Ftohtë	1200 rpm (1200 - 400)	8 kg	Të pambukta të bardha dhe me ngjyra. Ideale për ndotje normale dhe të rëndë.
Synthetics 30°C 60 °C - Ftohtë	1200 rpm (1200 - 400)	3 kg	Artikuj sintetikë ose tekstile të përziera. Ndotje normale.
Delicates 30°C 40 °C - Ftohtë	800 rpm (1200 - 400)	2 kg	Tekstile delikate të tilla si akrilike, viskoze dhe tekstile të përziera kërkojnë larje më delikate. Ndotje normale.
Wool 40°C 40 °C - Ftohtë	1200 rpm (1200 - 400)	1,5 kg	Të leshta që lahen në makinë larëse, të leshta që lahen me dorë dhe tekstile të tjera me simbolin e kujdesit "larje me dorë" <sup>1)</sup> .
Rapid 14min 30°C	800 rpm (800 - 400)	1,5 kg	Artikuj të pambuktë dhe sintetikë me pak ndotje ose të veshur vetëm një herë.

Programi Temperatura e parazgjedhur Diapazoni i temperaturës	Shpejtësia referencë e centrifugimit Gama e shpejtësisë së centrifugimit (rpm)	Ngarkes a maksim ale	Përshkrimi i programit (Lloji i ngarkesës dhe niveli i ndotjes)
Rinse	1200 rpm (1200 - 400)	8 kg	Të gjitha tekstilet, përveç të leshtave dhe tekstileve shumë delikate. Program për të shpëlarë dhe për të centrifuguar rrobat. Shpejtësia e parazgjedhur e centrifugimit është ajo që përdoret për programet e pambukut. Reduktoni shpejtësinë e centrifugimit sipas llojit të rrobave. Nëse është e nevojshme, caktoni opsionin Shpëlarje shtesë për të shtuar shpëlarje. Me një shpejtësi të ulët centrifugimi, pajisja kryen shpëlarje delikate dhe centrifugim të shkurtër.
Spin/Drain	1200 rpm (1200 - 400)	8 kg	Për të centrifuguar rrobat dhe për të shkarkuar ujin e kazanit. Të gjitha tekstilet, përveç të leshtave dhe tekstileve delikate.
Jeans 30°C 40°C - Ftohtë	800 rpm (1200 - 400)	3 kg	Program special për xhinse me fazë delikate larjeje për të minimizuar zbehjen e ngjyrave dhe shenjat. Për kujdes më të mirë, rekomandohet një ngarkesë e reduktuar.
Sport 30°C 40°C - Ftohtë	1200 rpm (1200 - 400)	3 kg	Artikuj sportivë sintetikë. Ky program është projektuar për të larë butësisht rrobat moderne sportive që përdoren jashtë dhe është gjithashtu i përshtatshëm për rrobat e palestrës, çiklizmit apo vrapimit ose artikuj të ngjashëm.
Silk 30°C	800 rpm (800 - 400)	1 kg	Mëndafsh dhe pëlhura të tjera delikate që lahen me lavatriçe dhe dorë. Zbutës. Kryeni një cikël të plotë larjeje dhe tharjeje për të reduktuar rrudhat.
Duvet 30°C 60°C - Ftohtë	800 rpm (800 - 400)	3 kg	Program i veçantë për batanije sintetike ose të mbushura me pendë, duve, mbulesë shtrati etj. Përdorni detergjent delikat të lëngshëm, si detergjent leshi.
Outdoor  30°C 40°C - Ftohtë	1200 rpm (1200 - 400)	2 kg <sup>2)</sup> 1 kg <sup>3)</sup>	<p>Mos përdorni zbutës rrobash dhe sigurohuni që kenë mbetur mbetje zbutësi në folenë e detergjentit.</p> <p><b>Roba që vishen jashtë, rroba pune, sportive, xhaketa të papërshkueshme nga uji, xhupa me shtresë të heqshme me push ose me izolim të brendshëm.</b> Ngarkesa e rekomanduar për rrobat është 2 kg. Ky program mund të përdoret gjithashtu si cikël për rikthimin e papërshkueshmërisë së ujit, projektuar veçanërisht për trajtimin e rrobave me shtresë hidrofobike. Për të kryer ciklin e rikthimit të papërshkueshmërisë së ujit, veproni si vijon:</p> <ul style="list-style-type: none"> <li>• Dërdhni detergjentit e larjes në ndarjen .</li> <li>• Dërdhni në folenë e zbutësit të rrobave, një restarues special papërshkueshmërie për rroba .</li> <li>• Pakësoni ngarkesën e rrobave në 1 kg.</li> </ul> <p>Për të përmirësuar më tej veprimin e restaurimit të papërshkueshmërisë së ujit, thajini rrobat në një tharës rrobash duke vendosur programin e tharjes Outdoor (nëse disponohet dhe nëse etiketa e rrobave lejon tharjen në tharës rrobash).</p>

Programi Temperatura e parazgjedhur Diapazoni i temperaturës	Shpejtësia referencë e centrifugimit Gama e shpejtësisë së centrifugimit (rpm)	Ngarkes a maksim ale	Përshkrimi i programit (Lloji i ngarkesës dhe niveli i ndotjes)
Hygiene  60°C	1200 rpm (1200 - 400)	8 kg	<b>Artikuj të bardhë të pambuktë.</b> Ky program i larjes me performancë të lartë i kombinuar me avuj të avullit, heq më shumë se 99,99% të baktereve dhe viruseve <sup>4)</sup> mbajtja e temperaturës mbi 60 °C gjatë gjithë fazës së larjes; me një veprim shtesë mbi fibrat falë një faze avulli, një faze shpërlarjeje e përmirësuar siguron heqjen e duhur të mbetjeve të detergjentit dhe mikroorganizmave. Ky program siguron gjithashtu zvogëlimin e duhur të poleneve/artikujve alergjentë.
Eco 40-60 40°C <b>5)</b>	1200 rpm (1200 -400)	8 kg	Të pambuktat e bardha dhe me ngjyra të shpejta. Artikuj të ndotur normalisht. Konsumi i energjisë ulet dhe koha e programit të larjes zgjatet, duke siguruar rezultate të mira në larje.

1) Gjatë këtij cikli kazani rrotullohet ngadalë për të garantuar larje delikate. Mund të duket që kazani nuk rrotullohet fare ose nuk rrotullohet mirë, por është normale për këtë program.

2) Programi i larjes.

3) Programi i larjes dhe faza e papërshkueshmërisë nga uji.

4) I testuar për Staphylococcus aureus, Enterococcus faecium, Candida albicans, Pseudomonas aeruginosa dhe MS2 Bacteriophage në testin e jashtëm të kryer nga Swisstatest Testmaterialien AG në vitin 2021 (Raporti i Testit Nr. 202120117).



5) Sipas Rregullores 2019/2023 të Komisionit të BE-së, ky program në 40 °C mund të pastrojë rrobat me ndotje normale të deklaruara se mund të lahen në 40 °C ose 60 °C, së bashku në të njëjtin cikël.











Për temperaturën e arritur në rroba, kohëzgjatjen e programit dhe të dhënat e tjera, ju lutemi shikoni kapitullin "Vlerat e konsumit".

Programet më efikase në lidhje me konsumin e energjisë janë në përgjithësi ato që performojnë në temperatura më të ulëta dhe kohëzgjatje më të gjata.

## Pajtuëshmëria e opsioneve të programit

Programi	Spin				Prewash <sup>1)</sup>	Extra Rinse	Stains <sup>2)</sup>	Delay Start	Time Manager
Cottons	■	■	■	■	■	■	■	■	■
Synthetics	■	■	■	■	■	■	■	■	■



Programi	Spin				Prewash 1)	Extra Rinse	Stains 2)	Delay Start	Time Manager
Delicates	■	■	■	■		■		■	
Wool  	■	■	■					■	
Rapid 14min	■	■	■					■	
Rinse	■	■	■			■		■	
Spin/Drain	■	■ 3)						■	
Jeans	■	■	■	■		■	■	■	
Sport	■	■	■		■	■		■	
Silk	■	■						■	
Duvet	■	■						■	
Outdoor 	■	■	■			■		■	
Hygiene  	■	■	■			■	■	■	
Eco 40-60	■		■					■	



1) Prewash dhe Stains nuk mund të zgjidhen bashkë.

2) Ky opsion nuk është i disponueshëm në temperaturë më të ulët se 40°C.

3) Nëse caktoni opsionin Pa centrifugim, pajisja vetëm shkarkon ujin.

### Detergjentet e përshtatshme për programet e largjes

Programi	Pluhur universal 1)	Lëng universal	Lëng për rroba me ngjyra	Delikate të lehta	Special
Cottons	▲	▲	▲	--	--
Synthetics	▲	▲	▲	--	--
Delicates	--	--	--	▲	▲
Wool  	--	--	--	▲	▲
Rapid 14min	--	▲	▲	--	--
Jeans	--	--	▲	▲	▲

Programi	Pluhur universal 1)	Lëng universal	Lëng për rroba me ngjyra	Delikate të leshta	Special
Sport	--	▲	▲	--	▲
Silk	--	--	--	▲	▲
Duvet	--	--	--	▲	▲
Outdoor 	--	--	--	▲	▲
Hygiene 	▲	▲	--	--	▲
Eco 40-60	▲	▲	▲	--	--

1) Në temperaturë më të lartë se 60°C rekomandohet përdorimi i detergjentit pluhur.

-- = Nuk rekomandohet ▲ = Rekomandohet

## 8.2 Woolmark Premium Wool Care - Blu



Cikli i larjes për të leshta në këtë makinë është analizuar dhe miratuar nga The Woolmark Company për larjen e rrobave të leshta që mbajnë etiketën për «larje me dorë» nëse produktet lahen sipas udhëzimeve në etiketën e rrobës dhe ato të dhëna nga prodhuesi i kësaj makine larëse.  
M1511

## 9. CILËSIMET

### 9.1 Sinjalet akustike

Kjo pajisje ka sinjale të ndryshme akustike, që veprojnë kur:

- Aktivizoni pajisjen (sinjal i shkurtër i veçantë).
- Çaktivizoni pajisjen (sinjal i shkurtër i veçantë).
- Prekni butonat (tingull klikimi).
- Bëni përzgjedhjen e gabuar (3 tinguj të shkurtër).
- Programi përfundon (sekuencë tingujsh për rreth 1 minutë).
- Programi ka keqfunksionim (sekuencë tingujsh të shkurtër për rreth 5 minuta).

Për të **aktivizuar/çaktivizuar** sinjalet akustike kur përfundon programi, prekni

njëkohësisht butonat Temp. dhe Spin për rreth 2 sekonda. Ekranin tregon On/Off



Nëse çaktivizoni sinjalet akustike, ato vazhdojnë të punojnë kur pajisja ka keqfunksionim.

### 9.2 Bllokimi për fëmijët

Me këtë opsion mund të parandaloni që fëmijët të luajnë me panelin e kontrollit.

Për të **aktivizuar/çaktivizuar** këtë opsion, mbani shtypur butonin Stains derisa  të **ndizet/fiket** në ekran.

Pajisja do të kalojë si parazgjedhje te ky opsion pasi e fikni.

Funksioni i bllokimit për fëmijët mund të mos jetë i disponueshëm për pak sekonda pas ndezjes së pajisjes.

### 9.3 Matësi i orëve të punës

Mund të shikoni kohën totale të punës së pajisjes në orë, duke filluar që nga ndezja e parë. Kjo vlerë do të matë kohën e punës së cikleve (nuk përfshin kohën e pushimeve, kohën e shtyrjes së programit). Për të parë këtë vlerë, veproni si vijon:

1. Ndizeni pajisjen duke shtypur On/Off butonin.
2. Rrotullojeni çelësin e programit në çdo program (duke nisur nga pozicioni i 1-rë në drejtimin e akrepave të orës).
3. Shtypni dhe mbani të shtypni butonin Spin dhe Prewash për disa sekonda (brenda 10 sekondave pas ndezjes. Pas këtyre 10 sekondave, aktivizohet kombinimi i çelësit dhe çaktivizon sinjalet akustike).
4. Pas 3 sekondash, orët totale të punës së pajisjes tregohen në ekran: p.sh. 1276 orë, ekrani tregon tekstin Hr për 2 sekonda, 12 (mijëra dhe qindra) për 2 sekonda dhe 76 (dhjetëra dhe njësi).



Nëse procedura nuk funksionon (për shkak të ndërprerjes, pozicionit të gabuar të fushës së programit ose kombinimit të gabuar të çelësit), fikeni pajisjen dhe përsëriteni sekuencën nga fillimi.

### 9.4 Rivendosja në gjendje fabrike

Ky funksion lejon të rikthehen opsionet e paracaktuara të fabrikës. Për të **aktivizuar** këtë opsion ndiqni hapat më poshtë:

1. Ndizeni pajisjen duke shtypur On/Off butonin.
2. Rrotullojeni çelësin e programit në çdo program (duke nisur nga pozicioni i 1-rë në drejtimin e akrepave të orës).
3. Shtypni dhe mbani të shtypni butonin Extra Rinse dhe Stains për disa sekonda (brenda 10 sekondave pas ndezjes. Pas këtyre 10 sekondave, aktivizohet kombinimi i çelësit dhe çaktivizon sinjalet akustike).
4. Ekran do të shfaqë – – për rreth 5 sekonda.



Nëse procedura nuk funksionon (për shkak të ndërprerjes, pozicionit të gabuar të fushës së programit ose kombinimit të gabuar të çelësit), fikeni pajisjen dhe përsëriteni sekuencën nga fillimi.

## 10. PËRDORIMI I PËRDITSHËM



### PARALAJMËRIM!

Referojuni kapitujve për sigurinë.

### 10.1 Aktivizimi i pajisjes

1. Futeni spinën në prizë.
  2. Hapni rubinetin e ujit.
  3. Shtypni butonin On/Off për pak sekonda për të aktivizuar pajisjen.
- Tingëllon një melodi e shkurtër.

### 10.2 Mbushja e ngarkesës

1. Hapni derën e pajisjes.
2. Zbrazni xhepat dhe shpalosni rrobat artikujt përpara se t'i vendosni ato brenda pajisjes.
3. Vendosni rrobat në kazan, një nga një. Mos fusni shumë rroba në kazan.
4. Mbyllni derën fort.

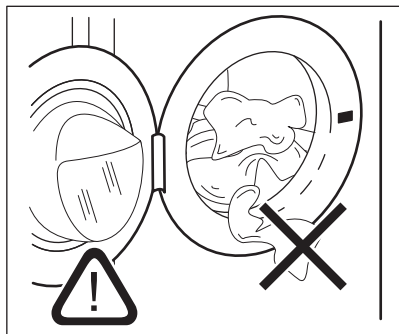



### ! KUJDES!

- Sigurohuni që të mos ngecin rroba mes guarnicionit dhe derës për të shmangur rrezikun e rrjedhjes së ujit dhe dëmtimit të rrobave.

- Larja e njollave tepër të ndotura me vaj dhe graso ose përdorimi i parfumeve mund të shkaktojë dëmtim të pjesëve prej gome të makinës rrobolarëse.

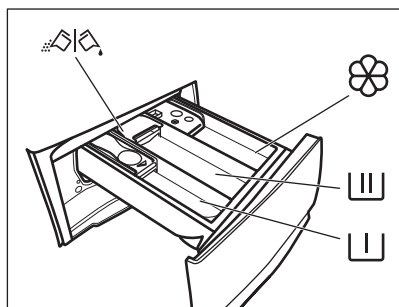
## 10.3 Mbushja me detergjent dhe aditivë



 Ndarja për fazën e paralarjes, programin e njomjes ose heqjen e njollave.

 Ndarja për fazën e larjes.

 Kutia për aditivët e lëngët (zbutës të rrobash, niseshte).

**MAX** Niveli maksimal i sasisë së aditivëve të lëngshëm.

 Kapaku për detergjentin pluhur ose të lëngshëm.

1. Matni sasinë e specifikuar të detergjenteve dhe të zbutësit të rrobave.
2. Vendosni detergjentin dhe zbutësin e rrobave te ndarjet e duhura.



-Gjithmonë zbatoni udhëzimet që gjeni tek ambalazhi i produkteve të detergjentit, por rekomandojmë që të mos tejkaloni nivelin maksimal të treguar **MAX** Kjo sasi, megjithatë, do të garantojë rezultatet më të mira të larjes.



-Pas një cikli larjeje, nëse është e nevojshme, hiqni mbetjet e detergjentit nga kutia e detergjentit.

## 10.4 Kontrolloni pozicionin e ndarësës të detergjentit

1. Tërhiqni lart folenë e detergjentit derisa të ndalojë.

2. Shtypeni levën poshtë për ta hequr folenë.

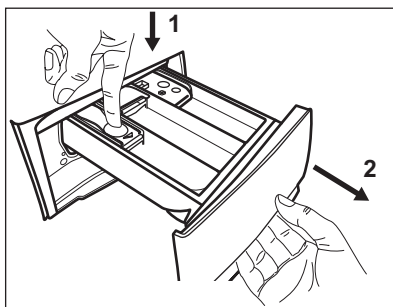

3. Për të përdorur detergjent pluhur, ktheni kapakun lart.

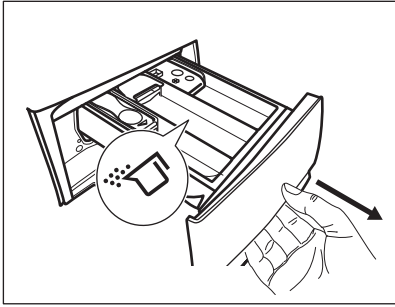

4. Për të përdorur detergjent lëng, ktheni kapakun poshtë.

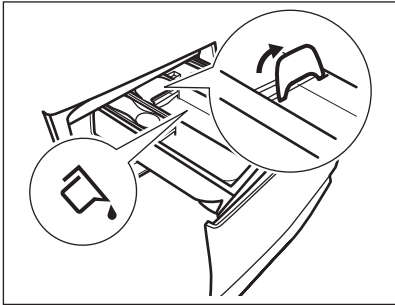

Me ndarësen në pozicionin **POSHTË**:

- Mos përdorni detergjentë xhelatinozë ose detergjentë prej lëngu të trashë.
  - Mos e tejkaloni dozën e detergjentit të lëngshëm që tregohet në ndarje.
  - Mos e caktoni opcionin e paralarjes.
  - Mos e vendosni funksionin e shtyrjes së programit.
5. Matni sasinë e detergjentit dhe të zbutësit të rrobave.
6. Mbylleni me kujdes folenë e detergjentit.

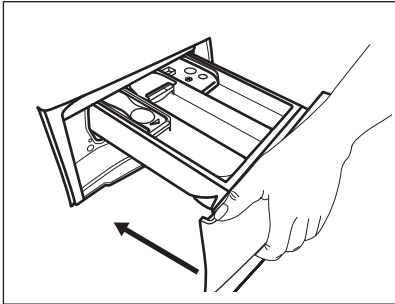

Sigurohuni që kapaku të mos shkaktojë bllokim kur të mbyllni sirtarin.

## 10.5 Vendosja e një programi

1. Rrotulloni çelësin e programeve për të zgjedhur programin e dëshiruar të larjes.

Treguesi i Start/Pause  butonit pulson. Ekрани tregon kohëzgjatjen e përafërt të programit.

2. Prekni butonat përkatës për të ndryshuar temperaturën dhe/ose shpejtësinë e centrifugimit.
3. Nëse dëshironi, vendosni një ose më shumë opsione duke prekur butonat përkatës. Treguesit përkatës ndizen në ekran dhe informacioni i dhënë ndryshon përkatësisht.





Nëse nuk mund të kryhet një përzgjedhje, bie një sinjal akustik dhe ekрани shfaq .

## 10.6 Informacion shtesë për përdorimin e përditshëm.

**Dallimi i ngarkesës me SensiCare System**  
SensiCare System nis llogaritjen e peshës së ngarkesës për të llogaritur kohëzgjatjen reale të programit. Pajisja rregullon automatikisht kohëzgjatjen e programit për rrobat për të arritur rezultatet më të mira në larje brenda kohës më të shkurtër të mundshme. SensiCare System nuk është i disponueshëm programe me cikle të shkurtër.

### Nisja e një programi

Prekni butonin Start/Pause  për të nisur programin. Treguesi përkatës ndalon së pulsuarit dhe qëndron i ndezur. Programi fillon, dera mbyllet. Ekрани shfaq treguesin Programi fillon, dera është e bllokuar. Ekрани shfaq treguesin .

### Nisja e një programi me anë të ndezjes të vonuar

1. Prekni butonin Delay Start në mënyrë të përsëritur derisa ekрани të shfaqë kohën e dëshiruar të vonesës.

2. Prekni butonin Start/Pause . Dera e pajisjes kyçet dhe fillon numërimin mbrapsht të shtyrjes së programit. Kur përfundon numërimi mbrapsht, programi fillon automatikisht.

## Ndërprerja e një programi dhe ndryshimi i opsioneve.

1. Kur programi është në punë, mund të ndryshoni vetëm disa opsione. Prekni butonin Start/Pause .



2. Ndryshoni opsionet. Informacioni i dhënë në ekran ndryshon përkatësisht

3. Prekni Start/Pause  përsëri. Programi i larjes vazhdon.

### Anulimi i një programi në punë

- Shtypni butonin On/Off butonin për të anuluar programin dhe për të çaktivizuar pajisjen Shtypni butonin sërish për të aktivizuar pajisjen.
- Rrotulloni dorezën e përzgjedhjes në pozicionin "riciclëso" për të aktivizuar pajisjen • . Prisi 2 sekonda. Tani mund të cilësoni një program të ri të larjes.



### Fundi i programit

- Pajisja ndalon automatikisht. Në ekran shfaqet . Sinjalet akustike funksionojnë (nëse janë aktive).
- Treguesi i butonit Start/Pause  fiket.  i derës së bllokuar fiket dhe dera zhblokohet.

- Shtypni butonin On/Off për disa sekonda për të çaktivizuar pajisjen. Mbajeni derën dhe folenë e detergjentit paksa të hapur, për të parandaluar mykun dhe erërat e pakëndshme.

### Shkarkimi i ujit jashtë pas mbarimit të ciklit

Nëse keni zgjedhur një program ose një opsion që nuk e zbraz ujin e shpëlarjes së fundit, duhet të mbani mend t'a zbrazni ujin:

- Prekni butonin Spin për të ulur shpejtësinë e centrifugimit të sugjeruar nga pajisja
- Shtypni Start/Pause 
- Kur programi mbaron dhe treguesi  i bllokimit të derës fiket, ju mund ta hapni derën.
- On/Off për të çaktivizuar pajisjen.

### Funksioni aktiv në pritje

Funksioni i gatishmërisë çaktivizon automatikisht pajisjen për të pakësuar konsumimin e energjisë kur.

## 11. KUJDESI DHE PASTRIMI

### PARALAJMËRIM!

Referojuni kapitujve për sigurinë.

### 11.1 Programi i pastrimit periodik

#### Pastrimi periodik ndihmon në zgjatjen e jetëgjatësisë së pajisjes.

Pas çdo cikli, mbajeni derën dhe folenë e detergjentit paksa të hapur që të ketë qarkullim të ajrit dhe që të thani lagështirën brenda pajisjes: kjo do të parandalojë mykun dhe aromat e këqija.

Nëse pajisja nuk do të përdoret për një kohë të gjatë: mbyllni rubinetin e ujit dhe shkëputni pajisjen nga rrjeti elektrik.

#### Programi tregues i pastrimit periodik:

Heqja e çmërsit	Dy herë në vit
-----------------	----------------

Larja e mirëmbajtjes	Një herë në muaj
Pastrimi i guarnicionit të derës	Çdo dy muaj
Pastrimi i kazanit	Çdo dy muaj
Pastrimi i folesë së detergjentit	Çdo dy muaj
Pastrimi i filtrit të pompës së shkarkimit	Dy herë në vit
Pastrimi i tubit të hyrjes së ujit dhe filtrit të valvulës	Dy herë në vit

Paragrafët e mëposhtëm shpjegojnë se si duhet ta pastroni secilën pjesë.

## 11.2 Heqja e objekteve të huaja



Sigurohuni që xhepat të jenë bosh dhe të gjitha elementet e lira të jenë lidhur përpara se të vini në punë ciklin.

Hiqni çdo objekt të huaj (si p.sh. kapëse metalike, kopsa, monedha etj.) që mund të gjeni në guarnicionin e derës, filtra dhe kazan. Referohuni tek paragrafët "Unaza e gomës e derës me filtër me buzë të dyfishtë", "Pastrimi i kazanit", "Pastrimi i filtrit të pompës së shkarkimit" dhe "Pastrimi i tubit të hyrjes së ujit dhe filtrit të valvulës". Bëni kujdes me perdet. Hiqni kapëset dhe vendosni perdet në një qese larjeje ose këllëf jastëku. Nëse është e nevojshme, kontaktoni me Qendrën e Autorizuar të Shërbimit.

## 11.3 Pastrimi i jashtëm

Pastrojeni pajisjen vetëm me ujë të ngrohtë dhe sapun të butë. Thajini plotësisht të gjitha sipërfaqet. Mos përdorni shtupa kruajtëse ose materiale të tjera gërvishëse.



### KUJDES!

Mos përdorni alkool, tretës boje ose produkte kimike.



### KUJDES!

Mos pastroni sipërfaqet metalike me detergjent me bazë klori.

## 11.4 Heqja e çmërsit



Nëse fortësia e ujit në zonën tuaj është e lartë ose mesatare, rekomandojmë që të përdorni produkte për heqjen e çmërsit për makinat e larjes.

Kontrollojeni kazanin rregullisht për të kontrolluar për çmërs.

Detergjentet standarde përmbajnë agjentë për zbutjen e ujit, por rekomandojmë që të vini në punë një cikël me kazan bosh dhe një produkt kundër çmërsit.



Zbatoni gjithmonë udhëzimet që gjeni tek ambalazhi i produktit.

## 11.5 Larja e mirëmbajtjes

Përdorimi i përsëritur dhe i zgjatur i programeve me temperaturë të ulët mund të shkaktojë depozitime të detergjenteve, mbetje pushi, rritje të baktereve brenda kazanit. Kjo mund të krijojë aroma të këqija dhe myk. Për të eliminuar depozitimet dhe për të pastruar pjesën e brendshme të pajisjes, aplikoni një larje mirëmbajtjeje rregullisht (të paktën një herë në muaj).



Referojuni paragrafit "Pastrimi i kazanit".

## 11.6 Guarnicioni i derës me filtër me buzë të dyfishtë

Kjo pajisje është projektuar me **sistem shkarkues me vetëpastrim**, që i lejon fibrat e lehta të pushit që bien nga rrobat të shkarkohen jashtë bashkë me ujin. Kontrolloni rregullisht guarnicionin dhe, nëse është e nevojshme, pastrojeni siç përshkruhet në skemën e mëposhtme. Monedhat, kopsat, objektet e tjera të vogla mund të mblidhen në përfundim të ciklit.

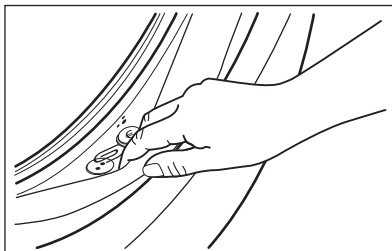

Pastrojeni kur nevojitet, duke përdorur agjent pastrues me krem amoniaku pa gërvishur sipërfaqen e izolimit.



Respektoni gjithmonë udhëzimet që gjeni tek ambalazhi i produktit.

Kontrolloni dhe hiqni objektet (nëse ka) që mund të ngecin në palosje.

Sigurohuni që të mos mbesin rroba ndërmjet guarnicionit dhe derës.

Përdorni një copë të njomë për të fshirë çdo papastërti ose mbetje uji prapa guarnicionit të derës pas mbarimit të ciklit të programit.

## 11.7 Pastrimi i kazanit

Kontrollojeni kazanin rregullisht për të parandaluar depozitimet e padëshiruara.

Në kazan mund të formohen grumbullime ndryshku si pasojë e ndryshkjes së trupave të huaj nga larja apo nga uji i rubinetit që përmban hekur

Pastroni kazanin me produkte të posaçme për inoks.



Zbatoni gjithmonë udhëzimet që gjeni tek ambalazhi i produktit.

Mos e pastroni kazanin me produkte acide për heqjen e çmërsit, produkte gërryese që përmbajnë klor ose hekur apo me lesh teli.

Për pastrim të plotë:

1. Nxirni të gjitha rrobat nga kazan.
2. Vini në punë një program Cottons me temperaturën më të lartë.
3. Shtoni një sasi të vogël detergjenti pluhur në kazanin bosh për të shpëlarë mbetjet e mundshme.



Ndonjëherë, në përfundim të një cikli ekrani mund të shfaqë ikonën . Ky është rekomandim për të kryer një "pastrim të kazanit". Pasi të jetë kryer pastrimi i kazanit, ikona zhduket.

## 11.8 Pastrimi i folesë së detergjentit

Për të parandaluar depozitimet e mundshme të detergjenteve të thara apo grumbullimin e zbutësit të rrobave dhe/ose formimin e mykut në sirtarin e detergjentit, çdo dy muaj kryeni procedurën e pastrimit siç përshkruhet në skemat e mëposhtme.

1. Hapni sirtarin. Shtypni kapësen poshtë siç tregohet në figurë dhe tërhiqeni.

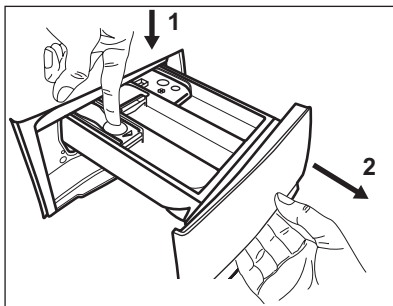

2. Hiqni pjesën e sipërme të folesë së aditivit për të ndihmuar pastrimin dhe për ta larë në ujë të rrjedhshëm të ngrohtë, për të hequr gjurmët e detergjentit të akumuluar. Pas pastrimit, vendoseni sërish pjesën e sipërme në vendin e vet.

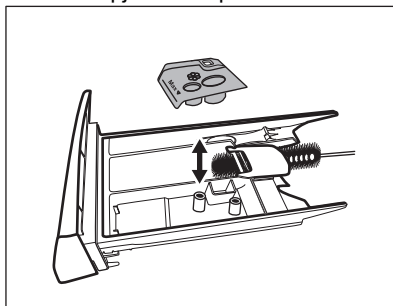

3. Sigurohuni që të gjitha mbetjet e detergjentit të hiqen nga pjesa e sipërme dhe e poshtme e folesë. Përdorni një furçë të vogël për të pastruar folenë.

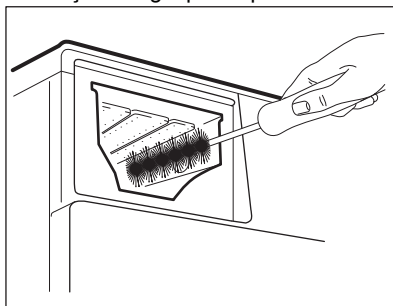

4. Futni sirtarin e detergjentit në udhëzuesit e vet dhe mbylleni. Vini në punë një program shpëlarjeje pa rroba në kazan.

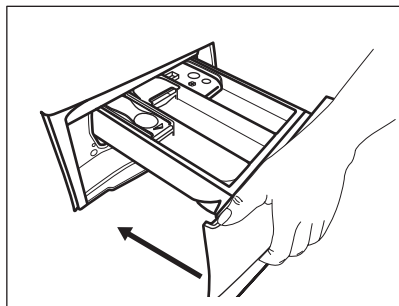

## 11.9 Pastrimi i filtrit të pompës së shkarkimit

Kontrolloni rregullisht filtrin e pompës së shkarkimit dhe sigurohuni që të jetë i pastër.

Pastroni filtrin e pompës së shkarkimit nëse:

- Pajisja nuk e shkarkon ujin.
- Kazani nuk rrotullohet.
- Pajisja bën një zhurmë të pazakotë për shkak të bllokimit të pompës së shkarkimit.
- Në ekran shfaqet kodi i alarmit **E20**

### **⚠ PARALAJMËRIM!**

- Hiqni spinën e pajisjes nga rrjeti elektrik.
- Mos e hiqni filtrin gjatë kohës që pajisja është në punë.
- Mos e pastroni pompën nëse uji në pajisje është i nxehtë. Prisni derisa uji të ftohet.
- Përsëritni hapin 3 disa herë duke mbyllur dhe hapur valvulën derisa uji të ndalojë daljen.

Mbani gjithmonë një leckë pranë për të fshirë çdo rrjedhje uji gjatë heqjes së filtrit.

**Veproni siç përshkruhet në diagramat e mëposhtme për të pastruar filtrin e pompës:**

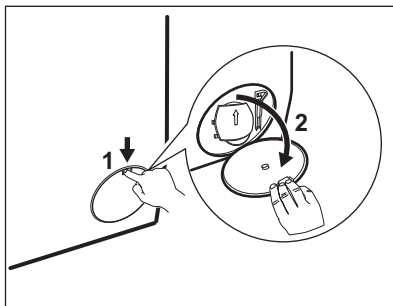

1.

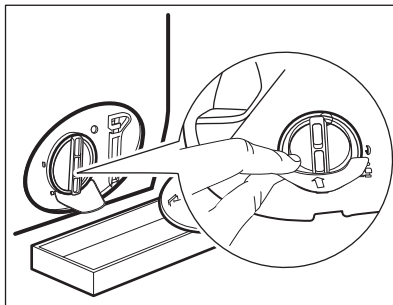

2.

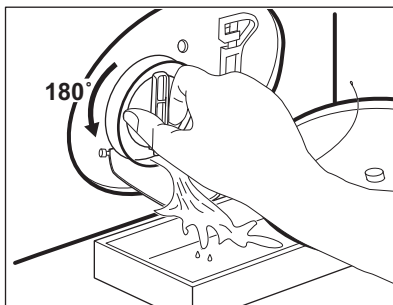

3.

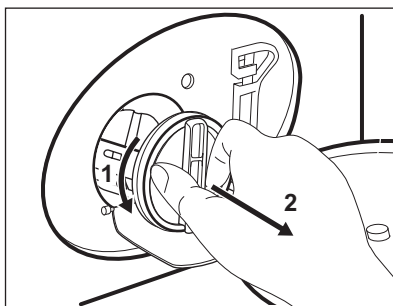

4.

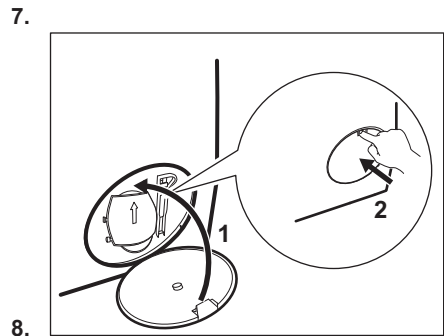
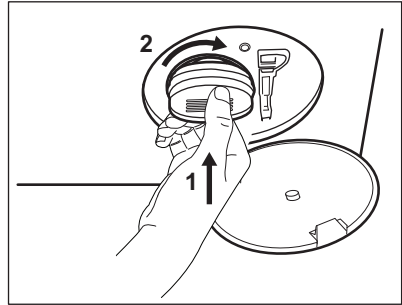
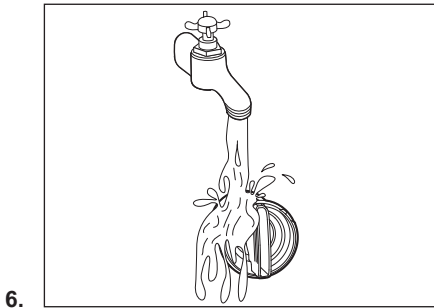
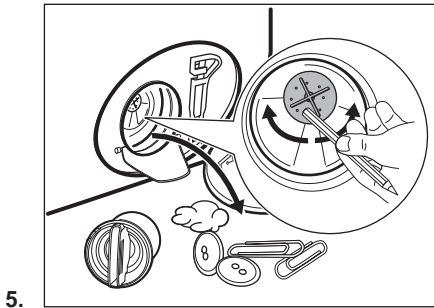

**⚠ PARALAJMËRIM!**

Sigurohuni që helika e pompës të mund të rrotullohet. Nëse nuk rrotullohet, kontaktoni qendrën e autorizuar të shërbimit. Sigurohuni gjithashtu që filtri të jetë shtrënguar mirë për të shmangur rrjedhjet.

**11.10 Pastrimi i zorrës së futjes së ujit dhe filtrit të valvulës**

**i**  
 Rekomandohet që të pastroni të dy filtrat e zorrës së hyrjes së ujit dhe të valvulës dy herë në vit për të hequr çdo depozitim që grumbullohen me kalimin e kohës. Vazhdoni duke ndjekur diagramet për të pastruar filtrat:

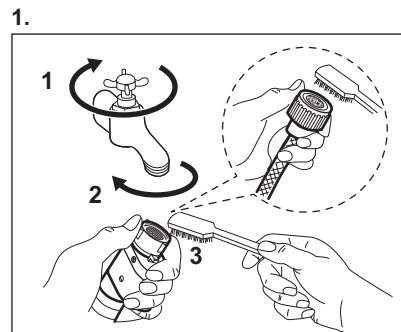

2.

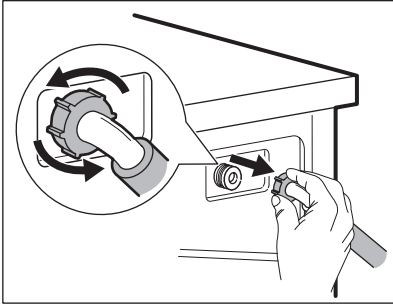

3.

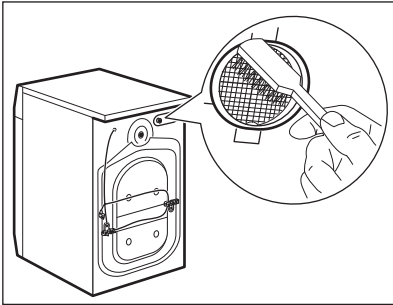

4.

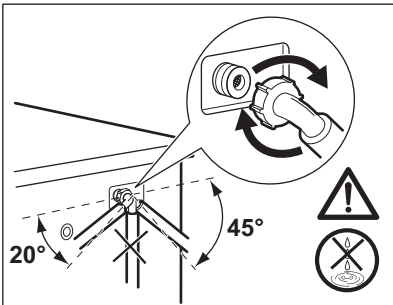

## 11.11 Shkarkimi i emergjencës

Nëse pajisja nuk mund ta shkarkojë ujin, kryeni të njëjtën procedurë që përshkruhet në paragrafin "Pastrimi i pompës së shkarkimit". Nëse është e nevojshme, pastroni pompën.

## 11.12 Masat paraprake të parandalimit të brymës

Nëse pajisja është e instaluar në një zonë ku temperatura mund të arrijë vlera rreth 0° C ose të bjerë më poshtë, hiqni ujin e mbetur nga tubi i hyrjes së ujit dhe pompa e shkarkimit.

1. Hiqni spinën nga priza elektrike.
2. Mbyllni rubinetin e ujit.
3. Vendosni dy skajet e tubit të hyrjes së ujit në një enë dhe lëreni ujin të rrjedhë nga tubi.
4. Zbrazeni pompën e shkarkimit. Referojuni procedurës së shkarkimit të emergjencës.
5. Kur pompa e shkarkimit të jetë e zbrazur, vendosni përsëri tubin e hyrjes së ujit.

### ⚠ PARALAJMËRIM!

Sigurohuni që temperatura të jetë më e lartë se 0 °C përpara se ta përdorni sërish pajisjen.  
Prodhuesi nuk mban përgjegjësi për dëme të shkaktuara nga temperaturat e ulëta.

## 12. VLERAT E KONSUMIT

### 12.1 Koment



Kodi QR në etiketën e energjisë të dhënë me pajisjen jep një lidhje interneti tek informacioni që lidhet me performancën e pajisjes në databazën e EU EPREL. Ruajeni etiketën e energjisë për referencë së bashku me manualin e përdorimit dhe të gjitha dokumentet e tjera që ofrohen me këtë pajisje.

Të njëjtin informacion mund ta gjeni gjithashtu në EPREL duke përdorur lidhjen <https://eprel.ec.europa.eu>, emrin e modelit dhe numrin e produktit që gjeni në pllakëzën e specifikimeve të pajisjes.

Vlerat dhe kohëzgjatja e programit mund të variojnë në varësi të kushteve të ndryshme (p.sh. temperatura e dhomës, temperatura e ujit dhe presioni, madhësia e ngarkesës dhe lloji i rrobave, tensioni i furnizimit) dhe gjithashtu nëse ndryshoni cilësimin e parazgjedhur të një programi.

#### Sipas Rregullore së Komisionit të BE-së 2019/2023

Programi Eco 40-60	kg	kWh	Litra	hh:mm	% 1)	°C	rpm <sup>2)</sup>
Ngarkesë e plotë	8	0.790	52.0	3:25	53.00	39.0	1151
Gjysmë ngarkese	4	0.420	42.0	2:40	53.00	30.0	1151
Çerek ngarkese	2	0.165	33.0	2:35	55.00	22.0	1151

1) Lagështira e mbetur në fund të fazës së centrifugimit. Sa më e lartë të jetë shpejtësia e centrifugimit, aq më e lartë është zhurma dhe aq më e ulët është lagështira e mbetur.

2) Shpejtësia maksimale e centrifugimit.

#### Programet e zakonshme



Këto vlera janë vetëm për qëllim informativ.

Programet	kg	kWh	Litra	hh:mm	% 1)	°C	rpm <sup>2)</sup>
Cottons <sup>3)</sup> 90°C	8	2.450	80.0	4:05	53.00	85.0	1200
Cottons 60°C	8	1.750	75.0	3:50	53.00	55.0	1200
Cottons 20° <sup>4)</sup> 20°C	8	0.300	75.0	2:50	53.00	20.0	1200

Programet	kg	kWh	Litra	hh:mm	% 1)	°C	rpm <sup>2)</sup>
Synthetics 40°C	3	0.600	55.0	2:15	35.00	40.0	1200
Delicates <sup>5)</sup> 30°C	2	0.400	50.0	1:15	35.00	30.0	1200
Wool 30°C	1,5	0.300	60.0	1:05	30.00	30.0	1200

1) Lagështira e mbetur në fund të fazës së centrifugimit. Sa më e lartë të jetë shpejtësia e centrifugimit, aq më e lartë është zhurma dhe aq më e ulët është lagështia e mbetur.

2) Treguesi i referencës së shpejtësisë së centrifugimit.

3) E përshtatshme vetëm për larjen e tekstileve me ndotje të madhe.

4) I përshtatshëm për të larë rroba të pambukta, sintetike dhe të përziera me pak ndotje.

5) Gjithashtu vepron si cikël i larjes së shpejtë për rrobat e ndotura pak.

### Konsumi i energjisë në regjime të ndryshme

Fikur (W)	Në gatishmëri (W)	Shtyrja e programit (W)
0.50	0.50	4.00

Koha deri në fikje/Regjimi në pritje është maksimumi 15 minuta.

## 13. UDHËZUES I SHPEJTË

### 13.1 Përdorimi i përditshëm

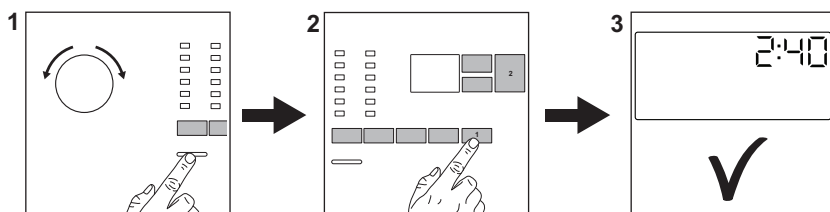

Futeni spinën në prizë.

Hapni rubinetin e ujit.

Ngarkoni rrobat për larje.

Derdhni detergjentin dhe çdo trajtim tjetër në ndarjen përkatëse të folesë së detergjentit.

1. Shtypni butonin **On/Off** për të aktivizuar pajisjen. Rrotulloni çelësin e programeve për të vendosur programin e dëshiruar.
2. Vendosni opsionet e dëshiruara (1) përmes butonave korrespondues me

prekje. Për të nisur programin, prekni

butonin (2) **Start/Pause** ▶||

3. Pajisja ndizet.

Në përfundim të programit, hiqni rrobat.

Shtypni butonin **On/Off** për të fikur pajisjen.

### 13.2 Kujdesi dhe pastrimi

**Plani i pastrimit periodik do të ndihmojë në zgjatjen e jetëgjatësisë së pajisjes.**

Pas çdo cikli, mbajeni derën dhe folenë e detergjentit paksa të hapur që të ketë qarkullim të ajrit dhe që të thani lagështirën brenda pajisjes: kjo do të parandalojë mykun dhe aromat e këqija.

Nëse pajisja nuk do të përdoret për një kohë të gjatë: mbyllni rubinetin e ujit dhe shkëputni pajisjen nga rrjeti elektrik.

Heqja e çmërsit	Dy herë në vit
Larja e mirëmbajtjes	Një herë në muaj
Pastrimi i guarnicionit të derës	Çdo dy muaj
Pastrimi i kazanit	Çdo dy muaj
Pastrimi i folesë së detergjentit	Çdo dy muaj
Pastrimi i filtrit të pompës së shkarkimit	Dy herë në vit
Pastrimi i tubit të hyrjes së ujit dhe filtrit të valvulës	Dy herë në vit

Mbajini larg pjesëve plastike, veçanërisht pranë zonës së sirtarit të detergjentit, hiqni derdhjet e tepërta.

Paragrafët e mëposhtëm shpjegojnë se si duhet ta pastroni disa pjesë.

### **Guarnicioni i derës me filtër me buzë të dyfishtë**

Kjo pajisje është projektuar me **sistem shkarkues me vetëpastrim**, që i lejon fibrat e lehta të pushit që bien nga rrobat të shkarkohen jashtë bashkë me ujin. Kontrolloni rregullisht guarnicionin dhe, nëse është e nevojshme, pastrojeni siç përshkruhet në skemën e mëposhtme. Monedhat, kopsat, objektet e tjera të vogla mund të mbliken në përfundim të ciklit.

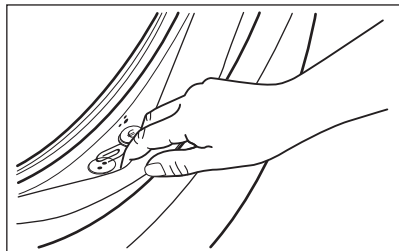

Pastrojeni kur nevojitet, duke përdorur agjent pastues me krem amoniaku pa gërvishtur sipërfaqen e izolimit.



Respektoni gjithmonë udhëzimet që gjeni tek ambalazhi i produktit. Kontrolloni dhe hiqni objektet (nëse ka) që mund të ngecin në palosje. Sigurohuni që të mos mbesin rroba ndërmjet guarnicionit dhe derës. Përdorni një copë të njomë për të fshirë çdo papastërti ose mbetje uji prapa guarnicionit të derës pas mbarimit të ciklit të programit.

### **Heqja e objekteve të huaja**





Sigurohuni që xhepat të jenë bosh dhe të gjitha elementet e lira të jenë lidhur përpara se të vini në punë ciklin.

Hiqni çdo objekt të huaj (si p.sh. kapëse metalike, kopsa, monedha etj.) që mund të gjeni në guarnicionin e derës, filtra dhe kazan. Nëse është e nevojshme, kontaktoni me Qendrën e Autorizuar të Shërbimit.

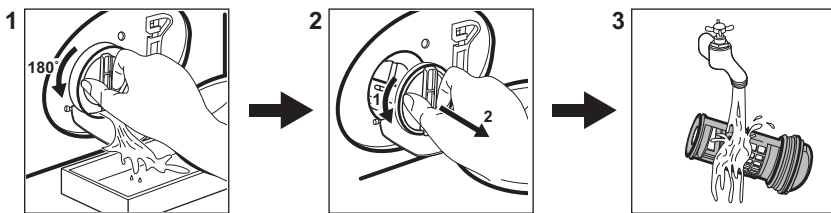
**Pastrimi i filtrit të pompës së shkarkimit**  
Pastrojeni filtrin rregullisht dhe, veçanërisht, nëse shfaqet kodi **E20** në ekran.



### 13.3 Programet

Programi	Ngarkesa	Përshkrimi i produktit
<b>Cottons</b>	8 kg	Të pambukta të bardha dhe me ngjyra. Ideale për ndotje normale dhe të rëndë.
<b>Synthetics</b>	3 kg	Artikuj sintetikë ose tekstile të përziera.
<b>Delicates</b>	2 kg	Tekstile delikate të tilla si akrilike, viskoze, poliestër.
<b>Wool</b> 	1,5 kg	Të leshta që lahen me lavatriçe, të leshta që lahen me dorë dhe tekstile delikate.
<b>Rapid 14min</b>	1,5 kg	Artikuj të pambuktë dhe sintetikë me pak ndotje ose të veshur vetëm një herë.
<b>Rinse</b>	8 kg	Të gjitha tekstilet, përveç të leshtave dhe tekstileve shumë delikate. Program për të shpëlarë dhe për të centrifuguar.
<b>Spin/Drain</b>	8 kg	Të gjitha tekstilet, përveç të leshtave dhe tekstileve shumë delikate. Program për të centrifuguar dhe për të shkarkuar ujin.
<b>Jeans</b>	3 kg	Rroba prej xhinsi dhe artikuj të trikotuar.
<b>Sport</b>	3 kg	Veshje sportive.
<b>Silk</b>	1 kg	Program special për rroba mëndafshi dhe sintetike të përziera.
<b>Duvet</b>	3 kg	Artikuj pambuku ose sende prej pëlhure të përziera me ngjyra të errëta.
<b>Outdoor</b> 	2 kg <sup>1)</sup> 1 kg <sup>2)</sup>	Rroba sportive moderne që vishen jashtë.
<b>Hygiene</b> 	8 kg	Artikuj të bardhë të pambuktë. Ky program heq më shumë se 99,99% të baktereve dhe të viruseve <sup>3)</sup>

Programi	Ngarkesa	Përshkrimi i produktit
Eco 40-60	8 kg 4)	Të pambuktat e bardha dhe ato me ngjyra. Rrobat me ndotje normale.

- 1) Programi i larjes.
- 2) Programi i larjes dhe faza e papërshkueshmërisë nga uji.
- 3) I testuar për Staphylococcus aureus, Enterococcus faecium, Candida albicans, Pseudomonas aeruginosa dhe MS2 Bacteriophage në testin e jashtëm të kryer nga Swisstatest Testmaterialien AG në vitin 2021 (Raporti i Testit Nr. 202120117).
- 4) Sipas Rregullores 2019/2023 të Komisionit të BE-së, ky program në 40 °C mund të pastrojë rrobat me ndotje normale të deklaruar se mund të lahen në 40 °C ose 60 °C, së bashku në të njëjtin cikël.







Për temperaturën e arritur në rroba, kohëzgjatjen e programit dhe të dhënat e tjera, ju lutemi shikoni kapitullin "Vlerat e konsumit".  
Programet më efikase në lidhje me konsumin e energjisë janë në përgjithësi ato që performojnë në temperatura më të ulëta dhe kohëzgjatje më të gjata.

Mbushja e pajisjes deri në **kapacitetin maksimal që tregohet për secilin prej**

**programeve ndihmon në reduktimin e konsumit të energjisë dhe ujit.**

#### Detergjentet e përshtatshme për programet e larjes

Programi	Pluhur universal 1)	Lëng universal	Lëng për rroba me ngjyra	Delikate të leshta	Special
Cottons	▲	▲	▲	--	--
Synthetics	▲	▲	▲	--	--
Delicates	--	--	--	▲	▲
Wool  	--	--	--	▲	▲
Rapid 14min	--	▲	▲	--	--
<b>Jeans</b>	--	▲	▲	--	▲
<b>Sport</b>	--	--	▲	▲	▲
<b>Silk</b>	--	--	--	▲	▲
Duvet	--	--	--	▲	▲
Outdoor 	--	--	--	▲	▲
Hygiene  	▲	▲	--	--	▲
Eco 40-60	▲	▲	▲	--	--

1) Në temperaturë më të lartë se 60°C rekomandohet përdorimi i detergjentit pluhur.

-- = Nuk rekomandohet ▲ = Rekomandohet

## 14. LLOJI DHE SASIA E DETERGJENTIT.

- Përdorni vetëm detergjente dhe trajtime të tjera të prodhuara posaçërisht për lavatrice. Së pari, ndiqni këto rregulla të përgjithshme:
  - detergjentë pluhur (gjithashtu tableta dhe detergjentë me doza të vetme) për të gjitha llojet e pëlhurës, me përjashtim të delikateve. Preferohen detergjente pluhur që përmbajnë zbardhues për higjienizimin e të bardhave dhe rrobave të palara,
  - detergjentet lëngje (gjithashtu detergjentë me dozë të vetme), mundësisht për programe me temperatura të ulëta të larjes (60°C maksimumi) për të gjitha llojet e pëlhurave ose të posaçme vetëm për të leshtat.
- Mos përzjeni lloje të ndryshme detergjentësh.
- Përdorni më pak detergjent, nëse:
  - po lani një sasi të vogël rrobash,
  - rrobat nuk janë shumë të ndotura,
  - formohet shumë shumë gjatë larjes.
- Kur përdorni tableta ose pods të detergjentit, gjithmonë futini brenda në kazan, jo në sirtarin e detergjentit dhe ndiqni rekomandimet e prodhuesit.

### **Detergjenti i pamjaftueshëm mund të shkaktojë:**

- rezultate të pakënaqshme larjeje,
- ngarkesa e larjes bëhet gri,
- rroba me yndyrë,
- myk në pajisje.

### **Detergjenti i tepërt mund të shkaktojë:**

- prodhim të tepërt shkume,
- efekt larjeje të reduktuar,
- shpëlarje të pamjaftueshme,
- ndikim më të madh në mjedis.

## 15. KODET E ALARMEVE DHE DEFEKTET E MUNDSHME

Pajisja nuk fillon ose ndalon gjatë punës. Së pari, përpiquni të gjeni një zgjidhje për problemin (shikoni tabelat).



### **PARALAJMËRIM!**

Çaktivizojeni pajisjen përpara se të kryeni ndonjë kontroll.

Problemi	Zgjidhja e mundshme
<b>E 10</b> Pajisja nuk mbushet siç duhet me ujë.	<ul style="list-style-type: none"><li>• Sigurohuni që rubineti i ujit të jetë i hapur.</li><li>• Sigurohuni që presioni i furnizimit me ujë të mos jetë shumë i ulët. Për këtë informacion, kontaktoni autoritetin tuaj lokal të ujit.</li><li>• Sigurohuni që rubineti i ujit të mos jetë bllokuar.</li><li>• Sigurohuni që tubi i furnizimit të mos ketë përdredhje, dëmtime apo përthyerje.</li><li>• Sigurohuni që lidhja e tubit të furnizimit me ujë është e saktë.</li><li>• Sigurohuni që filtri i tubit të furnizimit dhe filtri i valvulës të mos jenë të bllokuar.</li></ul>

## E20

Pajisja nuk e shkarkon ujin.

- Sigurohuni që tapa e lavamanit të mos jetë e bllokuar.
- Sigurohuni që tubi i shkarkimit të mos ketë përdredhje ose përthyerje.
- Sigurohuni që filtri i shkarkimit të mos jetë i bllokuar. Pastroni filtrin, nëse është e nevojshme.
- Sigurohuni që lidhja e tubit të shkarkimit të ujit të jetë e saktë.
- Cilësoni programin e shkarkimit nëse cilësoni një program pa fazën e shkarkimit.
- Cilësoni programin e shkarkimit nëse cilësoni një opsion që përfundon me ujë në kazan.

## E40

Dera e pajisjes është e hapur ose nuk është e mbyllur mirë.

- Sigurohuni që dera të jetë e mbyllur mirë.

## E91

Avari e brendshme. Nuk ka komunikim ndërmjet elementeve elektronike të pajisjes.

- Programi nuk ka përfunduar siç duhet ose pajisja ka ndaluar shumë herët. Fikeni dhe rindizeni pajisjen.
- Nëse shfaqet sërish kodi i alarmit, kontaktoni Qendrën e Autorizuar të Shërbimit.

## EKO

Furnizimi me energji është i paqëndrueshëm.

- Prisni derisa furnizimi me energji të jetë i qëndrueshëm.

## EFO

Është aktivizuar pajisja kundër përmbytjes.

- Shkëpusni pajisjen dhe mbyllni rubinetin e ujit. Kontaktoni qendrën e shërbimit të autorizuar.

Nëse problemi vazhdon, lidhuni me qendrën e autorizuar të shërbimit. Të dhënat e nevojshme për qendrën e shërbimit ndodhen në pllakën e specifikimeve

\*Disa kode të alarmeve mund të mos ndodhin. Mund të ndryshohet pa paralajmërim.

## 16. SHQETËSIME MJEDISORE

Ricikloni materialet me simbolin .  
Vendoseni paketimin në kutitë përkatëse për ta ricikluar. Ndiqmoni në mbrojtjen e mjedisit dhe të shëndetit të njeriut duke ricikluar mbeturinat e pajisjeve elektrike dhe

elektronike. Mos i hidhni pajisjet e shënuara me simbolin  me mbeturinat shtëpiake. Kthejeni produktin në qendrën tuaj lokale të riciklimit ose kontaktoni zyrën tuaj komunale..

## Добре дошли в Electrolux! Благодарим Ви, че избрахте нашия уред.



В нашето желание да бъдем устойчиви, намаляваме употребата на хартия и предоставяме пълните ръководства за потребителя онлайн. Ще получите достъп до Вашето пълно ръководство за потребителя на [electrolux.com/manuals](http://electrolux.com/manuals)



Вижте съвети за употреба, брошури, отстраняване на неизправности и информация за сервиз и ремонт на [electrolux.com/support](http://electrolux.com/support)



Купете аксесоари, консумативи и оригинални резервни части за Вашия уред на [electrolux.com/shop](http://electrolux.com/shop)

Запазваме си правото на изменения.

## СЪДЪРЖАНИЕ

1. ИНСТРУКЦИИ ЗА БЕЗОПАСНОСТ.....	36
2. ИНФОРМАЦИЯ ЗА БЕЗОПАСНОСТ.....	38
3. ОПИСАНИЕ НА ПРОДУКТА.....	41
4. ТЕХНИЧЕСКА ИНФОРМАЦИЯ.....	42
5. ИНСТАЛАЦИЯ.....	42
6. КОНТРОЛЕН ПАНЕЛ.....	46
7. ВЪРТЯЩО КОПЧЕ И БУТОНИ.....	47
8. ПРОГРАМИ.....	50
9. НАСТРОЙКИ.....	54
10. ЕЖЕДНЕВНА УПОТРЕБА.....	55
11. ГРИЖА И ПОЧИСТВАНЕ.....	58
12. СТОЙНОСТИ НА ПОТРЕБЛЕНИЕ.....	64
13. <b>БЪРЗО РЪКОВОДСТВО</b> .....	66
14. ВИД И КАЧЕСТВО НА ПРЕПАРАТ.....	69
15. КОДОВЕ НА АЛАРМА И ВЪЗМОЖНИ НЕИЗПРАВНОСТИ.....	70
16. ОПАЗВАНЕ НА ОКОЛНАТА СРЕДА.....	71

## 1. ⚠ ИНСТРУКЦИИ ЗА БЕЗОПАСНОСТ



Преди да започнете инсталиране и експлоатация на този уред, прочетете внимателно предоставените инструкции.

Производителят не носи отговорност за наранявания или повреди в резултат от неправилен монтаж или употреба. Винаги дръжте инструкциите на безопасно и достъпно място за справка в бъдеще.

## **1.1 Безопасност за деца и лица в уязвимо положение**

- Този уред може да бъде използван от деца над 8-годишна възраст, както и от лица с намалени физически, сетивни и умствени възможности или от лица без опит и познания, само ако те са под наблюдение или бъдат инструктирани относно безопасната употреба на уреда и разбират възможните рискове.
- Деца между 3- и 8-годишна възраст и хора с тежки или комплексни увреждания трябва да се държат далеч от уреда, освен ако не са под постоянно наблюдение.
- Деца под 3-годишна възраст трябва да се държат далеч от уреда, освен ако не са под постоянно наблюдение.
- Децата трябва да бъдат под наблюдение, за да се гарантира, че не си играят с уреда.
- Дръжте всички опаковки далече от деца и изхвърлете опаковките по местните правила.
- Пазете препаратите далеч от деца.
- Пазете децата и домашните любимци далеч от уреда, когато вратата е отворена.
- Ако уредът има устройство за детска безопасност, то трябва да се активира.
- Деца не трябва да извършват почистване или поддръжка на уреда, когато са без надзор.

## **1.2 Обща безопасност**

- Този уред е предназначен само за артикули, подходящи за машинно пране в домашни условия.
- Този уред е предназначен за домашна употреба в затворени помещения.
- Този уред може да се използва в офиси, стаи в хотел, стаи в мотел, къщи за гости и други подобни места за настаняване, където това използване не надвишава (средно) нивото на домашна употреба.
- Не променяйте предназначението на уреда.

- Максималното зареждане на уреда е 8 кг. Не превишавайте обема за максимално зареждане за всяка програма (вижте глава „Програми“).
- Налягането на водата, постъпваща мрежата, трябва да е между 0,5 бар (0,05 МПа) и 10 бар (1,0 МПа).
- Вентилационният отвор в основата не бива да бъде покриван от килим или други постелки за под.
- Уредът трябва да е свързан към водопровода с новопредоставения комплект маркучи или други такива, предоставени от оторизирания сервизен център.
- Не използвайте стари меки връзки.
- Ако захранващият кабел е повреден, той трябва да се смени от производителя, негов оторизиран сервизен център или квалифицирано лице, за да се избегне опасност.
- Преди извършване на поддръжка на уреда, изключете го и извадете щепсела от контакта.
- Не почиствайте уреда чрез пръскане с вода под налягане и/или пара.
- Почистете уреда с влажна кърпа. Използвайте само неутрални препарати. Не използвайте абразивни кърпи, разтворители или метални предмети.

## 2. ИНФОРМАЦИЯ ЗА БЕЗОПАСНОСТ

### 2.1 Инсталиране



Инсталацията трябва да отговаря на съответните национални разпоредби.

- Извадете всички опаковки и болтове за превозване, включително гумената втулка с пластмасов разделител.
- Дръжте транзитните болтове на сигурно място. Ако уредът ще се мести в бъдеще, те трябва да се монтират отново, за да се заключи барабана и да се предотврати вътрешно нараняване.
- Винаги внимавайте, когато местите уреда, тъй като е тежък. Винаги използвайте предпазни ръкавици и затворени обувки.
- Следвайте инструкциите за инсталиране, приложени към уреда.
- Не монтирайте и не използвайте повреден уред.
- Не инсталирайте и не използвайте уреда, когато температурата може да е по ниска от 0°C или когато е изложен на атмосферни влияния.
- Подът, където ще се монтира уредът, трябва да е равен, стабилен, устойчив на топлина и чист.
- Уверете се, че има циркулация на въздух между уреда и пода.
- Когато уредът е поставен в постоянното си положение, проверете дали е

напълно нивелиран с помощта на нивелир. Ако не е, наместете крачетата.

- Не инсталирайте уреда директно над отточния канал.
- Не пръскайте вода върху уреда и не го излагайте на прекомерна влажност.
- Не монтирайте уреда там, където вратичката на уреда не може да се отвори напълно.
- Не поставяйте контейнер за събиране на евентуален теч на вода под уреда. Свържете се със Оторизиран сервизен център, за да проверите кой аксесоар може да използвате.

## 2.2 Електрическо свързване

### **ВНИМАНИЕ!**

Риск от пожар или токов удар.

- **ПРЕДУПРЕЖДЕНИЕ:** Този уред е предназначен за монтаж / свързване към заземителна връзка в сградата.
- Винаги използвайте правилно монтиран контакт със защита от токов удар.
- Уверете се, че параметрите на табелката с технически данни са съвместими с електрическите данни на захранващата мрежа.
- Не използвайте разклонители или адаптери с много входове.
- Внимавайте да не повредите захранващия щепсел и захранващия кабел. Ако захранващият кабел трябва да бъде подменен, това трябва да бъде извършено от нашия оторизиран сервизен център.
- Свържете кабела за захранването към контакта единствено в края на инсталацията. Уверете се, че щепселът за захранване е достъпен след инсталирането.
- Не пипайте захранващия кабел или щепсела с мокри ръце.
- Не издърпвайте захранващия кабел, за да изключите уреда. Винаги издърпвайте щепсела на захранването.

## 2.3 Свързване към водопровод

- Температурата на входната вода не трябва да надвишава 25 °C.

- Не причинявайте щети на маркучите за вода.
- Преди свързване с нови тръби, неизползвани дълго време, по които са правени ремонти или са прикачени нови устройства (водомери, и т.н.), оставете водата да тече, докато не се избистри.
- Уверете се, че няма видими течове по време на и след първото използване на уреда.
- Не използвайте маркуч за удължаване, ако маркучите за подаване на вода са твърде къси. Свържете се с оторизирания сервизен център за подмяна на маркучите за подаване на вода.
- Докато разопаковате уреда е възможно да видите вода да се излива от източващия маркуч. Това се дължи на тестването на уреда с използване на вода в завода.
- Можете да удължите маркуча за оттичане до максимум 400 см. Свържете се с оторизирания сервизен център за другия маркуч за оттичане и удължителя.
- Уверете се, че има достъп до крана след инсталацията.
- Затворете крана за вода след всяко използване на уреда.

## 2.4 Използване

### **ВНИМАНИЕ!**

Опасност от нараняване, токов удар, пожар, изгаряне или повреда на уреда.

- Следвайте инструкциите върху опаковката на препарата.
- Не поставяйте запалими продукти или предмети, които са намокрени със запалими продукти, в близост до уреда или върху него.
- Не перете платове, които са силно замърсени с масло, грес или други мазни вещества. Това може да повреди гумените части на уреда. Изпирайте предварително тези тъкани на ръка, преди да ги заредите в уреда.
- Не използвайте аромати за пране, за да избегнете риска от повреждане на

пластмасовите и гумени части на уреда.

- Не докосвайте стъклената врата, докато програмата работи. Стъклото може да се нагорещи.
- Уверете се, че всички метални предмети са свалени от прането.

## 2.5 Обслужване

- За поправка на уреда се свържете с оторизирания сервизен център. Използвайте само оригинални резервни части.
- Моля, имайте предвид, че собственоръчната поправка или поправката, която не е извършена от специалист, може да има последици, свързани с безопасността и да анулира гаранцията.
- Следните резервни части са налични в рамките на поне 10 години след като моделът е спрял от производство: мотор и четки за мотор, трансмисия между мотор и барабан, помпи, амортизатори и пружини, барабан за измиване, главина на барабан и съответните лагери, нагреватели и нагриващи елементи, вкл. термopомпи, тръби и съответното оборудване, като маркучи, клапани, филтри и спиращи водата клапани, печатни платки, електронни дисплеи, клавишни превключватели, термостати и датчици, софтуер и фирмуер, вкл. зануляване на софтуер, врата, панти за врата и уплътнители, други уплътнители, комплект за заключване за врата, пластмасова периферия, като дозатор за миещ препарат. Периодът може да е по-дълъг за Вашата страна. За повече

информация, моля, посетете нашия уебсайт.

- Моля, имайте предвид, че някои от тези резервни части са налични само за професионални техници и не всички резервни части са подходящи за всички модели.
- Относно лампата(ите) вътре в този продукт и резервните лампи, продавани отделно: Тези лампи са предназначени да издържат на екстремни физически условия в домакински уреди, като температура, вибрации, влажност или са предназначени да сигнализират информация за работното състояние на уреда. Те не са предназначени за използване в други приложения и не са подходящи за осветяване на помещения в домакинството.

## 2.6 Изхвърляне

### **ВНИМАНИЕ!**

Риск от нараняване или задушаване.

- Изключете уреда от електрозахранването и водоподаването.
- Извадете захранващия електрически кабел в близост до уреда и го изхвърлете.
- Премахнете дръжката на вратичката, за да предотвратите заклещването на деца или домашни любимци в барабана.
- Изхвърлете уреда в съответствие с местните изисквания за изхвърляне на "Отпадъци от електрическо и електронно оборудване (ОЕЕО)".

## 3. ОПИСАНИЕ НА ПРОДУКТА

### 3.1 Преглед на уреда

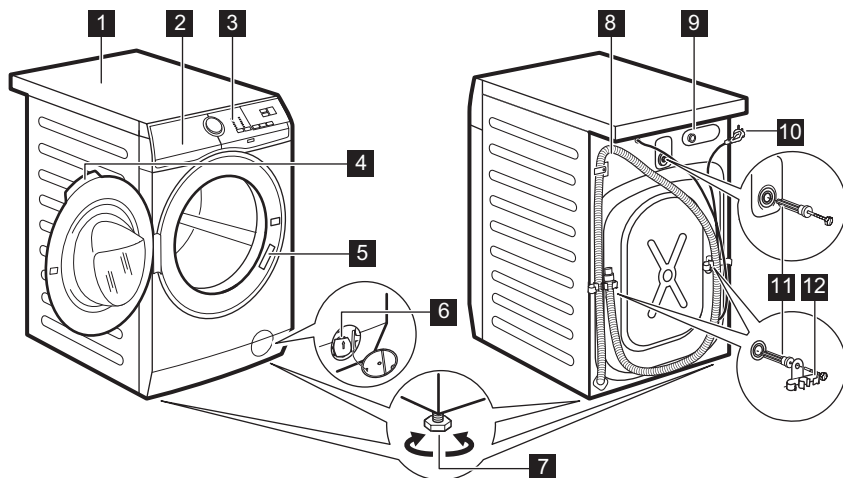

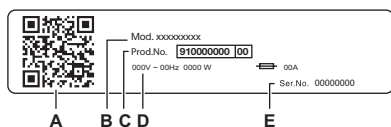

- 1** Работен плот
- 2** Дозатор за препарати
- 3** Контролен панел
- 4** Дръжка на вратичката
- 5** Табелка с технически данни
- 6** Филтър на помпата за източване на водата
- 7** Крачета за изравняване на уреда
- 8** Маркуч за източване
- 9** Свързване на маркуча за подаване на вода
- 10** Захранващ кабел
- 11** Транзитни болтове
- 12** Опора на маркуча



Табелката с основните данни показва:

- A. QR код
- B. Име на модел
- C. Номер на продукта
- D. Електрически данни
- E. Сериен номер

Сканирайте **QR** кода на уреда, за да регистрирате продукта и да извлечете максимума от него.

-  - Достъп до детайли за уреда, документация и статии за това как да използвате най-добрите функции (Ръководството за потребителя е налично и на [electrolux.com/manuals](http://electrolux.com/manuals) )
-  - Получете съвети за употреба, отстраняване на неизправности, информация за сервиз и ремонт (налично и на [electrolux.com/support](http://electrolux.com/support) )
-  - Купете аксесоари, консумативи и оригинални резервни части за Вашия уред (налично и на [electrolux.com/shop](http://electrolux.com/shop) )

## 4. ТЕХНИЧЕСКА ИНФОРМАЦИЯ

Размер	Ширина/ Височина/ Обща дълбочина	59,6 см /84,7 см /57,6 см
Електрическо свързване	Напрежение	230 V
	Приблизителна мощност	1900 W
	Бушон	10 A
	Честота	50 Hz
Ниво на защита срещу проникване на твърди частици и влага, осигурено от защитното покритие, освен когато нисковолтовото оборудване няма защита срещу влага		IPX4
Налягане на водоподаването	Минимално	0,5 бар (0,05 MPa)
	Максимално	10 бар (1,0 MPa)
Водоснабдяване <sup>1)</sup>		Студена вода
Максимално зареждане	Памук	8 кг

1) Свържете маркуча за водоснабдяване към кран с резба 3/4" цола

## 5. ИНСТАЛАЦИЯ



### ВНИМАНИЕ!

Вж. глава "Безопасност".

### 5.1 Разопаковане

1. Отворете вратата. Извадете всички дрехи от барабана.

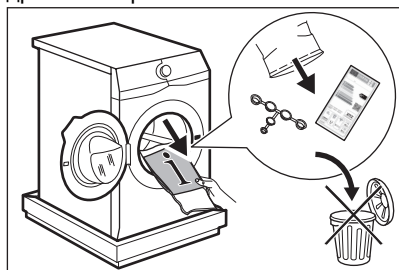

Аксесоарите, доставени с уреда, могат да варират в зависимост от модела.

2. Поставете опаковката на пода зад уреда и внимателно го поставете на задната му страна. Отстранете защитата от дъното.

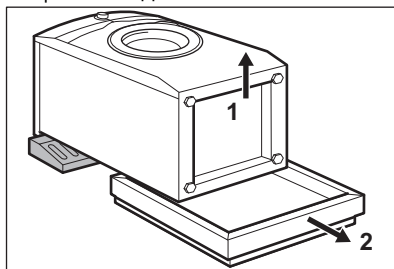

### **⚠ ПРЕДУПРЕЖДЕНИЕ!**

Не поставяйте пералнята върху предната ѝ страна.

3. Поставете уреда обратно в изправено положение. Отстранете захранващия кабел и маркуча за източване от държачите.

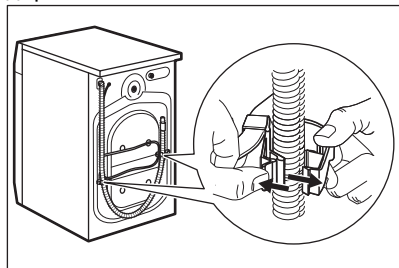

### **⚠ ВНИМАНИЕ!**

Възможно е да видите вода да се излива от маркуча за източване. Това е така, защото пералната машина е тествана фабрично.

4. Отстранете трите транспортни болта и издърпайте пластмасовите разделители.

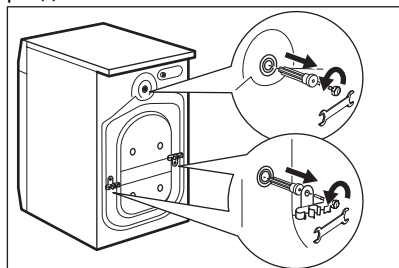

**Препоръчваме да запазите опаковките и транспортните болтове, в случай че Ви се наложи транспортиране на уреда.**

5. Поставете пластмасовите капачки, които ще намерите в торбата на потребителското ръководство, в

дупките.

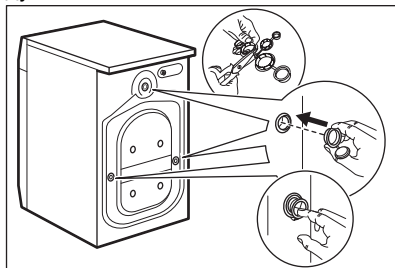

## **5.2 Информация за монтаж**

### **Позициониране и нивелиране**

Регулирайте уреда правилно, за да предотвратите вибрациите, шума и движението му, когато работи.

1. Поставете уреда на равна и твърда повърхност. Уредът трябва да е нивелиран и стабилен. Уверете се, че уредът не докосва стената или други устройства, както и че циркулира въздух под уреда.
2. Развийте или навийте крачетата, за да нивелирате уреда. Всички крачета трябва да са разположени здраво на пода.

### **⚠ ВНИМАНИЕ!**

Не поставяйте картон, дърво или подобни материали под крачетата на уреда, за да го нивелирате.

### **Маркучът за подаване на вода**

### **⚠ ПРЕДУПРЕЖДЕНИЕ!**

Уверете се, че няма повреди по маркучите и няма течове от съединенията. Не използвайте маркуч за удължаване, ако маркучите за подаване на вода са твърде къси. Свържете се със сервизния център за информация относно подмяна на маркуча за подаване на вода.

1. Свържете маркуча за подаване на вода към гърба на уреда. Обикновено той е предварително инсталиран в завода.

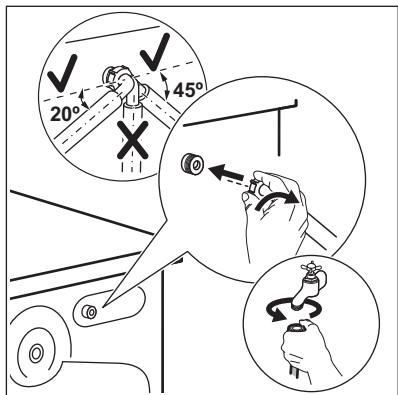

2. Позиционирайте го наляво или надясно в зависимост от позицията на кранчето за вода. Уверете се, че маркучът не е във вертикална позиция.
3. Ако е необходимо, разхлабете гайката, за да я регулирате в правилната позиция.
4. Свържете маркуча за подаване на вода към крана за студена вода с резба 3/4 цола.
5. Някои модели могат да съдържат маркуч за подаване на вода с устройство за спиране на водата. То предотвратява течове на вода в маркуча поради естественото му стареене. Секторът в прозореца показва тази неизправност **A**. Ако това се случи, затворете крана на водата и се свържете с оторизирания сервизен център за информация относно смяната на маркуча.

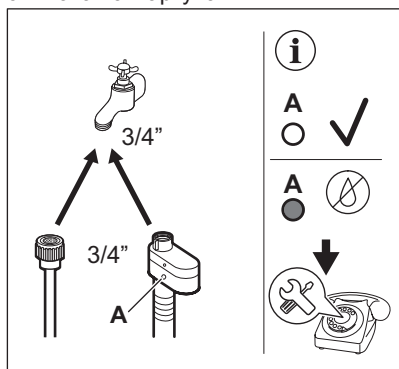

### **⚠ ВНИМАНИЕ!**

Температурата на входната вода не трябва да надвишава 25 °С.

### **Оттичане на вода**

Маркучът за оттичане трябва да е на височина не по-малка от 60 см и не по-голяма от 100 см.



Можете да удължите маркуча за оттичане до максимум 400 см. Свържете се с оторизирания сервизен център за другия маркуч за оттичане и удължителя.

Уверете се, че маркучът за оттичане прави завой, за да предотврати навлизането на частици от мивката в уреда.

Свържете маркуч към връзката и го затегнете със скоба. Уверете се, че маркучът за оттичане прави завой, за да предотврати навлизането на частици от мивката в уреда.

Позиционирайте маркуча директно към вградена тръба за оттичане в стената на стаята и затегнете със скоба.

Без пластмасовия водач за маркуч, към сифона на мивка – поставете маркуча за оттичане в сифона на мивката и го затегнете със скоба.

Маркучът за оттичане може да се извие във формата на U и да се постави около пластмасовия водач. На ръба на мивка – затегнете водача към кранчето за вода или към стената.



Уверете се, че пластмасовият водач не се движи, когато уредът се оттича и края на маркуча за оттичане не е потопен във водата. Може да има връщане на мръсна вода в уреда. Купете аксесоари от оторизиран доставчик.

Към канализационна тръба с вентилационна дупка – монтирайте маркуча за оттичане директно към тръбата за оттичане или стоящата тръба



Краят на маркуча за оттичане трябва винаги да може да поема въздух, т.е. вътрешният диаметър на тръбата за оттичане (мин. 38 мм – мин. 1,5 цола) трябва да бъде по-голям от външния диаметър на маркуча за оттичане.

Възможно е да свържете маркуча за оттичане по различни начини:

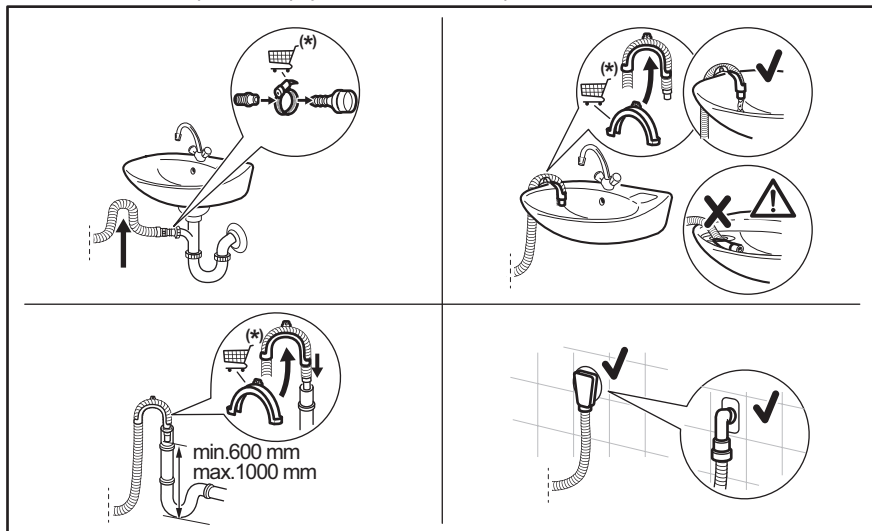

(\*) Подлежи на промяна без предизвестие.

### 5.3 Електрическо свързване

В края на монтажа можеш да свържете захранващия кабел към контакта.

Табелката с данни за уреда във вътрешния ъгъл на вратата на уреда и главата „Технически данни“ посочват необходимите електрически данни. Уверете се, че са съвместими с електрозахранването.

Проверете дали домашната Ви електроинсталация може да поеме максималното натоварване, което се изисква, като също така вземете под внимание всички останали работещи електроуреди.

Свържете уреда към заземен контакт.

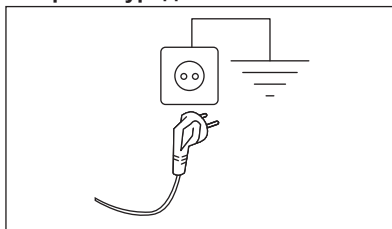

Когато уредът е инсталиран, захранващият кабел трябва да бъде лесно достъпен.

При необходимост от електрическо обслужване по монтажа на уреда, свържете се с нашия оторизиран сервизен център.



Производителят не носи отговорност за щети или наранявания при неспазване на

гореизложените предпазни мерки за безопасност.

## 6. КОНТРОЛЕН ПАНЕЛ

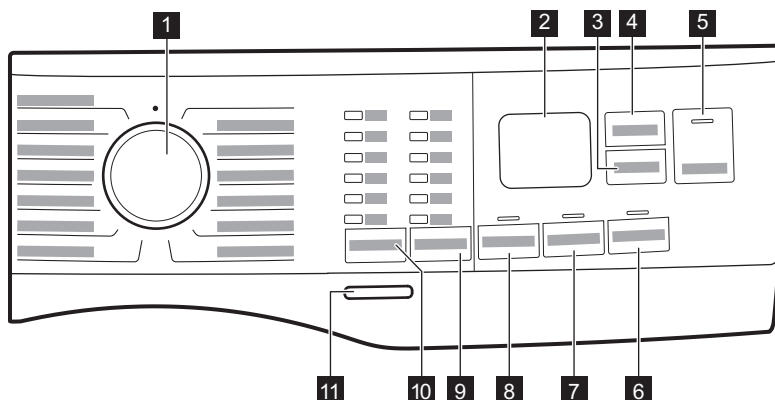

### 6.1 Описание на контролното табло

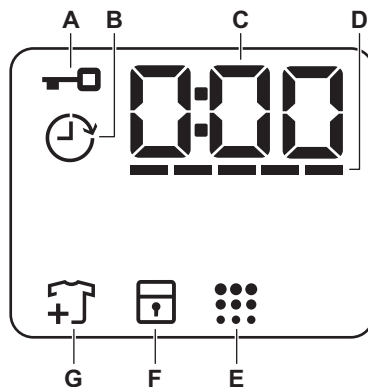

- 1** Селектор за програми
- 2** Дисплей
- 3** Delay Start сензорен бутон
- 4** Time Manager сензорен бутон
- 5** Start/Pause сензорен бутон ▶||
- 6** Stains сензорен бутон
- 7** Extra Rinse сензорен бутон
- 8** Prewash сензорен бутон
- 9** Spin сензорен бутон за намаляване на центрофугирането
  - No Spin опция 
  - Rinse Hold опция 
  - Silent опция 
- 10** Temp. сензорен бутон
- 11** On/Off бутон

### 6.2 Дисплей



- A.** : Индикатор за заключена вратичка
- B.** : Индикатор за отложен старт
- C.** Дигиталният индикатор може да показва:
  - Времетраене на програмата (напр., 2:40).
  - Отложен старт (напр. 2h),
  - Край на цикъла (0:00)

- Код за предупреждение (напр., E20).
- Индикация за общия брой работни часове на уреда. Вижте раздел „Брояч на часове работа“ в параграф „Настройки“ за повече подробности.

D. -----: Time Manager индикатор на степента.

E.  Индикатор за почистване на барабана. Вижте раздел „Почистване

на барабана“ в параграф „Грижа и почистване“ за повече подробности.

F.  Индикаторът на защитата за деца

G.  Добавете индикатор за дрехите. Свети в началото на фазата на пране, докато потребителят все още може да спре уреда и да добави повече дрехи пране.

## 7. ВЪРТЯЩО КОПЧЕ И БУТОНИ

### 7.1 Въведение



Опциите/функциите не са достъпни с всички програми за изпиране. Проверете съвместимостта между опциите/функциите и програмата за изпиране в "Таблица на програмите". Опция/функция може да се самоизключват и в този случай уредът не позволява да нагласите несъвместимите опции/функции.

### 7.2 On/Off

Натиснете този бутон за няколко секунди, за да активирате или деактивирате уреда. Два различни звукови сигнала прозвучават, когато включвате или изключвате уреда.

Тъй като функцията "В готовност" автоматично деактивира уреда след няколко минути, за да намали консумацията на енергия, може да се наложи да активирате уреда отново.

За повече детайли, вижте параграф "В готовност" в глава "Ежедневна употреба".

### 7.3 Temp.

Когато изберете програма за изпиране, уредът автоматично предлага температура по подразбиране.



Индикатор Cold  = студена вода.

На дисплея се показва индикаторът на зададената температура.

### 7.4 Spin

Когато нагласите програма, уредът автоматично избира скоростта на центрофугиране по подразбиране.

#### Допълнителни опции за центрофугиране:

- **No Spin** . Съответният индикатор светва. Задайте тази опция, за да деактивирате всички фази на центрофугиране. Уредът извършва само фазата на източване от избраната програма за пране. Задайте тази опция за много деликатни тъкани. Фазата на изплакване използва повече вода за някои програми за пране
- **Rinse Hold** . Съответният индикатор светва. Заклучителното центрофугиране не е извършено. Водата от последното изплакване не се източва, за да се предпазят тъканите от намачкване. Програмата за пране спира, но в барабана все още има вода. Вратичката остава заключена и барабанът се върти често, за да намали намачкването. Трябва да източите водата, за да отключите вратичката. Ако докоснете бутон Start/Pause, уредът извършва фаза на центрофугиране и източва водата.

- **Silent** . Съответният индикатор светва. Междинната и финалната фази на центрофугиране са подтиснати и програмата приключва с вода в барабана. Това минимализира намачкването. Вратата остава заключена. Барабанът се върти често, за да се намали намачкването. Трябва да източите водата, за да отключите вратичката. Тъй като програмата е много тиха, подходящо е да се пуска вечерно време, когато тарифите за електричество са по-ниски. При някои програми изплакванията се извършват с повече вода. Ако докоснете бутона Start/Pause, уредът задейства само фазата на източване.



Уредът източва водата автоматично след около 18 часа.

## 7.5 Prewash

С тази опция можете да добавите предпране към програмата.

Съответният индикатор светва.

- Използвайте тази опция, за да добавите фаза предпране на 30 °C преди фазата пране. Тази опция се препоръчва за силно замърсено пране, особено ако съдържа пясък, прах, кал или други твърди частици.



Тези опции може да увеличат продължителността на програмата.

## 7.6 Перманентно Extra Rinse

С тази опция можете да добавите няколко изплаквания, според избраната програмата за пране.

Използвайте тази опция за хора с алергии към остатъци от препарати и с чувствителна кожа.



Тази опция увеличава продължителността на програмата.

Съответният индикатор над сензорния бутон светва и остава постоянно включен по време на следващите цикли, докато тази опция не бъде деактивирана.

## 7.7 Stains

Докоснете този бутон, за да добавите фазата за петна към програма.

Съответният индикатор над сензорния бутон светва.

Използвайте тази опция за изпиране на упорити петна, за да ги премахнете.

Когато зададете тази опция, поставете препарат за премахване на петна в отделението .



Тази опция увеличава времетраенето на програмата.

Тази опция не е налична при температура под 40 °C.

## 7.8 Delay Start

С тази опция може да отложите старта на програмата за по-удобно време.

Натиснете бутона неколkokратно, за да зададете нужното отлагане. Времето се увеличава постепенно от 1 до 20 часа.

Екранът показва съответния индикатор  и избраното време за отлагане. След докосване на бутона Start/Pause, уредът започва обратно отброяване, а вратата се заключва.

## 7.9 Time Manager

С тази опция можете да намалите времетраенето на програмата в зависимост от размера на прането и степента на замърсяване.

Когато зададете програма за пране, екранът показва времетраенето по подразбиране и ----- тирета.

Докоснете бутон Time Manager, за да намалите времетраенето на програмата според вашите нужди. На екрана се показва времетраенето на новата програма и съответният брой тирета, с който ще бъде съкратена:

----- подходяща за пълно пране с нормално замърсени дрехи.

---- бърз цикъл за пълно пране с леко замърсени дрехи.

--- много бърз цикъл за по-малко пране с леко замърсени дрехи (препоръчва се макс. половин натоварване).

- най-краткият цикъл за освежаване на малко количество пране.

Time Manager е достъпно само с програмите в таблицата.

индикатор	Cottons	Synthetics
----- 1)	■	■
----	■	■
---	■	■
-	■	■

индикатор	Cottons	Synthetics
-- 2)	■	■
- 2)	■	■

1) Времетраене по подразбиране за всички програми.

2) Това ниво на опцията Time Manager не е налично при 90°C.



При някои уреди продължителността на програмата се намалява, без да се показват тирета.

## 7.10 Start/Pause ▷||



Докоснете бутон Start/Pause ▷||, за да стартирате или паузирате уреда или да прекъснете действаща програма.







Можете да поставите цикъла на пауза и да добавяте или премахвате дрехи, когато иконата се появи на дисплея. Прочетете раздел „Отваряне на вратата - Добавяне на дрехи“ за повече подробности.

## 8. ПРОГРАМИ

### 8.1 Таблица на програмите

Програма Температура по подразбиране Температурен диапазон	Скорост на центрофугиране за справка Обхват на скоростта на центрофугата (об./мин.)	Максимално количество за зареждане	Описание на програма (Вид пране и степен на замърсяване)
Cottons 40°C 90°C – студена вода	1200 об./мин. (1200 - 400)	8 кг	Бели и цветни памучни тъкани. Идеален за нормално и силно замърсяване.
Synthetics 30°C 60°C – студена вода	1200 об./мин. (1200 - 400)	3 кг	Синтетични и смесени тъкани. Нормално замърсяване.
Delicates 30°C 40°C – студена вода	800 об./мин. (1200 - 400)	2 кг	Деликатни тъкани като акрил, вискоза и смесени тъкани, изискващи нежно изпирание. Нормално замърсяване.
Wool   40°C 40°C – студена вода	1200 об./мин. (1200 - 400)	1,5 кг	Вълна, подходяща за пране в пералня, вълна за ръчно пране и деликатни тъкани със символ „ръчно пране“ <b>1</b> ).
Rapid 14min 30°C	800 об./мин. (800 - 400)	1,5 кг	Памучни и синтетични тъкани с леко замърсяване или обличани еднократно.
Rinse	1200 об./мин. (1200 - 400)	8 кг	Всякакви дрехи, освен вълнени и много деликатни дрехи. Програма за изплакване и центрофугиране на прането. Скоростта на центрофугиране по подразбиране е тази, използвана за програми за памучни дрехи. Намалете скоростта на центрофугиране според типа пране. Ако е необходимо, задайте опцията Extra Rinse (Допълнително изплакване), за да добавите изплаквания. При ниска скорост на центрофугиране уредът извършва фини изплаквания и кратка центрофуга.
Spin/Drain	1200 об./мин. (1200 - 400)	8 кг	За центрофугиране на прането и изпомпване на водата от барабана. Всички тъкани освен вълнени и деликатни матери.
Jeans 30°C 40°C – студена вода	800 об./мин. (1200 - 400)	3 кг	Специална програма за дрехи от деним с деликатна фаза на пране, за да се сведе до минимум избледняването на цветовете и получаването на петна. За по-добра грижа се препоръчва намаляването на количеството пране.

Програма Температура по подразбиране Температурен диапазон	Скорост на центрофу- гиране за справка Обхват на скоростта на центро- фугата (об./ мин.)	Макси- мално количе- ство за заре- ждане	Описание на програмата (Вид пране и степен на замърсяване)
Sport 30 °C 40 °C – студена во- да	1200 об./мин. (1200 - 400)	3 кг	Синтетични дрехи за спорт. Тази програма е разработена за внимателно изпиране на модерните дрехи за спорт на открито и е подходяща за пране на спортно облекло за фитнес, колоездене, джогинг и подобни.
Silk 30°C	800 об./мин. (800 - 400)	1 кг	Коприна и други деликатни материи за машинно и ръчно пране. Движенията на барабана са толкова леки, дори че е подходящ за много деликатни дрехи. Използвайте пълнен цикъл на изпиране и сушене, за да намалите гънките.
Duvet 30°C 60 °C – студена во- да	800 об./мин. (800 - 400)	3 кг	Специална програма за синтетични или юргани с пера и пух, олекотени завивки, покривки за легло и др. Използвайте течен перилен препарат за деликатни тъкани, като перилен препарат за вълнени тъкани.
Outdoor  30 °C 40 °C – студена во- да	1200 об./мин. (1200 - 400)	2 кг <sup>2)</sup> 1 кг <sup>3)</sup>	<p>Не използвайте омекотител за тъкани и се уверете, че няма остатъци от омекотител в отделението за препарат.</p> <p><b>Връхни дрехи, технически, спортни, водоустойчиви и дишащи якета, двуслойни якета със сваляща се подплата или вътрешна изолация.</b> Препоръчителното заредено количество пране е 2 кг. Тази програма може да бъде използвана и като възстановителен цикъл за водоотблъскващи свойства, специално предназначено за дрехи с хидрофобно покритие. За да извършите възстановителен цикъл за водоотблъскващи свойства, извършете следното:</p> <ul style="list-style-type: none"> <li>• Налейте перилния препарат в отделението .</li> <li>• Налейте специален препарат за възстановяване на водоотблъскващите свойства на тъканите в отделението за омекотител .</li> <li>• Намалете зареденото количество пране до 1 кг.</li> </ul> <p>За подобряване на резултатите от препаратите за възстановяване на водоотблъскващите функции, изсушете прането в сушилнята, като зададете програмата за сушене Outdoor (ако е налична и ако на етикета на дрехата е обозначено, че може да бъде използвана сушилня).</p>
Hygiene  60°C	1200 об./мин. (1200 - 400)	8 кг	<p><b>Бели памучни тъкани.</b> Тази високоефективна програма за пране, комбинирана с изпарения, премахва над 99,99% от бактериите и вирусите<sup>4)</sup> Поддържа температурата над 60 °C във фазата на пране; допълнителни въздействия върху тъканите благодарение на фазата на изпаряване, подобрена фаза на изплакване, която гарантира премахане на перилния препарат и остатъци от микроорганизми. Тази програма осигурява също и намаляване на полени/алергенните предмети.</p>

Програма Температура по подразбиране Температурен диапазон	Скорост на центрофугиране за справка Обхват на скоростта на центрофугата (об./мин.)	Максимално количество за зареждане	Описание на програмата (Вид пране и степен на замърсяване)
Есо 40-60 40°C <b>5</b> )	1200 об./мин. (1200 -400)	8 кг	Бели и цветни памучни тъкани. Нормално замърсени дрехи. Консумацията на енергия намалява и времетраенето на програмата за пране се удължава и осигурява добри резултати от прането.







- 1) По време на този цикъл барабанът се върти бавно, за да осигури нежно изпиране. Може да изглежда, че барабанът не се върти правилно или не се върти изобщо, но това е нормално за тази програма.
- 2) Програма за пране.
- 3) Програма за пране и фаза за водоустойчивост.
- 4) Тествана при *Staphylococcus aureus*, *Enterococcus faecium*, *Candida albicans*, *Pseudomonas aeruginosa* и MS2 Bacteriophage във вълнен тест, извършен от Swissatest Testmaterialien AG през 2021 г. (Доклад от изпитване № 202120117).
- 5) Съгласно Регламент (ЕС) № 2019/2023 на Комисията, тази програма с настройка на 40°C е подходяща за изпиране на нормално замърсени памучни тъкани, определени за изпиране на 40°C или 60°C заедно в един цикъл.



За достигната температура на прането, продължителност на програмата и други данни, моля, вижте глава „Стойности на потребление“.  
Най-ефективните програми по отношение на консумацията на енергия основно са тези, които работят на по-ниски температури и по-дълга продължителност.

## Съвместимост на опциите на програмите

Програма	Spin				Prewash <sup>1)</sup>	Extra Rinse	Stains <sup>2)</sup>	Delay Start	Time Manager
Cottons	■	■	■	■	■	■	■	■	■
Synthetics	■	■	■	■	■	■	■	■	■
Delicates	■	■	■	■		■		■	
Wool	■	■	■					■	
Rapid 14min	■	■	■					■	
Rinse	■	■	■			■		■	

Програма	Spin				Prewash 1)	Extra Rinse	Stains 2)	Delay Start	Time Manager
Spin/Drain	■	■ 3)						■	
Jeans	■	■	■	■		■	■	■	
Sport	■	■	■		■	■		■	
Silk	■	■						■	
Duvet	■	■						■	
Outdoor 	■	■	■			■		■	
Hygiene  	■	■	■			■	■	■	
Eco 40-60	■		■					■	

1) Prewash и Stains не могат да се избират заедно.

2) Тази опция не е налична при температура под 40 °C.

3) Ако нагласите опцията „Без центрофуга“, уредът само източва водата.

### Подходящи перилни препарати за програмите за пране

Програма	Универсален прах 1)	Универсален течен перилен препарат	Течен перилен препарат за цветно пране	Деликатни вълнени тъкани	Специален
Cottons	▲	▲	▲	--	--
Synthetics	▲	▲	▲	--	--
Delicates	--	--	--	▲	▲
Wool  	--	--	--	▲	▲
Rapid 14min	--	▲	▲	--	--
Jeans	--	--	▲	▲	▲
Sport	--	▲	▲	--	▲
Silk	--	--	--	▲	▲
Duvet	--	--	--	▲	▲
Outdoor 	--	--	--	▲	▲

Програма	Универсален прах 1)	Универсален течен перилен препарат	Течен перилен препарат за цветно пране	Деликатни вълнени тъкани	Специален
Hygiene 	▲	▲	--	--	▲
Eco 40-60	▲	▲	▲	--	--

1) Препоръчва се употребата на перилен прах за температури над 60 °C.

-- = Не се препоръчва ▲ = Препоръчително

## 8.2 Woolmark Premium Wool Care - Синьо



Цикълът за пране на вълнени тъкани с тази машина е изпробван и одобрен от компанията Woolmark за пране на вълнени дрехи, обозначени като „ръчно пране“, при условие че продуктите се перат съгласно инструкциите на етикета на дрехата и на производителя на тази перална машина.

M1511

## 9. НАСТРОЙКИ

### 9.1 Звукови сигнали

Този уред има различни звукови сигнали, които се включват когато:

- Включвате уреда (специален кратък звук).
- Изключвате уреда (специален кратък звук).
- Докосвате бутоните (кликване).
- Направите невалиден избор (3 кратки звука).
- Програмата завърши (последователност от звуци за около 1 минута).
- Има неизправност в уреда (последователност от кратки звуци за около 5 минути).

За да **деактивирате/активирате** звуковите сигнали, задайте програма и докоснете бутони Temp. и Spin едновременно за около 2 секунди. Дисплеят показва On/Off



Ако деактивирате звуковите сигнали, те ще продължат да работят, ако има неизправност в уреда.

### 9.2 Защита за деца

С тази опция може да попречите на децата да играят с командното табло.

За да **активирате/деактивирате** тази опция, задръжте бутона Stains докато  **се покаже/се скрие** на/от дисплея.

Уредът запазва избраните опции, след като го изключите.

Функцията „Защита за деца“ не е достъпна в продължение на няколко секунди след включване на уреда.

### 9.3 Брояч на часове работа

Възможно е да се визуализира общото време на работа на уреда в часове, като се започне от първото включване. Тази стойност ще отброява времето на работа на циклите (не включва паузи, време на забавен старт). За да визуализирате тази стойност, направете следното:

1. Включете уреда, като натиснете бутон On/Off.
2. Завъртете копчето за програмите на която и да е програма (1-ва позиция по часовниковата стрелка).
3. Натиснете и задръжте бутоните Spin и Prewash за няколко секунди (в рамките на 10 секунди след включване. След тези 10 секунди, комбинацията от клавиши активира и деактивира звуковите сигнали).
4. След 3 секунди общият брой часове, през които уредът е работил, се показва на дисплея: напр. 1276 часа, на дисплея се показва текстът Hr за 2 секунди, 12 (хиляди и стотици) за 2 секунди и 76 (десетици и единици).



Ако процедурата не работи (поради изтичане на времето, грешна позиция на бутона на програмата или комбинация от грешни клавиши), изключете уреда и повторете последователността от началото.

### 9.4 Фабрично нулиране

Тази функция позволява възстановяване на фабричните опции по подразбиране. За да **активирате** тази опция, следвайте стъпките по-долу:

1. Включете уреда, като натиснете бутон On/Off.
2. Завъртете копчето за програмите на която и да е програма (1-ва позиция по часовниковата стрелка).
3. Натиснете и задръжте бутоните Extra Rinse и Stains за няколко секунди (в рамките на 10 секунди след включване. След тези 10 секунди, комбинацията от клавиши активира и деактивира звуковите сигнали).
4. Екранът ще покаже — — за около 5 секунди.



Ако процедурата не работи (поради изтичане на времето, грешна позиция на бутона на програмата или комбинация от грешни клавиши), изключете уреда и повторете последователността от началото.

## 10. ЕЖЕДНЕВНА УПОТРЕБА



### ВНИМАНИЕ!

Вж. глава "Безопасност".

### 10.1 Активиране на уреда

1. Свържете щепсела към контакта на захранващата мрежа.
2. Отворете кранчето за вода.
3. Натиснете бутон On/Off за няколко секунди, за да активирате уреда.

Чува се кратък звук.

### 10.2 Зареждане на прането

1. Отворете вратата на уреда.

2. Изпразнете джобовите и разгънете дрехите, преди да ги поставите в уреда.
3. Поставете дрехите в барабана една по една.

Не слагайте твърде много пране в барабана.

4. Затворете плътно вратичката.

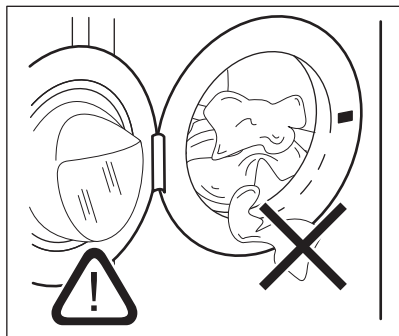

### ⚠ ПРЕДУПРЕЖДЕНИЕ!

- Уверете се, че прането няма да се заклеци между уплътнението и вратичката, за да избегнете риск от наводняване или повреда на пералнята.
- Прането на силно омаслени, мазни петна или използването на парфюм с аромати може да причини повреда на гумените части на пералнята.

## 10.3 Поставяне на препарат и добавки

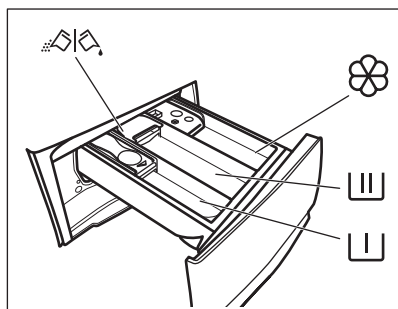

- Отделение за фаза на предпране, програма за наakisване или отстраняване на петна.
- Отделение за фазата на пране.
- Отделение за течни добавки (омекотител за тъкани, препарат за колосване).
- MAX** Максимално ниво на количеството течни добавки.
- Преграда за течен или прахообразен перилен препарат.

1. Измерете конкретните перилните препарати и омекотителя за тъкани.
2. Поставете перилния препарат и омекотителя за тъкани в съответните отделения.



- Винаги следвайте инструкциите върху опаковката на перилните препарати, но препоръчваме да не се надвишава максималното ниво **MAX**. Това количество обаче ще гарантира оптимални резултати при пране.



- След цикъл на пране, ако е необходимо, премахнете всякакви остатъци от препарата от дозатора.

## 10.4 Проверете позицията на преградата за препарат

1. Дръпнете доколкото е възможно навън дозатора на перилните препарати.

2. Натиснете лоста надолу, за да извадите дозатора.

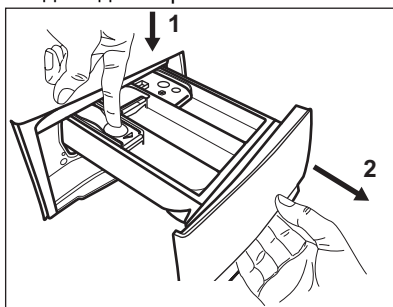

3. За да използвате прахообразен перилен препарат, обърнете преградата нагоре.

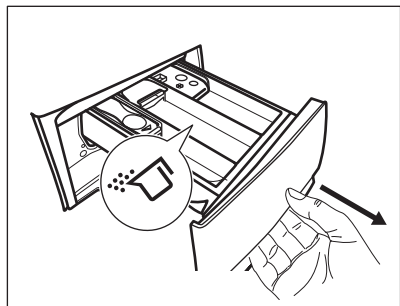

4. За да използвате течен перилен препарат, обърнете преградата надолу.

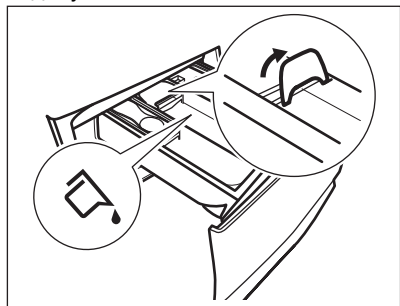

Когато преградата е в позиция **НАДОЛУ**:

- Не използвайте гелообразни или гъсти перилни препарати..
  - Не превишавайте дозата препарат, показана върху преградата.
  - Не задавайте фазата на предпране.
  - Не задавайте функция отложен старт.
5. Измерете перилния препарат и омекотителя за тъкани.
6. Внимателно затворете дозатора за перилни препарати.

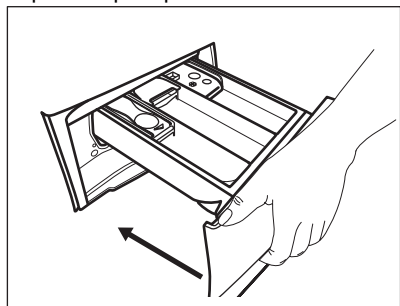

Уверете се, че преградата не предизвиква блокиране, когато затворите дозатора.

## 10.5 Избор на програма

1. Завъртете селектора за програми, за да изберете желаната програма за пране.

Индикаторът на бутон Start/Pause  мига.

Екранът показва насочващо времетраене на програмата.

2. За да промените температурата и/или скоростта на центрофугиране, докоснете съответните бутони.
3. По желание задайте една или повече опции, посредством докосване на съответните бутони. Съответните индикатори светват на екрана и дадената информация се променя според тях.





Ако изборът **не е възможен**, прозвучава звуков сигнал и екранът показва — — —.

## 10.6 Допълнителна информация за ежедневна употреба

**Измерване на пране SensiCare System**  
SensiCare System започва да изчислява теглото на прането, за да калкулира реалното времетраене на програмата. Уредът автоматично настройва времетраенето на програмата спрямо прането за постигане на перфектни резултати на изпиране за минимално време. Не SensiCare System е налично в програми с кратки цикли,



### Стартиране на програма

Докоснете бутона Start/Pause , за да стартирате програмата. Съответният индикатор спира да мига и остава светнат. Програмата стартира и люкът е заключен. Дисплеят показва индикатора Програмата започва, вратичката е заключена. Екранът показва индикатора .

## Стартиране на програмата със забавен старт

1. Докоснете бутона Delay Start неколнократно, докато екранът покаже желаното време на отлагане.
2. Докоснете бутона Start/Pause . Вратата на уреда се заключва и започва обратното отброяване на отложения старт. Когато отброяването завърши, програмата се стартира автоматично.

## Прекъсване на програмата и промяна на опциите.



1. Когато програмата работи, може да промените само някои опции. Докоснете бутон Start/Pause .
2. Променете опциите. Предоставената информация на дисплея съответно се променя
3. Докоснете отново Start/Pause . Програмата за измиване продължава.

## Анулиране на работеща програма.

- Натиснете бутона On/Off за отказ на програмата и изключване на уреда. Натиснете бутона отново, за да активирате уреда.
- Завъртете копчето за избор в положение „нулиране“ и активирайте на уреда. Изчакайте 2 секунди. Сега можете да зададете нова програма за пране.



## Край на програмата

- Уредът спира автоматично. На екрана светва . Прозвучават звукови сигнали (ако са активирани).

- Индикаторът на бутон Start/Pause  изгасва. Индикаторът  за заключена вратичка се изключва и люкът се отключва.
- Натиснете бутона On/Off за няколко секунди, за да деактивирате уреда. Дръжте вратата и дозатора за препарат открити, за да предотвратите образуването на плесен и миризми.

## Източване на водата след края на цикъла

Ако сте избрали програма или опция, която не източва водата от последното изплакване, не забравяйте да източите водата:

- Докоснете бутона Spin, за да намалите скоростта на центрофугиране, предложена от уреда
- Натиснете Start/Pause 
- Когато програмата приключи и индикаторът за блокирана вратичка  изгасва, може да отворите вратичката.
- On/Off за спиране на уреда.

## Функция „В готовност“

Функцията „В готовност“ автоматично изключва уреда, за да се намали консумацията на енергия.

## 11. ГРИЖА И ПОЧИСТВАНЕ

### ВНИМАНИЕ!

Вж. глава "Безопасност".

### 11.1 График за периодично почистване

**Периодичното почистване спомага за удължаването на работата на уреда Ви.**

След всеки цикъл, оставайте вратичката и дозатора за препарати открити, за да

има циркулация на въздух и да изсушите уреда: това ще предотврати образуването на плесен и миризми.

Ако уредът не се използва дълго време: затворете крана за вода и изключете уреда от контакта.

### График с показатели за периодично почистване:

Отстр. на котл. камък	Два пъти в годината
-----------------------	---------------------

Профилактично пускане на програмата за пране	Веднъж месечно
Почистване на уплътнението на вратата	На всеки два месеца
Почистване на барабана	На всеки два месеца
Почистване на дозатор за препарати	На всеки два месеца
Почистване на филтър на дренажна помпа	Два пъти в годината
Почистване на входящия маркуч и филтъра на вентила	Два пъти в годината

Следните параграфи съдържат инструкции при почистването на всяка част.

## 11.2 Отстраняване на чужди предмети



Уверете се, че джобовите са опразнени и всички разхлабени елементи са завързани преди да започнете програмата.

Отстранете всякакви чужди предмети (като метални кламери, копчета, монети и т.н.), които могат да се озоват в уплътнението на вратата, филтрите и барабана. Вижте параграфи „Двоен уплътнител за врата“, „Почистване на барабана“, „Почистване на филтъра на дренажната помпа“ и „Почистване на входящия маркуч и филтъра за вентила“. Внимавайте с пердетата. Махнете кукичките и поставете пердетата в торба за пране или калъфка за възглавници. Моля, свържете се с оторизиран сервизен център, ако е необходимо.

## 11.3 Външно почистване

Почиствайте уреда само с мек сапун и топла вода. Подсушете напълно всички повърхности. Не използвайте груби гъбички или друг материал с грапава повърхност.

### ПРЕДУПРЕЖДЕНИЕ!

Не използвайте алкохол, разтворители или химически продукти.

### ПРЕДУПРЕЖДЕНИЕ!

Не почиствайте металните повърхности с препарати на хлорна основа.

## 11.4 Отстр. на котл. камък



Ако твърдостта на водата във вашия район е висока или умерена, препоръчваме да използвате препарат за премахване на котлен камък за перални машини.

Редовно проверявайте барабана за наличие на котлен камък.

Обикновените препарати съдържат омекотител за вода, но препоръчваме от време на време да пускате цикъл с празен барабан и препарат за премахване на котлен камък.



Винаги спазвайте инструкциите, които ще откриете на опаковката на продукта.

## 11.5 Профилактично пускане на програмата за пране

Продължителната и прекомерна употреба на програми с ниска температура може да причини натрупвания на препарат, мъхчета, да развие бактерии в барабана и ваничката. Това може да отделя лоши миризми и плесен. За да елиминирате тези натрупвания и почистите вътрешната част на уреда, редовно пускате поддържащо пране (поне веднъж месечно):



Вижте параграф „Почистване на барабана“.

## 11.6 Уплътнение на вратата с двоен улей

Този уред е създаден със **самопочистваща се дренажна система**, което позволява на леките пухкави влакна, които падат от дрехите, да изтекат с водата. Редовно проверявайте уплътнението и, ако е необходимо, го почиствайте, както е описано на следната схема. На края на цикъла могат да бъдат намерени монети, копчета и други дребни предмети.

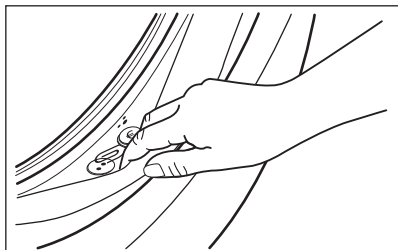

Почиствайте го, когато е нужно, използвайки препарат за почистване с амонячна пяна, без да надрасквате повърхността на уплътнението.



Винаги следвайте инструкциите, които ще откриете на опаковката на продукта.

Проверете и отстранете предмети (ако има такива), които могат да попаднат в съвката.

Уверете се, че няма останало пране между уплътнението и вратата.

Използвайте влажна кърпа, за да отстраните всякакви замърсявания или остатъци от вода, останали по уплътнението на вратата след завършване на цикъла.

## 11.7 Почистване на барабана

Редовно проверявайте барабана за предотвратяване на нежелани наслоявания.

В барабана може да се появят наслоявания на ръжда поради ръждиво

чуждо тяло в прането или съдържание на желязо в чешмяната вода

Почиствайте барабана със специални продукти за неръждаема стомана.



Винаги спазвайте инструкциите, които ще откриете на опаковката на продукта.

Не почиствайте барабана с киселинни препарати за отстраняване на котлен камък и такива съдържащи хлор, желязо или стоманена тел.

За пълно почистване:

1. Извадете цялото пране от барабана.
2. Пуснете програма Cottons на най-високата температура.
3. Добавете малко количество перилен препарат на прах в празния барабан, за да изплакнете остатъците.



От време на време, в края на цикъла, дисплеят може да покаже иконката : това е препоръка да извършите "почистване на барабана". След като почистването на барабана бъде извършено, иконката изчезва.

## 11.8 Почистване на дозатора за препарата

За да предотвратите възможни натрупвания от засъхнали перилни препарати или сплъстен омекотител и/или мухъл в чекмеджето за дозиране на перилните препарати, на всеки два месеца изпълнявайте следната процедура за почистване, както е обяснено в следните диаграми.

1. Отворете чекмеджето. Натиснете надолу клапана, както е показано на картинката и го издърпайте.

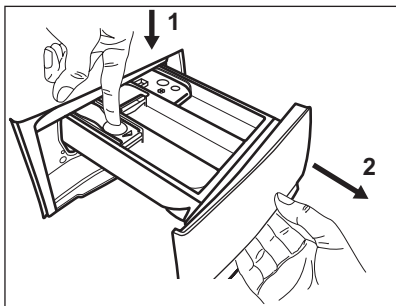

2. Премахнете горната част от отделението на препаратата, за да подпомогнете почистването и го измийте на течаща топла вода, за да премахнете всякакви следи от натрупан препарат. След почистване, поставете горната част обратно на позицията и.

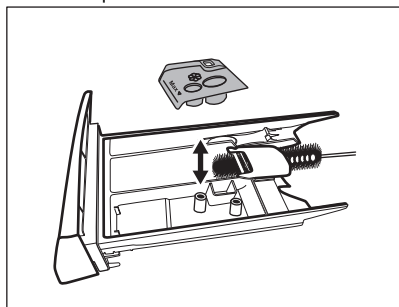

3. Уверете се, че всички остатъци от препарат са премахнати от горната и долната част на прореза. Използвайте малка четка, за да почистете прореза.

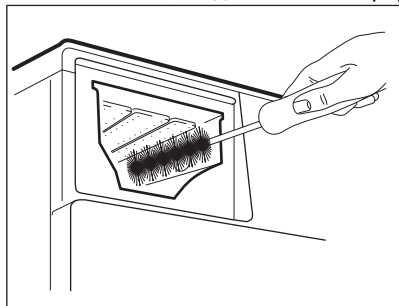

4. Вкарайте отделението за препарат във водещите релси и го затворете. Пуснете програмата за изплакване без никакви дрежи в барабана.

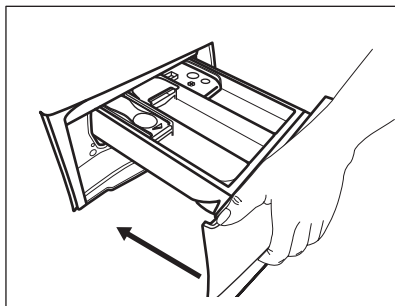

## 11.9 Почистване на филтъра на помпата за източване

Редовно преглеждайте филтъра на помпата за източване и се уверете, че е чист.

Почистете дренажната помпа за източване, ако:

- Уредът не източва водата.
- Барабанът не се върти.
- Уредът издава необичаен шум, поради запушването на помпата за източване.
- На екрана се показва код на аларма

**E20**

### **⚠ ВНИМАНИЕ!**

- Изключете щепсела от контакта на захранващата мрежа.
- Не вадете филтъра, докато уредът работи.
- Не почиствайте помпата, ако водата в уреда е гореща. Изчакайте, докато водата изстине.
- Повторете стъпка 3 няколко пъти, като затваряте и отваряте вентила, докато водата спре да изтича.

При отстраняване на филтъра винаги трябва да имате парцал за подсушаване на изтеклата вода.

**Продължете както в следващите диаграми, за да почистите филтъра на помпата:**

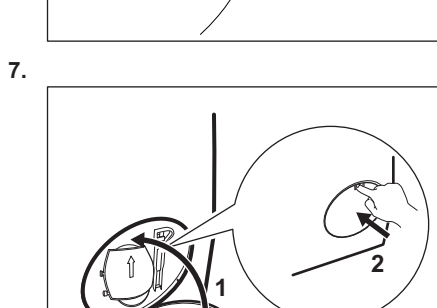
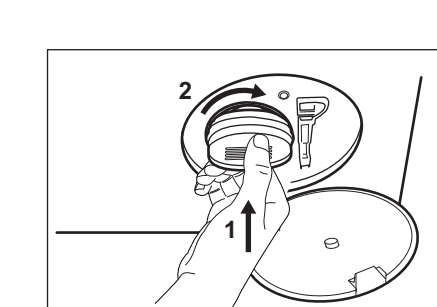
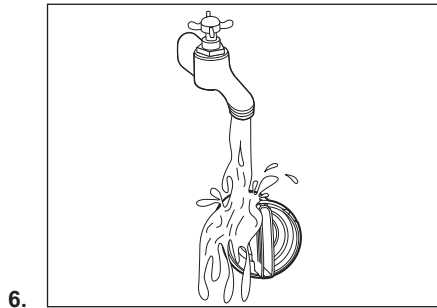
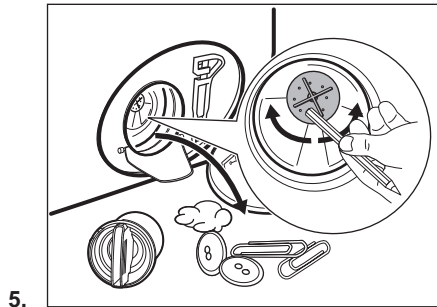
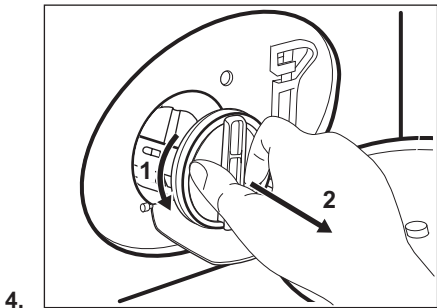
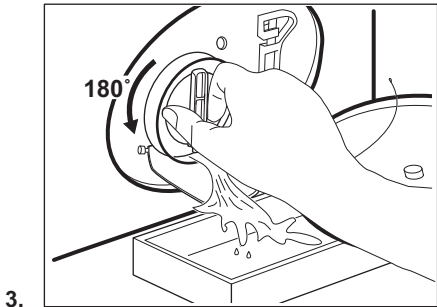
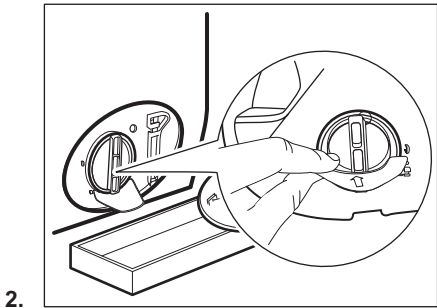
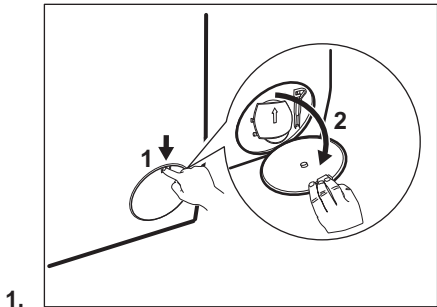

**⚠ ВНИМАНИЕ!**

Уверете се, че роторът на помпата може да се върти. Ако не се върти, свържете се с оторизирания сервизен център. Уверете се също, че сте затегнали правилно филтъра, за да предотвратите течове.

### 11.10 Почистване на маркуча за подаване на вода и филтъра на вентила



Препоръчва се да се чистят два пъти годишно и филтрите на маркуча за водоснабдяване и клапана, за да премахнете остатъци, събирани с времето. Продължете както е описано в следващите диаграми, за да почистите филтрите:

1.

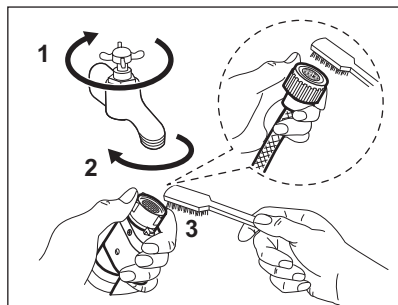

2.

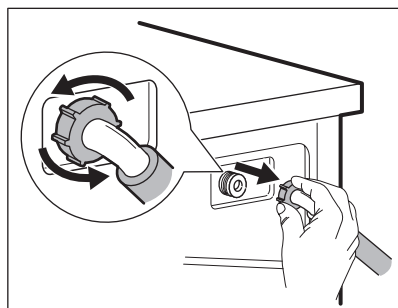

3.

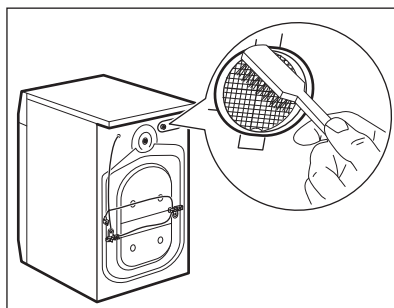

4.

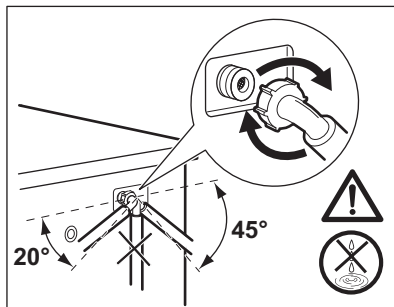

### 11.11 Аварийно източване

Ако уредът не може да източи водата, извършете същата процедура, описана в параграф „Почистване на помпата за източване“. Ако е необходимо, почистете помпата.

### 11.12 Предпазни мерки срещу замръзване

Ако уредът е инсталиран на място, където температурата може да достигне стойности от около 0° C или по-ниско,

отстранете останалата вода от маркуча за подаване на вода и помпата за източване.

1. Изключете щепсела от контакта.
2. Затворете крана за водата.
3. Поставете двата края на маркуча за подаване на вода в контейнер и оставете водата да изтече от маркуча.
4. Изпразнете помпата за източване. Вижте процедурата за аварийно източване.
5. Когато помпата за източване е празна, поставете маркуча за подаване на вода отново.

### **ВНИМАНИЕ!**

Уверете се, че температурата е по-висока от 0 °C преди да използвате отново уреда.

Производителят не е отговорен за щети, причинени от ниска температура.

## 12. СТОЙНОСТИ НА ПОТРЕБЛЕНИЕ

### 12.1 Забележка



QR кодът върху енергийния етикет предоставен с уреда, съдържа уеб връзка, водеща до информация, свързана с функционалността на уреда в базата данни EPREL на ЕС. Запазете енергийния етикет за справка, както и ръководството за потребители и всички други документи, предоставени с уреда.

Възможно е да потърсите информацията в EPREL като използвате връзката <https://eprel.ec.europa.eu> и въведете името на модела и продуктивния номер, които се намират върху табелката с данни на уреда.

Стойностите и времетраенето на програмите варират въз основа на различни условия (напр. температура на стаята, температура на водата и налягане, количество и тип заредено пране, захранващо напрежение) и също при смяна на първоначалните настройки на дадена програма.

### Съгласно Регламент (ЕС) № 2019/2023 на Комисията

Програма Eco 40-60	кг	kWh	Литри	чч:мм	% 1)	°C	об./мин. 2)
Пълно зареждане	8	0.790	52.0	3:25	53.00	39.0	1151
Половин зареждане	4	0.420	42.0	2:40	53.00	30.0	1151
Четвърт зареждане	2	0.165	33.0	2:35	55.00	22.0	1151

1) Остатъчна влага в края на фаза центрофуга. Колкото по-високи са оборотите на центрофугиране, толкова повече шум ще издава уреда и толкова по-малко остатъчна влага ще бъде налична.

2) Максимална скорост на центрофугиране.

## Обичайни програми



Тези стойности служат само за пример.

Програма	кг	kWh	Литри	чч:мм	% 1)	°C	гоб./ мин. 2)
Cottons <sup>3)</sup> 90°C	8	2.450	80.0	4:05	53.00	85.0	1200
Cottons 60°C	8	1.750	75.0	3:50	53.00	55.0	1200
Cottons 20°C <sup>4)</sup> 20°C	8	0.300	75.0	2:50	53.00	20.0	1200
Synthetics 40°C	3	0.600	55.0	2:15	35.00	40.0	1200
Delicates <sup>5)</sup> 30°C	2	0.400	50.0	1:15	35.00	30.0	1200
Wool 30°C	1,5	0.300	60.0	1:05	30.00	30.0	1200

1) Остатъчна влага в края на фаза центрофуга. Колкото по-високи са оборотите на центрофугиране, толкова повече шум ще издава уреда и толкова по-малко остатъчна влага ще бъде налична.

2) Референтен показател за скоростта на центрофугиране.

3) Подходяща за пране на силно замърсен текстил.

4) Подходящо за пране на леко замърсени памучни, синтетични и смесени тъкани.

5) Също така, може да се използва като цикъл за бързо изпиране за леко замърсен текстил.

### Потребление на енергия в различни режими

Изключено (W)	В готовност (W)	Забавен старт (W)
0.50	0.50	4.00

Времето до режим „Изключване/В готовност“ е максимум 15 минути.

## 13. БЪРЗО РЪКОВОДСТВО

### 13.1 Ежедневна употреба

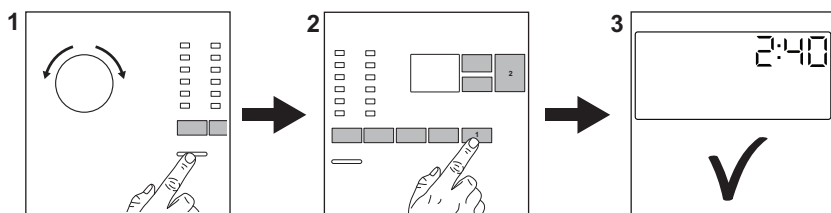

Свържете щепсела към контакта на захранващата мрежа.

Отворете кранчето за вода.

Пъхнете прането.

Изсипете препаратите за пране и добавката в правилното отделение на дозатора.

1. Натиснете бутона **On/Off** за включване на уреда. Завъртете програматора, за да настроите желаната програма.
2. Задайте желаните опции (1) с помощта на съответните сензорни бутони. За стартиране на програмата натиснете бутона (2) **Start/Pause** 
3. Уредът се стартира.

След приключване на програмата извадете прането.

Натиснете бутона **On/Off** за изключване на уреда.

### 13.2 Грижа и почистване

**График за периодично почистване спомога за по-дълъг живот на уреда Ви.**

След всеки цикъл, оставайте вратичката и дозатора за препарати открити, за да има циркулация на въздух и да изсушите уреда: това ще предотврати образуването на плесен и миризми.

Ако уредът не се използва дълго време: затворете крана за вода и изключете уреда от контакта.

Профилактично пускане на програмата за пране	Веднъж месечно
--	----------------

Почистване на уплътнението на вратата	На всеки два месеца
---------------------------------------	---------------------

Почистване на барабанна	На всеки два месеца
-------------------------	---------------------

Почистване на дозатор за препарати	На всеки два месеца
------------------------------------	---------------------

Почистване на филтър на дренажна помпа	Два пъти в годината
--	---------------------

Почистване на входящия маркуч и филтъра на вентила	Два пъти в годината
--	---------------------

Пазете пластмасовите части на разстояние, особено в близост до зоната на чекмеджето за препарат, и отстранете излишния разлив.

Следните параграфи съдържат инструкции за почистването на дадена част.

**Уплътнение на вратата с двоен улей**  
Този уред е създаден със **самопочистваща се дренажна система**, което позволява на леките пухкави влакна, които падат от дрехите, да изтекат с водата. Редовно проверявайте уплътнението и, ако е необходимо, го почиствайте, както е описано на следната схема. На края на цикъла могат да бъдат намерени монети, копчета и други дребни предмети.

Отстр. на котл. камък	Два пъти в годината
-----------------------	---------------------

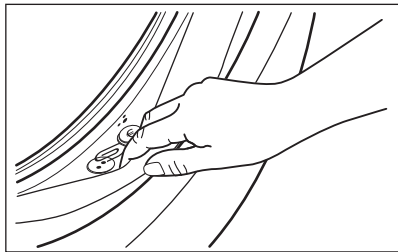

Почиствайте го, когато е нужно, използвайки препарат за почистване с амонячна пяна, без да надрасквате повърхността на уплътнението.



Винаги следвайте инструкциите, които ще откриете на опаковката на продукта.

Проверете и отстранете предмети (ако има такива), които могат да попаднат в сгъвката.

Уверете се, че няма останало пране между уплътнението и вратата.

Използвайте влажна кърпа, за да отстраните всякакви замърсявания или остатъци от вода, останали по уплътнението на вратата след завършване на цикъла.

### Отстраняване на чужди предмети



Уверете се, че джобовите са опразнени и всички разхлабени елементи са завързани преди да започнете програмата.

Отстранете всякакви чужди предмети (като метални кламери, копчета, монети и т.н.), които могат да се озоват в уплътнението на вратата, филтрите и барабана. Моля, свържете се с оторизиран сервизен център, ако е необходимо.

### Почистване на филтъра на помпата за източване

Почиствайте филтъра редовно и особено, ако на дисплея се появи кодът на

алармата **E20**

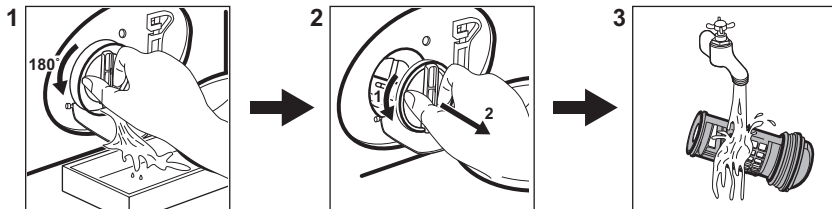

## 13.3 Програми

Програма	Зареждане	Описание на продукт
Cottons	8 кг	Бели и цветни памучни тъкани. Идеален за нормално и силно замърсяване.
Synthetics	3 кг	Синтетични и смесени тъкани.
Delicates	2 кг	Деликатни тъкани като акрилни, вискозни, полиестерни дрехи.

Програма	Зареждане	Описание на продукт
Wool 	1,5 кг	Вълна, подходяща за пране в пералня, вълна и фини тъкани за ръчно пране.
Rapid 14min	1,5 кг	Памучни и синтетични тъкани с леко замърсяване или обличани еднократно.
Rinse	8 кг	Всякакви дрехи, освен вълнени и много деликатни дрехи. Програма за изплакване и центрофуга.
Spin/Drain	8 кг	Всякакви дрехи, освен вълнени и много деликатни дрехи. Програма за центрофуга и изцеждане на водата.
Jeans	3 кг	Дънкови дрехи и дрехи от жарсе.
Sport	3 кг	Спортни дрехи.
Silk	1 кг	Специална програма за коприна и за дрехи от смесена синтетика.
Duvet	3 кг	Тъкани от памук или смесени тъкани в тъмни цветове.
Outdoor 	2 кг <sup>1)</sup> 1 кг <sup>2)</sup>	Модерни дрехи за спорт на открито.
Hygiene 	8 кг	Бели памучни тъкани. Тази програма премахва над 99,99% от бактериите и вирусите <sup>3)</sup>
Eco 40-60	8 кг 4)	Бели и цветни памучни тъкани. Нормално замърсени дрехи.

1) Програма за пране.

2) Програма за пране и фаза за водоустойчивост.

3) Тествана при Staphylococcus aureus, Enterococcus faecium, Candida albicans, Pseudomonas aeruginosa и MS2 Bacteriophage във външен тест, извършен от Swisstat Testmaterialien AG през 2021 г. (Доклад от изпитване № 202120117).

4) Съгласно Регламент (ЕС) № 2019/2023 на Комисията, тази програма с настройка на 40°C е подходяща за изпиране на нормално замърсени памучни тъкани, определени за изпиране на 40°C или 60°C заедно в един цикъл.



За достигната температура на прането, продължителност на програмата и други данни, моля, вижте глава „Стойности на потребление“.  
Най-ефикасните програми по отношение на консумацията на енергия основно са тези, които работят на по-ниски температури и по-дълга продължителност.

Зареждането на уреда на **максималния капацитет, предвиден за всяка**

**програма, помага за намаляването на енергия и потребление на вода.**

## Подходящи перилни препарати за програмите за пране

Програма	Универсален прах <sup>1)</sup>	Универсален течен перилен препарат	Течен перилен препарат за цветно пране	Деликатни вълнени тъкани	Специален
Cottons	▲	▲	▲	--	--
Synthetics	▲	▲	▲	--	--
Delicates	--	--	--	▲	▲
Wool  	--	--	--	▲	▲
Rapid 14min	--	▲	▲	--	--
<b>Jeans</b>	--	▲	▲	--	▲
<b>Sport</b>	--	--	▲	▲	▲
<b>Silk</b>	--	--	--	▲	▲
Duvet	--	--	--	▲	▲
Outdoor 	--	--	--	▲	▲
Hygiene  	▲	▲	--	--	▲
Eco 40-60	▲	▲	▲	--	--

1) Препоръчва се употребата на перилен прах за температури над 60 °C.

-- = Не се препоръчва ▲ = Препоръчително

## 14. ВИД И КАЧЕСТВО НА ПРЕПАРАТ.

- Използвайте само перилни препарати и други препарати, предназначени специално за употреба в перална машина. Първо, следвайте тези основни правила:
    - прах за пране (също таблетки и перилни препарати - еднократна доза) за всички видове тъкани, с изключение на деликатните. За предпочитане са перилни препарати на прах със съдържание на белина за бели дрехи и дезинфекция на прането,
    - течни перилни препарати (както и перилни препарати в еднократна доза), за предпочитане при програми за пране с ниска температура (60 °C макс.) при всички видове тъкани или по специално за вълнените тъкани.
  - Не смесвайте различни видове перилни препарати.
  - Използвайте по-малко перилен препарат, ако:
    - перете малко количество пране,
    - прането е леко замърсено,
    - по време на прането има голямо количество пяна.
  - Когато използвате таблетки или капсули с перилен препарат, винаги ги поставяйте в барабана, а не в дозатора за препарат и следвайте препоръките на производителя.
- Недостатъчното количество перилен препарат може да доведе до:**
- незадоволителни резултати от прането,

- прането да се оцвети в сиво,
- дрехите да се омазнят,
- мухъл в уреда.

**Твърде голямото количество перилен препарат може да доведе до:**

- пенене,
- намален ефект от изпирането,
- недостатъчно изплакване,
- по-голямо въздействие на околната среда.

## 15. КОДОВЕ НА АЛАРМА И ВЪЗМОЖНИ НЕИЗПРАВНОСТИ

Уредът не се стартира или спира по време на работа. Първо се опитайте да намерите решение на проблема (вижте таблиците).

### **ВНИМАНИЕ!**

Изключете уреда преди извършването на каквато и да било проверка.

Проблем	Възможно решение
<b>E10</b> Уредът не се пълни с вода правилно.	<ul style="list-style-type: none"> <li>• Уверете се, че кранът за вода е отворен.</li> <li>• Уверете се, че налягането на водоподаването не е прекалено ниско. За тази информация се свържете с вашата местна водоснабдителна компания.</li> <li>• Уверете се, че кранът на водата не е запушен.</li> <li>• Уверете се, че маркучът за подаване на вода не е прегънат, повреден или извит.</li> <li>• Уверете се, че свързването на маркуча за подаване на вода е правилно.</li> <li>• Уверете се, че филтърът на маркуча за подаване на вода и филтърът на клапана не са запушени.</li> </ul>
<b>E20</b> Уредът не източва водата.	<ul style="list-style-type: none"> <li>• Уверете се, че сифонът на мивката не е запушен.</li> <li>• Уверете се, че маркучът за източване не е прегънат или извит.</li> <li>• Уверете се, че филтърът за източване не е запушен. Почистете филтъра при необходимост.</li> <li>• Уверете се, че маркучът за източване е свързан правилно.</li> <li>• Задайте програма за източване, ако сте задали програма без фаза на източване.</li> <li>• Задайте програмата за източване, ако сте задали опция, която завършва с вода във ваничката.</li> </ul>
<b>E40</b> Вратата на уреда е отворена или не е затворена правилно.	<ul style="list-style-type: none"> <li>• Уверете се, че вратата е затворена правилно.</li> </ul>
<b>E91</b> Вътрешна неизправност. Липсва връзка между електронните компоненти на уреда.	<ul style="list-style-type: none"> <li>• Програмата не завърши правилно или уредът спря прекалено рано. Изключете машината и я включете отново.</li> <li>• Ако кодът за алармата се появи отново, обърнете се към оторизирания сервизен център.</li> </ul>
<b>EKO</b> Електрозахранването не е стабилно.	<ul style="list-style-type: none"> <li>• Изчакайте, докато електрозахранването се стабилизира.</li> </ul>

---

**EFO**

Устройството против наводнение е включено.

- Изключете уреда и затворете крана за водата. Свържете се с оторизирания сервизен център.

---

Ако проблемът продължи, свържете се с оторизирания сервизен център. Данните, необходими за сервизния център, са посочени на табелката с данни

---

\*Някои алармени кодове може да не бъдат показани. Подлежи на промяна без предизвестие.

---

## 16. ОПАЗВАНЕ НА ОКОЛНАТА СРЕДА

Рециклирайте материалите със символа

 Поставяйте опаковките в съответните контейнери, за да ги рециклирате. Помогнете за опазването на околната среда и човешкото здраве чрез рециклирането на отпадъци от

електрически и електронни уреди. Не изхвърляйте уреди, маркирани със символа  с битовите отпадъци. Върнете продукта в местното депо за рециклиране или се свържете с общинската служба.

## Dobro došli u Electrolux! Hvala vam što ste odabrali naš uređaj.



Nastojimo biti održivi te smanjujemo uporabu papira te su svi korisnički priručnici dostupni na internetu. Pristupite svom potpunom korisničkom priručniku na [electrolux.com/manuals](http://electrolux.com/manuals)



Savjeti o korištenju, rješavanju problema, brošure i informacije o servisu i popravcima dostupni su na [electrolux.com/support](http://electrolux.com/support)



Kupite dodatnu opremu, potrošni materijal i originalne rezervne dijelove za svoj uređaj na [electrolux.com/shop](http://electrolux.com/shop)

Zadržava se pravo na izmjene.

## SADRŽAJ

1. SIGURNOSNE INFORMACIJE.....	72
2. SIGURNOSNE UPUTE.....	74
3. OPIS PROIZVODA.....	76
4. TEHNIČKE INFORMACIJE.....	77
5. INSTALACIJA.....	77
6. UPRAVLJAČKA PLOČA.....	81
7. BIRAČ I TIPKE.....	82
8. PROGRAMI.....	84
9. POSTAVKE.....	88
10. SVAKODNEVNA UPORABA.....	89
11. ODRŽAVANJE I ČIŠĆENJE.....	92
12. VRIJEDNOSTI POTROŠNJE.....	97
13. KRATKE UPUTE.....	98
14. VRSTA I KVALITETA DETREDŽENTA.....	102
15. ŠIFRE ALARMA I MOGUĆI KVAROVI.....	102
16. BRIGA O OKOLIŠU.....	103

## 1. ⚠ SIGURNOSNE INFORMACIJE



Prije početka postavljanja i korištenja ovog uređaja pažljivo pročitajte isporučene upute.

Proizvođač nije odgovoran za ozljede ili oštećenje koji su rezultat neispravne ugradnje ili uporabe. Upute uvijek držite na sigurnom i pristupačnom mjestu za buduću uporabu.

### 1.1 Sigurnost djece i osjetljivih osoba

- Ovaj uređaj mogu koristiti djeca u dobi od 8 godina i starija te osobe smanjenih tjelesnih, osjetljivih ili mentalnih mogućnosti ili osobe koje ne raspolažu iskustvom ili

znanjem ako su pod nadzorom osobe odgovorne za njihovu sigurnost i rade po uputama koje se odnose na sigurno korištenje uređaja te razumiju uključene opasnosti.

- Djeca dobi između 3 i 8 godina i osobe s vrlo teškim i složenim invaliditetom moraju se držati podalje od uređaja, osim ako su pod stalnim nadzorom.
- Djecu mlađu od 3 godine treba držati podalje od uređaja, osim ako su pod stalnim nadzorom.
- Djeca bi trebala biti pod nadzorom kako bi se osiguralo da se ne igraju s uređajem.
- Ambalažu držite podalje od djece i zbrinite je na odgovarajući način.
- Držite deterdžente izvan dohvata djece.
- Držite djecu i kućne ljubimce podalje od uređaja kad su vrata otvorena.
- Ako uređaj ima funkciju roditeljske zaštite, mora se aktivirati.
- Bez nadzora djeca ne smiju obavljati čišćenje uređaja i korisničko održavanje.

## **1.2 Opća sigurnost**

- Ovaj uređaj namijenjen je isključivo pranju rublja koje se može prati u domaćinstvu.
- Ovaj je uređaj namijenjen za uporabu u kućanstvu i ostalim smještajnim jedinicama u zatvorenom prostoru.
- Ovaj uređaj može se koristiti u uredima, hotelskim sobama, sobama za goste s doručkom, seoskim kućama za goste i drugim sličnim smještajem u kojima takva uporaba ne prelazi (prosječnu) razinu uporabe u domaćinstvu.
- Ne mijenjajte specifikacije ovog uređaja.
- Maksimalna napunjenost uređaja je 8 kg. Ne prekoračujte maksimalnu napunjenost za svaki program (pogledajte poglavlje "Programi").
- Radni tlak vode na mjestu ulaska vode s izlaznog priključka mora biti između 0,5 bara (0,05 MPa) i 10 bara (1.0 MPa).

- Ventilacijski otvor u podnožju ne smije biti prekriven tepihom, prostirkom ili bilo kojom podnom oblogom.
- Uređaj mora biti priključen na vodovod pomoću novih isporučenih kompleta crijeva ili drugih novih kompleta crijeva isporučenih od strane ovlaštenog servisnog centra.
- Stari kompleti crijeva ne smiju se ponovno koristiti.
- Ako je mrežni kabel za napajanje oštećen, mora ga zamijeniti proizvođač, ovlašteni servisni centar ili kvalificirane osobe kako bi se izbjegao strujni udar.
- Prije svakog postupka održavanja, isključite uređaj i iskopčajte utikač iz utičnice.
- Za čišćenje uređaja nemojte koristiti raspršivače s vodom pod visokim tlakom i/ili paru.
- Očistite uređaj vlažnom krpom. Koristite samo neutralne deterđente. Nikada ne koristite abrazivna sredstva, abrazivne spužvice za ribanje, otapala ili metalne predmete.

## 2. SIGURNOSNE UPUTE

### 2.1 Postavljanje



Ugradnja mora biti u skladu s odgovarajućim nacionalnim propisima.

- Uklonite sve ambalaže i transportne vijke, uključujući gumeni umetak s plastičnim odstojnikom.
- Transportne vijke čuvajte na sigurnom mjestu. Ako ćete uređaj u budućnosti premještati, morat ćete ih ponovno pričvrstiti kako biste blokirali bubanj i spriječili unutarnje oštećivanje.
- Prilikom pomicanja uređaja uvijek budite pažljivi jer je uređaj težak. Uvijek nosite zaštitne rukavice i zatvorenu obuću.
- Slijedite upute za postavljanje isporučene s uređajem.
- Ne postavljajte i ne koristite oštećeni uređaj.
- Uređaj ne postavljajte ili ne upotrebljavajte na mjestima gdje temperatura može biti niža od 0 °C ili gdje je izložen vremenskim utjecajima.

- Površina na podu na koju će se postaviti uređaj mora biti ravna, stabilna, otporna na toplinu i čista.
- Provjerite cirkulira li zrak između uređaja i poda.
- Nakon što se uređaj postavi u konačan položaj, libelom provjerite je li uređaj ispravno niveliran. Ako nije, podesite nožice.
- Uređaj ne postavljajte izravno iznad podnog odvoda.
- Ne prskajte vodom po uređaju i ne izlažite ga pretjeranoj vlazi.
- Uređaj ne postavljajte na mjesta gdje se vrata uređaja ne mogu potpuno otvoriti.
- Ispod uređaja ne stavljajte zatvoreni spremnik za prikupljanje vode koja možda curi. Kontaktirajte ovlašteni servisni centar kako biste provjerili koji se pribor može upotrijebiti.

### 2.2 Električni priključak



**UPOZORENJE!**

Rizik od požara i strujnog udara.

- **UPOZORENJE:** Ovaj je uređaj dizajniran za ugradnju / spajanje na priključak za uzemljenje u zgradi.
- Uvijek koristite pravilno montiranu utičnicu sa zaštitom od strujnog udara.
- Provjerite jesu li parametri na natpisnoj pločici kompatibilni s električnim vrijednostima mrežnog napajanja.
- Ne koristite adaptere s više utičnica i produžne kabele.
- Pazite da ne oštetite utikač i kabel napajanja. Ako je potrebno zamijeniti električni kabel, to mora izvršiti ovlašteni servisni centar.
- Utikač kabela napajanja uključite u utičnicu tek po završetku postavljanja. Provjerite postoji li nakon montaže pristup utikaču.
- Kabel napajanja ili utikač ne dodirujte vlažnim rukama.
- Ne povlačite kabel napajanja kako biste izvukli utikač iz utičnice. Uvijek uhvatite i povucite utikač.

### 2.3 Priključak vode

- Ulazna voda ne smije prelaziti 25 °C.
- Ne oštećujte crijeva za vodu.
- Prije spajanja na nove cijevi, cijevi koje se nisu koristile dulje vrijeme, gdje su izvedeni popravci ili su ugrađeni novi uređaji (vodomjeri itd.), pustite da voda teče dok ne postane čista i bistra.
- Uvjerite se da nema vidljivih curenje vode tijekom i nakon prve uporabe uređaja.
- Nemojte koristiti produžno crijevo ako je ulazno crijevo prekratko. Kontaktirajte ovlašteni servisni centar za zamjenu crijeva za dovod.
- Kad raspakirate uređaj, moguće je da voda poteče iz crijeva za odvod. To je zato jer se uređaj u tvornici testira uz uporabu vode.
- Crijevo za odvod možete produžiti na najviše 400 cm. Kontaktirajte ovlašteni servisni centar za drugo crijevo za odvod i produžetak.
- Provjerite postoji li pristup slavini nakon postavljanja.
- Zatvorite slavinu za vodu nakon svake uporabe uređaja.

### 2.4 Primjena

#### **UPOZORENJE!**

Opasnost od ozljeda, električnog udara, požara, opekлина ili oštećenja uređaja.

- Slijedite sigurnosne upute na pakiranju deterdženta.
- Ne stavljajte zapaljive proizvode ili mokre predmete sa zapaljivim proizvodima u uređaj, blizu uređaja ili na uređaj.
- Ne perite tkanine koje su jako zaprljane uljem, mašću ili drugim masnim tvarima. To može oštetiti gumene dijelove uređaja. Prethodno ručno očistite takve tkanine prije nego što ih stavite u uređaj.
- Ne upotrebljavajte mirise za rublje kako biste izbjegli opasnost od oštećenja plastičnih i gumenih dijelova uređaja.
- Ne dodirujte staklena vrata tijekom rada programa. Staklo može postati vruće.
- Obavezno uklonite sve metalne predmete iz rublja.

### 2.5 Servis

- Za popravak uređaja obratite se ovlaštenom servisnom centru. Koristite samo originalne rezervne dijelove.
- Imajte na umu da samostalni ili neprofesionalni popravak može imati sigurnosne posljedice i može poništiti jamstvo.
- Slijedeći rezervni dijelovi bit će dostupni 10 godina nakon ukidanja modela: motor i četkice motora, prijenos između motora i bubnja, crpke, amortizeri i opruge, bubanj, remenica bubnja i povezani kuglični ležajevi, grijači i grijaći elementi, uključujući toplinske pumpe, cijevi i slična oprema, uključujući crijeva, ventile, filtre i aquastop sustav, tiskane pločice, elektroničke zaslone, tlačne sklopke, termostate i senzore, softver i firmware, uključujući softver za resetiranje, vrata, šarke i brtve, ostale brtve, sklop za zaključavanje vrata, plastične periferne jedinice kao što su spremnici deterdžentata. Trajanje u vašoj zemlji može biti dulje. Za više informacija posjetite našu internetsku stranicu.
- Imajte na umu da su neki od tih rezervnih dijelova dostupni samo profesionalnim

serviserima i da nisu svi rezervni dijelovi relevantni za sve modele.

- Što se tiče žarulje(a) unutar ovog proizvoda i rezervnih žarulja koje se prodaju zasebno: Ove žarulje namijenjene su da izdrže ekstremne fizičke uvjete u kućanskim uređajima, poput temperature, vibracija, vlage ili namijenjene su signalizaciji informacija o radnom stanju uređaja. Nisu namijenjene za druge primjene i nisu pogodne za osvjetljenje u kućanstvu.

## 2.6 Odlaganje

### UPOZORENJE!

Opasnost od ozljeda ili gušenja.

- Iskopčajte uređaj iz električne iz vodovodne mreže.
- Odrežite električni kabel za napajanje u blizini uređaja i bacite ga.
- Uklonite bravu na vratima kako biste spriječili zatvaranje djece ili kućnih ljubimaca u bubnju.
- Uređaj odložite u otpad u skladu s lokalnim propisima za odlaganje električne i elektroničke opreme (WEEE).

## 3. OPIS PROIZVODA

### 3.1 Pregled uređaja

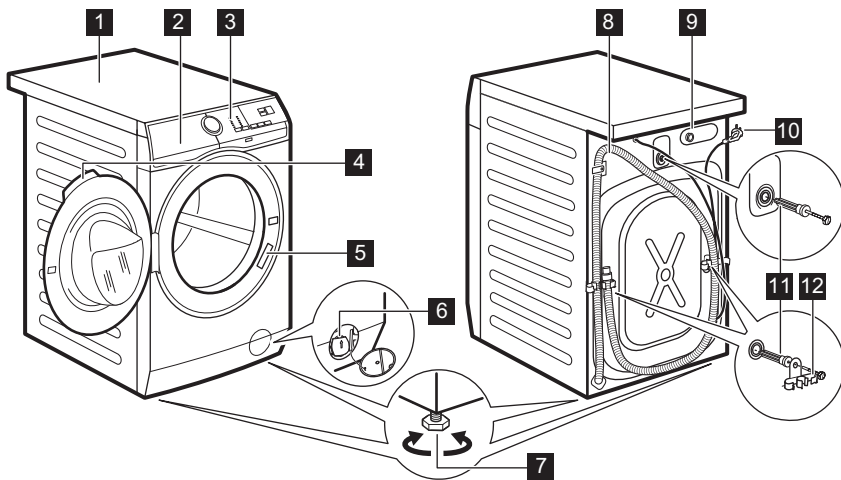

- 1** Radna ploča
- 2** Spremnik za deterdžent
- 3** Upravljačka ploča
- 4** Ručica na vratima
- 5** Natpisna pločica
- 6** Filtar odvodne pumpe
- 7** Nožica za niveliranje uređaja

- 8** Odvodno crijevo
- 9** Priključak dovodnog crijeva
- 10** Kabel za napajanje
- 11** Transportni vijci
- 12** Nosač crijeva

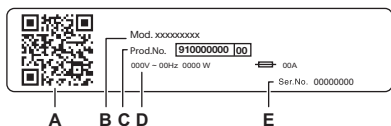

### Na natpisnoj pločici stoji:

- A. QR kod
- B. Naziv modela
- C. Broj proizvoda
- D. Električne klase
- E. Serijski broj

Skenirajte **QR kod** na uređaju kako biste registrirali svoj proizvod i iskoristili ga na najbolji mogući način.

- - Pristup pojedinostima vašeg uređaja, dokumentaciji i artiklima o načinu korištenja najboljih značajki (Korisnički priručnik također je dostupan na [electrolux.com/manuals](http://electrolux.com/manuals))
- - Pronađite savjete o korištenju, rješavanju problema, informacije o servisu i popravcima (također dostupne na [electrolux.com/support](http://electrolux.com/support))
- - Kupite pribor, potrošni materijal i originalne rezervne dijelove za vaš uređaj (također dostupno na [electrolux.com/shop](http://electrolux.com/shop))

## 4. TEHNIČKE INFORMACIJE

Dimenzije	Širina / Visina / Ukupna dubina	59,6 cm /84,7 cm /57,6 cm
Električni priključak	Napon	230 V
	Ukupna snaga	1900 W
	Osigurač	10 A
	Frekvencija	50 Hz
Razina zaštite od prodora krutih čestica i vlage osigurana je zaštitnim poklopcem, osim ako niskonaponska oprema nema zaštitu od vlage		IPX4
Tlak dovoda vode	Najniže Maksimalno	0,5 bara (0,05 MPa) 10 bara (1,0 MPa)
Dovod vode <sup>1)</sup>		Hladna voda
Maksimalno punjenje	Pamuk	8 kg

<sup>1)</sup> Crijevo za dovod vode spojite na slavinu s 3/4" navojem.

## 5. INSTALACIJA



### UPOZORENJE!

Pogledajte poglavlja sa sigurnosnim uputama.

### 5.1 Raspakiranje

1. Otvorite vrata. Uklonite sve predmete iz bubnja.

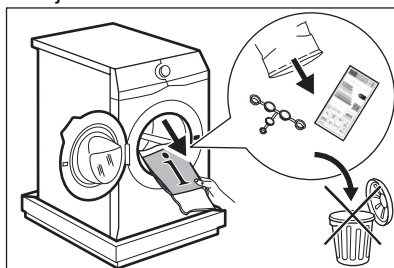



Pribor isporučen s uređajem može se razlikovati ovisno o modelu.

2. Stavite element pakiranja na pod iza uređaja i pažljivo ga položite na stražnju stranu. Skinite zaštitu s dna.

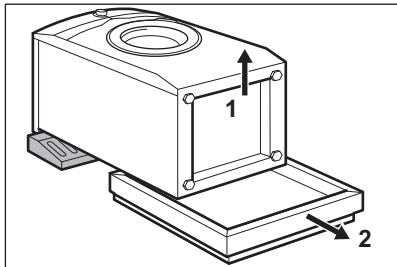

### OPREZ!

Ne spuštajte perilicu rublja na prednju stranu.

3. Vratite uređaj u uspravan položaj. Skinite kabel napajanja i crijevo za odvod s držača crijeva.

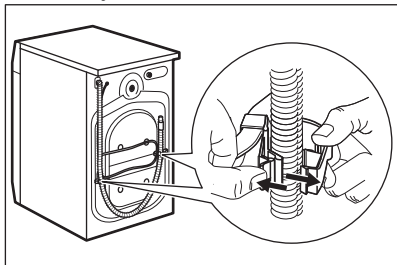

### UPOZORENJE!

Moguće je da voda poteče iz crijeva za odvod. To je zato što je perilica rublja testirana u tvornici.

4. Izvadite tri vijka za prijevoz i izvucite plastične odstojnike.

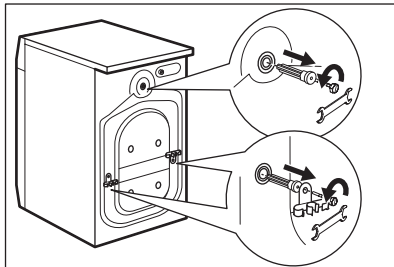

Preporučujemo da ambalažu i transportne vijke sačuvate u slučaju prijevoza uređaja.

5. Stavite plastične čepove, koji se nalaze u vrećici s priručnikom, u rupe.

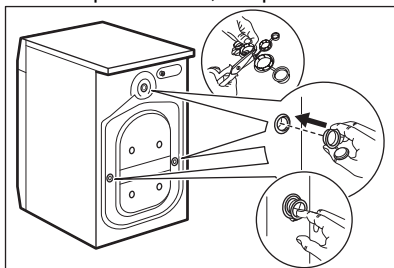

## 5.2 Informacije za instalaciju

### Pozicioniranje i izravnavanje

Uređaj podesite na ispravan način kako biste spriječili vibracije, buku i pomicanje uređaja tijekom rada.

1. Ugradite aparat na ravni tvrdi pod. Uređaj mora biti stabilan i pravilno niveliran. Pazite da uređaj ne dodiruje zid ili druge jedinice i pobrinite se da ispod uređaja cirkulira zrak.
2. Otpustite ili zategnite nožice da biste podesili razinu. Sve nožice moraju čvrsto ležati na podu.



### UPOZORENJE!

Ne stavlajte karton, drvo ili ekvivalentne materijale ispod nožica uređaja kako biste podesili razinu.

### Ulazno crijevo

### **⚠ OPREZI!**

Provjerite da crijeva nisu oštećena i da nema curenja na spojevima. Nemojte koristiti produžno crijevo ako je ulazno crijevo prekratko. Kontaktirajte servisni centar za informacije o zamjeni dovodnog crijeva.

1. Crijevo za dovod vode priključite na stražnju stranu uređaja, ako je potrebno. Obično je već instalirano u tvornici.

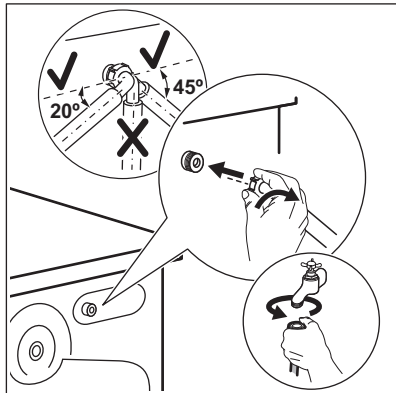

2. Namjestite ga prema lijevo ili desno, ovisno o položaju slavine za vodu. Uvjerite se da crijevo za dovod nije u okomitom položaju.
3. Ako je potrebno, otpustite maticu kako bi sjela u ispravan položaj.
4. Spojite crijevo za dovod vode na slavinu hladne vode s navojem od 3/4".
5. Neki modeli mogu imati dovodno crijevo s uređajem za zaustavljanje vode. To sprječava bilo kakva curenje vode iz crijeva zbog prirodnog starenja. Odjeljak u prozorčiću pokazuje ovu grešku **A**. Ako se to dogodi, zatvorite slavinu i kontaktirajte ovlaštenu servisni centar za informacije o zamjeni crijeva.

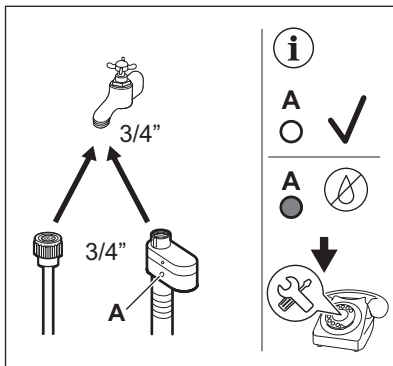

### **⚠ UPOZORENJE!**

Ulazna voda ne smije prelaziti 25 °C.

### **Odvodnja vode**

Odvodno crijevo treba biti na visini ne manjoj od 60 cm i ne većoj od 100 cm.



Odvodno crijevo možete produžiti na najviše 400 cm. Kontaktirajte ovlaštenu servisni centar za kupnju drugog odvodnog crijeva i produžetka.

Provjerite da se crijevo za odvod vode nalazi na povišenom dijelu kako bi se spriječilo da ostaci hrane iz sudopera ulaze u uređaj.

Spojite odvodno crijevo na sifon i pričvrstite ga obujmicom. Provjerite da se crijevo za odvod vode nalazi na povišenom dijelu kako bi se spriječilo da ostaci hrane iz sudopera ulaze u uređaj.

Namjestite crijevo izravno na ugrađenu cijev za ispuštanje u zidu prostorije i pritegnite stezaljkom.

Bez plastične vodilice crijeva, na sifon sudopera - Stavite odvodno crijevo u otvor i zategnite ga stezaljkom.

Odvodno crijevo može se saviti u obliku slova U i postaviti oko plastične vodilice. Na rubu sudopera - Pričvrstite vodilicu na slavinu ili na zid.



Provjerite da se plastična vodilica ne može pomicati kada uređaj ispušta vodu, a kraj odvodnog crijeva nije uronjen u vodu. Može doći do povrata prljave vode u uređaj. Dodatnu opremu kupujte kod ovlaštenog dobavljača.

Na cijev vertikale s otvorom za odvod - Umetnite odvodno crijevo izravno u odvodnu cijev ili cijev vertikale



Kraj odvodne cijevi se treba stalno ventilirati, tj. unutrašnji promjer odvodnog kanala (min. 38 mm min. 1.5") mora biti širi od vanjskog promjera odvodnog crijeva.

Moguće je povezati odvodno crijevo na različite načine:

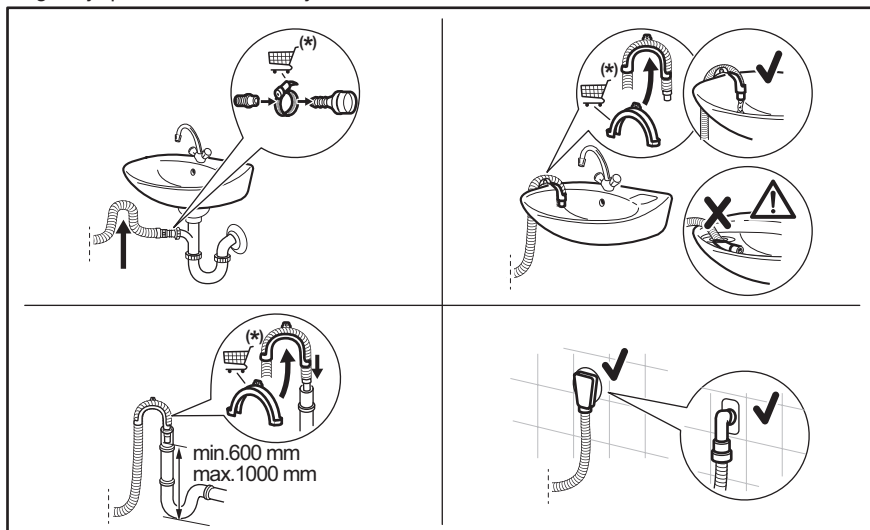

(\*) Podložno promjenama bez prethodne obavijesti.

### 5.3 Spajanje na električnu mrežu

Na kraju postavljanja možete priključiti mrežni utikač u utičnicu.

Na natpisnoj pločici na unutarnjem rubu vrata uređaja i u poglavlju "Tehnički podaci" označene su potrebne električne vrijednosti. Provjerite jesu li kompatibilne s mrežnim napajanjem.

Provjerite da vaša kućna električna instalacija može podnijeti maksimalno potrebno opterećenje, vodeći računa i o ostalim uređajima u uporabi.

### Spojite uređaj na uzemljenu utičnicu.

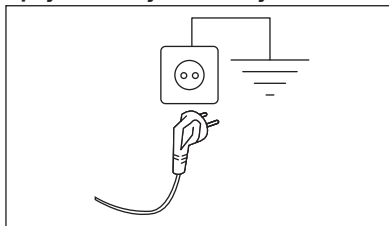

Kabel električnog napajanja nakon postavljanja uređaja mora biti lako dostupan.

Za bilo kakve električne radove potrebne za postavljanje ovog uređaja, obratite se našem ovlaštenom servisnom centru.

Proizvođač ne prihvaća nikakvu odgovornost za štetu ili povredu osoba nastalu uslijed

nepoštivanja gore navedenih sigurnosnih mjera opreza.

## 6. UPRAVLJAČKA PLOČA

### 6.1 Opis upravljačke ploče

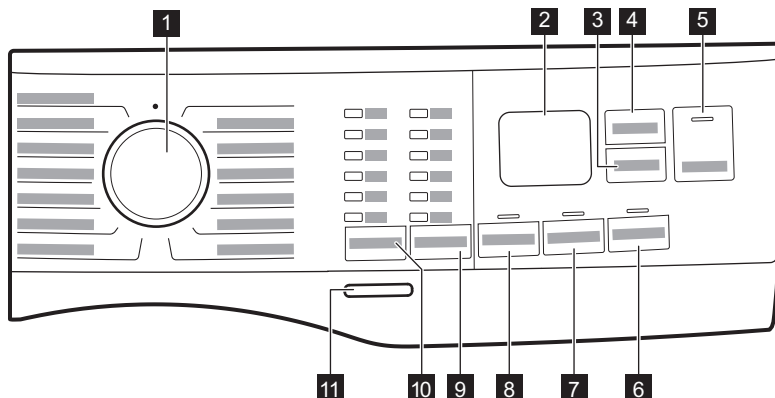

- 1 Programator
- 2 Zaslom
- 3 Delay Start dodirna tipka
- 4 Time Manager dodirna tipka
- 5 Start/Pause dodirna tipka ▶||
- 6 Stains dodirna tipka
- 7 Extra Rinse dodirna tipka
- 8 Prewash dodirna tipka
- 9 Spin opcije smanjenja dodirnite tipku
  - No Spin opcije ⌀
  - Rinse Hold opcije □
  - Silent opcije ↓↓
- 10 Temp. dodirna tipka
- 11 On/Off pritisna tipka

### 6.2 Zaslom

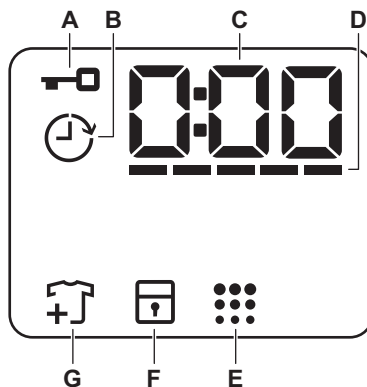

- A. : Indikator zaključanih vrata
- B. : Indikator za odgođeno pokretanje
- C. Digitalni indikator može prikazati:
  - Trajanje programa (npr. 2:40),
  - Vrijeme odgode (npr. 2h),
  - Kraj ciklusa (0:00)
  - Kod upozorenja (npr. E20).

- Prikaz ukupnih sati rada uređaja. Pogledajte odjeljak "Brojač sati rada" u odlomku "Postavke" za više pojedinosti.
- D. : Time Manager Pokazatelj razine stupaca.
- E. : Pokazatelj čišćenja bubnja. Više pojedinosti potražite u odjeljku "Čišćenje

bubnja" u odlomku "Čišćenje i održavanje".

- F. : Pokazatelj roditeljske zaštite
- G. : Pokazatelj dodavanja rublja. Svijetli tijekom početka faze pranja, dok korisnik još uvijek može pauzirati uređaj i dodati još rublja.

## 7. BIRAČ I TIPKE

### 7.1 Uvod



Opcije/funkcije ne mogu se odabrati sa svim programima pranja U "Tablici programa" provjerite kompatibilnost između opcija/funkcija i programa pranja. Opcija/funkcija mogu jedna drugu isključivati, u kojem slučaju uređaj vam ne dozvoljava postaviti nekompatibilne opcije/funkcije.

### 7.2 On/Off

Kako biste omogućili uključivanje ili isključivanje uređaja, pritisnite ovu tipku na nekoliko sekundi. Prilikom uključivanja i isključivanja uređaja oglašavaju se dva različita zvuka.

Budući da funkcija stanja pripravnosti automatski isključuje uređaj nakon nekoliko minuta kako bi u nekim slučajevima smanjila potrošnju energije, možda ćete trebati ponovno uključiti uređaj.

Više pojedinosti potražite u odjeljku „Stanje pripravnosti“ poglavlja „Svakodnevna upotreba“.

### 7.3 Temp.

Kada odaberete programa pranja, uređaj automatski predlaže zadanu postavku temperature.

Indikator Cold = hladna voda.

Uključuje se indikator postavljene temperature.

### 7.4 Spin

Kad podesite program, uređaj automatski podešava zadanu brzinu centrifuge.

#### Dodatne opcije centrifuge:

- **No Spin** . Uključuje se odgovarajući indikator.  
Ovu opciju postavite za isključenje svih faza centrifuge. Uređaj izvodi jedinu fazu ispuštanja odabranog programa pranja. Postavite ovu opciju za jako osjetljive tkanine. Za neke programe pranja faza ispiranja troši više vode.
- **Rinse Hold** . Uključuje se odgovarajući indikator.  
Zadnja centrifuga se ne obavlja. Voda od posljednjeg ispiranja ne ispušta se kako bi se spriječilo gužvanje tkanina. Program pranja završava s vodom u bubnju. Vrata ostaju blokirana, a bubanj se redovito okreće kako bi se smanjilo gužvanje rublja. Morate ispustiti vodu kako biste otključali vrata.  
Ako dodirnete tipku Start/Pause , uređaj izvršava fazu centrifugiranja i ispušta vodu.
- **Silent** . Uključuje se odgovarajući indikator.  
Srednja i završna faza centrifuge su potisnute i program završava s vodom u bubnju. Time se smanjuje gužvanje. Vrata ostaju blokirana. Bubanj se redovito okreće kako bi se spriječila pojava nabora. Morate ispustiti vodu kako biste otključali vrata.  
Budući da je program vrlo tih, pogodan je za korištenje u noćnim satima kada su dostupne jeftinije tarife električne energije.

U nekim programima ispiranja se izvode s više vode.

Ako dodirnete Start/Pause tipku, uređaj izvršava samo fazu ispuštanja vode.



Uređaj automatski isprazni vodu nakon otprilike 18 sati.

## 7.5 Prewash

Pomoću ove opcije možete programu pranja dodati fazu pretpranja.

Uključiti će se odgovarajući indikator.

- Ovu opciju koristite kako biste dodali fazu pretpranja na 30 °C prije faze pranja. Ta opcija preporučuje se za jako zaprljano rublje, naročito ono zaprljano pijeskom, prašinom, blatom i drugim krutim česticama.



Ta opcija može produljiti trajanje programa.

## 7.6 Trajno Extra Rinse

S tom opcijom možete odabranom programu pranja dodati nekoliko ispiranja.

Tu opciju koristite za ljude s alergijama na ostake deterdženta i osjetljivom kožom.



Ova opcija produljuje trajanje programa.

Odgovarajući indikator iznad gumba počinje svijetliti i ostaje tako tijekom sljedećih ciklusa dok se ne isključi ova opcija.

## 7.7 Stains

Dodirnite ovaj gumb i dodajte programu fazu za uklanjanje mrlja.

Odgovarajući indikator iznad dodirne tipke svijetli.

Ovu opciju upotrijebite za uklanjanje tvrdokornih mrlja.

Kada podesite ovu opciju, u pretinac dodajte sredstvo za uklanjanje mrlja .



Ova opcija povećava trajanje programa. Ova opcija nije dostupna pri temperaturi nižoj od 40°C.

## 7.8 Delay Start

S ovom opcijom možete odgoditi početak programa na prikladnije vrijeme.

Za podešavanje željene odgode više puta dodirnite gumb. Vrijeme se produžava u razmaku od 1 sata do 20 sati.

Zaslon prikazuje odgovarajući indikator  i odabrano vrijeme odgode. Nakon što dodirnete tipku Start/Pause, uređaj počinje odbrojavanje i vrata su zaključana.

## 7.9 Time Manager

S ovom opcijom možete smanjiti trajanje programa ovisno o količini punjenja i stupnju zaprljanosti.

Kada postavite program pranja na zaslonu se prikazuje zadano trajanje programa i ----- crtica.

Dodirnite tipku Time Manager kako biste skratili vrijeme trajanja programa u skladu s vašim potrebama. Zaslon prikazuje novo trajanje programa, a broj crtica će se smanjiti u skladu s tim:

----- pogodan za potpuno napunjen stroj s normalno zaprljanom odjećom.

---- brzi ciklus za potpuno napunjen stroj s lagano zaprljanom odjećom.

--- vrlo brz ciklus za manju napunjenost stroja s lagano zaprljanom odjećom (preporučuje se maksimalno polovica punjenja).

- najkraći ciklus za osvježavanje male količine rublja.

Time Manager je dostupno samo s programima u tablici.

indikator	Cottons	Synthetics
	----- 1)	■
-----	■	■
----	■	■
--- 2)	■	■
-- 2)	■	■
- 2)	■	■

1) Zadano trajanje svih programa.

2) Ova razina opcije Time Manager nije dostupna na 90°C.



U nekim uređajima trajanje programa se smanjuje bez prikazivanja crtica.

## 7.10 Start/Pause



Za pokretanje, pauziranje uređaja ili prekidanje pokrenutog programa, dodirnite tipku Start/Pause .







Možete pauzirati ciklus i dodati ili ukloniti odjeću kad se na zaslonu pojavi ikona . Za više pojedinosti pročitajte odjeljak "Otvaranje vrata - dodavanje odjeće".

## 8. PROGRAMI

### 8.1 Grafikon programa

Program Zadana temperatura Raspon temperature	Referentna brzina centrifuge Raspon brzina centrifuge (o/m)	Maksimalno punjenje	Opis programa (Vrsta punjenja i stupanj zaprljanosti)
Cottons 40 °C 90 °C - Hladno	1200 o/min (1200 - 400)	8 kg	Bijele i obojene pamučne tkanine. Idealno za normalno i teško zaprljanje.
Synthetics 30 °C 60 °C - Hladno	1200 o/min (1200 - 400)	3 kg	Sintetički ili predmeti od miješane tkanine. Normalno zaprljano.
Delicates 30 °C 40 °C - Hladno	800 o/min (1200 - 400)	2 kg	Osjetljive tkanine poput akrila, viskoze i miješanih tkanina koje zahtijevaju nježnije pranje. Normalno zaprljano.
Wool   40 °C 40 °C - Hladno	1200 o/min (1200 - 400)	1,5 kg	Vuneni predmeti perivi u perilici, vuneni predmeti koji se peru ručno i ostale tkanine sa simbolom "ručno pranje" <sup>1)</sup> .
Rapid 14min 30 °C	800 o/min (800 - 400)	1,5 kg	Pamučni i sintetički predmeti malo zaprljani ili nošeni samo jednom.

Program Zadana temperatura Raspon temperature	Referentna brzina centrifuge Raspon brzina centrifuge (o/m)	Maksimalno punjenje	Opis programa (Vrsta punjenja i stupanj zaprljanosti)
Rinse	1200 o/min (1200 - 400)	8 kg	Sve tkanine, osim vunениh i vrlo osjetljivih tkanina. Program za ispiranje i centrifugiranje rublja. Zadana brzina centrifuge ista je kao i ona koja se koristi za programe za pamuk. Smanjite brzinu centrifuge prema vrsti rublja. Po potrebi postavite opciju Extra Rinse (Dodatno ispiranje) kako biste dodali ispiranja. S malom brzinom centrifuge uređaj provodi nježna ispiranja i kratko centrifugiranje.
Spin/Drain	1200 o/min (1200 - 400)	8 kg	Za centrifugiranje rublja i izbacivanje vode iz bubnja. Sve tkanine, osim vunениh i osjetljivih tkanina.
Jeans 30 °C 40 °C - Hladno	800 o/min (1200 - 400)	3 kg	Specijalni program za odjeću od trapera s osjetljivom fazom pranja kako bi se smanjilo blijedenje boje i tragovi. Za bolju njegu preporučuje se smanjena količina punjenja.
Sport 30 °C 40 °C - Hladno	1200 o/min (1200 - 400)	3 kg	Sintetički sportski odjevni predmeti. Ovaj je program osmišljen za nježno pranje moderne vanjske sportske odjeće, a pogodan je i za odjeću za teretanu, biciklizam ili odjeću za trčanje ili slično.
Silk 30 °C	800 o/min (800 - 400)	1 kg	Svila koja se može prati u perilici i ručno te ostale osjetljive tkanine. Pokreti bubnja tako su nježni da je moguće tretiranje čak i jako osjetljivu odjeću. Obavite potpuni ciklus pranja i sušenja za smanjenje gužvanja.
Duvet 30 °C 60 °C - Hladno	800 o/min (800 - 400)	3 kg	Posebni program za pokrivače s ispunom od sintetike ili perja i paperja, poplun, prekrivač za krevet i slično. Koristite tekući deterđent za osjetljive tkanine, poput deterđenta za vunu.
Outdoor  30 °C 40 °C - Hladno	1200 o/min (1200 - 400)	2 kg <sup>2)</sup> 1 kg <sup>3)</sup>	<p>Ne koristite omekšivač rublja i pazite da u spremniku za deterđent nema ostataka omekšivača.</p> <p><b>Odjeća za boravak na otvorenom, tehničke, sportske tkanine, vodootporne i dišuće jakne, nepropusne jakne s odvojitivim flisom ili unutarnjom izolacijom.</b> Preporučeno punjenje rublja je 2 kg. Ovaj program može se koristiti i kao ciklus za obnavljanje vodootpornosti, posebno prilagođen za tretiranje odjeće s impregnacijom. Da biste izvršili ciklus vraćanja vodootpornosti, postupite na sljedeći način:</p> <ul style="list-style-type: none"> <li>• Deterđent za pranje uspite u odjeljak .</li> <li>• Ulijte posebno sredstvo za obnavljanje vodootpornosti tkanine u pretinac ladice za omekšivač rublja .</li> <li>• Smanjite količinu rublja na 1 kg.</li> </ul> <p>Kako biste dodatno poboljšali obnavljanje funkcije odbijanja vode, osušite rublje u sušilici postavljanjem programa sušenja Outdoor (ako je dostupno i ako etiketa na odjeći dopušta sušenje u sušilici).</p>





Program Zadana temperatura Raspon temperature	Referentna brzina centrifuge Raspon brzina centrifuge (o/m)	Maksimalno punjenje	Opis programa (Vrsta punjenja i stupanj zaprljanosti)
Hygiene  60 °C	1200 o/min (1200 - 400)	8 kg	<b>Bijelo pamučno rublje.</b> Ovaj program pranja visokih performansi u kombinaciji s parom, uklanja više od 99,99% bakterija i virusa <sup>4)</sup> održavanje temperature iznad 60 ° C tijekom faze pranja; s dodatnim djelovanjem na vlakna zahvaljujući fazi s parom, poboljšana faza ispiranja osigurava pravilno uklanjanje ostataka deterdženta i mikroorganizama. Ovaj program osigurava i pravilno smanjenje peludi/alergenih.
Eco 40-60 40 °C <sup>5)</sup>	1200 o/min (1200 -400)	8 kg	Bijeli i šareni pamuk postojanih boja.. Uobičajeno zaprljani predmeti. Smanjuje se potrošnja energije i produljuje se vrijeme pranja, osiguravajući dobre rezultate pranja.





- 1) Tijekom ovog ciklusa bubanj se polako okreće kako bi se osiguralo nježno pranje. Može se činiti da se bubanj ne okreće ili se ne okreće pravilno, ali to je normalno za ovaj program.
- 2) Program pranja.
- 3) Program pranja i faza postizanja vodootpornosti.
- 4) Ispitan na Staphylococcus aureus, Enterococcus faecium, Candida albicans, Pseudomonas aeruginosa i MS2 Bacteriophage u vanjskom ispitivanju provedenom od strane Swisstest Testmaterialien AG 2021. godine (izvješće o ispitivanju br. 202120117).
- 5) U skladu s Uredbom Komisije EU 2019/2023, ovaj program na 40 °C može oprati uobičajeno prljavo pamučno rublje, za koje je deklarirano da se može prati na 40 °C ili 60 °C, u istom ciklusu.



Za postignutu temperaturu u rublju, trajanje programa i ostale podatke, pogledajte poglavlje "Vrijednosti potrošnje".  
Najefikasniji programi u pogledu potrošnje energije su općenito oni koji se izvode pri nižim temperaturama i dulje traju.

## Kompatibilnost opcija programa

Program	Spin				Prewash 1)	Extra Rinse	Stains 2)	Delay Start	Time Manager
Cottons	■	■	■	■	■	■	■	■	■
Synthetics	■	■	■	■	■	■	■	■	■
Delicates	■	■	■	■		■		■	
Wool  	■	■	■					■	
Rapid 14min	■	■	■					■	



Program	Spin				Prewash 1)	Extra Rinse	Stains 2)	Delay Start	Time Manager
Rinse	■	■	■			■		■	
Spin/Drain	■	■ 3)						■	
Jeans	■	■	■	■		■	■	■	
Sport	■	■	■		■	■		■	
Silk	■	■						■	
Duvet	■	■						■	
Outdoor 	■	■	■			■		■	
Hygiene 	■	■	■			■	■	■	
Eco 40-60	■		■					■	



1) Prewash i Stains ne mogu se odabrati zajedno.

2) Ova opcija nije dostupna na temperaturi nižoj od 40 °C.

3) Ako postavite opciju Bez centrifuge, uređaj će samo izbacivati vodu.

### Prikladni deterdženti za programe pranja

Program	Univerzalni deterdžent u prahu 1)	Univerzalni tekući deterdžent	Tekući deterdžent za obojeno rublje	Osjetljivo rublje i vuna	Posebni
Cottons	▲	▲	▲	--	--
Synthetics	▲	▲	▲	--	--
Delicates	--	--	--	▲	▲
Wool  	--	--	--	▲	▲
Rapid 14min	--	▲	▲	--	--
Jeans	--	--	▲	▲	▲
Sport	--	▲	▲	--	▲
Silk	--	--	--	▲	▲
Duvet	--	--	--	▲	▲

Program	Univerzalni deterđent u prahu 1)	Univerzalni tekući deterđent	Tekući deterđent za obobjeno rublje	Osjetljivo rublje i vuna	Posebni
Outdoor 	--	--	--	▲	▲
Hygiene 	▲	▲	--	--	▲
Eco 40-60	▲	▲	▲	--	--

1) Pri temperaturi višoj od 60 °C preporučuje se uporaba sredstva za čišćenje u prahu.

-- = Nije preporučljivo ▲ = Preporučeno

## 8.2 Woolmark Premium Wool Care - plavo



Ciklus pranja vune na ovom uređaju je testirala i odobrila tvrtka Woolmark za pranje odjeće od vune s oznakom „hand wash“ (ručno pranje) uz uvjet da je rublje oprano u skladu s uputama na etiketi odjeće i onima koje je izdao proizvođač ove perilice rublja.  
M1511

## 9. POSTAVKE

### 9.1 Akustični signali

Uređaj posjeduje različite zvučne signale, koji rade kada:

- Uključite uređaj (posebni kratki zvuk).
- Isključite uređaj (posebni kratki zvuk).
- Dotaknete neki gumb (zvuk klik).
- Kod krivog odabira (3 kratka zvuka).
- Program završi s radom (niz zvukova u trajanju od približno 1 minute).
- Uređaj je u kvaru (niz kratkih zvukova u trajanju od približno 5 minuta).

Za **aktiviranje/deaktiviranje** zvučnih signala podešenih za određeni program, istovremeno dodirnite gumb Temp. i Spin u na približno 2 sekunde. Na zaslonu se prikazuje On/Off



Ako deaktivirate zvučne signale oni će se i dalje čuti ako je uređaj u kvaru.

### 9.2 Roditeljska zaštita

Pomoću ove opcije možete spriječiti igranje djece s upravljačkom pločom.

Za **uključivanje/isključivanje** ove opcije, držite pritisnutim gumb Stains dok se na zaslonu ne **uključiti/isključiti** .

Uređaj će zadržati odabir ove opcije nakon što ga isključite.

Funkcija roditeljske zaštite možda neće biti dostupna nekoliko sekundi nakon uključivanja uređaja.

### 9.3 Brojač sati rada

Ukupno vrijeme rada uređaja moguće je prikazati u satima, počevši od prvog uključivanja. Ova će vrijednost računati vrijeme ciklusa (ne uključuje pauze, vrijeme odgođenog pokretanja). Za prikazivanje ove vrijednost, postupite na sljedeći način:

1. Uključite uređaj pritiskom gumba On/Off.
2. Okrenite programator na bilo koji program (od 1. položaja u smjeru kazaljke na satu).
3. Pritisnite i držite gumb Spin i Prewash nekoliko sekundi (unutar 10 sekundi nakon uključivanja). Nakon tih 10 sekundi kombinacija gumba aktivira i deaktivira zvučne signale).
4. Nakon 3 sekunde na zaslonu se prikazuju ukupni sati rada uređaja: npr. 1276 sati, zaslon prikazuje tekst Hr tijekom 2 sekunde, 12 (tisuće i stotine) tijekom 2 sekunde i 76 (desetice i jedinice).



Ako postupak ne uspije (zbog vremenskog ograničenja, pogrešnog položaja programatora ili pogrešne kombinacije gumba), isključite uređaj i ponovite postupak od početka.

## 9.4 Vraćanje na tvorničke postavke

Ova funkcija omogućuje vraćanje tvornički zadanih opcija. Za **aktiviranje** ove opcije, slijedite korake u nastavku:

1. Uključite uređaj pritiskom gumba On/Off.
2. Okrenite programator na bilo koji program (od 1. položaja u smjeru kazaljke na satu).
3. Pritisnite i držite gumb Extra Rinse i Stains nekoliko sekundi (unutar 10 sekundi nakon uključivanja). Nakon tih 10 sekundi kombinacija gumba aktivira i deaktivira zvučne signale).
4. Na zaslonu na prikazuje — — — približno 5 sekundi.



Ako postupak ne uspije (zbog vremenskog ograničenja, pogrešnog položaja programatora ili pogrešne kombinacije gumba), isključite uređaj i ponovite postupak od početka.

## 10. SVAKODNEVNA UPORABA

### UPOZORENJE!

Pogledajte poglavlja sa sigurnosnim uputama.

### 10.1 Aktiviranje uređaja

1. Utikač priključite u utičnicu električne mreže.
2. Otvorite slavinu za vodu.
3. Pritisnite tipku On/Off na nekoliko sekundi kako biste uključili uređaj.

Oglašava se kratki zvuk.

### 10.2 Umetanje rublja

1. Otvorite vrata uređaja.
2. Ispraznite džepove i razvijte predmete prije nego što ih stavite u uređaj.
3. Stavite rublje u bubanj, jedan po jedan predmet.

Ne stavljajte previše rublja u bubanj.

4. Dobro zatvorite vrata.

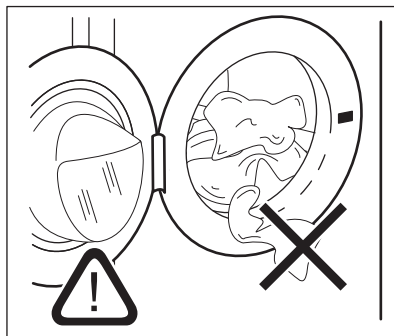



### OPREZ!

- Provjerite da između brtve i vrata nema zahvaćenog rublja kako biste izbjegli opasnost od curenja vode i oštećenja rublja.

- Pranje jako nauljenih, masnih mrlja ili uporaba mirisa može uzrokovati oštećenja gumenih dijelova perilice rublja.

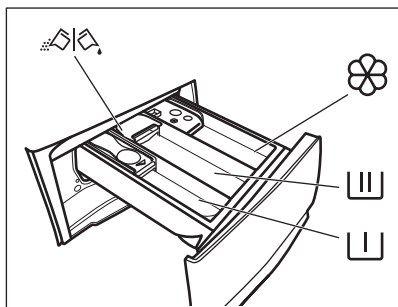
## 10.3 Punjenje deterdženta i aditiva



 Spremnik za fazu pretpranja, program namakanja ili za sredstvo za uklanjanje mrlja.

 Spremnik za fazu pranja:

 Pretinac za tekuće dodatke (omekšivač za rublje, štirka).

**MAX** Maksimalna razina za količinu tekućih dodataka.

 Zaklopka za prašak ili tekući deterdžent.

1. Izmjerite količinu određenog deterdženta i omekšivača.
2. Stavite deterdžent i omekšivač u odgovarajuće pretince.

**i**

-Uvijek slijedite upute koje ste pronašli na pakiranju deterdženta, ali preporučujemo da ne prelazite maksimalno označenu razinu. **MAX** Ta će količina ipak jamčiti najbolje rezultate pranja.

**i**

-Nakon ciklusa pranja, ako je potrebno, uklonite sve ostatke deterdženta iz spremnika za deterdžent.

## 10.4 Provjerite položaj poklopca za deterdžent

1. Izvucite spremnik za deterdžent dok se ne zaustavi.
2. Pritisnite polugu prema dolje i izvadite spremnik.

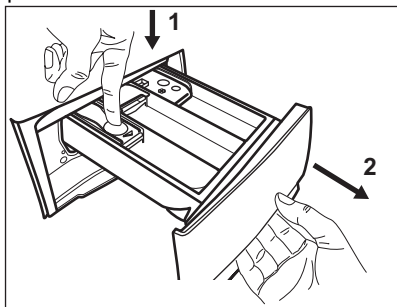

3. Za korištenje deterdženta u prahu okrenite poklopac prema gore.

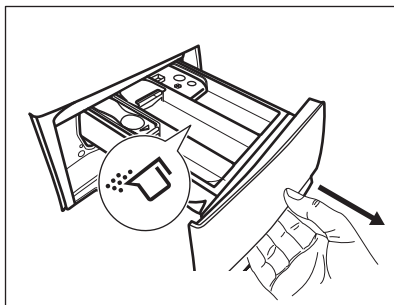

4. Za korištenje tekućeg deterdženta okrenite poklopac prema dolje.

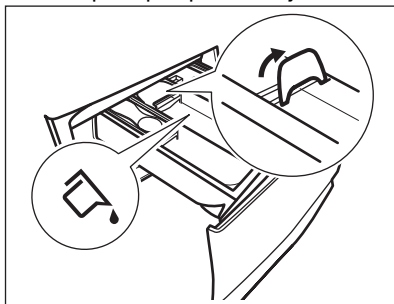

Sa poklopcem u položaju **DOLJE**:

- Ne koristite želatinozne ili guste tekuće deterdžente.
- Ne prelazite dozu tekućeg deterdženta naznačenu na poklopcu.
- Ne postavljajte fazu pretpranja.
- Ne postavljajte funkciju odgođenog pokretanja.

5. Izmjerite količinu deterdženta i omekšivača.
6. Pažljivo zatvorite spremnik za deterdžent.

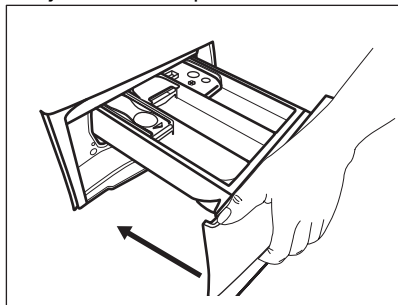

Pazite da poklopac ne uzrokuje blokiranje prilikom zatvaranja ladice.

## 10.5 Postavka programa

1. Okrenite programator za odabir željenog programa pranja.

Indikator tipke Start/Pause  bljeska. Na zaslonu se prikazuje indikativno trajanje programa.

2. Za promjenu temperature i/ili brzine centrifuge, dodirnite odgovarajuće tipke.
3. Ako želite, postavite jednu ili više opcija dodirnom odgovarajućih tipki. Odgovarajući indikatori na zaslonu svijetle, a dane informacije se mijenjaju u skladu s tim.



Ako odabir nije moguć javlja se zvučni signal i na zaslonu se prikazuje .

## 10.6 Dodatne informacije o svakodnevnoj uporabi

### Detekcija SensiCare System punjenja

SensiCare System započinje procjenu težine napunjenosti kako bi se izračunalo stvarno trajanje programa. Uređaj automatski prilagođava trajanje programa prema napunjenosti za postizanje savršenih rezultata pranja u najkraćem mogućem vremenu. SensiCare System nije dostupan u programima s kratkim ciklusima.

### Pokretanje programa



Za pokretanje programa dodirnite gumb Start/Pause . Povezani indikator prestaje blinkati

i ostaje uključen. Program se pokreće, vrata su zaključana. Na zaslonu se prikazuje indikator Program započinje, vrata su zaključana. Na zaslonu se prikazuje pokazatelj .

### Pokretanje programa s odgodom pokretanja

1. Dodirnite tipku Delay Start dok se na zaslonu ne prikaže željeno vrijeme odgode.
2. Dodirnite gumb Start/Pause . Vrata uređaja se zaključaju i započinje odbrojavanje odgode početka. Po dovršetku odbrojavanja, program se automatski pokreće.



### Prekid programa i promjena opcija.

1. Kada program radi, možete mijenjati samo neke opcije. Dodirnite gumb Start/Pause .
2. Promijenite opcije. Informacije prikazane na zaslonu se mijenjaju u skladu s tim
3. Ponovno dodirnite Start/Pause . Program pranja se nastavlja.

### Otkazivanje pokrenutog programa

- Za poništavanje programa i isključivanje uređaja pritisnite gumb On/Off. Ponovno pritisnite da biste uključili uređaj.
- Okrenite podešivač na položaj "resetiranje" i uključite uređaj . Pričekajte 2 sekunde. Sada možete postaviti novi program pranja.



### Kraj programa

- Uređaj se automatski zaustavlja. Na zaslonu se uključuje . Akustični signali se oglašavaju (ako su aktivni).
- Isključuje se indikator tipke Start/Pause . Indikator  za zaključana vrata se isključuje i vrata se otključavaju.
- Za isključivanje uređaja, nekoliko sekundi pritisnite tipku On/Off. Vrata i spremnik deterdženta ostavite odškrinute kako biste spriječili stvaranje plijesni i nastanak neugodnih mirisa.

### Ispuštanje vode nakon završetka ciklusa

Ako ste odabrali program ili opciju koja ne izbacuju vodu nakon posljednjeg ispiranja, morate se pobrinuti da ispraznite vodu:

- Dodirnite gumb Spin da bi smanjili brzinu centrifuge koju predlaže uređaj

- Pritisnite Start/Pause 
- Kada se program završi i isključi se indikator zaključanih vrata , možete otvoriti vrata.
- On/Off da biste isključili uređaj.

### Stand-by funkcija

Funkcija načina pripravnosti automatski isključuje uređaj kako bi smanjila potrošnju energije.

## 11. ODRŽAVANJE I ČIŠĆENJE

### UPOZORENJE!

Pogledajte poglavlja sa sigurnosnim uputama.

### 11.1 Periodični raspored čišćenja

**Periodično čišćenje pomaže produžiti vijek trajanja vašeg uređaja.**

Nakon svakog ciklusa, vrata i spremnik za deterđent malo otvorite kako bi zrak cirkulirao i osušila se vlaga unutar uređaja: to će spriječiti pojavu plijesni i neugodne mirise.

Ako se uređaj ne koristi dulje vrijeme: zatvorite slavinu za vodu i isključite uređaj iz utičnice.

#### Okvirni raspored periodičnog čišćenja:

Uklanjanje kamenca	Dva puta godišnje
Pranje za održavanja	Jednom mjesečno
Čišćenje brtve vrata	Svaka dva mjeseca
Čišćenje bubnja	Svaka dva mjeseca
Očistite spremnik za deterđent	Svaka dva mjeseca
Očistite filtar pumpe za odvod vode	Dva puta godišnje
Očistite filtar crijeva za dovod vode i filtar ventila	Dva puta godišnje

U sljedećim odlomcima objašnjeno je kako biste trebali očistiti svaki dio.

### 11.2 Uklanjanje stranih predmeta



Prije pokretanja ciklusa pranja, provjerite jesu li džepovi prazni i svi labavi dijelovi vezani.

Uklonite sve strane predmete (poput metalne kopče, dugmadi, kovanica itd.) koje biste mogli pronaći u brtvi vrata, filtra i bubnju. Pogledajte odjeljke "Brtva vrata s dvostrukim jezičcem", "Čišćenje bubnja", "Čišćenje pumpe za izbacivanje vode" i "Čišćenje filtra crijeva za dovod vode i filtra ventila". Pazite pri rukovanju zastorima. Uklonite kukice i stavite zastore u vrećicu za pranje ili jastučnicu. Ako je potrebno, kontaktirajte ovlaštenu servisnu centar.

### 11.3 Vanjsko čišćenje

Uređaj čistite samo blagim sapunom i toplom vodom. Potpuno osušite sve površine. Nemojte koristiti spužve za ribanje ili bilo kakav grubi materijal.

### OPREZ!

Ne koristite alkohol, otapala ili kemijske proizvode.

### OPREZ!

Metalne površine nemojte čistiti deterđentom na bazi klora.

### 11.4 Uklanjanje kamenca



Ako je tvrdoća vode u vašem području visoka ili umjerena, preporučujemo da za perlice rublja koristite sredstvo za uklanjanje kamenca iz vode.

Redovito pregledavajte bubanj kako biste provjerili ima li kamenca.

Uobičajeni deterđenti već sadrže sredstva za omekšavanje vode, ali preporučujemo pokretanje ciklusa s praznim bubnjem i sredstvom za uklanjanje kamenca.



Uvijek se pridržavajte uputa na pakiranju proizvoda.

## 11.5 Pranje za održavanja

Ponovljena i duga uporaba programa s niskom temperaturom može uzrokovati naslage deterdženta, dlačica, rast bakterija unutar bubnja i kade. To može dovesti do neugodnog mirisa i plijesni. Za uklanjanje tih naslaga i čišćenje unutarnjeg dijela uređaja, redovito obavljajte pranje za održavanje (najmanje jednom mjesečno).



Pogledajte odjeljak "Čišćenje bubnja".

## 11.6 Brtva na vratima s dvostrukim jezičcima

Ovaj je uređaj dizajniran **sasamočištećim odvodnim sustavom**, koji omogućuje da se lagana pahuljasta vlakna koja padnu s odječe isprazne vodom. Redovito provjeravajte brtvu i ako je potrebno, očistite je kako je opisano na sljedećem dijagramu. Na kraju ciklusa mogu se pronaći kovanice, dugmad i drugi sitni predmeti.

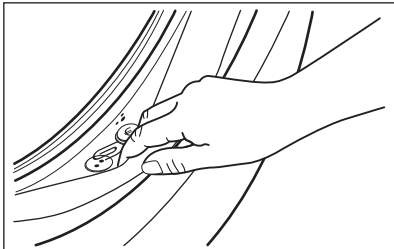

Očistite je po potrebi koristeći kremu za čišćenje na bazi amonijaka bez grananja po površini brtve.



Uvijek se pridržavajte uputa na pakiranju proizvoda.

Provjerite i uklonite predmete (ako ih ima) koji bi mogli biti zarobljeni u naboru.

Pazite da između brtve i vrata ne oстане rublje.

Vlažnom krpom obrišite svu prljavštinu ili ostatke vode koji su ostali na brtvi vrata nakon završetka ciklusa programa.

## 11.7 Čišćenje bubnja

Redovito provjeravajte bubanj kako biste spriječili neželjene naslage.

Naslage hrđe u bubnju mogu biti posljedica hrđanja stranih tijela u vodi za pranje ili iz slavine koja sadrži željezo

Očistite bubanj posebnim sredstvom za čišćenje nehrđajućeg čelika.



Uvijek se pridržavajte uputa na pakiranju proizvoda.

Nemojte čistiti bubanj kiselinama za skidanje vodenog kamencu, sredstvima za skidanje hrđe koja sadrže klor, željeznom ili čeličnom vunom.

Za detaljno čišćenje:

1. Izvadite svo rublje iz bubnja.
2. Odaberite program Cottons s najvišom temperaturom.
3. Dodajte malu količinu deterdženta u prahu u prazan bubanj, kako biste isprali sve preostale ostatke.



S vremena na vrijeme, na kraju ciklusa na zaslonu se može prikazati : To je preporuka za provođenje "čišćenja bubnja. Jednom kad je čišćenje bubnja obavljeno, ikona nestaje.

## 11.8 Čišćenje spremnika za deterdžent

Kako biste spriječili moguće naslage osušenog deterdženta ili omekšivača tkanine i/ili stvaranja plijesni u pretincu za deterdžent, svaka dva mjeseca provedite sljedeći postupak čišćenja, kako je navedeno u slijedećim dijagramima.

1. Otvorite pretinac. Pritisnite kvačicu prema dolje kako je prikazano na slici i izvucite ga van.

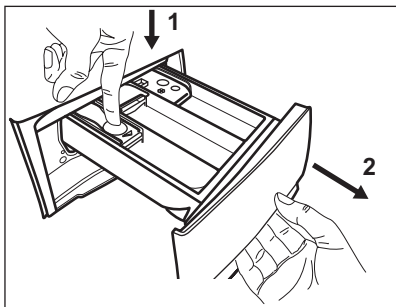

2. Skinite gornji dio odjeljka za aditive radi lakšeg čišćenja i isperite pod mlazom tople vode da biste uklonili tragove nakupljenog deterdženta. Nakon čišćenja vratite gornji dio na svoje mjesto.

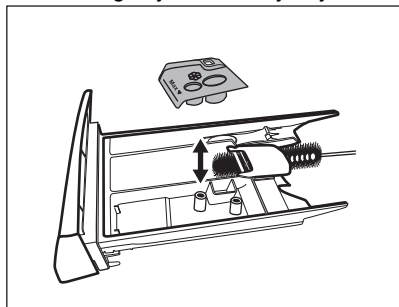

3. Pobrinite se da su sve naslage deterdženta iz gornjeg i donjeg dijela udubljenja uklonjene. Malom četkicom očistite udubljenje.

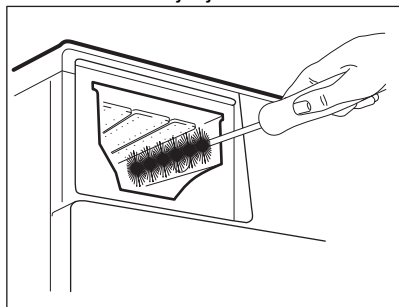

4. Umetnite pretinac za deterdžent u vodilice i zatvorite ga. Obavite program ispiranja bez rublja u bubnju.

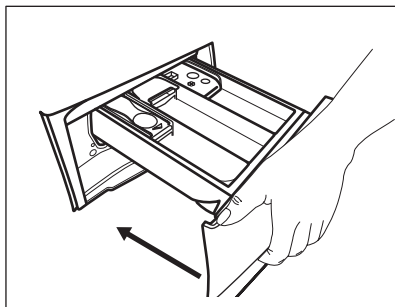

## 11.9 Čišćenje odvodnog filtra pumpe

Redovito pregledavajte filter pumpe za izbacivanje vode kako biste se uvjerali da je čist.

Očistite odvodni filter pumpe ako:

- Uređaj ne izbacuje vodu.
- Bubañ se ne okreće.
- Uređaj proizvodi neobičan zvuk zbog začepljenja odvodne pumpe.
- Na zaslonu se prikazuje šifra alarma **E20**

### ! UPOZORENJE!

- Iskopčajte električni utikač iz utičnice.
- Ne uklanjajte filter dok uređaj radi.
- Ne čistite odvodnu pumpu ako je voda u uređaju vruća. Pričekajte dok se voda ohladi.
- Korak 3 ponovite nekoliko puta zatvaranjem i otvaranjem ventila dok voda ne prestane istjecati.

Uvijek držite krpu u blizini kako biste obrisali svu prolivenu vodu dok skidate filter.

**Postupite kao u dijagramima koji slijede za čišćenje filtra pumpe:**

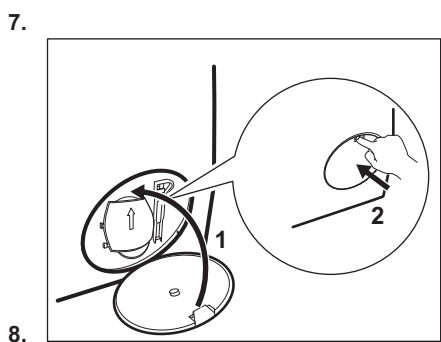
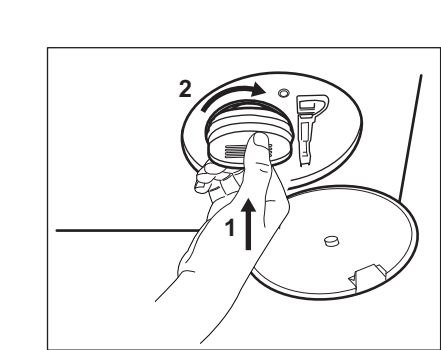
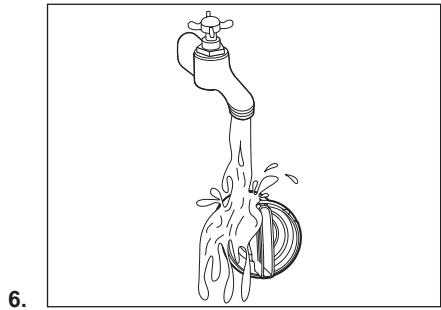
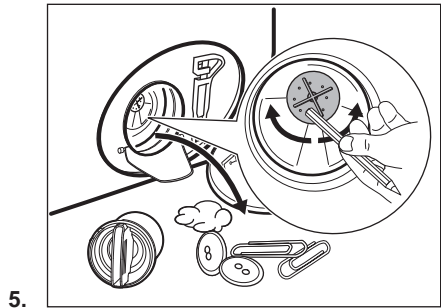
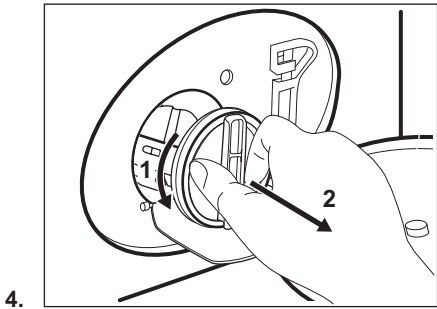
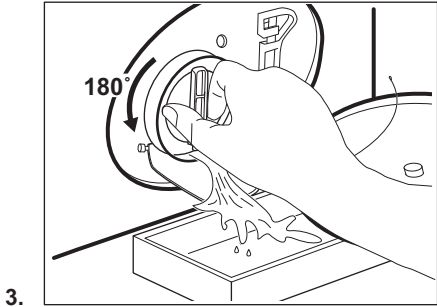
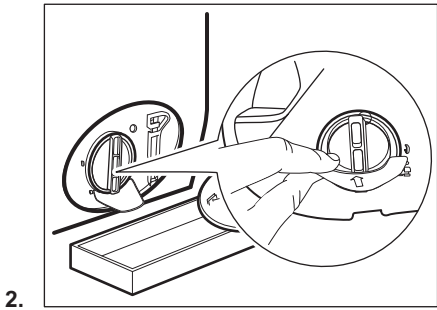
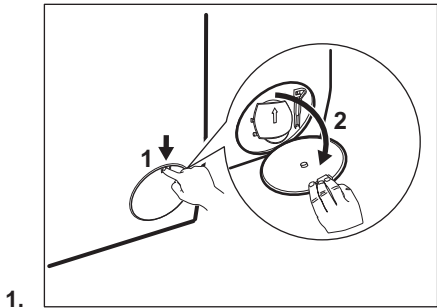

## UPOZORENJE!

Provjerite može li se propeler pumpe okretati. Ako ne može, kontaktirajte ovlašteni servisni centar. Obavezno ispravno pritegnite filtar kako biste spriječili istjecanje.

### 11.10 Čišćenje filtra crijeva za dovod vode i filtra ventila



Preporučuje se čišćenje filtra dovodnog crijeva i ventila dvaput godišnje kako bi se uklonile sve eventualne naslage nakupljene tijekom vremena. Za čišćenje filtera postupite na sljedeći način:

1.

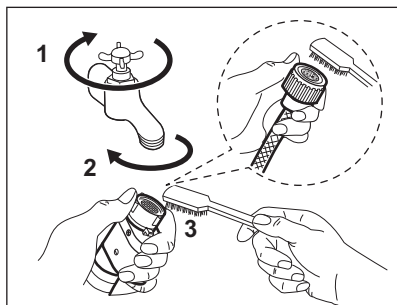

2.

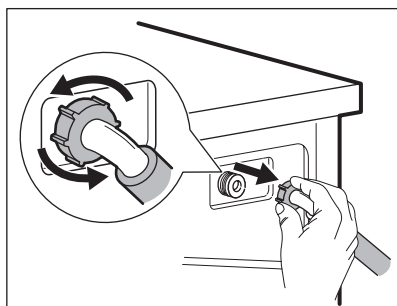

3.

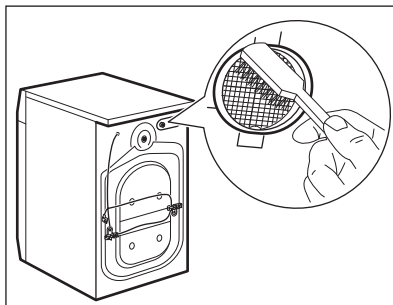

4.

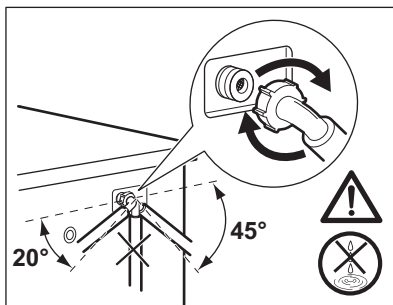

### 11.11 Hitni odvod

Ako uređaj ne može izbaciti vodu, provedite isti postupak opisan u poglavlju "Čišćenje pumpe za izbacivanje vode". Ako je potrebno, očistite pumpu.

### 11.12 Sprječavanje stvaranja inja

Ako se uređaj postavi u području u kojem temperatura može dosegnuti oko 0° C ili pasti ispod toga, ispraznite preostalu vodu iz crijeva za dovod vode i pumpe za izbacivanje vode.

1. Utikač izvucite iz utičnice električne mreže.

2. Zatvorite slavinu.
3. Oba kraja crijeva za dovod vode stavite u posudu i pustite da voda isteče iz crijeva.
4. Ispraznite odvodnu pumpu. Pogledajte postupak za izbacivanje vode u nuždi.
5. Kad se odvodna pumpa isprazni, ponovno postavite crijevo za dovod vode.

### UPOZORENJE!

Prije nego ponovno koristite uređaj, provjerite je li temperatura u prostoriji viša od 0 °C.  
Proizvođač nije odgovoran za oštećenja uzrokovana niskim temperaturama.

## 12. VRIJEDNOSTI POTROŠNJE

### 12.1 Komentar



QR kod na energetskej naljepnici isporučenoj s uređajem pruža internetsku poveznicu do podataka koji se odnose na performanse uređaja u EU EPREL bazi podataka. Energetsku naljepnicu čuvajte za referencu zajedno s korisničkim priručnikom i svim ostalim dokumentima koji se isporučuju s ovim uređajem.

Iste informacije poput naziva modela i broja proizvođača, koje se nalaze na natpisnoj pločici uređaja, moguće je pronaći i u EPREL-u pomoću poveznice <https://eprel.ec.europa.eu>.

Vrijednosti i trajanje programa mogu se razlikovati ovisno o različitim uvjetima (npr. sobna temperatura, temperatura vode i tlak, količina punjenja i vrsta rublja, napon napajanja), kao i o promjenama zadanih postavki programa.

#### Prema Uredbi Komisije EU 2019/2023

Eco 40-60 program	kg	kWh	Litre	hh:mm	% 1)	°C	o/min <sup>2</sup> )
Puna perilica	8	0.790	52.0	3:25	53.00	39.0	1151
Polovica punjenja	4	0.420	42.0	2:40	53.00	30.0	1151
Četvrtina punjenja	2	0.165	33.0	2:35	55.00	22.0	1151

1) Preostala vlaga na kraju faze centrifuge. Što je veća brzina centrifuge, veća je buka i niža je preostala vlaga.

2) Maksimalna brzina centrifuge.

#### Uobičajeni programi



Ove vrijednosti su samo indikativne.

Program	kg	kWh	Litre	hh:mm	% 1)	°C	o/min <sup>2</sup> )
Cottons <sup>3)</sup> 90 °C	8	2.450	80.0	4:05	53.00	85.0	1200

Program	kg	kWh	Litre	hh:mm	% 1)	°C	o/min <sup>2)</sup>
Cottons 60 °C	8	1.750	75.0	3:50	53.00	55.0	1200
Cottons 20° <sup>4)</sup> 20 °C	8	0.300	75.0	2:50	53.00	20.0	1200
Synthetics 40 °C	3	0.600	55.0	2:15	35.00	40.0	1200
Delicates <sup>5)</sup> 30 °C	2	0.400	50.0	1:15	35.00	30.0	1200
Wool 30 °C	1,5	0.300	60.0	1:05	30.00	30.0	1200

- 1) Preostala vlaga na kraju faze centrifuge. Što je veća brzina centrifuge, veća je buka i niža je preostala vlaga.
- 2) Referentni pokazatelj brzine centrifuge.
- 3) Prikladno za pranje jako zaprljanog tekstila.
- 4) Pogodno za pranje malo zaprljanog pamuka, sintetike i mješane tkanine.
- 5) Također se vrši kao brzi ciklus pranja za malo zaprljano rublje.

#### Potrošnja energije u različitim načinima rada

Isključeno (W)	Stanje pripravnosti (W)	Odgodeno pokretanje (W)
0.50	0.50	4.00

Vrijeme do isključenja / Stanja pripravnosti je maksimalno 15 minuta.

## 13. KRATKE UPUTE

### 13.1 Svakodnevna uporaba

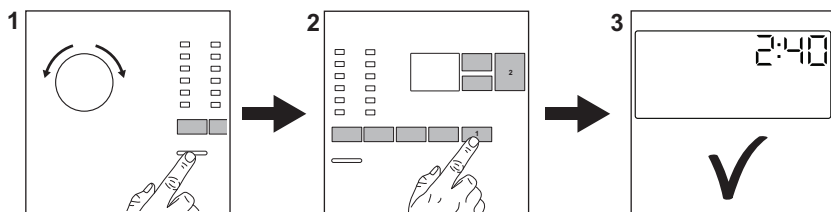

Utikač priključite u utičnicu električne mreže.

Otvorite slavinu za vodu.

Stavite rublje.

Ulijte deterđent i ostala sredstva u odgovarajuće pretince spremnika za deterđent.

1. Pritisnite gumb **On/Off** kako biste uključili uređaj. Okrenite programator i odaberite željeni program.
2. Postavite željene opcije (1) pomoću odgovarajućih dodirnih tipki. Za pokretanje programa, dodirnite gumb (2) **Start/Pause** .

### 3. Uređaj počinje raditi.

Na kraju programa, izvadite rublje.

Pritisnite tipku **On/Off** za isključivanje uređaja.

## 13.2 Održavanje i čišćenje

**Periodično čišćenje pomaže produžiti vijek trajanja vašeg uređaja.**

Nakon svakog ciklusa, vrata i spremnik za deterdžent malo otvorite kako bi zrak cirkulirao i osušila se vlaga unutar uređaja: to će spriječiti pojavu plijesni i neugodne mirise.

Ako se uređaj ne koristi dulje vrijeme: zatvorite slavinu za vodu i isključite uređaj iz utičnice.

Uklanjanje kamenca	Dva puta godišnje
Pranje za održavanja	Jednom mjesečno
Čišćenje brtve vrata	Svaka dva mjeseca
Čišćenje bubnja	Svaka dva mjeseca
Očistite spremnik za deterdžent	Svaka dva mjeseca
Očistite filtar pumpe za odvod vode	Dva puta godišnje
Očistite filtar crijeva za dovod vode i filtar ventila	Dva puta godišnje

Plastične dijelove, posebno u blizini područja spremnika za deterdžent, očistite od proljevanja.

U sljedećim odlomcima objašnjeno je kako biste trebali očistiti neke dijelove.

**Brtva na vratima s dvostrukim jezičcima**  
Ovaj je uređaj dizajniran **sasamočištećim odvodnim sustavom**, koji omogućuje da se lagana pahuljasta vlakna koja padnu s odjeće isprazne vodom. Redovito provjeravajte brtvu i ako je potrebno, očistite je kako je opisano na sljedećem dijagramu. Na kraju ciklusa

mogu se pronaći kovanice, dugmad i drugi sitni predmeti.

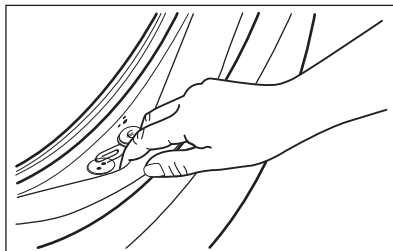

Očistite je po potrebi koristeći kremu za čišćenje na bazi amonijaka bez grabanja po površini brtve.



Uvijek se pridržavajte uputa na pakiranju proizvoda.

Provjerite i uklonite predmete (ako ih ima) koji bi mogli biti zarobljeni u naboru. Pazite da između brtve i vrata ne ostane rublje.

Vlažnom krpom obrišite svu prljavštinu ili ostatke vode koji su ostali na brtvi vrata nakon završetka ciklusa programa.

### Uklanjanje stranih predmeta



Prije pokretanja ciklusa pranja, provjerite jesu li džepovi prazni i svi labavi dijelovi vezani.



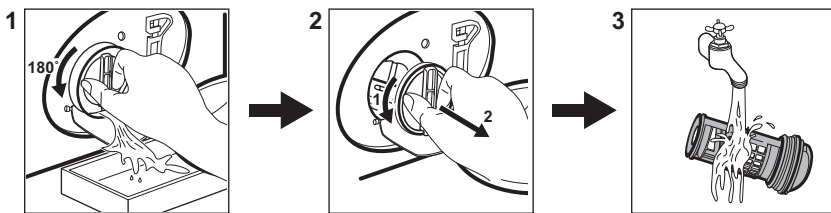

Uklonite sve strane predmete (poput metalne kopče, dugmadi, kovanica itd.) koje biste mogli pronaći u brtvi vrata, filtrima i bubnju. Ako je potrebno, kontaktirajte ovlašteni servisni centar.

### Čišćenje odvodnog filtra pumpe

Redovito čistite filtar, a posebno ako se na zaslonu pojavi šifra alarma **E20**.



### 13.3 Programi

Program	Količina punjenja	Opis proizvoda
<b>Cottons</b>	8 kg	Bijele i obojene pamučne tkanine. Idealno za normalno i teško zaprljanje.
<b>Synthetics</b>	3 kg	Sintetički ili predmeti od miješane tkanine.
<b>Delicates</b>	2 kg	Osjetljive tkanine poput akrila, viskoze, predmeti od poliestera.
<b>Wool</b>  	1,5 kg	Vuneni predmeti perivi u perilici, vuneni predmeti koji se peru ručno i osjetljivi predmeti.
<b>Rapid 14min</b>	1,5 kg	Pamučni i sintetički predmeti malo zaprljani ili nošeni samo jednom.
<b>Rinse</b>	8 kg	Sve tkanine, osim vunениh i vrlo osjetljivih tkanina. Program za ispiranje i centrifugiranje.
<b>Spin/Drain</b>	8 kg	Sve tkanine, osim vunениh i vrlo osjetljivih tkanina. Program za centrifugiranje i ispuštanje vode.
<b>Jeans</b>	3 kg	Odjeća od trapera i predmeti od džerseja.
<b>Sport</b>	3 kg	Sportska odjeća.
<b>Silk</b>	1 kg	Poseban program za predmete od svile i miješane sintetike.
<b>Duvet</b>	3 kg	Pamučni ili predmeti od mješovite tkanine tamnih boja.
<b>Outdoor</b> 	2 kg <sup>1)</sup> 1 kg <sup>2)</sup>	Moderna sportska odjeća za boravak na otvorenom.
<b>Hygiene</b>  	8 kg	Bijelo pamučno rublje. Ovaj program pranja uklanja više od 99,99 % bakterija i virusa <sup>3)</sup>

Program	Količina punjenja	Opis proizvoda
---------	-------------------	----------------

Eco 40-60	8 kg 4)	Bijeli i šareni pamuk. Uobičajeno prljava odjeća.
-----------	------------	---

- 1) Program pranja.
- 2) Program pranja i faza postizanja vodootpornosti.
- 3) Ispitan na Staphylococcus aureus, Enterococcus faecium, Candida albicans, Pseudomonas aeruginosa i MS2 Bacteriophage u vanjskom ispitivanju provedenom od strane Swisstest Testmaterialien AG 2021. godine (izvješće o ispitivanju br. 202120117).
- 4) U skladu s Uredbom Komisije EU 2019/2023, ovaj program na 40 °C može oprati uobičajeno prljavo pamučno rublje, za koje je deklarirano da se može prati na 40 °C ili 60 °C, u istom ciklusu.







Za postignutu temperaturu u rublju, trajanje programa i ostale podatke, pogledajte poglavlje "Vrijednosti potrošnje".  
Najefikasniji programi u pogledu potrošnje energije su općenito oni koji se izvode pri nižim temperaturama i dulje traju.

Punjenje uređaja do **maksimalnog kapaciteta naznačenog za svaki program**

**pomaže u smanjenju potrošnje energije i vode.**

#### Prikladni deterdženti za programe pranja

Program	Univerzalni deterdžent u prahu 1)	Univerzalni tekući deterdžent	Tekući deterdžent za obojeno rublje	Osjetljivo rublje i vuna	Posebni
Cottons	▲	▲	▲	--	--
Synthetics	▲	▲	▲	--	--
Delicates	--	--	--	▲	▲
Wool  	--	--	--	▲	▲
Rapid 14min	--	▲	▲	--	--
Jeans	--	▲	▲	--	▲
Sport	--	--	▲	▲	▲
Silk	--	--	--	▲	▲
Duvet	--	--	--	▲	▲
Outdoor 	--	--	--	▲	▲
Hygiene  	▲	▲	--	--	▲
Eco 40-60	▲	▲	▲	--	--

1) Pri temperaturi višoj od 60 °C preporučuje se uporaba sredstva za čišćenje u prahu.

-- = Nije preporučljivo ▲ = Preporučeno

## 14. VRSTA I KVALITETA DETERDŽENTA.

- Koristite samo sredstva za pranje i druga sredstva posebno namijenjena uporabi u perilici rublja. Prvo, slijedite ova općenita pravila:
  - deterdženti u prahu (također tablete i deterdženti za jednu dozu) za sve vrste tkanina, osim osjetljivih. Preferirajte deterdžente u prahu koji sadrže izbjeljivač za izbjeljivanje i dezinfekciju rublja,
  - tekući deterdženti (deterdženti za jednu dozu), po mogućnosti za programe pranja na nižim temperaturama (maks. 60 °C) za sve vrste tkanina ili posebne samo za vunene tkanine.
- Ne miješajte različite vrste deterdženata.
- Upotrijebite manje deterdženta ako:
  - perete malu količinu rublja,

- rublje je neznatno zaprljano,
  - se stvara prevelika količina pjene tijekom pranja.
- Kada koristite tablete ili kapsule za pranje rublja, umetnite ih u bubanj, a ne u spremnik za deterdžent i slijedite preporuke proizvođača .

### **Nedovoljno deterdženta može uzrokovati:**

- nezadovoljavajući rezultate pranja,
- rublje u pranju postaje sivo,
- masna odjeća,
- stvaranje plijesni u uređaju.

### **Previše deterdženta može uzrokovati:**

- stvaranje pjene,
- smanjen učinak pranja,
- neadekvatno ispiranje,
- veći utjecaj na okoliš.

## 15. ŠIFRE ALARMA I MOGUĆI KVAROVI

Uređaj se ne pokreće ili se zaustavlja tijekom rada. Najprije pokušajte pronaći rješenje problema (pogledajte tablice).



### **UPOZORENJE!**

Prije bilo kakve provjere, isključite uređaj.

<b>Problem</b>	<b>Moguća rješenja</b>
<b>E 10</b> Uređaj se ne puni pravilno vodom.	<ul style="list-style-type: none"><li>• Provjerite je li slavina za vodu otvorena.</li><li>• Provjerite da tlak u dovodu vode nije prenizak. Za ove informacije obratite se lokalnoj vodnoj upravi.</li><li>• Provjerite nije li slavina za vodu začepljena.</li><li>• Provjerite da dovodno crijevo nije prignječeno, oštećeno ili savijeno.</li><li>• Provjerite jesu li priključci crijeva za dovod vode ispravni.</li><li>• Provjerite da filter dovodnog crijeva i filter ventila nisu začepljeni.</li></ul>

## E20

Uređaj ne izbacuje vodu.

- Pazite da otvor umivaonika nije začepljen.
- Provjerite da odvodno crijevo nije nagnječeno ili savijeno.
- Provjerite da odvodni filter nije začepljen. Očistite filter, ako je potrebno.
- Provjerite je li priključak odvodnog crijeva ispravan.
- Postavite program sa izbacivanjem vode ako ste postavili program bez faze izbacivanja vode.
- Postavite program sa izbacivanjem vode ako ste postavili opciju koja završava vodom u kadi.

## E40

Vrata uređaja su otvorena ili nisu ispravno zatvorena.

- Provjerite jesu li vrata uređaja ispravno zatvorena.

## E91

Unutarnji kvar. Nema komunikacije između elektroničkih elemenata uređaja.

- Program nije ispravno dovršen ili je uređaj prerano zaustavljen. Isključite i ponovno uključite uređaj.
- Ako se šifra alarma i dalje pojavljuje, kontaktirajte ovlašteni servisni centar.

## EKO

Napajanje je nestabilno.

- Pričekajte dok se napajanje ne stabilizira.

## EFO

Uređaj protiv poplave je uključen.

- Isključite uređaj i zatvorite slavinu za vodu. Kontaktirajte ovlašteni servisni centar.

Ako se problem ne otkloni, obratite se ovlaštenom servisnom centru. Podaci potrebni za servisni centar nalaze se na natpisnoj pločici

\*Neke šifre alarma se možda neće pojaviti. Podložno promjenama bez prethodne obavijesti.

## 16. BRIGA O OKOLIŠU

Reciklirajte materijale sa simbolom . Ambalažu za recikliranje odložite u odgovarajuće spremnike. Pomozite u zaštiti okoliša i ljudskog zdravlja recikliranjem otpada od električnih i elektroničkih uređaja.

Ne odlažite uređaje označene simbolom  u kućanskom otpadom. Vratite proizvod u lokalni pogon za reciklažu ili kontaktirajte nadležni ured za otpad i recikliranje.

## Tere tulemast Electroluxi kasutajate hulka! Aitäh, et valisite meie seadme.



Jätkusutlikkuse huvides vähendame paberandjal materjalide osakaalu ja pakume kasutusjuhendeid veebis. Oma kasutusjuhendi leiata aadressilt [electrolux.com/manuals](http://electrolux.com/manuals)



Nõuandeid, brošüüre, tõrkeotsingu, remondi- ja hooldusteavet leiata aadressilt [electrolux.com/support](http://electrolux.com/support)



Ostke oma seadmele lisaseadmeid, tarvikuid ja originaalvaruosi aadressilt [electrolux.com/shop](http://electrolux.com/shop)

Jäetakse õigus teha muutusi.

## SISUKORD

1. OHUTUSTEAVE.....	104
2. OHUTUSJUHISED.....	106
3. TOOTE KIRJELDUS.....	108
4. TEHNILINE TEAVE.....	109
5. PAIGALDAMINE.....	109
6. JUHTPANEEL.....	113
7. KETAS JA NUPUD.....	114
8. PROGRAMMID.....	116
9. SEADED.....	120
10. IGAPÄEVANE KASUTAMINE.....	121
11. PUHASTAMINE JA HOOLDUS.....	124
12. TARBIMISVÄÄRTUSED.....	129
13. KIIRJUHEND.....	130
14. PESUAINE TÜÜP JA KOGUS.....	134
15. HÄIREKOODID JA VÕIMALIKUD TÕRKED.....	134
16. KESKKONNAASPEKTID.....	135

## 1. ⚠ OHUTUSTEAVE



Enne seadme paigaldamist ja kasutamist lugege kaasasolev juhend tähelepanelikult läbi.

Tootja ei võta endale vastutust kehavigastuste või varalise kahju eest, mis on tingitud paigaldusnõuete eiramisest või väärast kasutusest. Hoidke kasutusjuhendit kindlas ja kättesaadavas kohas, et saaksite seda vajadusel vaadata.

## 1.1 Laste ja haavatavate inimeste turvalisus

- Vähemalt 8-aastased ja vanemad lapsed ning piiratud füüsiliste, sensoorsete või vaimsete võimete või väheste kogemuste ja teadmistega isikud tohivad seda seadet kasutada järelevalve all või kui neid on õpetatud seadet ohutul viisil kasutama ja mõistma kaasnevaid ohte.
- Lapsed vanuses 3 kuni 8 aastat ning raske või keerulise puudega isikud tuleks hoida seadmest eemal, kui neil ei saa pidevalt silma peal hoida.
- Alla 3-aastased lapsed tuleks seadmest eemal hoida, kui täiskasvanu nende tegevust ei jälgi.
- Tuleb jälgida, et lapsed seadmega ei mängiks.
- Hoidke pakendimaterjal lastele kättesaamatus kohas ja kõrvaldage see nõuetekohaselt.
- Hoidke pesuained lastele kättesaamatuna.
- Hoidke lapsed ja lemmikloomad seadmest eemal, kui selle uks on lahti.
- Kui seadmel on olemas laste ohutusseade, tuleks see sisse lülitada.
- Lapsed ei tohi ilma järelevalveta seadet puhastada ega hooldustoiminguid läbi viia.

## 1.2 Üldine ohutus

- See seade on ette nähtud ainult koduse masinpestava pesu pesemiseks.
- See seade on ettenähtud kasutamiseks kodumajapidamise siseruumides.
- Seda seadet võib kasutada kontorites, hotellide külalistetubades, hommikusöögiga külalistetubades, talumajapidamistes ja muudes sarnastes majutusruumides, kui selline kasutamine ei ületa (keskmist) kodumajapidamise kasutuskoormust.
- Ärge muutke seadme tehnilisi omadusi.
- Seadme maksimaalne pesukogus on 8 kg. Ärge ületage igale pesuprogrammile ette nähtud maksimumkogust (vt jaotist "Programmid").

- Kasutatav veesurve veevarustuse ühenduskoha sisenemispunktis peab olema vahemikus 0,5 bar (0,05 MPa) kuni 10 bar (1,0 MPa).
- Põhjal olevaid ventilatsioonivahendeid ei tohi vaipkatte, mati või muu taolise materjaliga tõkestada.
- Seadme veevarustusega ühendamisel tuleb kasutada uusi kaasasolevaid voolikukomplekte või volitatud hoolduskeskusest saadud uusi voolikukomplekte.
- Vanu voolikukomplekte ei tohi kasutada.
- Kui toitejuhe on vigastatud, laske see elektriohutuse tagamiseks välja vahetada tootja, selle volitatud hoolduskeskuse või vastavat kvalifikatsiooni omava isiku poolt.
- Enne mistahes hooldust lülitage seade välja ja eemaldage toitepistik pistikupesast.
- Ärge kasutage seadme puhastamiseks kõrgsurve vee- ega aurupihustit.
- Puhastage seadet niiske lapiga. Kasutage ainult neutraalseid pesuaineid. Ärge kasutage abrasiivseid vahendeid, küürimiskäsnu, lahusteid ega metallesemeid.

## 2. OHUTUSJUHISED

### 2.1 Paigaldamine



Paigaldamisel tuleb järgida kehtivaid kohalikke eeskirju.

- Eemaldage kogu pakend ja transpordipoldid, sealhulgas kummihari koos plastist vahepuksiga.
- Pange transpordipoldid kindlasse kohta hoiule. Kui seadet tahetakse teise kohta viia, tuleb transpordipolte kasutada trumli paigalekinnitamiseks, et vältida seadme kahjustamist.
- Kuna seade on raske, olge selle liigutamisel ettevaatlik. Kasutage töökindaid ja kinnisi jalanõusid.
- Järgige seadmega kaasasolevaid paigaldusjuhiseid.
- Kahjustatud seadet ei tohi paigaldada ega kasutada.
- Ärge paigutage seadet kohta, kus temperatuur jääb alla 0 °C või kohta, kus see puutub kokku välisõhuga.
- Seadme alla jääv põrand peab olema siile, stabiilne, kuumakindel ja puhas.
- Veenduge, et seadme ja põranda vahel oleks tagatud õhuringlus.
- Kui te seadme püsivalt oma kohale asetate, jälgige loodi kasutades, et see oleks täiesti rõhtsalt. Vastasel juhul tõstke või langetage tugijalg.
- Ärge paigaldage seadet põranda oleva äravoolukoha peale.
- Ärge pritsige seadmele vett ega laske sel kokku puutuda liigse niiskusega.
- Ärge paigaldage seadet kohta, kus selle ust ei saa täielikult avada.

- Ärge asetage seadme alla võimaliku lekkevee kogumiseks anumaid. Sobivate tarvikute kohta saate lisateavet volitatud teeninduskeskusest.

## 2.2 Elektriühendus

### HOIATUS!

Tulekahju- ja elektrilöögioht.

- HOIATUS: See seade on ette nähtud paigaldamiseks/ühendamiseks hoone maandatud ühendusega.
- Kasutage alati nõuetekohaselt paigaldatud elektriohutut pistikupesa.
- Kontrollige, kas andmeplaadil olevad elektriandmed vastavad teie kohaliku vooluvõrgu näitajatele.
- Ärge kasutage mitrnõukustikuid ega pikenduskaableid.
- Veenduge, et te ei vigastaks toitepistikut ega -juhett. Kui seadme toitekaabel tuleb välja vahetada, siis pöörduge meie hoolduskeskusesse.
- Ühendage toitepistik seinakontakti alles pärast paigalduse lõpuleviimist. Veenduge, et pärast paigaldamist säilib juurdepääs toitepistikule.
- Ärge katsuge toitejuhett ega toitepistikut märgade kätega.
- Seadet vooluvõrgust eemaldades ärge tõmmake toitekaablist. Võtke alati kinni pistikust.

## 2.3 Veeühendus

- Sissetuleva vee temperatuur ei tohi ületada 25 °C.
- Vältige veevoolikute kahjustamist.
- Enne ühendamist uute või pikalt kasutamata torudega või pärast parandustöid või uute seadeldiste (nt veemõõdikute) paigaldamist laske veel mõnda aega voolata, kuni see on puhas ja selge.
- Seadme esmakordsel kasutamisel ja pärast seda kontrollige, ega kusil pole lekkeid.
- Ärge kasutage pikendusvoolikut, kui sisselaskevoolik on liiga lühike. Sisselaskevooliku asendamiseks pöörduge volitatud teeninduskeskuse poole.

- Seadme lahtipakkimisel on võimalik, et vesi voolab tühjendusvoolikust välja. Selle põhjuseks on tehases läbi viidud seadme testimine koos veega.
- Tühjendusvoolikut saate pikendada maksimaalselt 400 cm-ni. Teise tühjendusvooliku ja pikenduse saamiseks pöörduge volitatud teeninduskeskusesse.
- Pärast paigaldamist veenduge, et on tagatud juurdepääs kraanile.
- Sulgege veekraan pärast seadme iga kasutuskorda.

## 2.4 Kasutamine

### HOIATUS!

Vigastuse, elektrilöögi, tulekahju, põletuste või seadme kahjustamise oht!

- Järgige pesuainepakendil toodud ohutusjuhiseid.
- Ärge pange tuleohtlike või tuleohtliku ainega märgunud esemeid seadmesse, selle lähedusse ega peale.
- Ärge peske masinas riidesemeid, mis on õlised, rasvased või määrdeainetega määrdunud. See võib kahjustada seadme kummiosi. Enne masinasse panekut tuleks selliseid esemeid eelnevalt käsitsi pesta.
- Seadme plast- ja kummiosade kahjustamise vältimiseks hoiduge pesuparfüümide kasutamisest.
- Ärge puudutage klaasust, kui programm töötab. Klaas võib minna kuumaks.
- Kõik metallist esemed peavad olema riiete küljest eemaldatud.

## 2.5 Hooldus

- Seadme parandamiseks võtke ühendust volitatud teeninduskeskusega. Kasutage ainult originaalvaruosi.
- Pidage meeles, et kui olete parandanud seadet ise või lasknud seda teha ebapädeval isikul, võib see kahjustada seadme ohutust ja muuta garantii kehtetuks.
- Pärast mudeli tootmise lõpetamist on vähemalt 10 aasta jooksul saadaval järgmised tagavaraosad: mootorid ja mootoriharjad, mootori ja trumli ülekandesüsteem, pumbad, amortisaatorid ja vedrud, pesutrummel, trumliraam ja vastavad kuullaagrid, kütteseadmed ja

kuumutuselemendid, sh soojuspumbad, torud ja nende juurde kuuluvad tarvikud, sealhulgas voolikud, ventiilid, filtrid ja veesulgurid, trükkplaadid, elektroonilised kuvarid, survelülitid, termostaadid ja andurid, tarkvara ja püsivara, sealhulgas seadistatud tarkvara, uks, uksehing ja -tihendid, muud tihendid, ukse lukumehhanism, plastikust lisatarvikud, näiteks pesuainejaoturid. Kestus võib teie riigis olla pikem. Lisateabe saamiseks vaadake meie veebisaiti.

- Pidage meeles, et mõned varuosad on saadaval ainult ametlikele parandajatele ning et mõned varuosad ei pruugi kõigile mudelitele sobida.
- Teave selles seadmes olevate lampide ja eraldi müüdavate varulampide kohta: Need lambid taluvad ka koduste majapidamisseadmete äärmuslikumaid tingimusi, näiteks temperatuuri, vibratsiooni, niiskust või on mõeldud

edastama infot seadme tööoleku kohta. Need pole mõeldud kasutamiseks muudes rakendustes ega sobi ruumide valgustamiseks.

## 2.6 Jäätmekäitus

### ⚠ HOIATUS!

Vigastus- või lämbumisoht.

- Eemaldage seade vooluvõrgust ja veevarustusest.
- Lõigake elektrijuhe seadme lähedalt läbi ja visake ära.
- Eemaldage uksekäepide, et vältida laste või lemmikloomade seadmesse lõksujäämist.
- Seadme äraviskamisel tuleb järgida elektri- ja elektrooniliste jäätmete kõrvaldamise (WEEE) kohalikke eeskirju.

## 3. TOOTE KIRJELDUS

### 3.1 Seadme ülevaade

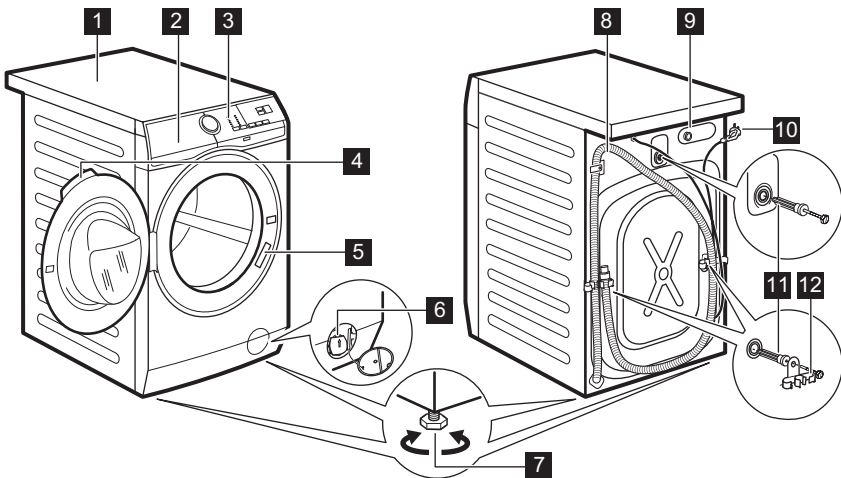

- 1 Tööpind
- 2 Pesuaine jaotur
- 3 Juhtpaneel
- 4 Ukse käepide

- 5 Andmesilt
- 6 Tühjenduspumpa filter
- 7 Jalad seadme loodimiseks
- 8 Tühjendusvoolik

9 Sisselaskevooliku ühendus

10 Toitekaabel

11 Transpordipoldid

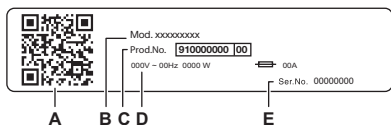

12 Voolikutugi

**Teave andmeplaadil:**

- A. QR-KOOD
- B. Mudeli nimi
- C. Toote number
- D. Elektrilised klassifitseerimised
- E. Seerianumber

Toote registreerimiseks ja sellest suurima kasu saamiseks skannige seadmel olev **QR-koode**.

- Juurdepääs oma seadme üksikasjadele, dokumentatsioonile ja artiklitele selle kohta, kuidas parimaid funktsioone kasutada (Kasutusjuhend on saadaval ka [electrolux.com/manuals](http://electrolux.com/manuals) )
- Hankige kasutusnõuandeid, tõrkeotsingu teavet, hooldus- ja remonditeavet (saadaval ka [electrolux.com/support](http://electrolux.com/support) )
- Ostke oma seadmele lisatarvikuid, kulumaterjale ja originaalvaruosi (saadaval ka [electrolux.com/shop](http://electrolux.com/shop) )

## 4. TEHNILINE TEAVE

Möödud	Laius/ kõrgus/ kogusügavus	59,6 cm /84,7 cm /57,6 cm
Elektriühendus	Pinge	230 V
	Koguvõimsus	1900 W
	Kaitse	10 A
	Sagedus	50 Hz
Kaitsetase tahkete osakeste ja niiskuse juurdepääsu eest on tagatud kaitsekatega, välja arvatud juhtudel, kus madalpingeseadmel puudub kaitse niiskuse eest		IPX4
Veesurve	Minimaalne	0,5 bar (0,05 MPa)
	Maksimaalne	10 bar (1,0 MPa)
Veevarustus <sup>1)</sup>		Külm vesi
Maksimumkogus	Cotton (Puu villane)	8 kg

1) Ühendage vee sisselaskevoolik 3/4" keermega kraani külge.

## 5. PAIGALDAMINE

**HOIATUS!**

Vt ohutust käsitlevaid peatükke.

## 5.1 Lahtipakkimine

1. Avage uks. Eemaldage trumlist kõik esemed.

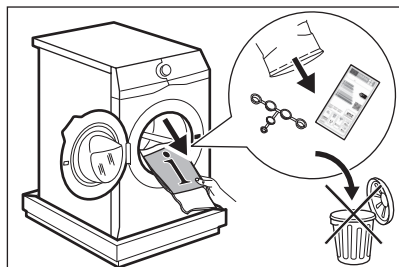

Seadmega kaasnevad tarvikud võivad mudelist olenevalt varieeruda.

2. Pange pakkeelement seadme taha põrandale ja seejärel asetage seade tagumise küljega ettevaatlikult selle peale. Eemaldage põhja alt kaitse.

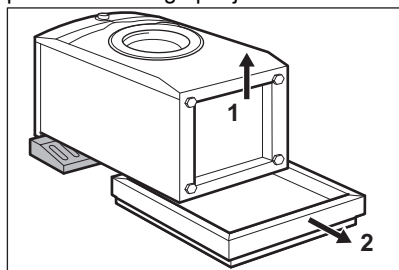

### ETTEVAATUST!

Ärge pange pesumasinat maha esiküljele ees.

3. Pange seade uuesti püstisesse asendisse. Eemaldage toitekaabel ja tühendusvoolik vooliku hoidikute küljest.

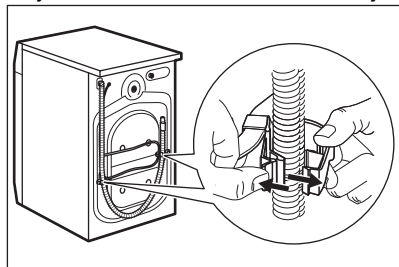

### ⚠ HOIATUS!

On näha, et vesi voolab tühendusvoolikust välja. See on tingitud asjaolust, et seadet on tehases testitud.

4. Eemaldage kolm transpordipolti ja tõmmake välja plastikust vahepuksid.

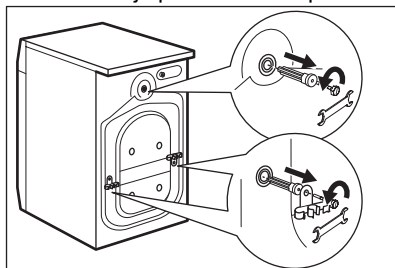

Soovitav on pakend ja transpordipoldid võimaliku hilisema transportimise tarbeks alles hoida.

5. Pange aukudesse plastikkorgid, mille leiata kasutusjuhendiga kaasnenud kotist.

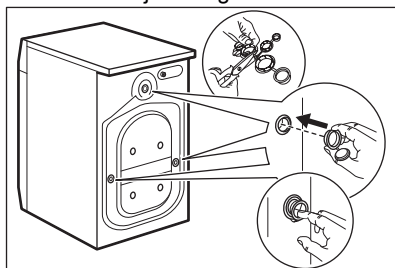

## 5.2 Paigaldusinfo

### Paigaldamine ja loodimine

Reguleerige seadme asendit, et vältida vibratsiooni, müra ja liikumist seadme töötamise ajal.

1. Paigaldage seade tasasele ja kõvale põrandale. Seade peab olema loodis ja stabiilne. Kontrollige, et masin ei puutuks vastu seina või köögikappe ja veenduge, et õhk saaks seadme ümber vabalt liikuda.

2. Tasakaalustamiseks lõdvendage või pingutage tugijalgu. Kõik tugijalad peavad olema tugevalt vastu põrandat.

### ⚠ HOIATUS!

Tasakaalu reguleerimiseks ärge asetage seadme tugijalgade alla pappi, puitu või muid sarnaseid materjale.

### Sisselaskevoolikud

#### ⚠ ETTEVAATUST!

Veenduge, et voolikud on täiesti terved ja et ühenduskohad ei leki. Ärge kasutage pikendusvoolikut, kui sisselaskevoolik on liiga lühike. Sisselaskevooliku asendamisega seotud teabe saamiseks pöörduge teeninduskeskuse poole.

1. Vajadusel ühendage vee sisselaskevoolik seadme tagaküljele. Tavaliselt on see juba tehases paigaldatud.

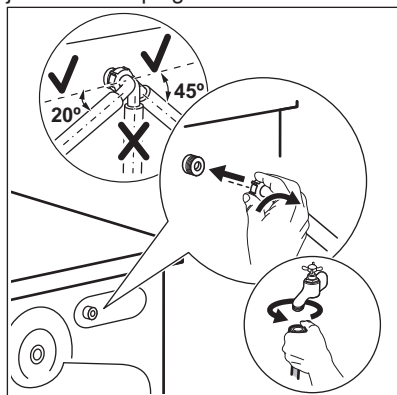

2. Paigutage voolik vasakule või paremale, sõltuvalt veekraani asukohast. Sisselaskevoolik ei tohi asetseda vertikaalasendis.
3. Vajadusel lõdvendage õige asendi saavutamiseks rõngasmutrit.
4. Ühendage vee sisselaskevoolik 3/4" keermega külmaveekraani külge.
5. Mõned mudelid võivad sisaldada vee sulgemisseadmega sisselaskevoolikut. See seade hoiab ära veelekked vooliku loomuliku vananemise tõttu. Aknas olev sektor näitab seda viga **A**. Selle ilmnmisel sulgege veekraan ja võtke vooliku asendamiseks ühendust volitatud teeninduskeskusega.

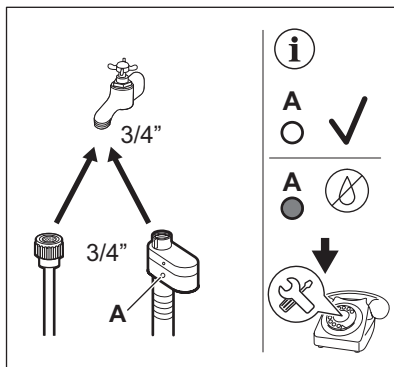

### ⚠ HOIATUS!

Sissetuleva vee temperatuur ei tohi ületada 25 °C.

### Vee äravool

Tühjendusvoolik peaks asetsema kõrgusel mitte vähem kui 60 cm ja mitte rohkem kui 100 cm.

#### ⓘ

Tühjendusvoolikut saate pikendada maksimaalselt 400 cm-ni. Muu tühjendusvooliku ja pikenduse ostmiseks pöörduge volitatud hoolduskeskusesse.

Veenduge, et tühjendusvoolik moodustab silmuse, mis takistab osakeste liikumist seadmest valamusse.

Ühendage tühjendusvoolik äravoolutoruga ja kinnitage see klambriga. Veenduge, et tühjendusvoolik moodustab silmuse, mis takistab osakeste liikumist seadmest valamusse.

Pange voolik otse sisseehitatud tühjendustorusse ruumi seinale ja kinnitage see klambriga.

Ilma plastikust voolikujuhikuta, valamu äravoolutorule – ühendage tühjendusvoolik valamu äravoolutoruga ja kinnitage see klambriga.

Tühjendusvooliku saab painutada U-kujuliseks ja asetada ümber plastjuhiku. Valamu serval – kinnitage juhik veekraanile või seinale.



Veenduge, et plastikust juhik ei liigu, kui seadet tühjendatakse, ja et tühjendusvooliku otsa ei ole vette lükatud. Seadmesse võib tekkida musta vee tagasivool. Ostke tarvikuid volitatud tarnijalt.

Ventilatsiooniavaga püstiktorusse – sisestage tühjendusvoolik otse äravoolutorusse või püstiktorusse



Tühjendusvooliku ots peab alati olema ventileeritud, s.t et tühjendustoru sisediameeter (min 38 mm - min. 1.5") peab olema tühjendusvooliku välisdiameetrist suurem.

Tühjendusvooliku saab ühendada erinevatel viisidel:

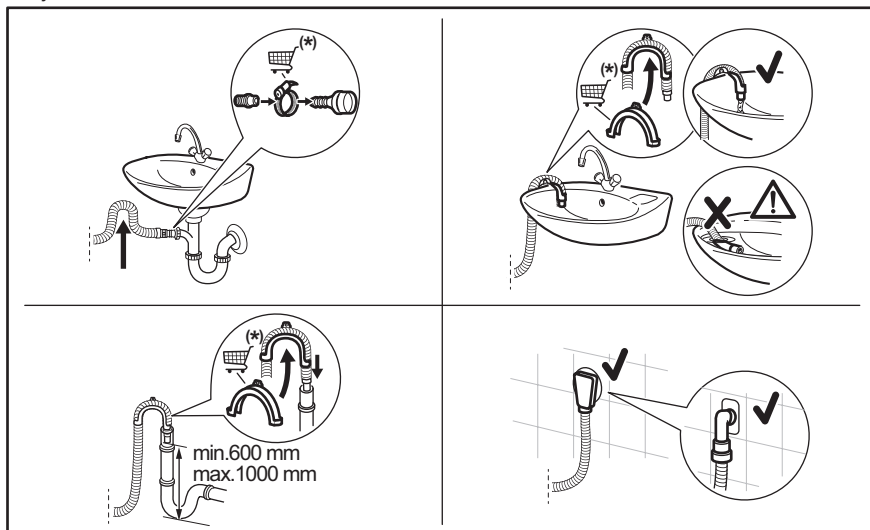

(\*) Võidakse muuta ilma ette teatamata.

### 5.3 Elektriühendus

Kui paigaldustööd on lõpetatud, võite toitejuhtme seinakontakti ühendada.

Vajalikud elektrinäitajad leiata seadme ukse siseküljel olevalt andmesildilt ja jaotisest "Tehnilised andmed". Veenduge, et need vastavad teie toitevõrgu näitajatele.

Kontrollige, et teie kodune elektrivõrk suudab maksimumkoormusele vastu pidada; arvestage siinjuures ka teisi kasutatavaid seadmeid.

### Ühendage seade maandatud pistikupesaga.

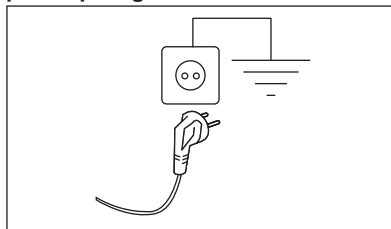

Pärast seadme paigaldamist tuleb tagada hõlbust juurdepääs toitekaablile.

Seadmega seotud elektritööde läbiviimiseks pöörduge meie volitatud klienditeeninduse poole.

Tootja ei vastuta ühegi kahjustuse või vigastuse eest, mis on tingitud eelnimetatud ohutusmeetmete eiramisest.

## 6. JUHTPANEEL

### 6.1 Juhtpaneeli kirjeldus

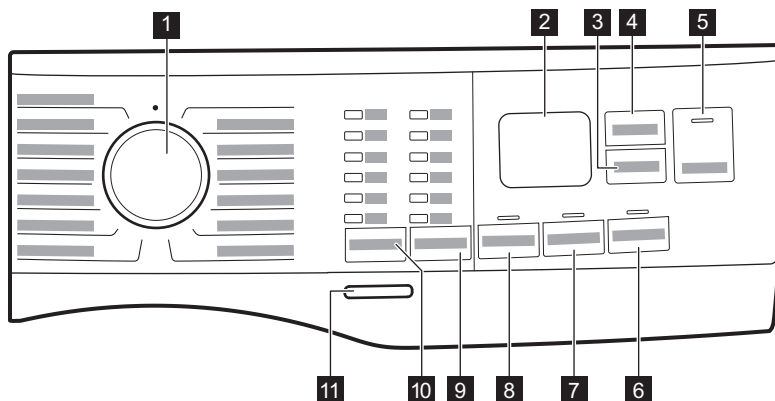

- 1** Programminupp
- 2** Ekraan
- 3** Delay Start puutenupp
- 4** Time Manager puutenupp
- 5** Start/Pause puutenupp ▶||
- 6** Stains puutenupp
- 7** Extra Rinse puutenupp
- 8** Prewash puutenupp
- 9** Spin vähendamisvalikute puutenupp
  - No Spin funktsioon
  - Rinse Hold funktsioon
  - Silent funktsioon
- 10** Temp. puutenupp
- 11** On/Off nupp

### 6.2 Ekraan

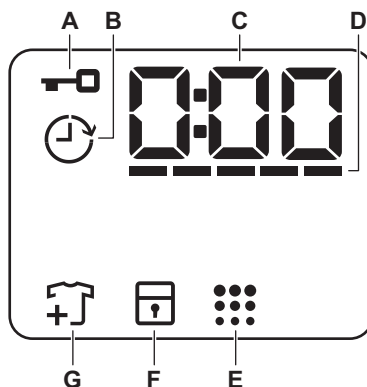



- A.** : Lukustatud ukse indikaator
- B.** : Viitkäivituse indikaator
- C.** Digitaalne indikaator võib näidata:
  - Programmi kestust (nt 2:40),
  - Viivitsaeg (nt 2h),
  - Tsükli lõpp (0:00)

- Hoiatuskoodi (nt E20).
- Seadme kogu töötundide arvu näit. Lisateavet leiate jaotise „Seadistused“ alalõigust „Töötundide loendur“.

- D. -----: Time Manager taseme tulpindikaator.
- E. : Trumli puhastamise indikaator. Lisateabe saamiseks vaadake jaotist

„Trumli puhastamine“ peatükis „Hooldus ja puhastamine“.

- F. : Lapseluku indikaator
- G. : Pesu lisamise indikaator. Süttib pesufaasi algusjärgu ajaks, mil kasutaja saab seadme veel seisma panna ja vajadusel pesu juurde lisada.

## 7. KETAS JA NUPUD

### 7.1 Sissejuhatus



Valikuid/funktsioone ei saa kõigi pesuprogrammidega valida. Kontrollige valikute/funktsioonide ja programmide omavahelist sobivust jaotisest "Programmitabel". Valikud/funktsioonid võivad ka teineteist välistada; sel juhul ei lase seade omavahel mittesobivaid valikuid/funktsioone valida.

### 7.2 On/Off

Seadme sisse- või väljalülitamiseks vajutage paar sekundit seda nuppu. Seadme sisse- või väljalülitamisel kõlavad kaks erinevat heli.

Kuna ooterežiimi funktsioon lülitab seadme automaatselt mõne minuti pärast energia kokkuhoidmise nimel välja, tuleb see teil uuesti sisse lülitada.

Täpsemat teavet leiate peatükis Igapäevane kasutamine olevast jaotisest Ooterežiim.

### 7.3 Temp.

Pesuprogrammi valimisel soovib seade automaatselt vaiketemperatuuri.

Indikaator Cold  = külm vesi.

Süttib valitud temperatuuri indikaator.



### 7.4 Spin

Programmi seadmisel valib seade automaatselt vaikepöörlemiskiiruse.

**Täiendavad tsentrifuugimisfunktsioonid:**

- **No Spin** . Süttib vastav indikaator.

Valige see funktsioon, et kõik tsentrifuugimistsüklid välja lülitada. Seade teostab ainult valitud pesuprogrammi tühjendustsükli. Valige see funktsioon väga õrnade kangaste puhul. Loputustsüklil kasutab mõne pesuprogrammi puhul rohkem vett.

- **Rinse Hold** . Süttib vastav indikaator. Lõpuntsentrifuugimist ei teostata. Viimane loputusvesi jäetakse trumliisse, et riided ei kortsuks. Pesuprogrammi lõpus jääb vesi trumliisse. Uks jääb lukustatuks ja trummel pöörleb regulaarselt, et vältida riiete kortsumist. Ukse avamiseks tuleb enne trummel veest tühjendada. Nupu Start/Pause vajutamisel teeb seade tsentrifuugimistsükli ja laseb vee välja.
- **Silent** . Süttib vastav indikaator. Vahepealne ja lõpuntsentrifuugimine teostatakse õrnemalt ja programm lõpeb trumliisse jäetava veega. Nii vähendatakse esemete kortsumist. Uks jääb lukku. Trummel pöörleb regulaarselt, et vähendada kortsumist. Ukse avamiseks tuleb enne trummel veest tühjendada. Kuna tegemist on väga vaikse programmiga, sobib see kasutamiseks öösel, mil saab kasutada ka odavamalt elektrit. Mõne programmi puhul kasutatakse loputamisel rohkem vett. Puudutades nuppu Start/Pause, teostab seade ainult tühjendustsükli.



Umbes 18 tunni pärast laseb seade vee trumlist automaatselt välja.

## 7.5 Prewash

Selle valikuga saate lisada pesuprogrammile eelpesu tsükli.

Vastav indikaator põleb.

- Kasutage seda funktsiooni pesuprogrammile 30 °C eelpesutsükli lisamiseks.  
See valik sobib tugevasti määratud pesu, eeskätt liivaste, tolmuste, mudaste jms riiete puhul.



Need valikud võivad pikendada programmi kestust.

## 7.6 Püsiv Extra Rinse

Selle valiku puhul saate lisada valitud pesuprogrammile mõned loputustsüklid.

Kasutage seda juhul, kui kellelgi esineb allergiat pesupulbrijääkide suhtes või kellelgi on tundlik nahk.



See funktsioon pikendab programmi kestust.

Puutenupu kohal asuv vastav indikaator süttib ja jääb ka järgmiste tsüklite ajaks põlema, kuni valik välja lülitatakse.

## 7.7 Stains

Puudutage seda nuppu, et lisada programmile plekieemaldusfaas.

Süttib vastava puutenupu kohal asuv indikaator.

Kasutage seda valikut rasketeieemaldavate plekkidega pesu pesemisel.

Selle valiku seadistamisel lisage lahtrisse  plekieemaldaja.



See funktsioon pikendab programmi kestust.  
See funktsioon ei ole saadaval, kui temperatuur on madalam kui 40 °C.

## 7.8 Delay Start

Selle valikuga saate programmi alguse endale sobivamale ajale edasi lükata.

Puudutage järjest nuppu, et valida vajalik viivitusae. Aeg pikeneb 1-tunniste sammudena kuni 20 tunnini.

Ekraanil kuvatakse indikaator  ja valitud viivituse aeg. Pärast nupu Start/Pause puudutamist alustab masin pöördloendust ja uks on lukustatud.

## 7.9 Time Manager

Selle valikuga saate programmi kestust vähendada vastavalt pesu kogusele ja määrdumistasemele.

Pesuprogrammi valimisel kuvatakse ekraanil selle vaikekestus ja kriipsud -----.

Puudutage nuppu Time Manager, et programmi kestust vastavalt vajadusele vähendada. Ekraanil kuvatakse programmi uus kestus ja kriipsude arv väheneb vastavalt:

----- sobib täiskoguses tavaliselt määratud esemete puhul.

---- kiirtsükkel täiskoguses kergelt määratud esemete puhul.

-- väga lühike tsükkel väiksema koguse kergelt määratud esemete puhul (soovitavalt pool kogust).

- kõige lühem tsükkel väikese pesukoguse värskendamiseks.

Time Manager on saadaval ainult koos tabelis olevate programmidega.

### indikaator

	Cottons	Synthetics
----- 1)	■	■
-----	■	■

indikaator	Cottons	Synthetics
	---	■
-- 2)	■	■
- 2)	■	■

- 1) Kõigi programmide vaikekestus.  
2) See valik Time Manager pole 90 °C juures saadaval.



Mõne seadme puhul väheneb programmi kestus ilma kriipsukeski kuvamata.

## 7.10 Start/Pause ▷||



Seadme käivitamiseks, peatamiseks või käimasoleva programmi katkestamiseks puudutage nuppu Start/Pause ▷||.







Kui ekraanile ilmub ikoon , saate tsükli peatada ja lisada või eemaldada rõivaid. Lisateabe saamiseks lugege jaotist "Ukse avamine – rõivaste lisamine".

## 8. PROGRAMMID

### 8.1 Programmitabel

Programm Vaiketemperatuur Temperatuurivahemik	Aluseks võetud pöörlemiskiirus Tsentrifugimiskiiruse vahemik (p/min)	Maksimumkogus	Programmi kirjeldus (Pesu tüüp ja määrdumisaste)
Cottons 40 °C 90 °C – külm	1200 p/min (1200 - 400)	8 kg	Valged ja värvilised puuvillased kangad. Ideaalne tavaliste ja tugevate plekkide jaoks.
Synthetics 30 °C 60 °C – külm	1200 p/min (1200 - 400)	3 kg	Sünteetilised või segakangast esemed.. Tavaline määrdumine.
Delicates 30 °C 40 °C – külm	800 p/min (1200 - 400)	2 kg	Õrnad kangad nagu akrüül, viskoos, polüester ja muud õrnpeesu eeldavad segakangad. Tavaline määrdumine.
Wool   40 °C 40 °C – külm	1200 p/min (1200 - 400)	1,5 kg	Masinaga pestav vill, käsitsi pestav vill ja muud kangad, millel on hooldussümbol „käsipesu“ <sup>1)</sup> .
Rapid 14min 30 °C	800 p/min (800 - 400)	1,5 kg	Puuvillased ja tehiskiust esemed, mis on kergelt määrdunud või mida on kantud vaid üks kord.

Programm Vaiketempera- tuur Temperatuuriva- hemik	Aluseks võetud pöörlemis- kiirus Tsentrifuu- gimiskiiruse vahemik (p/ min)	Maksi- mumko- gus	Programmi kirjeldus (Pesu tüüp ja määrdumisaste)
Rinse	1200 p/min (1200 - 400)	8 kg	Kõik materjalid, välja arvatud villased ja väga õrnad kangad. Programm pesu loputamiseks ja tsentrifuugimiseks. Vaiket- sentrifuugimiskiirus on puuvillase pesu jaoks kasutatav kiirus. Vähendage tsentrifuugimiskiirust vastavalt pestava pesu tüü- bile. Vajadusel valige loputuskordade lisamiseks funktsioon Lisaloputus. Seade sooritab madalal tsentrifuugimiskiirusel õrnad loputused ning lühikese tsentrifuugimise.
Spin/Drain	1200 p/min (1200 - 400)	8 kg	Pesu tsentrifuugimiseks ja trumli veest tühendamiseks. Kõik materjalid, välja arvatud villased ja õrnad kangad.
Jeans 30 °C 40 °C – külm	800 p/min (1200 - 400)	3 kg	Eriprogramm teksariietele kasutab õrnatoimelist pesufaasi, et minimeerida luitumist ja jutte. Parima tulemuse saamiseks on soovitatav pesukogust vähendada.
Sport 30 °C 40 °C – külm	1200 p/min (1200 - 400)	3 kg	Tehiskiust spordiriided. See programm on mõeldud kaasaeg- sete välispordiriide või spordiriide (võimlemis-, rattasõidu-, jooksu- vms) kergeks pesemiseks.
Silk 30 °C	800 p/min (800 - 400)	1 kg	Masin- ja käsitsipestava siid ja muud õrnad materjalid. Trumli liikumine on nii kerge, et teil on seadmes võimalik pesta ka väga õrnu esemeid. Teostage täielik pesu- ja kuivatustsükkel, et vähendada kortse.
Duvet 30 °C 60 °C – külm	800 p/min (800 - 400)	3 kg	Eriprogramm sünteetilisele või sulg- ja udusulgtäidisega tekle- le, vatitekile, voodikattele jms. Kasutage vedelat õrnatoimelist pesuvahendit, näiteks villapesuvahendit.
Outdoor  30 °C 40 °C – külm	1200 p/min (1200 - 400)	2 kg <sup>2)</sup> 1 kg <sup>3)</sup>	Ärge kasutage pesupehendamajat ning vaadake ega pesuai- nelahtris pole pesupehendamaja jääke. <b>Pealis-, tehniliste, spordiriide ning veekindlate, õhku lä- bilaskvate ja eemaldatava fliis- või sisevoodriga tuulejak- kide kuivatamiseks.</b> Soovitatav pesukogus on 2 kg. Pro- grammi võib kasutada ka materjali vetthülgavate omaduste taastamiseks riide puhul, millel on spetsiaalne vett tõrjuv pealiskihit. Vetthülgavate omaduste taastamistsükli läbiviimi- seks toimige järgmiselt. <ul style="list-style-type: none"> <li>• Kallake pesuaine lahtrisse .</li> <li>• Kallake spetsiaalne vetthülgava kihi taastamisvahend pe- supehendamaja lahtrisse .</li> <li>• Vähendage pesukogust tasemeni 1 kg.</li> </ul> Vetthülgavate omaduste parandamiseks kuivatage riideid trummelkuivatis, valides Outdoor kuivatatusprogrammi (kui see on olemas ja kui rõivaeseme hooldussilt lubab eset trummel- kuivatada).

Programm Vaiketemperatuur Temperatuurivahemik	Aluseksvõetud pöörlemiskiirus Tsentrifugimiskiiruse vahemik (p/min)	Maksimumkogus	Programmi kirjeldus (Pesu tüüp ja määrdumisaste)
Hygiene  60 °C	1200 p/min (1200 - 400)	8 kg	<b>Valged puuvillased esemed.</b> See kõrge efektiivsusega auruga kombineeritud pesuprogramm eemaldab enam kui 99,99 % bakteritest ja viirustest <sup>4)</sup> temperatuuri hoidmine kogu pesemisfaasi jooksul üle 60 °C; koos aurufaasis kiududele mõjuva täiendava toimega tagab tõhustatud loputusfaas pesuvahendi ja mikroorganismide jääkide põhjaliku eemaldamise. See programm tagab ka õietolmu/allergeenide koguse põhjaliku vähenemise.
Eco 40-60 40 °C <b>5)</b>	1200 p/min (1200 -400)	8 kg	Valge puuvillane ja värvikindel puuvillane. Tavaliselt määrdunud esemed. Energiatarve väheneb ja pesuprogrammi aeg pikeneb, tagades sel viisil head pesutulemused.

1) Õrna pesemise tagamiseks pöörleb trummel selle tsükli ajal aeglaselt. Võib tunduda, et trummel ei pöörlegi või ei pöörle õigesti, kuid selle programmi puhul see peabki nii olema.

2) Pesuprogramm.

3) Pesuprogramm ja veekindlust lisav tsükkel.

4) Testitud Staphylococcus aureuse, Enterococcus faeciumi, Candida albicansi, Pseudomonas aeruginosa ja MS2 bakteriofaagi suhtes väliskatses, mille viis 2021. aastal läbi Swissatest Testmaterialien AG. (katsearuanne Nr 202120117).



5) Vastavalt Euroopa Komisjoni määrusele EL 2019/2023 on see 40 °C programm suuteline pesema tavaliselt määrdunud puuvillast pesu, mis on tähistatud pestavaks 40 °C või 60 °C juures, korraga sama tsükliga.











Pesu saavutatud temperatuuri, programmi kestuse ja muude andmete kohta leiate lisateavet peatükist „Tarbimisväärtused“.

Energiatarbimise seisukohast on kõige energiatõhusamad üldiselt need programmid, mis kasutavad madalmaid temperatuure ja on pikema kestusega.

## Programmi funktsioonide ühilduvus

Programm	Spin				Prewash <sup>1)</sup>	Extra Rinse	Stains <sup>2)</sup>	Delay Start	Time Manager
Cottons	■	■	■	■	■	■	■	■	■
Synthetics	■	■	■	■	■	■	■	■	■
Delicates	■	■	■	■		■		■	



Programm	Spin				Prewash 1)	Extra Rinse	Stains 2)	Delay Start	Time Manager
Wool  	■	■	■					■	
Rapid 14min	■	■	■					■	
Rinse	■	■	■			■		■	
Spin/Drain	■	■ 3)						■	
Jeans	■	■	■	■		■	■	■	
Sport	■	■	■		■	■		■	
Silk	■	■						■	
Duвет	■	■						■	
Outdoor 	■	■	■			■		■	
Hygiene  	■	■	■			■	■	■	
Eco 40-60	■		■					■	



1) Prewash ja Stains korruga valida ei saa.

2) See funktsioon ei ole saadaval, kui temperatuur on madalam kui 40 °C.

3) Kui valite tsentrifuugimiseta funktsiooni, teostab seade ainult veest tühjendamise.

### Sobiv pesuaine pesuprogrammidele

Programm	Universaalne pesupulber 1)	Vedel pesuaine	Vedel pesuaine värvilistele	Õrnad villased	Spetsiaalne
Cottons	▲	▲	▲	--	--
Synthetics	▲	▲	▲	--	--
Delicates	--	--	--	▲	▲
Wool  	--	--	--	▲	▲
Rapid 14min	--	▲	▲	--	--
Jeans	--	--	▲	▲	▲
Sport	--	▲	▲	--	▲

Programm	Universaalne pesupulber 1)	Vedel pesuaine	Vedel pesuaine värvilistele	Õrnad villased	Spetsiaalne
Silk	--	--	--	▲	▲
Duвет	--	--	--	▲	▲
Outdoor 	--	--	--	▲	▲
Hygiene 	▲	▲	--	--	▲
Eco 40-60	▲	▲	▲	--	--

1) Temperatuuril üle 60 °C on soovitatav kasutada pesupulbrit.

-- = mittesoovitatav ▲ = soovitatav

## 8.2 Woolmark Premium Wool Care - Sinine



Selle pesumasina villapesutsükkel on testitud ja saanud The Woolmark Company heakskiidu, millega lubatakse pesta villaseid „käsipesu“ tähisega tooteid tingimusel, et esemeid pestakse vastavalt hooldussildil olevatele juhistele ning selle pesumasina tootja soovitude kohaselt.  
M1511

## 9. SEADED

### 9.1 Helisignaalid

Selle seadmel on erinevad helisignaalid, mis hakkavad tööle:

- Seadme sisselülitamisel (spetsiaalne lühike heli).
- Seadme väljalülitamisel (spetsiaalne lühike heli).
- Nuppude puudutamisel (klõpsu-heli).
- Vale valiku tegemisel (3 lühikest heli).
- Programm on lõpetatud (1 minuti jooksul kõlab helirida).
- Seadme rikke puhul (umbes 5 minuti jooksul kõlavate lühikesed helid).

Programmi lõppemisel kõlavate helisignaalide **sisse-/väljalülitamiseks** puudutage 2 sekundi jooksul samaaegselt nuppu Temp. ja nuppu Spin. Näidikul kuvatakse On/Off



Helisignaalide väljalülitamisel töötavad need ikka, kui seadmel on rike.

### 9.2 Lapselukk

Selle funktsiooniga saate takistada lastel juhtpaneeliga mängimast.

Selle valiku **aktiveerimiseks/deaktiveerimiseks** hoidke all nuppu Stains, kuni ekraanil  **süttib/kustub**.

Pärast väljalülitamist hoiab seade selle valiku vaikimisi sees.

Lapseluku funktsiooni ei saa valida mõne sekundi jooksul pärast seadme sisselülitamist.

### 9.3 Töötundide loendur

Seadme kogu tööaega on võimalik visualiseerida tundides, alates esimesest sisselülitamisest. See väärtus arvestab tsükli tööaega (ei sisalda pause, viivitatud algusaega). Selle väärtuse visualiseerimiseks toimige järgmiselt.

1. Lülitage seade sisse, vajutades nuppu On/Off.
2. Keerake programminupp mistahes programmile (alustades 1. asendist päripäeva).
3. Vajutage ja hoidke nuppe Spin ja Prewash mõned sekundid allavajutatud asendis (10 sekundi jooksul pärast sisselülitamist. Pärast selle 10 sekundi möödumist aktiveerib ja deaktiveerib klahvikombinatsioon helisignaali).
4. 3 sekundi pärast kuvatakse ekraanil seadme töötundide koguarv: nt. 1276 töötunni korral kuvatakse ekraanil tekst Hr 2 sekundiks, 12 (tuhandelised ja sajalised) 2 sekundiks ja 76 (kümnelised ja ühelised).



Kui protseduur ei toimi (ajalõpu, vale programmi valimisasendi või vale klahvikombinatsiooni tõttu), lülitage seade välja ja korra järjestust algusest peale.

### 9.4 Tehaseseadistus

See funktsioon võimaldab taastada tehase vaikesätteid. Selle valiku **aktiveerimiseks** järgige alltoodud samme.

1. Lülitage seade sisse, vajutades nuppu On/Off.
2. Keerake programminupp mistahes programmile (alustades 1. asendist päripäeva).
3. Vajutage ja hoidke nuppe Extra Rinse ja Stains mõned sekundid allavajutatud asendis (10 sekundi jooksul pärast sisselülitamist. Pärast selle 10 sekundi möödumist aktiveerib ja deaktiveerib klahvikombinatsioon helisignaali).
4. Ekraan näitab – – – ligikaudu 5 sekundi jooksul.



Kui protseduur ei toimi (ajalõpu, vale programmi valimisasendi või vale klahvikombinatsiooni tõttu), lülitage seade välja ja korra järjestust algusest peale.

## 10. IGAPÄEVANE KASUTAMINE



### HOIATUS!

Vt ohutust käsitlevaid peatükke.

### 10.1 Seadme sisselülitamine

1. Ühendage toitejuhe pistikupesaga.
2. Avage veekraan.
3. Seadme sisselülitamiseks vajutage paar sekundit nuppu On/Off.

Kõlab lühike heli.

### 10.2 Pesu laadimine

1. Avage seadme uks.
2. Enne esemete seadmesse panekut tühjendage taskud ja voltige riided lahti.
3. Pange pesu trumlisse ükshaaval.

Ärge pange trumlisse liiga palju pesu.

4. Sulgege kindlalt pesumasina uks.

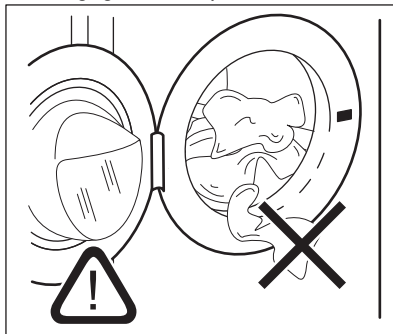



## ⚠ ETTEVAATUST!

- Et hoida ära võimalikku leket ja vältida riiete kahjustamist, tuleb jälgida, et ükski ese ei jääks ukse ja tihendi vahele kinni.

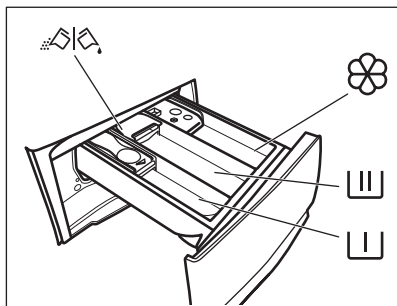
### 10.3 Pesuaine ja lisandite lisamine



 Lahter eelpesu tsükli, leotusprogrammi või plekieemaldi jaoks.

 Lahter pesutsükli jaoks.

 Lahter vedelate lisandite (loputusvahendi, tärgeldusvahendi) jaoks.

**MAX** Vedelate lisandite maksimumtase.

 Klapp pesupulbri või vedela pesuaine jaoks.

1. Mõõtke valmis õige kogus pesuainet ja loputusvahendit.
2. Pange pesuaine ja loputusvahend vastavatesse lahtritesse.



-Järgige alati juhiseid, mida leiate pesuvahendite pakendilt, kuid soovitame, et te ei ületaks märgitud maksimumkogust **MAX** See kogus tagab siiski parimad pesutulemused.



-Vajadusel eemaldage pesutsükli lõppemisel pesuainelahtrist sinna kogunenud pesuainejäägid.

### 10.4 Pesuainelahti klapi asendi kontrollimine

1. Tõmmake pesuainejaotur välja lõppasendisse.
2. Vajutage hooba alla, et jaotur eemaldada.

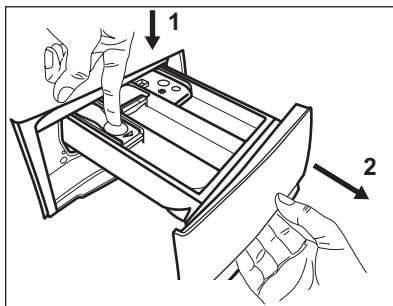

3. Pesupulbri kasutamiseks pöörake klapp üles.

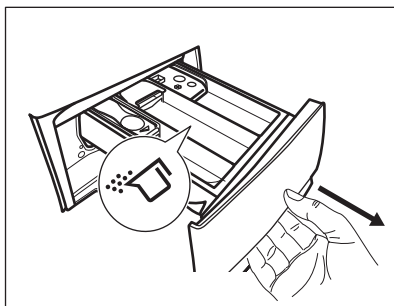

4. Vedela pesuaine kasutamiseks pöörake klapp alla.

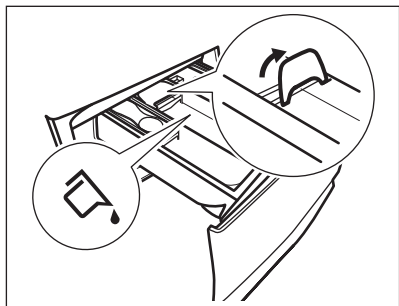

Kui klapp on asendis **ALL**:

- Ärge kasutage želatiinist ega väga viskoosset vedelat pesuainet.
  - Ärge ületage klapi olevat vedela pesuaine koguse tähist.
  - Ärge valige eelpesu tsüklit.
  - Ärge valige viitkävitus tsüklit.
5. Mõõtko valmis õige kogus pesuainet ja loputusvahendit.
  6. Sulgege pesuainejaotur korralikult.

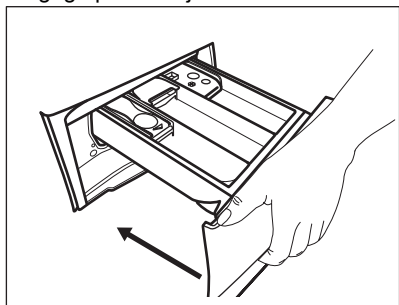

Veenduge, et klapp ei takista sahtli sulgemist.

## 10.5 Programmi valimine

1. Keerake programminupp soovitud pesuprogrammi kohale.

Nupu Start/Pause  indikaator vilgub. Ekraanil kuvatakse hinnanguline programmi kestus.

2. Temperatuuri ja/või pöörlemiskiiruse muutmiseks puudutage vastavaid nuppe.
3. Soovi korral valige üks või mitu valikut, puudutades vastavaid nuppe. Ekraanil põlevad vastavad indikaatorid ja esitatud info muutub tsüklite edenedes.





Kui tehtud valik **ei ole võimalik**, kõlab helisignaali ja ekraanile kuvatakse — — —.

## 10.6 Lisateave igapäevase kasutamise kohta

### SensiCare System pesukoguse tuvastamine

SensiCare System käivitab pesukoguse tuvastamise programmi kestuse täpseks arvutamiseks. Seade reguleerib programmi kestust automaatselt vastavalt pesu kogusele, et saavutada parimad pesutulemused lühima võimaliku ajaga. SensiCare System ei ole saadaval lühikeste tsüklitega programmides.

### Programmi käivitamine

Puudutage nuppu Start/Pause , et käivitada programm. Vastav indikaator lõpetab vilkumise ja jääb põlema. Programm käivitub, üks on lukustatud. Ekraanil kuvatakse indikaator Programm käivitub, üks on lukustatud. Ekraanile ilmub indikaator .

### Programmi käivitamine viitkävitusega

1. Puudutage korduvalt nuppu Delay Start, kuni ekraanile ilmub soovitud viivitusae.

2. Puudutage Start/Pause  nuppu. Üks lukustub ja seade alustab viitkävitus pöördloendust. Kui pöördloendus on lõppenud, käivitub programm automaatselt.

### Programmi katkestamine ja valiku muutmine.

1. Programmi töö ajal saate muuta vaid mõnda funktsiooni. Puudutage nuppu Start/Pause .

2. Funktsioonide muutmine. Ekraanil olev info muutub vastavalt



3. Puudutage uuesti Start/Pause . Pesuprogramm jätkab tööd.

### Jooksva programmi katkestamine

- Vajutage nuppu On/Off, et tühistada programm ja seade välja lülitada. Vajutage uuesti, et seade sisse lülitada.
- Keerake valiku nupp asendisse „Lähtesta“ ja lülitage seade sisse • .



Oodake 2 sekundit. Nüüd saate seada uue pesuprogrammi.

### Programmi lõpp

- peatub seade automaatselt. Ekraanil kuvatakse . Kõlavad helisignaaliid (kui need on aktiveeritud).
- Nupu Start/Pause  indikaator kustub. Lukustatud ukse indikaator  kustub ja uks avaneb.
- Seadme väljalülitamiseks vajutage -nuppu On/Off mõni sekund. Hallituse ja ebameeldiva lõhna vältimiseks hoidke seadme uks ja pesuainesahtel kergelt paakil.

### Vee väljalaskmine pärast tsükli lõppu

Kui olete valinud programmi või funktsiooni, mis ei tühjenda viimase loputuse vett, peate vee tühjendamist ise meeles pidama:

- Puudutage nuppu Spin, et vähendada seadme poolt soovitatud pöörlemiskiirust
- Vajutage Start/Pause 
- Kui programm on lõppenud ja ukسلuku indikaator  kustub, saate ukse avada.
- On/Off seadme väljalülitamiseks.

### Ooterežiimi funktsioon

Ooterežiimi funktsioon lülitab seadme automaatselt välja, et vähendada energiatarbimist.

## 11. PUHASTAMINE JA HOOLDUS



### HOIATUS!

Vt ohutust käsitlevaid peatükke.

### 11.1 Regulaarne puhastamine

Regulaarne puhastamine aitab teie seadme eluiga pikendada.

Pärast tsükli hoidke ust ja pesuainejaoturit kergelt avatuna, et tekitada õhuringlus ja eemaldada seadmes olev niiskus: nii väldite hallituse ja halva lõhna tekkimist.

Kui seadet ei kasutata pikka aega: sulgege veekraan ja lahutage seade vooluvõrgust.

#### Regulaarse puhastamise näitlik kava:

Kattakivi eemaldamine	Kaks korda aastas
Hoolduspesu	Üks kord kuus
Uksetihendi puhastamine	Iga kahe kuu tagant
Trumli puhastamine	Iga kahe kuu tagant
Pesuainejaoturi puhastamine	Iga kahe kuu tagant
Tühjenduspumpha filtrid puhastamine	Kaks korda aastas

Sissevõtuvooliku ja klapi filteri puhastamine Kaks korda aastas

Järgnevalt kirjeldatakse kõigi osade puhastamist.

### 11.2 Kõrvaliste esemete eemaldamine



Vaadake, et taskud oleksid tühjad ja kõik lahtised detailid oleks enne tsükli käivitamist kinnitatud.

Eemaldage kõik lahtised detailid (pandlad, nõõbid, mündid), mis võivad sattuda uksetihendi vahele, filtrisse ja trumli. Vt jaotisi „Kahepoolne ahjuukse tihend“, „Trumli puhastamine“, „Tühjenduspumpha filtrid puhastamine“ ja „Sissevõtuvooliku ja klapi filteri puhastamine“. Olge kardinatega ettevaatlik. Eemaldage konksud ja pange kardinad pesukotti või padjapüüri. Vajadusel pöörduge volitatud hoolduskeskusse.

### 11.3 Välispinna puhastamine

Puhastage seadet ainult neutraalse pesuaine ja sooja veega. Kuivatage täielikult kõik

pinnad. Ärge kasutage küürimisšvamme ega kraapivat materjali.

#### **⚠ ETTEVAATUST!**

Ärge kasutage alkoholi, lahusteid ega keemilisi aineid.

#### **⚠ ETTEVAATUST!**

Ärge puhastage metallpindu kloori sisaldavate ainetega.

### **11.4 Katlakivi eemaldamine**



Kui vee karedus teie piirkonnas on kõrge või keskmine, soovitame kasutada pesumasinas veepemendit.

Kontrollige trumlit regulaarselt, et avastada katlakivi olemasolu.

Tavalised pesuvahendid sisaldavad küll pehmendavaid aineid, kuid aeg-ajalt on siiski soovitatav läbi viia ilma pesuta pesutsükkel koos katlakivieemaldiga.



Järgige alati toodete valmistajate pakenditel olevaid juhiseid.

### **11.5 Hoolduspesu**

Pidev madala temperatuuriga programmide kasutamine võib põhjustada pesupulbrijääkide ja ebemete kogunemist ning bakterite tekkimist trumlis või paagis. Tagajärjeks võib olla ebameeldiv lõhn ja hallitus. Jääkide kõrvaldamiseks ja seadme sisemuse puhastamiseks teostage regulaarselt hoolduspesu (vähemalt kord kuus):



Vaadake jaotist „Trumli puhastamine“.

### **11.6 Kahesooneiline uksetihend**

Seadmel on olemas **isepuhastuv tühjendussüsteem**, mille abil uhitakse riiete küljest tulnud ebemed seadmest veega välja. Kontrollige tihendit regulaarselt ja vajadusel puhastage, nagu on kirjeldatud järgmisel

joonisel. Mündid, nõöbid ja muud väikesed esemed saate kätte tsükli lõpus.

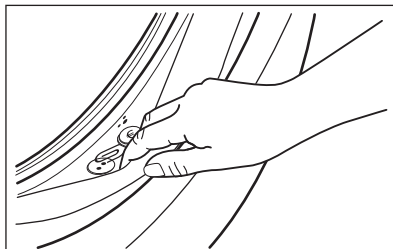

Vajadusel puhastage, kasutades selleks ammoniaaki sisaldavat puhastusvahendit ning vältige tihendi pinna kriimustamist.



Järgige alati toote pakendil olevaid juhiseid.

Kontrollige je eemaldage kinnijäänud esemed (nende olemasolul).

Sulgege uks ning veenduge, et pesu ei jäänud ukse ja tihendi vahele kinni.

Pärast programmi tsükli lõppu, pühkige niiske lapiga ukse tihendisse jäänud mustus ning veejäägid.

### **11.7 Trumli puhastamine**

Kontrollige regulaarselt trumlit, et vältida soovimatute setete kogunemist.

Trumlisse kogunev rooste võib tekkida riietel olevatelt metalldetailidelt või ka kraanivees sisalduvast rauast

Puhastage trumlit spetsiaalselt roostevabale terasele mõeldud tootega.



Järgige alati toodete valmistajate pakenditel olevaid juhiseid. Ärge puhastage trumlist happeliste katlakivieemaldus- või rauda või kloori sisaldavate vahenditega või traatšvammiga.

Põhjalikuks puhastamiseks:

1. Eemaldage trumlist kõik esemed.
2. Valige programm Cottons koos kõrgeima temperatuuriga.

3. Võimalike jääkide väljaloputamiseks lisage trumlisse väike kogus pesupulbrit.



Mõnikord võidakse tsükli lõppedes kuvada ekraanil ikooni : see näitab, et trumli puhastamine on soovitatav. Kui trumli puhastamine on läbi viidud, kaob ka ikoon.

## 11.8 Pesuainejaohuri puhastamine

Vältimaks kuivanud pesupulbri või tahkunud pesupehmemidi setete moodustumist ja/või hallituse tekkimist pesuainelahtris, viige iga kahe kuu järel läbi järgneval joonisel kirjeldatud puhastustoiming.

1. Avage lahter. Vajutage riivi allapoole, nagu joonisel näidatud, ja tõmmake see välja.

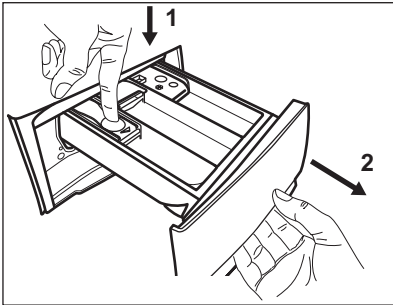

2. Puhastamise hõlbustamiseks eemaldage lisaainelahtri kate ning loputage seda voolava sooja vee all, et eemaldada kõik kogunenud pesuainejäägid. Pärast puhastamist, asetage ülemine osa tagasi oma kohale.

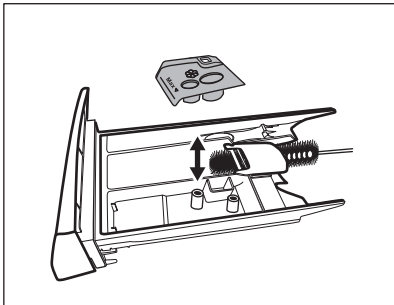

3. Veenduge, et kõik pesuainejäägid on eemaldatud süvendi ülemisest ja

alumisest osast. Süvendi puhastamiseks kasutage väikest harja.

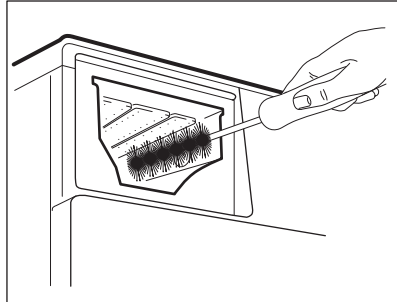

4. Asetage pesuvahendi sahtel juhtsiinidesse ja sulgege see. Käivitage loputusprogramm, ilma et trumlis oleks riideid.

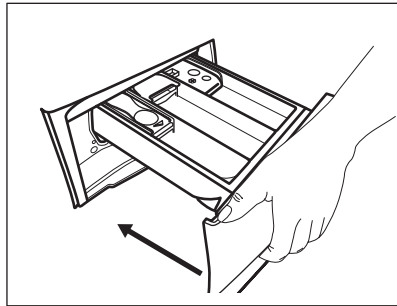

## 11.9 Tühjenduspumba filtri puhastamine

Kontrollige regulaarselt tühjenduspumba filtrit ning veenduge selle puhtuses.

Puhastage tühjenduspumba filter kui:

- Seade ei tühjene veest.
- Trummel ei pöörle.
- Seade teeb äravoolupumba ummistuse tõttu imelikku häält.
- Ekraanil kuvatakse veakood **E20**

**⚠ HOIATUS!**

- Eemaldage toitepistik seinakontaktist.
- Ärge eemaldage filtrit, kui seade töötab.
- Ärge puhastage tühjenduspumpa, kui vesi seadmes on kuum. Oodake, kuni vesi jahtub.
- Korrake 3. sammu mitu korda, sulgedes ja avades ventiili, kuni vesi enam välja ei valgu.

Filtri eemaldamisel hoidke vee ärakuivatamiseks alati käepärast mõni lapp.

**Pumba filtri puhastamiseks toimige järgneval joonisel järgi:**

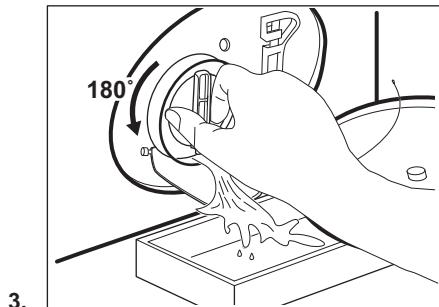
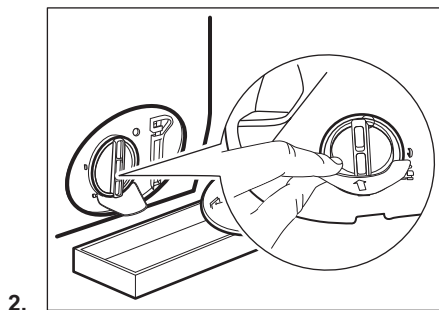
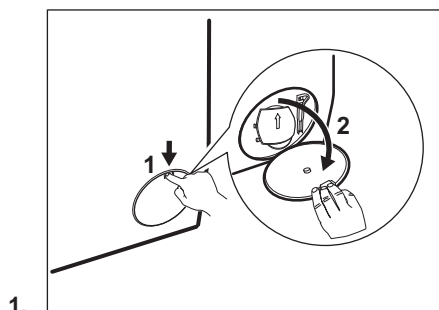

4.

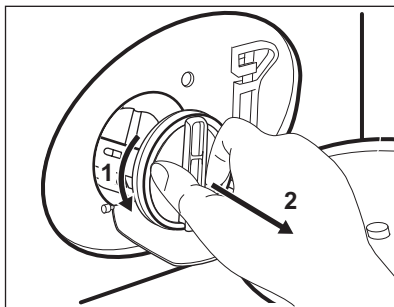

5.

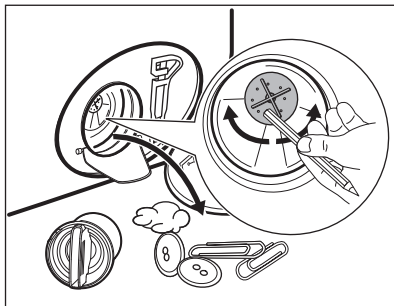

6.

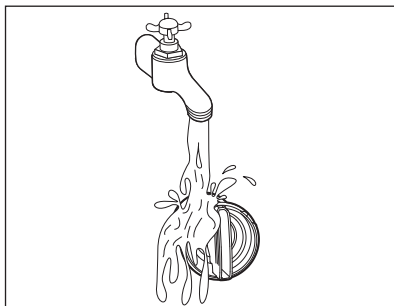

7.

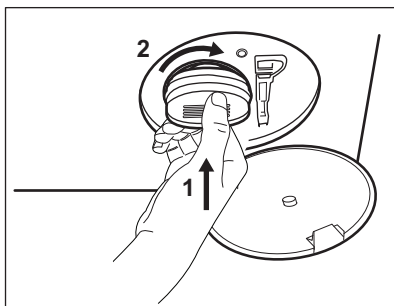

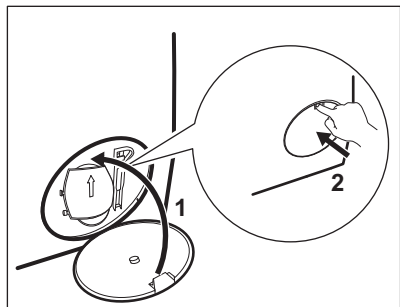

8.

### ! HOIATUS!

Veenduge, et pumba tiivik pöörleb. Kui see ei pöörle, pöörduge teeninduskeskusse. Lekete vältimiseks keerake filter kindlasti korralikult kinni.

## 11.10 Sissevõtuvooliku ja klapi filtri puhastamine



Aja jooksul kogunenud jääkide eemaldamiseks on soovitatav puhastada nii sisselaskevooliku kui ka klapi filtreid kaks korda aastas. Filtrite puhastamiseks toimige järgneval joonisel järgi:

1.

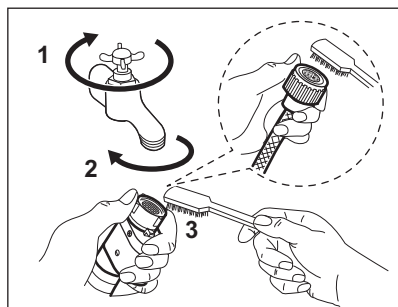

2.

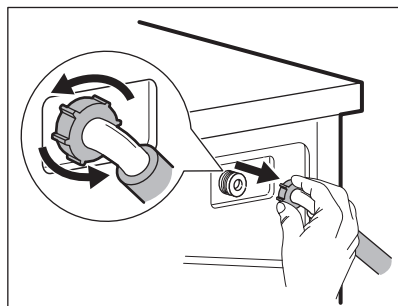

3.

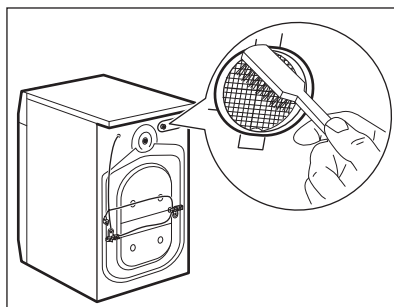

4.

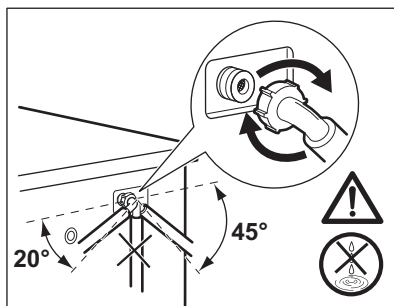

## 11.11 Avariitühjendamine

Kui seade ei suuda vett välja lasta, teostage sama toiming, mida on kirjeldatud jaotises "Tühjenduspea puhastamine". Vajadusel puhastage pump.

## 11.12 Abinõud külmumise vastu

Kui seade on paigaldatud kohta, kus temperatuur võib langeda 0° C või alla selle,

eemaldage allesjäänud vesi sisselaskevoolikust ja tühjenduspuhast.

1. Ühendage toitepistik pistikupesast lahti.
2. Sulgege veekraan.
3. Asetage sissevõtuvooliku otsad anumasse ja laske veel voolikust välja voolata.
4. Tühjendage tühjenduspuhast. Vt hädaolukorras vee tühjendamise toimingut.

5. Kui tühjenduspuhast on tühi, paigaldage sissevõtuvoolik uuesti.

**⚠ HOIATUS!**

Enne seadme uuesti kasutamist veenduge, et temperatuur oleks üle 0 °C. Tootja ei vastuta madalatest temperatuuridest tingitud kahjude eest.

## 12. TARBIMISVÄÄRTUSED

### 12.1 Kommentaar



Seadme energiamärgisel olevalt QR-koodilt leiate veebilinki teabele, mis on seotud selle seadme jõudlusele vastavalt EL EPREL-i andmebaasis kirjeldatule. Hoidke energiamärgis alles koos kasutusjuhendiga ja kõigi muude dokumentidega, mis seadmega kaasnesid. Sama teavet EPREL-is on võimalik leida ka aadressilt <https://eprel.ec.europa.eu>, kasutades mudeli nime ja tootenumbrit, mis on toodud andmesildil. Väärtused ja programmi kestus võivad erineda olenevalt tingimustest (nt toatemperatuur, veetemperatuur ja -surve, pesu kogus ja tüüp, toitepinge) ja ka sellest, kas olete programmi vaikeseadeid muutnud.

### Vastavalt komisjoni määrusele EL 2019/2023

Eco 40-60 programm	kg	kWh	Liitrid	hh:mm	% 1)	°C	p/min <sup>2)</sup>
Täiskogus	8	0.790	52.0	3:25	53.00	39.0	1151
Pool kogust	4	0.420	42.0	2:40	53.00	30.0	1151
Veerand kogust	2	0.165	33.0	2:35	55.00	22.0	1151

1) Jääkniiskus tsentrifuugimisfaasi lõpus. Mida suurem tsentrifuugimiskiirus, seda suurem on müratase ja seda madalam jääkniiskus.

2) Maksimaalne tsentrifuugimiskiirus.

### Tavalised programmid



Tegemist on ainult kaudsete väärtustega.

Programm	kg	kWh	Liitrid	hh:mm	% 1)	°C	p/min <sup>2)</sup>
Cottons <sup>3)</sup> 90 °C	8	2.450	80.0	4:05	53.00	85.0	1200
Cottons 60 °C	8	1.750	75.0	3:50	53.00	55.0	1200
Cottons 20 <sup>4)</sup> 20 °C	8	0.300	75.0	2:50	53.00	20.0	1200
Synthetics 40 °C	3	0.600	55.0	2:15	35.00	40.0	1200
Delicates <sup>5)</sup> 30 °C	2	0.400	50.0	1:15	35.00	30.0	1200
Wool 30 °C	1,5	0.300	60.0	1:05	30.00	30.0	1200

1) Jääkniiskus tsentrifuugimisaasi lõpus. Mida suurem tsentrifuugimiskiirus, seda suurem on müratase ja seda madalam jääkniiskus.

2) Tsentrifuugimiskiirust tähistav indikaator.

3) Sobib tugevasti määratud esemete pesemiseks.

4) Sobib kergelt määratud puuvillaste, tehis- ja segakiust kangaste pesemiseks.

5) Kasutatav ka kiirpesutsükliina kergelt määratud esemetele.

### Võimsustarve eri režiimides

Väljas (W)	Ooterežiim (W)	Viitkäivitus (W)
0.50	0.50	4.00

Maksimaalne aeg olekuni väljas/ooterežiim on 15 minutit.

## 13. KIIRJUHEND

### 13.1 Igapäevane kasutus

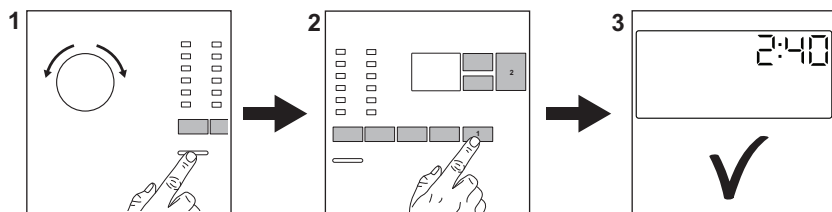

Ühendage toitejuhe pistikupesaga.

Avage veekraan.

Laadige pesu.

Valage pesuaine ja muud vahendid õigesse pesuainesahtlisse.

1. Seadme sisselülitamiseks vajutage **On/Off**-nuppu. Keerake programmi

valikunuppu soovitud pesuprogrammi seadmiseks.

2. Valige sobivad valikud (1) vastavate puutenuppude abil. Programmi käivitamiseks puudutage nuppu (2) **Start/Pause** 

3. Seade käivitub.

Pesuprogrammi lõpus eemaldage pesu.

Seadme väljalülitamiseks vajutage **On/Off** -nuppu.

## 13.2 Puhastamine ja hooldus

**Regulaarne puhastamine aitab teie seadme eluiga pikendada.**

Pärast tsükli hoidke ust ja pesuainejaoturit kergelt avatuna, et tekitada õhuringlus ja eemaldada seadmes olev niiskus: nii väldite hallituse ja halva lõhna tekkimist.

Kui seadet ei kasutata pikka aega: sulgege veekraan ja eemaldage seade vooluvõrgust.

Katlakivi eemaldamine	Kaks korda aastas
Hoolduspesu	Üks kord kuus
Uksetihendi puhastamine	Iga kahe kuu tagant
Trumli puhastamine	Iga kahe kuu tagant
Pesuainejaoturi puhastamine	Iga kahe kuu tagant
Tühjenduspumphaastamine	Kaks korda aastas
Sissevõtuvooliku ja klapi filtri puhastamine	Kaks korda aastas

Hoidke plastosad, eriti pesuvahendi sahtli lähedal, puhtana ja eemaldage liigne vedelik.

Järgnevalt kirjeldatakse teatud osade puhastamist.

### Kahesooneiline uksetihend

Seadmel on olemas **isepuhastuv tühjendussüsteem**, mille abil uhitakse riiete küljest tulnud ebemed seadmest veega välja.

Kontrollige tihendit regulaarselt ja vajadusel puhastage, nagu on kirjeldatud järgmisel joonisel. Mündid, nõöbid ja muud väikesed esemed saate kätte tsükli lõpus.

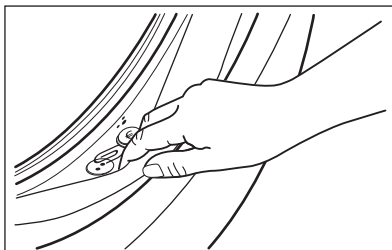

Vajadusel puhastage, kasutades selleks ammoniaaki sisaldavat puhastusvahendit ning vältige tihendi pinna kriimustamist.



Järgige alati toote pakendil olevaid juhiseid.

Kontrollige je eemaldage kinnijäänud esemed (nende olemasolul). Sulgege uks ning veenduge, et pesu ei jäänud ukse ja tihendi vahele kinni. Pärast programmi tsükli lõppu, pühkige niiske lapiga ukse tihendisse jäänud mustus ning veejäägid.

### Kõrvaliste esemete eemaldamine



Vaadake, et taskud oleksid tühjad ja kõik lahtised detailid oleks enne tsükli käivitamist kinnitatud.



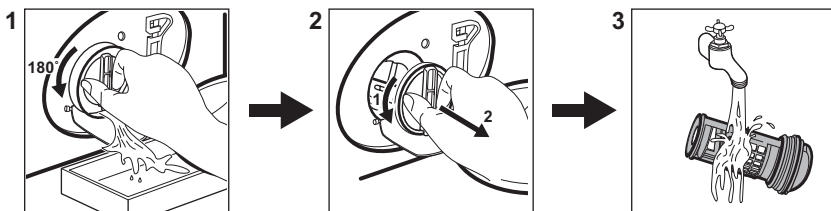

Eemaldage kõik lahtised detailid (pandlad, nõöbid, mündid), mis võivad sattuda uksetihendi vahele, filtrisse ja trumlisse. Vajadusel pöörduge volitatud hoolduskeskusse.

### Tühjenduspumphaastamine

Puhastage filtrit regulaarselt, eriti aga häirekoodi **E20** kuvamisel.



### 13.3 Programmid

Programm	Pesu kogus	Tootekirjeldus
<b>Cottons</b>	8 kg	Valged ja värvilised puuvillased kangad. Ideaalne tavaliste ja tugevate plekkide jaoks.
<b>Synthetics</b>	3 kg	Sünteeilised või segakangast esemed.
<b>Delicates</b>	2 kg	Õrnad kangad nagu akrüül, viskoos, polüester.
<b>Wool</b>  	1,5 kg	Masinpestav villane, käsitsipestav villane ja õrnad kangad.
<b>Rapid 14min</b>	1,5 kg	Puuvillased ja tehiskiuust esemed, mis on kergelt määrdunud või mida on kantud vaid üks kord.
<b>Rinse</b>	8 kg	Kõik materjalid, välja arvatud villased ja väga õrnad kangad. Programm loputamiseks ja tsentrifuugimiseks.
<b>Spin/Drain</b>	8 kg	Kõik materjalid, välja arvatud villased ja väga õrnad kangad. Programm tsentrifuugimiseks ja seadme tühjendamiseks veest.
<b>Jeans</b>	3 kg	Teksariietele ja venivatele esemetele.
<b>Sport</b>	3 kg	Spordiriided.
<b>Silk</b>	1 kg	Eriprogramm siidist ja sega-tehiskiuust esemetele.
<b>Duvet</b>	3 kg	Puuvillased esemed või segakangast tumedad esemed.
<b>Outdoor</b> 	2 kg <sup>1)</sup> 1 kg <sup>2)</sup>	Kaasaegsed välispordiriided.
<b>Hygiene</b> 	8 kg	Valged puuvillased esemed. See programm eemaldab enam kui 99,99% bakteritest ja viirustest <sup>3)</sup>

Programm	Pesu kogus	Tootekirjeldus
Eco 40-60	8 kg 4)	Valge ja värviline puuvillane. Tavaliselt määratud esemed.

- 1) Pesuprogramm.
- 2) Pesuprogramm ja veekindlust lisav tsükkel.
- 3) Katsetatud *Staphylococcus aureuse*, *Enterococcus faeciumi*, *Candida albicansi*, *Pseudomonas aeruginosa* ja MS2 Bacteriophage suhtes väliskatsega, mille viis 2021. aastal läbi Swisstatest Testmaterialien AG (katsearuanne nr 202120117).
- 4) Vastavalt Euroopa Komisjoni määrusele EL 2019/2023 on see 40 °C programm suuteline pesema tavaliselt määratud puuvillast pesu, mis on tähistatud pestavaks 40 °C või 60 °C juures, korraga sama tsükliga.







Pesu saavutatud temperatuuri, programmi kestuse ja muude andmete kohta leiate lisateavet peatükist „Tarbimisväärtused“.  
Energiaarbitsemise seisukohast on kõige energiatõhusamad üldiselt need programmid, mis kasutavad madalaid temperatuure ja on pikema kestusega.

Kui täidate pesumasina **iga programmi jaoks ette nähtud maksimaalse**

**pesukogusega, aitab see vähendada vee- ja energiakulu.**

### Sobiv pesuaine pesuprogrammidele

Programm	Universaalne pesupulber 1)	Vedel pesuaine	Vedel pesuaine värvilistele	Õrnad villased	Spetsiaalne
Cottons	▲	▲	▲	--	--
Synthetics	▲	▲	▲	--	--
Delicates	--	--	--	▲	▲
Wool  	--	--	--	▲	▲
Rapid 14min	--	▲	▲	--	--
Jeans	--	▲	▲	--	▲
Sport	--	--	▲	▲	▲
Silk	--	--	--	▲	▲
Duvet	--	--	--	▲	▲
Outdoor 	--	--	--	▲	▲
Hygiene  	▲	▲	--	--	▲
Eco 40-60	▲	▲	▲	--	--

1) Temperatuuril üle 60 °C on soovitatav kasutada pesupulbrit.

-- = mittesoovitav ▲ = soovitatav

## 14. PESUAINE TÜÜP JA KOGUS.

- Kasutage ainult pesumasinate jaoks valmistatud pesuaineid ja muid lisandeid. Kõigepealt järgige neid üldisi reegleid:
  - pulberpesuained (ka tabletid ja pesuaine üksikannused) igat tüüpi kangale, välja arvatud õrnad kangad. Valge pesu puhul tuleks eelistada pleegitusainet sisaldavat pulbrit ja desinfitseerivaid,
  - vedelad pesuained (ka pesuaine üksikannused), soovitatavalt madalal temperatuuril pestavate (max 60 °C) kõigi kangatüüpide või spetsiaalselt villaste esemete jaoks.
- Ärge segage erinevat tüüpi pesuaineid.
- Kasutage vähem pesuainet, kui:
  - pesete väiksemaid pesukoguseid,
  - pesu on vähesel määral määrduanud,
  - pesemise käigus tekib liiga palju vahtu.
- Pesuainetablettide või pesuainekapslite kasutamisel asetage need alati otse trumliisse, mitte pesuainejaoturisse, ja järgige tootja soovitusi.

### Liiga väike kogus pesuainet võib põhjustada:

- ebarahuldavaid pesutulemusi,
- pesu võib muutuda hallikaks,
- pesu jääb rasvaseks,
- seadmes tekib hallitus.

### Liiga suur kogus pesuainet võib põhjustada:

- liigset vahtu,
- halvemaid pesutulemusi,
- ebapiisavat loputamist,
- suuremat koormust keskkonnale.

## 15. HÄIREKOODID JA VÕIMALIKUD TÕRKED

Seade ei käivitu või peatub töötamise käigus. Püüdke esmalt leida probleemile lahendus (vt tabeleid).

### HOIATUS!

Eemaldage seade vooluvõrgust enne mistahes kontrollimise läbiviimist.

Probleem	Võimalik lahendus
<b>E 10</b> Seade ei täitu korralikult vee-ga.	<ul style="list-style-type: none"><li>• Veenduge, et veekraan on avatud.</li><li>• Veenduge, et veesurve ei ole liiga madal. Lisateabe saamiseks võtke ühendust kohaliku vee-ettevõttega.</li><li>• Veenduge, et veekraan ei ole ummistunud.</li><li>• Veenduge, et sisselaskevoolikul pole väändeid, kahjustusi ega kõverusi.</li><li>• Veenduge, et vee sisselaskevooliku ühendus on nõuetekohane.</li><li>• Veenduge, et sisselaskevooliku filter ja ventiili filter ei ole ummistunud.</li></ul>
<b>E 20</b> Seade ei tühjene veest.	<ul style="list-style-type: none"><li>• Veenduge, et valamü äravoolutoru ei ole ummistunud.</li><li>• Veenduge, et tühjendusvoolikul pole väändeid ega kõverusi.</li><li>• Veenduge ega tühjendusfilter pole ummistunud. Vajadusel puhastage filter.</li><li>• Veenduge, et tühjendusvooliku ühendus on nõuetekohane.</li><li>• Kui valite programmi ilma tühjendusfaasita, siis valige tühjendusprogramm.</li><li>• Kui valite valiku, mille lõpus jääb vesi paaki, siis valige tühjendusprogramm.</li></ul>

---

## E40

Seadme uks on lahti või ei ole korralikult suletud.

- Veenduge, et uks on korralikult suletud.

---

## E91

Sisemine tõrge. Elektrooniliste osade ja seadme vahel puudub ühendus.

- Programm ei lõppenud õigesti või peatati seadme töö liiga vara. Lülitage seade uuesti välja ja sisse.
- Kui veakood kuvatakse uuesti, pöörduge volitatud hoolduskeskusse.

---

## E40

Elektrivarustus on kõikuv.

- Oodake, kuni elektrivarustus stabiliseerub.

---

## EFO

Üleujutusvastane seade on sees.

- Sulgege veekraan ja eemaldage seade vooluvõrgust. Pöörduge volitatud teeninduskeskusse.

---

Kui probleem püsib, pöörduge volitatud teeninduskeskusse. Teeninduskeskuse jaoks vajalikud andmed leiata andmesildilt

---

\*Mõned häirekoodid ei pruugi ilmuda. Võidakse muuta ilma ette teatamata.

---

## 16. KESKKONNAASPEKTID

Ringlussevõttu tuleb saata materjalid, millel on sümbol . Ringlussevõtuks pange pakend vastavatesse konteineritesse. Aidake hoida keskkonda ja inimeste tervist ning suunake elektri- ja elektroonikaseadmete jäätmed ringlusse. Ärge visake ära seadmeid,

mis on tähistatud sümboliga  majapidamisjäätmete hulka. Viige seade kohaliku jäätmesortimispunkti või pöörduge abi saamiseks kohaliku omavalitsusse.

## Καλωσορίσατε στην Electrolux! Ευχαριστούμε που επιλέξατε τη συσκευή μας.



Στην προσπάθειά μας για αειφορία, μειώνουμε τα χαρτόγραφα μέσα και παρέχουμε τα πλήρη εγχειρίδια χρήστη σε ηλεκτρονική μορφή. Μπορείτε να έχετε πρόσβαση στο πλήρες εγχειρίδιο χρήστη στον ιστότοπο **electrolux.com/manuals**



Βρείτε υποδείξεις χρήσης, φυλλάδια, συμβουλές για την επίλυση προβλημάτων, πληροφορίες συντήρησης και επισκευής στο **electrolux.com/support**



Αγοράστε αξεσουάρ, αναλώσιμα και γνήσια ανταλλακτικά για τη συσκευή σας στο **electrolux.com/shop**

Υπόκειται σε αλλαγές χωρίς προειδοποίηση.

## ΠΕΡΙΕΧΟΜΕΝΑ

1. ΠΛΗΡΟΦΟΡΙΕΣ ΑΣΦΑΛΕΙΑΣ.....	136
2. ΟΔΗΓΙΕΣ ΑΣΦΑΛΕΙΑΣ.....	138
3. ΠΕΡΙΓΡΑΦΗ ΠΡΟΪΟΝΤΟΣ.....	141
4. ΤΕΧΝΙΚΕΣ ΠΛΗΡΟΦΟΡΙΕΣ.....	142
5. ΕΓΚΑΤΑΣΤΑΣΗ.....	142
6. ΠΙΝΑΚΑΣ ΕΛΕΓΧΟΥ.....	146
7. ΔΙΑΚΟΠΤΗΣ ΕΠΙΛΟΓΗΣ ΠΡΟΓΡΑΜΜΑΤΟΣ ΚΑΙ ΚΟΥΜΠΙΑ.....	147
8. ΠΡΟΓΡΑΜΜΑΤΑ.....	150
9. ΡΥΘΜΙΣΕΙΣ.....	154
10. ΚΑΘΗΜΕΡΙΝΗ ΧΡΗΣΗ.....	155
11. ΦΡΟΝΤΙΔΑ ΚΑΙ ΚΑΘΑΡΙΣΜΑ.....	158
12. ΤΙΜΕΣ ΚΑΤΑΝΑΛΩΣΗΣ.....	164
13. ΣΥΝΤΟΜΟΣ ΟΔΗΓΟΣ.....	165
14. ΤΥΠΟΣ ΚΑΙ ΠΟΣΟΤΗΤΑ ΑΠΟΡΡΥΠΑΝΤΙΚΟΥ.....	169
15. ΚΩΔΙΚΟΙ ΒΛΑΒΗΣ ΚΑΙ ΠΙΘΑΝΕΣ ΒΛΑΒΕΣ.....	169
16. ΠΕΡΙΒΑΛΛΟΝΤΙΚΑ ΘΕΜΑΤΑ.....	170

## 1. ⚠ ΠΛΗΡΟΦΟΡΙΕΣ ΑΣΦΑΛΕΙΑΣ



Προτού ξεκινήσετε την εγκατάσταση και τη χρήση αυτής της συσκευής, διαβάστε προσεκτικά τις παρεχόμενες οδηγίες. Ο κατασκευαστής δεν είναι υπεύθυνος για τυχόν τραυματισμούς ή ζημιές που είναι αποτέλεσμα λανθασμένης εγκατάστασης ή χρήσης. Να φυλάσσετε πάντα αυτές τις οδηγίες σε ένα ασφαλές μέρος με εύκολη πρόσβαση για μελλοντική αναφορά.

## **1.1 Ασφάλεια παιδιών και ευπαθών ατόμων**

- Η συσκευή αυτή μπορεί να χρησιμοποιηθεί από παιδιά ηλικίας 8 ετών και άνω και από άτομα με μειωμένες σωματικές, αισθητηριακές ή πνευματικές δυνατότητες ή έλλειψη εμπειρίας και γνώσης, εάν επιβλέπονται ή έχουν λάβει οδηγίες σχετικά με τη χρήση της συσκευής με ασφαλή τρόπο και κατανοούν τους κινδύνους που ενέχονται.
- Παιδιά ηλικίας μεταξύ 3 και 8 ετών και άτομα με εκτενείς και περίπλοκες αναπηρίες πρέπει να παραμένουν μακριά από τη συσκευή, εκτός αν επιβλέπονται συνεχώς.
- Παιδιά ηλικίας μικρότερης των 3 ετών πρέπει να παραμένουν μακριά από τη συσκευή εκτός αν επιβλέπονται συνεχώς.
- Τα παιδιά πρέπει να εποπτεύονται ώστε να διασφαλίζεται ότι δεν παίζουν με τη συσκευή.
- Φυλάσσετε όλα τα υλικά συσκευασίας μακριά από τα παιδιά και απορρίψτε τα κατάλληλα.
- Φυλάσσετε τα απορρυπαντικά μακριά από παιδιά.
- Κρατάτε τα παιδιά και τα κατοικίδια ζώα μακριά από τη συσκευή όταν η πόρτα είναι ανοιχτή.
- Εάν η συσκευή διαθέτει διάταξη ασφαλείας για παιδιά, θα πρέπει να είναι ενεργοποιημένη.
- Τα παιδιά δεν πρέπει να εκτελούν τον καθαρισμό και τη συντήρηση που εκτελεί ο χρήστης στη συσκευή χωρίς επίβλεψη.

## **1.2 Γενικές πληροφορίες για την ασφάλεια**

- Αυτή η συσκευή προορίζεται μόνο για το πλύσιμο ρούχων οικιακού τύπου και ρούχων που πλένονται στο πλυντήριο.
- Η συσκευή αυτή έχει σχεδιαστεί μόνο για οικιακή χρήση σε εσωτερικό περιβάλλον.
- Η συσκευή αυτή μπορεί να χρησιμοποιηθεί σε γραφεία, δωμάτια ξενοδοχείων, ξενώνες, αγροικίες και άλλα παρόμοια καταλύματα όπου τέτοια χρήση δεν υπερβαίνει τα επίπεδα της (μέσης) οικιακής χρήσης.
- Μην αλλάζετε τις προδιαγραφές αυτής της συσκευής.

- Το μέγιστο φορτίο συσκευής είναι 8 kg. Μην υπερβαίνετε το μέγιστο φορτίο κάθε προγράμματος (ανατρέξτε στο κεφάλαιο «Προγράμματα»).
- Η πίεση λειτουργίας νερού στο σημείο εισόδου νερού από τη σύνδεση εξόδου πρέπει να είναι μεταξύ 0,5 bar (0,05 MPa) και 10 bar (1,0 MPa).
- Το άνοιγμα αερισμού που βρίσκεται στη βάση της συσκευής δεν πρέπει να καλύπτεται από χαλί, μοκέτα ή οποιοδήποτε άλλο κάλυμμα δαπέδου.
- Η συσκευή πρέπει να συνδεθεί στην παροχή νερού, χρησιμοποιώντας τα καινούργια σετ σωλήνων ή άλλα καινούρια σετ σωλήνων που παρέχονται από το Εξουσιοδοτημένο Κέντρο Σέρβις.
- Δεν πρέπει να επαναχρησιμοποιείτε τα παλιά σετ σωλήνων.
- Εάν το καλώδιο τροφοδοσίας έχει υποστεί φθορές, θα πρέπει να αντικατασταθεί από τον κατασκευαστή, το Εξουσιοδοτημένο Κέντρο Σέρβις ή ένα κατάλληλα καταρτισμένο άτομο, ώστε να αποφευχθεί τυχόν κίνδυνος από το ηλεκτρικό ρεύμα.
- Πριν από την εκτέλεση εργασιών συντήρησης, απενεργοποιήστε τη συσκευή και αποσυνδέστε το φισ τροφοδοσίας από την πρίζα.
- Μη χρησιμοποιείτε ψεκασμό με νερό υψηλής πίεσης ή/και ατμό για τον καθαρισμό της συσκευής.
- Καθαρίστε τη συσκευή με υγρό πανί. Χρησιμοποιείτε μόνο ουδέτερα απορρυπαντικά. Μη χρησιμοποιείτε λειαντικά προϊόντα, σφουγγαράκια που χαράσσουν, διαλύτες ή μεταλλικά αντικείμενα.

## 2. ΟΔΗΓΙΕΣ ΑΣΦΑΛΕΙΑΣ

### 2.1 Εγκατάσταση



Η εγκατάσταση πρέπει να συμμορφώνεται με τους σχετικούς εθνικούς κανονισμούς.

- Αφαιρέστε όλα τα υλικά συσκευασίας και τους πείρους μεταφοράς συμπεριλαμβανομένων των ελαστικών δακτυλίων με τους πλαστικούς αποστάτες.
- Φυλάξτε τους πείρους μεταφοράς σε ασφαλές μέρος. Αν η συσκευή πρέπει να μετακινηθεί κάποια στιγμή στο μέλλον, πρέπει να επανατοποθετηθούν ώστε να

ασφαλίσουν τον κάδο και να αποφευχθεί εσωτερική ζημιά.

- Πάντα να προσέχετε όταν μετακινείτε τη συσκευή καθώς είναι βαριά. Να χρησιμοποιείτε πάντα γάντια ασφαλείας και κλειστά παπούτσια.
- Ακολουθείτε τις οδηγίες εγκατάστασης που παρέχονται με τη συσκευή.
- Εάν η συσκευή έχει υποστεί ζημιά, μην προβείτε σε εγκατάσταση ή χρήση της.
- Μην εγκαθιστάτε και μη χρησιμοποιείτε τη συσκευή σε χώρο όπου η θερμοκρασία μπορεί να είναι χαμηλότερη από 0°C ή σε χώρο που εκτίθεται στις καιρικές συνθήκες.
- Το δάπεδο επάνω στο οποίο εγκαθιστάτε τη συσκευή πρέπει να είναι επίπεδο, σταθερό, ανθεκτικό στη θερμότητα και καθαρό.
- Βεβαιωθείτε ότι υπάρχει κυκλοφορία αέρα μεταξύ της συσκευής και του δαπέδου.
- Μόλις η συσκευή τοποθετηθεί στη μόνιμη θέση της, ελέγξτε ότι είναι πλήρως οριζοντιωμένη με ένα αλφάδι. Εάν δεν είναι, ρυθμίστε κατάλληλα τα πόδια.
- Μην εγκαθιστάτε τη συσκευή ακριβώς πάνω από σιφόνι δαπέδου.
- Μην ψεκάζετε νερό στη συσκευή και μην την εκθέτετε σε υπερβολική υγρασία.
- Μην εγκαθιστάτε τη συσκευή σε χώρο όπου η πόρτα της δεν μπορεί να ανοίξει πλήρως.
- Μην τοποθετείτε κάποιο κλειστό δοχείο κάτω από τη συσκευή για τη συλλογή πιθανής διαρροής νερού. Επικοινωνήστε με το Εξουσιοδοτημένο Κέντρο Σέρβις για να επιβεβαιώσετε ποια εξαρτήματα επιτρέπεται να χρησιμοποιηθούν.

## 2.2 Ηλεκτρική σύνδεση



### ΠΡΟΕΙΔΟΠΟΙΗΣΗ!

Κίνδυνος πυρκαγιάς και ηλεκτροπληξίας.

- ΠΡΟΕΙΔΟΠΟΙΗΣΗ: Αυτή η συσκευή έχει σχεδιαστεί για εγκατάσταση / σύνδεση σε σύνδεση γείωσης στο κτίριο.
- Χρησιμοποιείτε πάντα σωστά εγκατεστημένη πρίζα με προστασία κατά της ηλεκτροπληξίας.
- Βεβαιωθείτε ότι οι παράμετροι στην πινακίδα τεχνικών χαρακτηριστικών είναι συμβατές με τις ονομαστικές τιμές

ηλεκτρικού ρεύματος της παροχής ρεύματος.

- Μη χρησιμοποιείτε πολύπριζα και μπαλαντζες.
- Προσέχετε να μην προκληθεί ζημιά στο φινιρισμό της συσκευής, η αντικατάσταση πρέπει να γίνει από το Εξουσιοδοτημένο Κέντρο Σέρβις μας.
- Συνδέστε το φινιρισμό της συσκευής στην πρίζα μόνον αφού έχει ολοκληρωθεί η εγκατάσταση. Μετά την εγκατάσταση, βεβαιωθείτε ότι είναι δυνατή η πρόσβαση στο φινιρισμό της συσκευής.
- Μην αγγίζετε το καλώδιο ρεύματος ή το φινιρισμό της συσκευής με βρεγμένα χέρια.
- Μην τραβάτε το καλώδιο τροφοδοσίας για να αποσυνδέσετε τη συσκευή. Τραβάτε πάντα το φινιρισμό της συσκευής.

## 2.3 Σύνδεση νερού

- Το νερό παροχής δεν πρέπει να υπερβαίνει τους 25 °C.
- Μην προκαλείτε ζημιά στους σωλήνες νερού.
- Πριν από τη σύνδεση της συσκευής σε καινούριους σωλήνες, σε σωλήνες που δεν έχουν χρησιμοποιηθεί για πολύ καιρό, σε σωλήνες όπου έχουν πραγματοποιηθεί επισκευές ή έχουν εγκατασταθεί καινούριες συσκευές (μετρητές νερού κ.λπ.), αφήστε το νερό να τρέξει μέχρι να καθαρίσει.
- Βεβαιωθείτε ότι δεν υπάρχουν ορατές διαρροές νερού κατά τη διάρκεια και μετά την πρώτη χρήση της συσκευής.
- Μη χρησιμοποιείτε επέκταση σωλήνα, αν ο σωλήνας παροχής είναι πολύ κοντός. Επικοινωνήστε με το Εξουσιοδοτημένο Κέντρο Σέρβις για την αντικατάσταση του σωλήνα παροχής.
- Όταν αφαιρείτε τη συσκευή από τη συσκευασία, είναι πιθανό να δείτε νερό να τρέχει από τον σωλήνα αδειάσματος. Αυτό οφείλεται στους ελέγχους με νερό που πραγματοποιούνται στη συσκευή από το εργοστάσιο.
- Μπορείτε να επεκτείνετε τον εύκαμπτο σωλήνα αποστράγγισης σε μέγιστο μήκος 400 cm. Επικοινωνήστε με το Εξουσιοδοτημένο Κέντρο Σέρβις για τον

άλλο σωλήνα αδειάσματος και την προέκταση.

- Μετά την εγκατάσταση, βεβαιωθείτε ότι είναι δυνατή η πρόσβαση στη βρύση.
- Κλείνετε τη βρύση του νερού μετά από κάθε χρήση της συσκευής.

## 2.4 Χρήση

### ΠΡΟΕΙΔΟΠΟΙΗΣΗ!

Κίνδυνος τραυματισμού, ηλεκτροπληξίας, πυρκαγιάς, εγκαυμάτων ή βλάβης της συσκευής.

- Ακολουθείτε τις οδηγίες ασφαλείας που παρέχονται στη συσκευασία του απορρυπαντικού.
- Μην τοποθετείτε εύφλεκτα προϊόντα ή στοιχεία που είναι βρεγμένα με εύφλεκτα προϊόντα μέσα, κοντά ή πάνω στη συσκευή.
- Μην πλένετε υφάσματα τα οποία είναι πολύ λερωμένα με λάδι, γράσο ή άλλες λιπαρές ουσίες. Μπορεί να προκληθεί ζημιά στα ελαστικά μέρη της συσκευής. Πλύνετε στο χέρι τέτοια υφάσματα πριν τα τοποθετήσετε στη συσκευή.
- Μη χρησιμοποιείτε αρώματα ρούχων για να αποφύγετε τον κίνδυνο πρόκλησης ζημιάς στα πλαστικά και ελαστικά μέρη της συσκευής.
- Μην αγγίζετε τη γυάλινη πόρτα όταν βρίσκεται σε λειτουργία κάποιο πρόγραμμα. Το γυαλί μπορεί να θερμανθεί πολύ.
- Βεβαιωθείτε ότι έχουν αφαιρεθεί όλα τα μεταλλικά αντικείμενα από τα ρούχα.

## 2.5 Σέρβις

- Για την επισκευή της συσκευής, επικοινωνήστε με το Εξουσιοδοτημένο Κέντρο Σέρβις. Χρησιμοποιείτε μόνο γνήσια ανταλλακτικά.
- Έχετε υπόψη σας ότι αν εκτελεστεί επισκευή από εσάς ή από μη επαγγελματία τεχνικό, μπορεί να υπάρξουν συνέπειες ως προς την ασφάλεια και ενδέχεται να ακυρωθεί η εγγύηση.
- Τα ακόλουθα ανταλλακτικά είναι διαθέσιμα για τουλάχιστον 10 έτη αφότου διακοπεί η κυκλοφορία του μοντέλου: κινητήρας και ψηφιακός κινητήρας, μεταδόση μεταξής κινητήρα και κάδου, αντλίες, αμορτισέρ και

ελατήρια, κάδος πλύσης, βάση κάδου και τα σχετικά ρουλεμάν, θερμαντήρες και θερμαντικά στοιχεία, συμπεριλαμβανομένων των αντλιών θερμότητας, σωληνώσεις και σχετικούς εξοπλισμούς συμπεριλαμβανομένων των εύκαμπτων σωλήνων, βαλβίδες, φίλτρα και βαλβίδες διακοπής νερού, πλακέτες κυκλωμάτων, οθόνες ενδείξεων, διακόπτες πίεσης, θερμοστάτες και αισθητήρες, λογισμικό και υλικολογισμικό συμπεριλαμβανόμενου του λογισμικού επαναφοράς, πόρτα, μενεσές πόρτας και λάστιχα, άλλα λάστιχα, διάταξη ασφάλισης πόρτας, πλαστικά περιφερειακά όπως θήκες απορρυπαντικού. Η διάρκεια μπορεί να είναι μεγαλύτερη στη χώρα σας. Για περισσότερες πληροφορίες, επισκεφτείτε τον ιστότοπό μας.

- Έχετε υπόψη σας ότι μερικά από αυτά τα ανταλλακτικά είναι διαθέσιμα μόνο σε επαγγελματίες τεχνικούς και ότι δεν είναι όλα τα ανταλλακτικά κατάλληλα για όλα τα μοντέλα.
- Σχετικά με τον/τους λαμπτήρα/λαμπτήρες εντός αυτού του προϊόντος και τους ανταλλακτικούς λαμπτήρες που πωλούνται ξεχωριστά: Αυτοί οι λαμπτήρες προορίζονται ώστε να αντέχουν σε εξαιρετικά δύσκολες συνθήκες σε οικιακές συσκευές, όπως σε θερμοκρασίες, δονήσεις, υγρασία ή προορίζονται να σηματοδοτούν πληροφορίες σχετικά με τη λειτουργική κατάσταση της συσκευής. Δεν προορίζονται για χρήση σε άλλες εφαρμογές και δεν είναι κατάλληλοι για τον φωτισμό οικιακών χώρων.

## 2.6 Απόρριψη

### ΠΡΟΕΙΔΟΠΟΙΗΣΗ!

Κίνδυνος τραυματισμού ή ασφυξίας.

- Αποσυνδέστε τη συσκευή από την παροχή ρεύματος και νερού.
- Κόψτε το καλώδιο τροφοδοσίας κοντά στη συσκευή και απορρίψτε το.
- Αφαιρέστε το μάνταλο της πόρτας για να αποτραπεί ο εγκλεισμός παιδιών ή ζώων μέσα στον κάδο.
- Απορρίψτε τη συσκευή σύμφωνα με τις τοπικές διατάξεις για την απόρριψη

αποβλήτων ηλεκτρικού και ηλεκτρονικού εξοπλισμού (ΑΗΗΕ).

### 3. ΠΕΡΙΓΡΑΦΗ ΠΡΟΪΟΝΤΟΣ

#### 3.1 Σύνοψη συσκευής

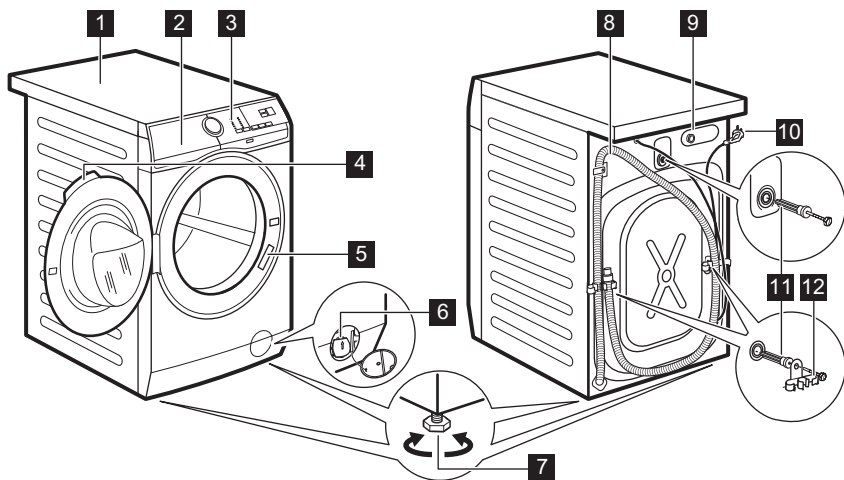

- 1 Καπάκι
- 2 Θήκη απορρυπαντικού
- 3 Πίνακας χειριστηρίων
- 4 Λαβή πόρτας
- 5 Πινακίδα τεχνικών χαρακτηριστικών
- 6 Φίλτρο αντλίας αδειάσματος
- 7 Πόδια για οριζοντίωση της συσκευής

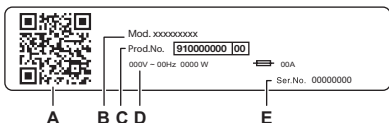

- 8 Σωλήνας αδειάσματος
- 9 Σύνδεση του σωλήνα παροχής
- 10 Καλώδιο τροφοδοσίας
- 11 Πείροι μεταφοράς
- 12 Στήριγμα σωλήνα



#### Η πινακίδα τεχνικών χαρακτηριστικών αναφέρει:

- A. κωδικός QR
- B. Όνομα μοντέλου
- C. Αριθμός προϊόντος
- D. Ηλεκτρικές ονομαστικές τιμές
- E. Αριθμός σειράς

Σαρώστε τον **κωδικό QR** στη συσκευή για να καταχωρίσετε το προϊόν σας και επωφεληθείτε όσο το δυνατόν περισσότερο από αυτό.

-  Αποκτήστε πρόσβαση στα στοιχεία της συσκευής σας, έγγραφα και άρθρα σχετικά με τον τρόπο χρήσης των καλύτερων δυνατοτήτων (το Εγχειρίδιο χρήστη είναι επίσης διαθέσιμο στη διεύθυνση [electrolux.com/manuals](http://electrolux.com/manuals) )
-  Λάβετε συμβουλές χρήσης, επίλυση προβλημάτων, πληροφορίες σέρβις και επισκευής (διατίθενται επίσης στη διεύθυνση [electrolux.com/support](http://electrolux.com/support) )
-  Αγοράστε αξεσουάρ, αναλώσιμα και γνήσια ανταλλακτικά για τη συσκευή σας (διατίθενται επίσης στη διεύθυνση [electrolux.com/shop](http://electrolux.com/shop) )

## 4. ΤΕΧΝΙΚΕΣ ΠΛΗΡΟΦΟΡΙΕΣ

Διάσταση	Πλάτος/ Ύψος/ Συνολικό βάθος	59,6 cm / 84,7 cm /57,6 cm
Ηλεκτρική σύνδεση	Τάση Συνολική ισχύς Διακόπτης ασφαλείας Συχνότητα	230 V 1900 W 10 A 50 Hz
Το προστατευτικό κάλυμμα εξασφαλίζει το επίπεδο προστασίας από την εισροή στερεών σωματιδίων και υγρασίας, με την εξαίρεση εξοπλισμού χαμηλής τάσης που δεν διαθέτει προστασία από την υγρασία		IPX4
Πίεση παροχής νερού	Ελάχιστο Μέγιστο	0,5 bar (0,05 MPa) 10 bar (1,0 MPa)
Παροχή νερού <sup>1)</sup>		Κρύο νερό
Μέγιστο Φορτίο	Βαμβακερά	8 kg

1) Συνδέστε τον σωλήνα παροχής νερού σε βρύση παροχής νερού με 3/4" σπείρωμα.

## 5. ΕΓΚΑΤΑΣΤΑΣΗ



### ΠΡΟΕΙΔΟΠΟΙΗΣΗ!

Ανατρέξτε στα κεφάλαια σχετικά με την Ασφάλεια.

### 5.1 Αφαίρεση από τη συσκευασία

1. Ανοίξτε την πόρτα. Βγάλτε όλα τα αντικείμενα από τον κάδο.

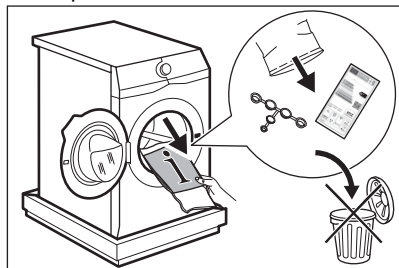

Τα αξεσουάρ που παραδίδονται μαζί με τη συσκευή μπορεί να διαφέρουν ανάλογα με το μοντέλο.

2. Τοποθετήστε το υλικό συσκευασίας στο δάπεδο πίσω από τη συσκευή και ακουμπήστε την προσεκτικά στο πίσω μέρος της. Αφαιρέστε το προστατευτικό από το κάτω μέρος.

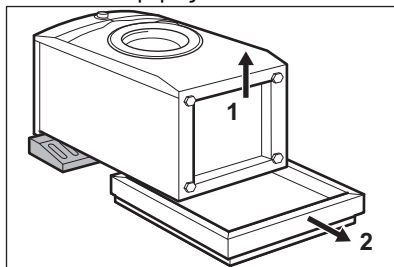

### ⚠ ΠΡΟΣΟΧΗ!

Μην ακουμπάτε το πλυντήριο ρούχων στο δάπεδο με την μπροστινή του όψη.

3. Σηκώστε πάλι τη συσκευή σε όρθια θέση. Αφαιρέστε το καλώδιο τροφοδοσίας και τον σωλήνα αδειάσματος από τα άγκιστρα των σωλήνων.

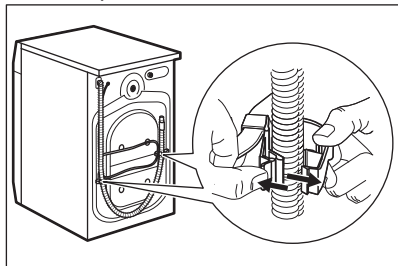

### ⚠ ΠΡΟΕΙΔΟΠΟΙΗΣΗ!

Είναι πιθανό να δείτε νερό να τρέχει από τον σωλήνα αποστράγγισης. Αυτό οφείλεται στην δοκιμή του πλυντηρίου ρούχων η οποία έγινε στο εργοστάσιο.

4. Αφαιρέστε τις τρεις βίδες μεταφοράς και τραβήξτε για να βγάλετε τους πλαστικούς αποστάτες.

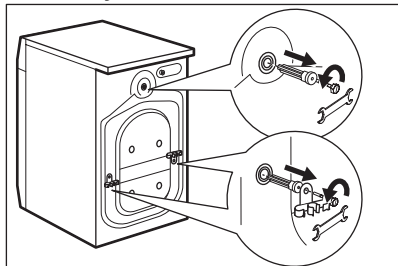

**Σας συνιστούμε να φυλάξετε τα υλικά συσκευασίας και τους πείρους μεταφοράς, σε περίπτωση που χρειαστεί να μετακινήσετε τη συσκευή.**

5. Τοποθετήστε στις οπές τα πλαστικά καπάκια τα οποία θα βρείτε μέσα στη

σακούλα με το εγχειρίδιο χρήστη.

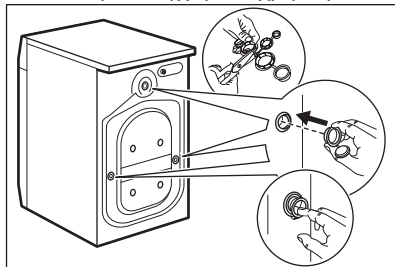

## 5.2 Πληροφορίες εγκατάστασης

### Θέση και επιπέδωση

Προσαρμόστε σωστά τη συσκευή για την αποτροπή δονήσεων, θορύβου και μετακίνησης της συσκευής όταν αυτή λειτουργεί.

1. Τοποθετήστε τη συσκευή σε επίπεδο σκληρό δάπεδο. Η συσκευή πρέπει να είναι οριζοντιωμένη και σταθερή. Βεβαιωθείτε ότι η συσκευή δεν ακουμπά στον τοίχο και δεν έρχεται σε επαφή με άλλες συσκευές και ότι υπάρχει κυκλοφορία αέρα κάτω από τη συσκευή.
2. Χαλαρώστε ή σφίξτε τα πόδια για να ρυθμίσετε την οριζόντια θέση. Όλα τα πόδια πρέπει να ακουμπούν καλά στο δάπεδο.

### ⚠ ΠΡΟΕΙΔΟΠΟΙΗΣΗ!

Μην τοποθετείτε χαρτόνια, ξύλο ή αντίστοιχα υλικά κάτω από τα πόδια της συσκευής για να ρυθμίσετε το επίπεδο.

### Ο σωλήνας εισόδου

### ⚠ ΠΡΟΣΟΧΗ!

Βεβαιωθείτε ότι δεν υπάρχει ζημιά στους σωλήνες και ότι δεν υπάρχουν διαρροές από τους συνδέσμους. Μη χρησιμοποιείτε επέκταση σωλήνα, αν ο σωλήνας παροχής είναι πολύ κοντός. Επικοινωνήστε με το κέντρο σέρβις για την αντικατάσταση του σωλήνα παροχής.

1. Αν απαιτείται, συνδέστε τον σωλήνα παροχής νερού στο πίσω μέρος της συσκευής. Συνήθως, είναι ήδη τοποθετημένος από το εργοστάσιο.

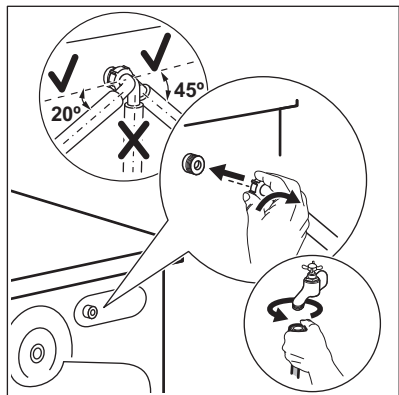

2. Τοποθετήστε τον προς τα αριστερά ή προς τα δεξιά, ανάλογα με τη θέση της βρύσης. Βεβαιωθείτε ότι ο σωλήνας παροχής δεν είναι σε κατακόρυφη θέση.
3. Εάν είναι απαραίτητο, χαλαρώστε το παξιμάδι δακτυλίου για να τοποθετήσετε τον σωλήνα στη σωστή θέση.
4. Συνδέστε τον σωλήνα παροχής νερού σε βρύση κρύου νερού με σπείρωμα 3/4".
5. Ορισμένα μοντέλα μπορεί να περιέχουν σωλήνα παροχής με διάταξη διακοπής της ροής νερού. Αποτρέπεται τυχόν διαρροές στον σωλήνα λόγω φυσικής γήρανσης. Ο τομέας στο παράθυρο εμφανίζει αυτό το σφάλμα. **A** Αν συμβεί κάτι τέτοιο, κλείστε τη βρύση και επικοινωνήστε με το εξουσιοδοτημένο κέντρο σέρβις για πληροφορίες σχετικά με την αντικατάσταση του σωλήνα.

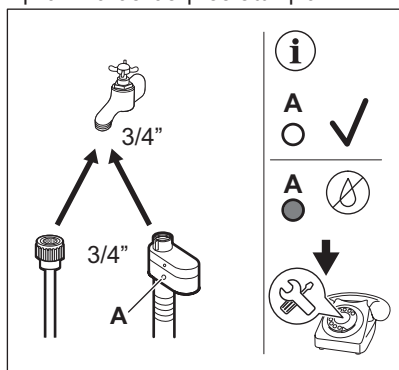

### ⚠ ΠΡΟΕΙΔΟΠΟΙΗΣΗ!

Το νερό παροχής δεν πρέπει να υπερβαίνει τους 25 °C.

### Άδειασμα νερού

Ο σωλήνας αδειάσματος θα πρέπει να παραμένει σε ύψος όχι μικρότερο από 60 cm και όχι μεγαλύτερο από 100 cm.



Μπορείτε να επεκτείνετε τον εύκαμπτο σωλήνα αποστράγγισης σε μέγιστο μήκος 400 cm. Επικοινωνήστε με το εξουσιοδοτημένο κέντρο υποστήριξης για να αγοράσετε έναν άλλο εύκαμπτο σωλήνα αποχέτευσης και την προέκταση.

Βεβαιωθείτε ότι ο σωλήνας αδειάσματος σχηματίζει καμπύλη, για την αποτροπή της εισόδου σωματιδίων από τον νιπτήρα στη συσκευή.

Συνδέστε τον σωλήνα αδειάσματος στο σιφόνι και σφίξτε τον με σφιγκτήρα. Βεβαιωθείτε ότι ο σωλήνας αδειάσματος σχηματίζει καμπύλη, για την αποτροπή της εισόδου σωματιδίων από τον νιπτήρα στη συσκευή.

Τοποθετήστε τον σωλήνα απευθείας σε εντοιχισμένο σωλήνα αποχέτευσης στον τοίχο του δωματίου και στερεώστε τον με σφιγκτήρα.

Χωρίς τον πλαστικό οδηγό σωλήνα, σε σιφόνι νεροχύτη- Τοποθετήστε τον σωλήνα αδειάσματος στο σιφόνι και σφίξτε τον με σφιγκτήρα.

Ο σωλήνας αποχέτευσης μπορεί να στραβώσει σε σχήμα U και να τοποθετηθεί γύρω από τον πλαστικό οδηγό. Στο άκρο του νιπτήρα - Στερεώστε τον οδηγό στη βρύση παροχής νερού ή στον τοίχο.



Βεβαιωθείτε ότι ο πλαστικός οδηγός δεν μετακινείται κατά το άδειασμα του νερού και ότι το άκρο του σωλήνα αποστράγγισης δεν είναι βυθισμένο στο νερό. Μπορεί να υπάρξει επιστροφή βρώμικου νερού στη συσκευή. Αγοράστε εξαρτήματα από εξουσιοδοτημένο προμηθευτή.

Σε έναν κατακόρυφο σωλήνα με οπή εξαερισμού - Τοποθετήστε τον σωλήνα αδειάσματος απευθείας σε έναν αγωγό αποχέτευσης ή στον κατακόρυφο σωλήνα



Το άκρο του σωλήνα αδειάσματος πρέπει πάντοτε να αερίζεται, δηλ. η εσωτερική διάμετρος του αγωγού αποχέτευσης (ελάχ. 38 mm - ελάχ. 1,5") θα πρέπει να είναι μεγαλύτερη από την εξωτερική διάμετρο του σωλήνα αδειάσματος.

Μπορείτε να συνδέσετε τον σωλήνα αδειάσματος με διάφορους τρόπους:

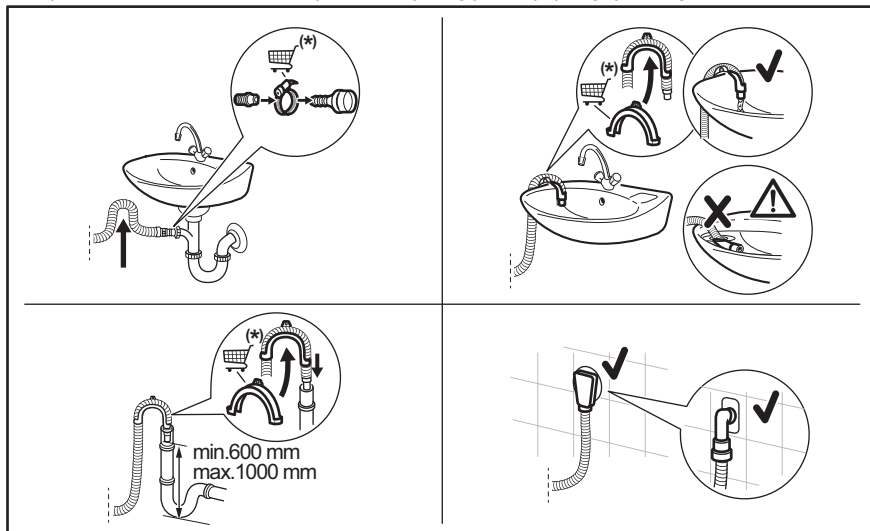

(\*) Υπόκειται σε αλλαγές χωρίς προειδοποίηση.

### 5.3 Ηλεκτρική σύνδεση

Στο τέλος της εγκατάστασης μπορείτε να συνδέσετε το φις τροφοδοσίας στην πρίζα.

Η πινακίδα τεχνικών χαρακτηριστικών στην εσωτερική γωνία της πόρτας της συσκευής και το κεφάλαιο «Τεχνικά Χαρακτηριστικά» υποδεικνύουν τις ονομαστικές τιμές ηλεκτρικού ρεύματος. Βεβαιωθείτε ότι οι παράμετροι στην πινακίδα τεχνικών χαρακτηριστικών είναι συμβατές με την παροχή ρεύματος.

Ελέγξτε εάν η ηλεκτρολογική εγκατάσταση στο σπίτι σας μπορεί να αντέξει το μέγιστο απαιτούμενο φορτίο, λαμβάνοντας υπόψη και την ταυτόχρονη χρήση άλλων συσκευών.

**Συνδέστε τη συσκευή σε πρίζα με γείωση.**

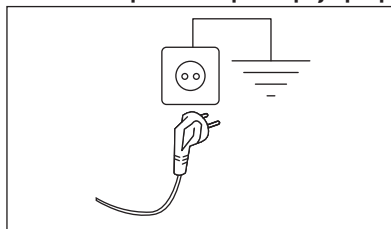

Μετά την εγκατάσταση της συσκευής πρέπει να υπάρχει εύκολη πρόσβαση στο καλώδιο τροφοδοσίας.

Για ηλεκτρολογικές εργασίες που απαιτούνται για την εγκατάσταση αυτής της συσκευής, επικοινωνήστε με το Εξουσιοδοτημένο Κέντρο Σέρβις.

Ο κατασκευαστής δεν αναλαμβάνει καμία ευθύνη για βλάβες ή τραυματισμούς που

οφείλονται σε παράβλεψη των προαναφερθέντων κανονισμών ασφαλείας.

## 6. ΠΙΝΑΚΑΣ ΕΛΕΓΧΟΥ

### 6.1 Περιγραφή πίνακα χειριστηρίων

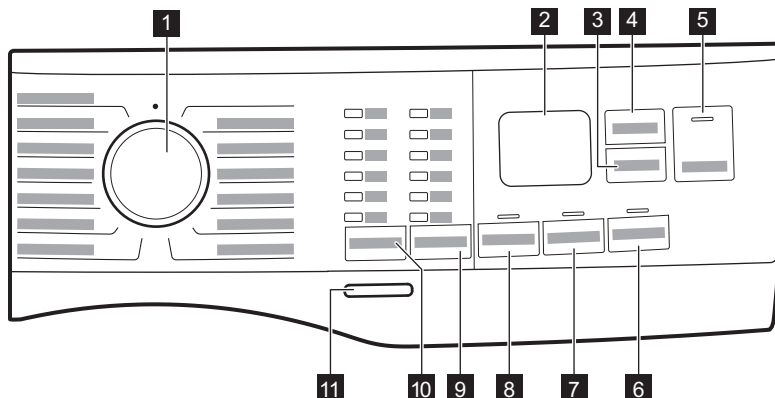

- 1** Διακόπτης επιλογής προγράμματος
- 2** Οθόνη
- 3** Κουμπί αφής Delay Start
- 4** Κουμπί αφής Time Manager
- 5** Start/Pause κουμπί αφής
- 6** Κουμπί αφής Stains
- 7** Κουμπί αφής Extra Rinse
- 8** Κουμπί αφής Prewash
- 9** Κουμπί αφής επιλογών μείωσης Spin
  - No Spin Επιλογή
  - Rinse Hold Επιλογή
  - Silent Επιλογή
- 10** Κουμπί αφής Temp.
- 11** Κουμπί On/Off

### 6.2 Οθόνη

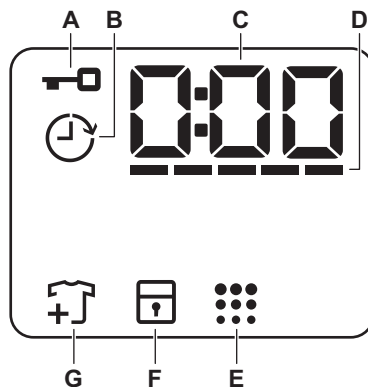

- A.** : Ένδειξη κλειδώματος πόρτας.
- B.** : Ένδειξη χρονοκαθυστέρησης έναρξης
- C.** Η ψηφιακή ένδειξη μπορεί να εμφανίζει τα εξής:
  - Διάρκεια προγράμματος (π.χ. 2:40),
  - Χρόνος καθυστέρησης (π.χ. 2h),
  - Τέλος κύκλου (000)

- Κωδικός προειδοποίησης (π.χ. E20).
- Ένδειξη συνολικών ωρών λειτουργίας της συσκευής. Ανατρέξτε στην ενότητα «Υπολογιστής ωρών λειτουργίας» στην παράγραφο «Ρυθμίσεις» για περισσότερες λεπτομέρειες.

- D. : Time Manager Ένδειξη επιπέδου μπαρών λειτουργίας .
- E. Ένδειξη καθαρισμού κάδου : Ανατρέξτε στην ενότητα «Καθαρισμός του κάδου»

στην παράγραφο «Φροντίδα και καθαρισμός» για περισσότερες λεπτομέρειες.

- F. : Η ένδειξη Κλειδ. ασφ. για παιδ.
- G. Ένδειξη προσθήκης ρούχων. Ανάβει στην αρχή της φάσης Πλύσης, ενώ ο χρήστης μπορεί ακόμα να σταματήσει τη συσκευή και να προσθέσει περισσότερα ρούχα.

## 7. ΔΙΑΚΟΠΤΗΣ ΕΠΙΛΟΓΗΣ ΠΡΟΓΡΑΜΜΑΤΟΣ ΚΑΙ ΚΟΥΜΠΙΑ

### 7.1 Εισαγωγή



Αυτές οι επιλογές/λειτουργίες δεν είναι διαθέσιμες σε όλα τα προγράμματα πλύσης. Ελέγξτε τη συμβατότητα μεταξύ επιλογών/λειτουργιών και προγραμμάτων πλύσης στο κεφάλαιο "Πίνακας προγραμμάτων". Μια επιλογή/λειτουργία μπορεί να αποκλείσει κάποια άλλη και σε αυτή την περίπτωση η συσκευή δεν σας επιτρέπει να ορίσετε μη συμβατές επιλογές/λειτουργίες.

### 7.2 On/Off

Πατήστε αυτό το κουμπί για μερικά δευτερόλεπτα για ενεργοποίηση ή απενεργοποίηση της συσκευής. Ακούγονται δύο διαφορετικοί ήχοι κατά την ενεργοποίηση ή απενεργοποίηση της συσκευής.

Καθώς η λειτουργία Αναμονής απενεργοποιεί τη συσκευή αυτόματα μετά από αρκετά λεπτά για να μειωθεί η κατανάλωση ενέργειας, ίσως χρειαστεί να ενεργοποιήσετε τη συσκευή ξανά.

Για περισσότερες λεπτομέρειες, ανατρέξτε στην παράγραφο «Αναμονή» του κεφαλαίου «Καθημερινή χρήση».

### 7.3 Temp.

Όταν επιλέγετε ένα πρόγραμμα πλύσης, η συσκευή προτείνει αυτόματα μια προεπιλεγμένη θερμοκρασία.

Η ένδειξη Cold = κρύο νερό

Ανάβει η ένδειξη της ρυθμισμένης θερμοκρασίας.

### 7.4 Spin

Όταν επιλέγετε το πρόγραμμα, η συσκευή επιλέγει αυτόματα την προκαθορισμένη ταχύτητα στुψίματος.

#### Πρόσθετες επιλογές στυψίματος:

- **No Spin** . Ανάβει η σχετική ένδειξη. Ρυθμίστε αυτήν την επιλογή για να απενεργοποιήσετε όλες τις φάσεις στυψίματος. Η συσκευή εκτελεί μόνο τη φάση αδειάσματος νερού του επιλεγμένου προγράμματος πλύσης. Ορίστε αυτή την επιλογή για πολύ ευαίσθητα υφάσματα. Η φάση ξεβγαλμάτων χρησιμοποιεί περισσότερο νερό για ορισμένα προγράμματα πλύσης
- **Rinse Hold** . Ανάβει η σχετική ένδειξη. Το τελικό στύψιμο δεν εκτελείται. Το νερό από το τελευταίο ξεβγάλμα παραμένει στον κάδο ώστε να μην τσαλακωθούν τα υφάσματα. Το πρόγραμμα πλύσης ολοκληρώνεται με παραμονή του νερού στον κάδο.  
Η πόρτα παραμένει κλειδωμένη και ο κάδος περιστρέφεται τακτικά για να μειωθεί το τσαλάκωμα των ρούχων. Πρέπει να αδειάσετε το νερό για να ξεκλειδώσει η πόρτα.  
Αν αγγίξετε το κουμπί Start/Pause , η συσκευή εκτελεί τη φάση στυψίματος και αδειάζει το νερό.
- **Silent** . Ανάβει η σχετική ένδειξη. Οι ενδιάμεσες και τελικές φάσεις στυψίματος καταστέλλονται και το

πρόγραμμα ολοκληρώνεται με νερό στον κάδο. Αυτό συμβάλλει στη μείωση του σαλακώματος. Η πόρτα παραμένει κλειδωμένη. Ο κάδος περιστρέφεται τακτικά για να μειωθεί το σαλάκωμα των ρούχων. Πρέπει να αδειάσετε το νερό για να ξεκλειδώσει η πόρτα. Επειδή το πρόγραμμα είναι πολύ ανόρυβο, είναι ιδανικό για χρήση κατά τις νυχτερινές ώρες όταν διατίθεται φθηνότερο τιμολόγιο ρεύματος. Σε μερικά προγράμματα, τα ξεβγάλματα πραγματοποιούνται με περισσότερο νερό. Εάν αγγίξετε το κουμπί Start/Pause, η συσκευή εκτελεί μόνο τη φάση αδειάσματος νερού.



Η συσκευή αδειάζει το νερό αυτόματα μετά από περίπου 18 ώρες.

## 7.5 Prewash

Με αυτή την επιλογή μπορείτε να προσθέσετε μια φάση πρόπλυσης σε ένα πρόγραμμα πλύσης.

Θα ανάψει η αντίστοιχη ένδειξη.

- Η επιλογή αυτή χρησιμοποιείται για να προσθέσετε μια φάση πρόπλυσης στους 30 °C πριν από τη φάση πλύσης. Αυτή η επιλογή συστήνεται για πολύ λερωμένα ρούχα, ειδικά εάν περιέχουν άμμο, σκόνη, λάσπη και άλλα στερεά σωματίδια.



Αυτές οι επιλογές μπορούν να παρατείνουν τη διάρκεια του προγράμματος.

## 7.6 Μόνιμο Extra Rinse

Η επιλογή αυτή προσθέτει μερικά ξεβγάλματα ανάλογα με το επιλεγμένο πρόγραμμα πλύσης.

Χρησιμοποιήστε αυτή την επιλογή για άτομα με αλλεργίες στα υπολείμματα απορρυπαντικών και με ευαίσθητη επιδερμίδα.



Αυτή η επιλογή παρατείνει τη διάρκεια του προγράμματος.

Η αντίστοιχη ένδειξη πάνω από το κουμπί αφής ανάβει και παραμένει μόνιμα αναμμένη κατά τους επόμενους κύκλους μέχρι να απενεργοποιηθεί αυτή η επιλογή.

## 7.7 Stains

Αγγίξτε αυτό το κουμπί για να προσθέσετε φάση αφαίρεσης λεκέδων σε ένα πρόγραμμα.

Η αντίστοιχη ένδειξη πάνω από το κουμπί αφής ανάβει.

Χρησιμοποιήστε αυτή την επιλογή για ρούχα με λεκέδες που αφαιρούνται δύσκολα.

Όταν ορίζετε αυτή την επιλογή, τοποθετείτε το προϊόν αφαίρεσης λεκέδων στη θήκη .



Αυτή η επιλογή παρατείνει τη διάρκεια του προγράμματος.

Η επιλογή αυτή δεν είναι διαθέσιμη σε θερμοκρασίες κάτω των 40 °C.

## 7.8 Delay Start

Με αυτή την επιλογή μπορείτε να καθυστερήσετε την έναρξη ενός προγράμματος σε μια ώρα που σας εξυπηρετεί περισσότερο.

Πιέστε το κουμπί επανειλημμένα για να ρυθμίσετε την απαιτούμενη καθυστέρηση. Ο χρόνος αυξάνεται σε βήματα της 1 ώρας έως τις 20 ώρες.

Στην οθόνη εμφανίζεται η ένδειξη  και ο επιλεγμένος χρόνος καθυστέρησης. Αφού αγγίξετε το κουμπί Start/Pause, η συσκευή ξεκινά την αντίστροφη μέτρηση και η πόρτα κλειδώνει.

## 7.9 Time Manager

Με αυτή την επιλογή μπορείτε να μειώσετε τη διάρκεια του προγράμματος ανάλογα με το μέγεθος του φορτίου και τον βαθμό λερώματος.

Όταν επιλέγετε ένα πρόγραμμα πλύσης, στην οθόνη εμφανίζεται η προεπιλεγμένη διάρκεια και οι παύλες -----.

Αγγίξτε το κουμπί Time Manager για να μειώσετε τη διάρκεια του προγράμματος σύμφωνα με τις ανάγκες σας. Η οθόνη εμφανίζει τη νέα διάρκεια προγράμματος και ο αριθμός από παύλες θα μειώνεται ανάλογα:

----- κατάλληλο για πλήρες φορτίο κανονικά λερωμένων ρούχων.

---- ένας σύντομος κύκλος για πλήρες φορτίο ελαφρώς λερωμένων ρούχων.

-- πολύ σύντομος κύκλος για μικρότερο φορτίο ελαφρώς λερωμένων ρούχων (συνιστάται μισό φορτίο κατά το μέγιστο).

- ο συντομότερος κύκλος για φρεσκάρισμα μικρής ποσότητας ρούχων.

Το Time Manager είναι διαθέσιμο μόνο με τα προγράμματα στον πίνακα.

ένδειξη	Cottons	Synthetics
----- 1)	■	■
----	■	■
---	■	■

ένδειξη	Cottons	Synthetics
-- 2)	■	■
- 2)	■	■

- 1) Προεπιλεγμένη διάρκεια για όλα τα προγράμματα.
- 2) Αυτό το επίπεδο επιλογής Time Manager δεν είναι διαθέσιμο στους 90°C.

**i**  
Σε κάποιες συσκευές η διάρκεια του προγράμματος μειώνεται χωρίς να εμφανίζονται παύλες.

## 7.10 Start/Pause ▷||





Πιέστε το κουμπί Start/Pause ▷|| για να ξεκινήσετε, να παύσετε ή να διακόψετε ένα πρόγραμμα που εκτελείται.

**i**  
Μπορείτε να διακόψετε προσωρινά τον κύκλο και να προσθέσετε ή να αφαιρέσετε ρούχα όταν το εικονίδιο  εμφανιστεί στην οθόνη. Διαβάστε την ενότητα «Άνοιγμα της πόρτας - Προσθήκη ρούχων» για περισσότερες λεπτομέρειες.

## 8. ΠΡΟΓΡΑΜΜΑΤΑ

### 8.1 Πίνακας Προγραμμάτων

Πρόγραμμα Προεπιλεγμένη θερμοκρασία Εύρος θερμοκρασίας	Ταχύτητα στυψίματος αναφοράς Εύρος ταχύτητας στυψίματος	Μέγιστο φορτίο	Περιγραφή προγράμματος (Τύπος φορτίου και βαθμός λερωμάτος)
Cottons 40°C 90°C - Κρύο	1200 rpm (1200 - 400)	8 kg	Λευκά και χρωματιστά βαμβακερά υφάσματα. Ιδανικό για κανονικά και πολύ λερωμένα.
Synthetics 30°C 60°C - Κρύο	1200 rpm (1200 - 400)	3 kg	Συνθετικά υφάσματα ή ανάμικτα υφάσματα. Κανονικά λερωμένα.
Delicates 30°C 40°C - Κρύο	800 rpm (1200 - 400)	2 kg	Ευαίσθητα υφάσματα, όπως ακρυλικά, βισκόζη και ανάμικτα υφάσματα που απαιτούν απαλότερη πλύση. Κανονικά λερωμένα.
Wool  40°C 40°C - Κρύο	1200 rpm (1200 - 400)	1,5 kg	Μάλλινα που πλένονται στο πλυντήριο, μάλλινα που πλένονται στο χέρι και άλλα υφάσματα με το σύμβολο φροντίδας «πλύσιμο στο χέρι» <sup>1)</sup> .
Rapid 14min 30°C	800 rpm (800 - 400)	1,5 kg	Λίγο λερωμένα βαμβακερά και συνθετικά υφάσματα ή φορεμένα μόνο μία φορά.
Rinse	1200 rpm (1200 - 400)	8 kg	Όλα τα υφάσματα, εκτός από μάλλινα και πολύ ευαίσθητα υφάσματα. Πρόγραμμα για ξεβγάλμα και στύψιμο των ρούχων. Η προεπιλεγμένη ταχύτητα στυψίματος είναι αυτή που χρησιμοποιείται στα προγράμματα βαμβακερών. Μειώστε την ταχύτητα στυψίματος σύμφωνα με τον τύπο των ρούχων. Αν χρειάζεται, ρυθμίστε την επιλογή Επιπλέον Ξεβγάλμα για πρόσθετα ξεβγάλματα. Με χαμηλή ταχύτητα στυψίματος, η συσκευή εκτελεί ξεβγάλματα για ευαίσθητα υφάσματα και ένα σύντομο στύψιμο.
Spin/Drain	1200 rpm (1200 - 400)	8 kg	Για στύψιμο των ρούχων και για άδειασμα του νερού του κάδου. Όλα τα υφάσματα, εκτός από μάλλινα και ευαίσθητα υφάσματα.
Jeans 30°C 40°C - Κρύο	800 rpm (1200 - 400)	3 kg	Ειδικό πρόγραμμα για τζιν ρούχα με ευαίσθητη φάση πλύσης για την ελαχιστοποίηση του ξεθωριάσματος και των σημάδιων. Για καλύτερη φροντίδα συνιστάται μειωμένο μέγεθος φορτίου.
Sport 30°C 40°C - Κρύο	1200 rpm (1200 - 400)	3 kg	Συνθετικά αθλητικά υφάσματα. Αυτό το πρόγραμμα είναι σχεδιασμένο για απαλή πλύση μοντέρνων αθλητικών ρούχων για εξωτερικές δραστηριότητες και είναι επίσης κατάλληλο για αθλητικά ρούχα γυμναστικής, ποδηλασίας ή τζόκινγκ και παρόμοιων υφασμάτων.

Πρόγραμμα Προεπιλεγμένη θερμοκρασία Εύρος θερμοκρασίας	Ταχύτητα συψίματος αναφοράς Εύρος ταχύτητας συψίματος	Μέγιστο φορτίο	Περιγραφή προγράμματος (Τύπος φορτίου και βαθμός λερώματος)
Silk 30°C	800 rpm (800 - 400)	1 kg	Μεταξωτά και άλλα ευαίσθητα υφάσματα για πλύσιμο στο πλυντήριο και στο χέρι. Οι κινήσεις του κάδου είναι τόσο ήπιες ώστε είναι δυνατό το πλύσιμο ακόμα και πολύ ευαίσθητων ρούχων. Εκτελέστε έναν πλήρη κύκλο πλυσίματος και στεγνώματος για να μειώσετε το τσαλάκωμα.
Duvet 30°C 60°C - Κρύο	800 rpm (800 - 400)	3 kg	Ειδικό πρόγραμμα για συνθετική ή πουπουλένια κουβέρτα, πάπλωμα, καλύμματα κρεβατιού κ.λπ. Χρησιμοποιήστε απορρυπαντικό για ευαίσθητα υγρά, όπως το απορρυπαντικό για μάλλινα.
Outdoor  30°C 40°C - Κρύο	1200 rpm (1200 - 400)	2 kg <sup>2)</sup> 1 kg <sup>3)</sup>	<p>Μη χρησιμοποιείτε μαλακτικό και βεβαιωθείτε ότι δεν υπάρχουν υπολείμματα μαλακτικού στη θήκη απορρυπαντικού. <b>Ρούχα outdoor, ρούχα για τεχνικές εργασίες, αθλητικά υφάσματα, αδιάβροχα και διαπνέοντα μπουφάν, μπουφάν με αφαιρούμενη επένδυση φλις ή μονωτική εσωτερική επένδυση.</b> Το συνιστώμενο φορτίο ρούχων είναι 2 kg. Αυτό το πρόγραμμα μπορεί επίσης να χρησιμοποιηθεί ως κύκλος επαναφοράς της αδιάβροχοποίησης, ειδικά προσαρμοσμένο για τη φροντίδα ρούχων με υδροφοβική επίστρωση. Για να εκτελεστεί ο κύκλος επαναφοράς αδιάβροχοποίησης, ακολουθήστε την παρακάτω διαδικασία:</p> <ul style="list-style-type: none"> <li>• Ρίξτε το απορρυπαντικό στη θήκη .</li> <li>• Ρίξτε ένα ειδικό προϊόν επαναφοράς για αδιάβροχα υφάσματα στη θήκη για το μαλακτικό .</li> <li>• Μειώστε τον όγκο του φορτίου στο 1 kg.</li> </ul> <p>Για να βελτιώσετε περισσότερο τη δράση επαναφοράς για αδιάβροχα υφάσματα, στεγνώστε τα ρούχα σε στεγνωτήριο ρυθμίζοντας το πρόγραμμα στεγνώματος Outdoor (εφόσον υπάρχει και αν αναγράφεται στην ετικέτα φροντίδας των ρούχων ότι επιτρέπεται το στέγνωμά τους σε στεγνωτήριο).</p>
Hygiene  60°C	1200 rpm (1200 - 400)	8 kg	<b>Λευκά βαμβακερά.</b> Αυτό το πρόγραμμα πλύσης υψηλής απόδοσης συνδυασμένο με ατμό αφαιρεί περισσότερο από το 99,99% των βακτηριδίων και ιών <sup>4)</sup> διατηρώντας τη θερμοκρασία πάνω από τους 60°C σε όλη τη διάρκεια της φάσης πλύσης. Με μια πρόσθετη δράση στις ίνες χάρη σε μια φάση ατμού, η βελτιωμένη φάση ξεβγάλματος διασφαλίζει τη σωστή αφαίρεση των υπολειμμάτων από απορρυπαντικό και μικροοργανισμούς. Αυτό το πρόγραμμα διασφαλίζει επίσης τη σωστή αφαίρεση των γύρης/αλλεργιογόνων στοιχείων.

Πρόγραμμα Προεπιλεγμένη θερμοκρασία Εύρος θερμοκρασίας	Ταχύτητα συψίματος αναφοράς Εύρος ταχύτητας συψίματος	Μέγιστο φορτίο	Περιγραφή προγράμματος (Τύπος φορτίου και βαθμός λερώματος)
Eco 40-60 40 °C <b>5)</b>	1200 rpm (1200 -400)	8 kg	Λευκά βαμβακερά και ανθεκτικά χρωματιστά βαμβακερά. Κανονικά λερωμένα ρούχα. Η κατανάλωση ενέργειας μειώνεται και η διάρκεια του προγράμματος πλύσης παρατείνεται, διασφαλίζοντας καλά αποτελέσματα πλύσης.

- Κατά τη διάρκεια αυτού του κύκλου ο κάδος περιστρέφεται αργά εξασφαλίζοντας μια απαλή πλύση. Μπορεί να φαίνεται ότι ο κάδος δεν περιστρέφεται ή δεν περιστρέφεται σωστά, αλλά αυτό είναι φυσιολογικό για αυτό το πρόγραμμα.
- Πρόγραμμα πλύσης.
- Πρόγραμμα πλύσης και φάση αδιαβροχοποίησης.
- Έχει εξεταστεί για *Staphylococcus aureus*, *Enterococcus faecium*, *Candida albicans*, *Pseudomonas aeruginosa* και MS2 Bacteriophage σε εξωτερική δοκιμή που πραγματοποιήθηκε από την εταιρεία Swissatest Testmaterialien AG το 2021 (Αρ. αναφοράς δοκιμής 202120117),
- Σύμφωνα με τον Κανονισμό με αριθμό 2019/2023 της Επιτροπής της ΕΕ, αυτό το πρόγραμμα στους 40 °C είναι ικανό να καθαρίσει κανονικά λερωμένα βαμβακερά ρούχα που αναφέρεται στην ετικέτα τους ότι πλένονται στους 40 °C ή στους 60 °C, μαζί στον ίδιο κύκλο.







Για τη θερμοκρασία που έφτασαν τα ρούχα, τη διάρκεια προγράμματος και άλλα δεδομένα, ανατρέξτε στο κεφάλαιο «Τιμές κατανάλωσης».

Τα πλέον αποτελεσματικά προγράμματα όσον αφορά την κατανάλωση ενέργειας είναι εκείνα που έχουν χαμηλότερες θερμοκρασίες και μεγαλύτερη διάρκεια.

## Συμβατότητα επιλογών προγράμματος

Πρόγραμμα	Spin				Prewash <sup>1)</sup>	Extra Rinse	Stains <sup>2)</sup>	Delay Start	Time Manager
Cottons	■	■	■	■	■	■	■	■	■
Synthetics	■	■	■	■	■	■	■	■	■
Delicates	■	■	■	■		■		■	
Wool	■	■	■					■	
Rapid 14min	■	■	■					■	
Rinse	■	■	■			■		■	
Spin/Drain	■	■ <sup>3)</sup>						■	



Πρόγραμμα	Spin				Prewash 1)	Extra Rinse	Stains 2)	Delay Start	Time Manager
Jeans	■	■	■	■		■	■	■	
Sport	■	■	■		■	■		■	
Silk	■	■						■	
Duvet	■	■						■	
Outdoor 	■	■	■			■		■	
Hygiene 	■	■	■			■	■	■	
Eco 40-60	■		■					■	

1) Prewash Οι λειτουργίες και Stains δεν είναι δυνατό να επιλεγούν ταυτόχρονα.

2) Η επιλογή αυτή δεν είναι διαθέσιμη σε θερμοκρασίες κάτω των 40 °C.

3) Εάν ρυθμίσετε την επιλογή Χωρίς Στύψιμο, η συσκευή μόνο αδειάζει το νερό.

### Κατάλληλα απορρυπαντικά για προγράμματα πλύσης

Πρόγραμμα	Απορρυπαντικό σε σκόνη γενικής χρήσης <sup>1)</sup>	Υγρό απορρυπαντικό γενικής χρήσης	Υγρό για χρωματιστά	Ευαίσθητα μάλλινα	Ειδικό
Cottons	▲	▲	▲	--	--
Synthetics	▲	▲	▲	--	--
Delicates	--	--	--	▲	▲
Wool 	--	--	--	▲	▲
Rapid 14min	--	▲	▲	--	--
Jeans	--	--	▲	▲	▲
Sport	--	▲	▲	--	▲
Silk	--	--	--	▲	▲
Duvet	--	--	--	▲	▲
Outdoor 	--	--	--	▲	▲

Πρόγραμμα	Απορρυπαντικό σε σκόνη γενικής χρήσης <sup>1)</sup>	Υγρό απορρυπαντικό γενικής χρήσης	Υγρό για χρωματιστά	Ευαίσθητα μάλλινα	Ειδικό
Hygiene 	▲	▲	--	--	▲
Eco 40-60	▲	▲	▲	--	--

1) Σε θερμοκρασία υψηλότερη από 60 °C συνιστάται η χρήση απορρυπαντικού σε σκόνη.

-- = Δεν συνιστάται ▲ = Συνιστάται

## 8.2 Woolmark Premium Wool Care - Μπλε



Ο κύκλος πλυσίματος για μάλλινα αυτής της συσκευής έχει δοκιμαστεί και εγκριθεί από την The Woolmark Company για το πλύσιμο μάλλινων ρούχων με σήμανση «πλύσιμο στο χέρι», υπό την προϋπόθεση ότι τα προϊόντα πλένονται σύμφωνα με τις οδηγίες στην ετικέτα ρούχου, καθώς και τις οδηγίες που παρέχονται από τον κατασκευαστή του παρόντος πλυντηρίου ρούχων.  
M1511

## 9. ΡΥΘΜΙΣΕΙΣ

### 9.1 Ηχητικά σήματα

Αυτή η συσκευή διαθέτει διαφορετικά ηχητικά σήματα τα οποία ενεργοποιούνται όταν:

- Ενεργοποιείτε τη συσκευή (ειδικός σύντομος ήχος).
- Απενεργοποιείτε τη συσκευή (ειδικός σύντομος ήχος).
- Αγγίζετε τα κουμπιά (ήχος κλικ).
- Ορίζετε μια μη έγκυρη επιλογή (3 σύντομοι ήχοι).
- Το πρόγραμμα ολοκληρώθηκε (σειρά ήχων για περίπου 1 λεπτό).
- Η συσκευή παρουσιάζει κάποια δυσλειτουργία (σειρά σύντομων ήχων για περίπου 5 λεπτά).

Για **απενεργοποίηση/ενεργοποίηση** των ηχητικών σημάτων που έχουν ρυθμιστεί σε ένα πρόγραμμα, αγγίξτε ταυτόχρονα τα κουμπιά Temp. και Spin για περίπου 2 δευτερόλεπτα. Η οθόνη εμφανίζει On/Off



Αν απενεργοποιήσετε τα ηχητικά σήματα, αυτά θα συνεχίσουν να λειτουργούν όταν η συσκευή παρουσιάζει κάποια δυσλειτουργία.

### 9.2 Κλειδωμα ασφαλείας για παιδιά

Με αυτή την επιλογή, μπορείτε να αποτρέψετε τα παιδιά να παίζουν με τον πίνακα χειριστηρίων.

Για να **ενεργοποιήσετε/απενεργοποιήσετε** αυτή την επιλογή, κρατήστε πατημένο το κουμπί Stains μέχρι η ένδειξη  να **ανάψει/σβήσει** στην οθόνη.

Η συσκευή διατηρεί αυτή την επιλογή μέχρι να την απενεργοποιήσετε.

Η λειτουργία Κλειδώματος Ασφαλείας για Παιδιά μπορεί να μην είναι διαθέσιμη για μερικά δευτερόλεπτα από την ενεργοποίηση της συσκευής.

### 9.3 Μετρητής ωρών λειτουργίας

Μπορείτε να δείτε τον συνολικό χρόνο λειτουργίας της συσκευής σε ώρες, ξεκινώντας από την πρώτη ενεργοποίηση. Αυτή η τιμή θα μετρήσει τον χρόνο λειτουργίας των κύκλων (δεν περιλαμβάνει παύσεις, χρονοκαθυστέρηση έναρξης). Για να δείτε αυτή την τιμή, ακολουθήστε την παρακάτω διαδικασία:

1. Ενεργοποιήστε τη συσκευή πιέζοντας το κουμπί On/Off.
2. Στρέψτε τον διακόπτη επιλογής προγράμματος σε οποιοδήποτε πρόγραμμα (ξεκινώντας από την 1η θέση δεξιόστροφα).
3. Πιέστε παρατεταμένα τα κουμπιά Spin και Prewash για μερικά δευτερόλεπτα (εντός 10 δευτερολέπτων μετά την ενεργοποίηση. Μετά από αυτά τα 10 δευτερόλεπτα, ο συνδυασμός πλήκτρων ενεργοποιεί και απενεργοποιεί τα ηχητικά σήματα).
4. Μετά από 3 δευτερόλεπτα, στην οθόνη εμφανίζονται οι συνολικές ώρες λειτουργίας της συσκευής: π.χ. 1276 ώρες, στην οθόνη εμφανίζεται το κείμενο Hr για 2 δευτερόλεπτα, 12 (χιλιάδες και εκατοντάδες) για 2 δευτερόλεπτα και 76 (δεκάδες και μονάδες).



Εάν η διαδικασία δεν λειτουργεί (λόγω λήξης χρόνου, λανθασμένης θέσης διακόπτη προγράμματος ή λανθασμένου συνδυασμού πλήκτρων), απενεργοποιήστε τη συσκευή και επαναλάβετε την ακολουθία από την αρχή.

### 9.4 Επαναφ. στις εργ. Ρυθμ.

Αυτή η λειτουργία επιτρέπει την επαναφορά των εργοστασιακών προεπιλογών. Για να **ενεργοποιήσετε** αυτή την επιλογή, ακολουθήστε τα παρακάτω βήματα:

1. Ενεργοποιήστε τη συσκευή πιέζοντας το κουμπί On/Off.
2. Στρέψτε τον διακόπτη επιλογής προγράμματος σε οποιοδήποτε πρόγραμμα (ξεκινώντας από την 1η θέση δεξιόστροφα).
3. Πιέστε παρατεταμένα τα κουμπιά Extra Rinse και Stains για μερικά δευτερόλεπτα (εντός 10 δευτερολέπτων μετά την ενεργοποίηση. Μετά από αυτά τα 10 δευτερόλεπτα, ο συνδυασμός πλήκτρων ενεργοποιεί και απενεργοποιεί τα ηχητικά σήματα).
4. Η οθόνη εμφανίζει την ένδειξη — — — για περίπου 5 δευτερόλεπτα.



Εάν η διαδικασία δεν λειτουργεί (λόγω λήξης χρόνου, λανθασμένης θέσης διακόπτη προγράμματος ή λανθασμένου συνδυασμού πλήκτρων), απενεργοποιήστε τη συσκευή και επαναλάβετε την ακολουθία από την αρχή.

## 10. ΚΑΘΗΜΕΡΙΝΗ ΧΡΗΣΗ



### ΠΡΟΕΙΔΟΠΟΙΗΣΗ!

Ανατρέξτε στα κεφάλαια σχετικά με την Ασφάλεια.

### 10.1 Ενεργοποίηση της συσκευής

1. Συνδέστε το φις τροφοδοσίας στην πρίζα.
2. Ανοίξτε τη βρύση.

3. Πιέστε το κουμπί On/Off για μερικά δευτερόλεπτα για να ενεργοποιήσετε τη συσκευή.  
Ακούγεται ένας σύντομος ήχος.

### 10.2 Φόρτωση των ρούχων

1. Ανοίξτε την πόρτα της συσκευής.
2. Αδειάστε τις σέπες και ξεδιπλώστε τα ρούχα πριν τα τοποθετήσετε στη συσκευή.

3. Τοποθετήστε τα ρούχα στον κάδο, ένα κάθε φορά.

Μην τοποθετείτε πάρα πολλά ρούχα στον κάδο.

4. Κλείστε την πόρτα καλά.

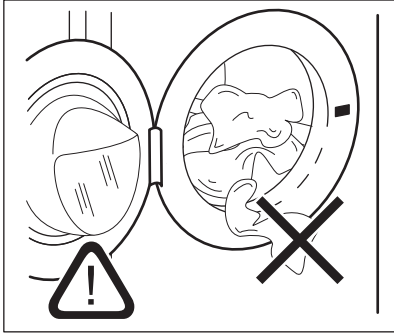

#### ΠΡΟΣΟΧΗ!

-Βεβαιωθείτε ότι δεν έχουν πιαστεί ρούχα ανάμεσα στο λάστιχο και την πόρτα για την αποφυγή διαρροής νερού και ζημιάς στα ρούχα.

-Το πλύσιμο πολύ λαδωμένων, λιπαρών λεκέδων ή η χρήση αρωμάτων μπορεί να προκαλέσει ζημιά στα ελαστικά μέρη του πλυντηρίου ρούχων.

### 10.3 Προσθήκη του απορρυπαντικού και των προσθετικών πλύσης

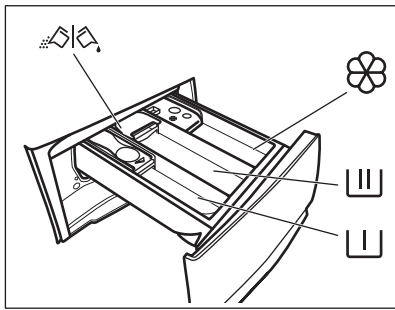

Θήκη για τη φάση πρόπλυσης, το πρόγραμμα μουλιάσματος ή το προϊόν αφαίρεσης λεκέδων.



Θήκη για τη φάση πλύσης.



Θήκη πλήρωσης για υγρά προσθετικά πλύσης (μαλακτικό, προϊόντα κολλαρίσματος).

**MAX**

Μέγιστο επίπεδο ποσότητας υγρών προσθετικών.



Πτυσσόμενο κάλυμμα για απορρυπαντικό σε σκόνη ή σε υγρή μορφή.

1. Προσθέστε τη σωστή ποσότητα απορρυπαντικού και μαλακτικού.
2. Τοποθετήστε το απορρυπαντικό και το μαλακτικό στις σωστές θήκες.



Ακολουθείτε πάντα τις οδηγίες που υπάρχουν στη συσκευασία των απορρυπαντικών προϊόντων, αλλά συνιστούμε να μην υπερβαίνετε το μέγιστο υποδεικνυόμενο επίπεδο (**MAX**). Ωστόσο, αυτή η ποσότητα θα εγγυηθεί τα καλύτερα αποτελέσματα πλύσης.



Μετά από ένα κύκλο πλύσης, εάν είναι απαραίτητο, αφαιρέστε τυχόν υπολείμματα απορρυπαντικού από τη θήκη απορρυπαντικού.

### 10.4 Έλεγχος της θέσης του πτερυγίου απορρυπαντικού

1. Τραβήξτε προς τα έξω τη θήκη απορρυπαντικού μέχρι να σταματήσει.
2. Πιέστε το μοχλό προς τα κάτω για να αφαιρέσετε τη θήκη.

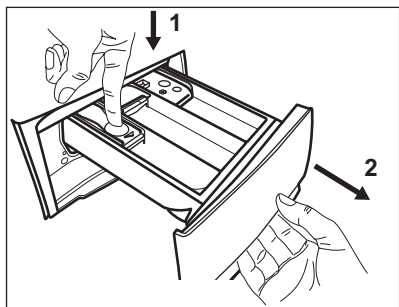

3. Για να χρησιμοποιήσετε απορρυπαντικό σε σκόνη, στρέψτε το πτερύγιο προς τα πάνω.

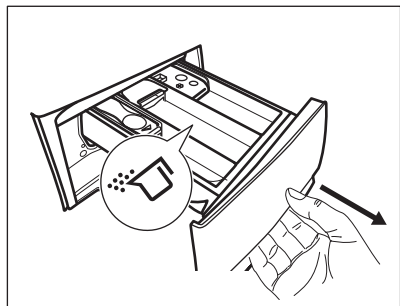

4. Για να χρησιμοποιήσετε υγρό απορρυπαντικό, στρέψτε το πτερύγιο προς τα κάτω.

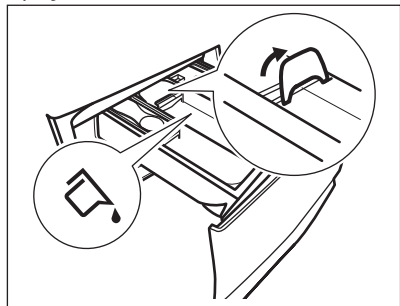

Με το πτερύγιο στη θέση **ΚΑΤΩ**:

- Μη χρησιμοποιείτε απορρυπαντικά με ζελατινώδη ή παχύρρευστη υφή.
  - Μην υπερβαίνετε τη δόση υγρού απορρυπαντικού που υποδεικνύεται στο πτερύγιο.
  - Μην ρυθμίζετε τη φάση πρόπλυσης.
  - Μην ρυθμίζετε τη λειτουργία χρονοκαθυστέρησης έναρξης.
5. Προσθέστε το απορρυπαντικό και το μαλακτικό.

6. Κλείστε προσεκτικά τη θήκη απορρυπαντικού.

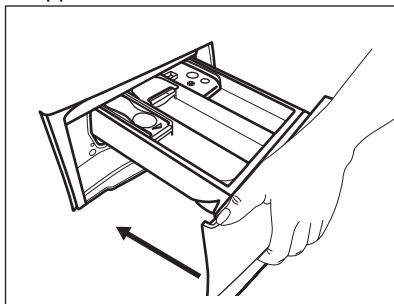

Βεβαιωθείτε ότι το πτερύγιο δεν προκαλεί εμπόδιο κατά το κλείσιμο του συρταριού.

## 10.5 Επιλογή προγράμματος

1. Στρέψτε τον διακόπτη επιλογής προγράμματος για να επιλέξετε το επιθυμητό πρόγραμμα πλύσης.

Η ένδειξη του κουμπιού Start/Pause ▷|| αναβοσβήνει.

Στην οθόνη εμφανίζεται η ενδεικτική διάρκεια του προγράμματος.

2. Για να αλλάξετε τη θερμοκρασία ή/και την ταχύτητα στύψιματος, αγγίξτε τα σχετικά κουμπιά.

3. Εάν θέλετε, ορίστε μία ή περισσότερες επιλογές αγγίζοντας τα σχετικά κουμπιά. Οι σχετικές ενδείξεις ανάβουν στην οθόνη και οι δεδομένες πληροφορίες αλλάζουν ανάλογα.





Αν μια επιλογή **δεν είναι δυνατή**, ακούγεται ένα ηχητικό σήμα και η οθόνη εμφανίζει την ένδειξη — —.

## 10.6 Πρόσθετες πληροφορίες για την καθημερινή χρήση

### Ανίχνευση φορτίου SensiCare System

Το SensiCare System ξεκινά την εκτίμηση του βάρους του φορτίου για να υπολογίσει την πραγματική διάρκεια του προγράμματος. Η συσκευή προσαρμόζει αυτόματα τη διάρκεια του προγράμματος σε σχέση με το φορτίο, ώστε να επιτυγχάνονται τέλεια αποτελέσματα πλύσης στον ελάχιστο δυνατό χρόνο. Το SensiCare System δεν είναι διαθέσιμο σε προγράμματα με σύντομους κύκλους.

## Έναρξη προγράμματος

Αγγίξτε το κουμπί Start/Pause  για να ξεκινήσει το πρόγραμμα. Η σχετική ένδειξη σταματάει να αναβοσβήνει και παραμένει αναμμένη. Το πρόγραμμα ξεκινά και η πόρτα κλειδώνει. Στην οθόνη εμφανίζεται η ένδειξη Το πρόγραμμα ξεκινά και η πόρτα είναι κλειδωμένη. Στην οθόνη εμφανίζεται η ένδειξη .

## Έναρξη προγράμματος με χρονοκαθυστέρηση έναρξης

1. Αγγίξτε το κουμπί Delay Start επανειλημμένα μέχρι να εμφανιστεί στην οθόνη ο επιθυμητός χρόνος καθυστέρησης.

2. Αγγίξτε το κουμπί Start/Pause . Η πόρτα της συσκευής κλειδώνει και ξεκινά η αντίστροφη μέτρηση της καθυστέρησης έναρξης. Το πρόγραμμα ξεκινά να εκτελείται αυτόματα μόλις ολοκληρωθεί η αντίστροφη μέτρηση.

## Διακοπή ενός προγράμματος και αλλαγή των επιλογών.

1. Όταν το πρόγραμμα εκτελείται, μπορείτε να αλλάξετε μόνο ορισμένες επιλογές: Αγγίξτε το κουμπί Start/Pause .

2. Αλλάξτε τις επιλογές. Οι πληροφορίες που παρέχονται στην οθόνη αλλάζουν ανάλογα



3. Αγγίξτε ξανά το Start/Pause . Το πρόγραμμα πλήσης συνεχίζει.

## Ακύρωση προγράμματος σε εξέλιξη

- Πιέστε το κουμπί On/Off για να ακυρώσετε το πρόγραμμα και να απενεργοποιήσετε τη συσκευή. Πιέστε ξανά το κουμπί για να ενεργοποιήσετε τη συσκευή.
- Περιστρέψτε τον διακόπτη επιλογής στη θέση “επαναφοράς” για να ενεργοποιήσετε



τη συσκευή • . Περιμένετε 2 δευτερόλεπτα. Τώρα, μπορείτε να ρυθμίσετε ένα νέο πρόγραμμα πλήσης.

## Λήξη προγράμματος

- Η συσκευή σταματάει αυτόματα. Στην οθόνη ανάβει το . Ενεργοποιούνται τα ηχητικά σήματα (εάν είναι ενεργά).
- Η ένδειξη του κουμπιού Start/Pause  σβήνει. Η ένδειξη κλειδωμένης πόρτας  σβήνει και η πόρτα ξεκλειδώνει.
- Πιέστε το κουμπί On/Off για μερικά δευτερόλεπτα για να απενεργοποιήσετε τη συσκευή. Αφήστε την πόρτα και τη θήκη απορρυπαντικού ελαφρώς ανοιχτά για την αποτροπή σχηματισμού μυκήτων και δυσάρεστων οσμών.

## Αποστράγγιση νερού μετά το τέλος του κύκλου

Εάν έχετε επιλέξει ένα πρόγραμμα ή μια επιλογή που δεν αδειάζει το νερό του τελευταίου ξεβγάλματος, πρέπει να θυμηθείτε να αδειάσετε το νερό:

- Αγγίξτε το κουμπί Spin για να μειώσετε την ταχύτητα στυψίματος που προτείνεται από τη συσκευή.
- Πιέστε το Start/Pause .
- Μόλις ολοκληρωθεί το πρόγραμμα και η ένδειξη κλειδωμένης πόρτας  σβήσει, μπορείτε να ανοίξετε την πόρτα.
- On/Off για να απενεργοποιήσετε τη συσκευή.

## Λειτουργία Αναμονής

Η λειτουργία Αναμονής απενεργοποιεί αυτόματα τη συσκευή για να μειώσει την κατανάλωση ενέργειας.

## 11. ΦΡΟΝΤΙΔΑ ΚΑΙ ΚΑΘΑΡΙΣΜΑ



### ΠΡΟΕΙΔΟΠΟΙΗΣΗ!

Ανατρέξτε στα κεφάλαια σχετικά με την Ασφάλεια.

### 11.1 Περιοδικό πρόγραμμα καθαρισμού

Το περιοδικό καθαρίσμα βοηθά να παρατείνετε τη διάρκεια ζωής της συσκευής σας.

Μετά από κάθε κύκλο, αφήνετε την πόρτα και τη θήκη απορρυπαντικού ελαφρώς ανοικτά

ώστε να κυκλοφορεί αέρας και να στεγνώνει την υγρασία στο εσωτερικό της συσκευής: αυτό αποτρέπει τον σχηματισμό μυκήτων και δυσάρεστων οσμών.

Εάν η συσκευή δεν χρησιμοποιείται για μεγάλο χρονικό διάστημα: κλείστε τη βρύση παροχής νερού και αποσυνδέστε τη συσκευή από την πρίζα.

### Ενδεικτικό περιοδικό πρόγραμμα καθαρισμού:

Αφαίρεση αλάτων	Δύο φορές τον χρόνο
Πλύση συντήρησης	Μία φορά τον μήνα
Καθαρισμός του λάστιχου της πόρτας	Κάθε δύο μήνες
Καθαρισμός του κάδο	Κάθε δύο μήνες
Καθαρισμός της θήκης απορρυπαντικού	Κάθε δύο μήνες
Καθαρισμός του φίλτρου της αντλίας αδειάσματος	Δύο φορές τον χρόνο
Καθαρισμός του σωλήνα παροχής και του φίλτρου της βαλβίδας	Δύο φορές τον χρόνο

Οι παρακάτω παράγραφοι εξηγούν πώς πρέπει να καθαρίζετε το κάθε εξάρτημα.

## 11.2 Αφαίρεση ξένων αντικειμένων



Βεβαιωθείτε ότι οι τσέπες είναι άδειες και ότι όλα τα χαλαρά αντικείμενα έχουν ασφαλιστεί προτού εκτελέσετε τον κύκλο.

Αφαιρέστε τυχόν ξένα αντικείμενα (όπως μεταλλικά κλιπ, κουμπιά, νομίσματα, κ.λπ.) που μπορεί να βρείτε στο λάστιχο της πόρτας, στα φίλτρα και στον κάδο. Ανατρέξτε στις παραγράφους «Λάστιχο πόρτας με παγίδα διπλού χείλους», «Καθάρισμα του κάδου», «Καθάρισμα του φίλτρου της αντλίας αδειάσματος» και «Καθάρισμα του σωλήνα παροχής και του φίλτρου της βαλβίδας». Απαιτείται ιδιαίτερη προσοχή με τις κουρτίνες. Αφαιρέστε τα άγκιστρα και τοποθετήστε τις κουρτίνες μέσα σε ένα δίχτυ πλυσίματος ή μαξιλαροθήκη. Αν χρειαστεί, επικοινωνήστε με το Εξουσιοδοτημένο Κέντρο Σέρβις.

## 11.3 Εξωτερικό καθάρισμα

Καθαρίζετε τη συσκευή μόνο με ήπιο σαπούνι και χλιαρό νερό. Σκουπίζετε καλά όλες τις επιφάνειες. Μη χρησιμοποιείτε σφουγγαράκια ή υλικά που χαράσσουν.

### ⚠ ΠΡΟΣΟΧΗ!

Μη χρησιμοποιείτε οινόπνευμα, διαλυτικά ή χημικά προϊόντα.

### ⚠ ΠΡΟΣΟΧΗ!

Μην καθαρίζετε τις μεταλλικές επιφάνειες με απορρυπαντικό που έχει βάση τη χλωρίνη.

## 11.4 Αφαίρεση αλάτων



Εάν η σκληρότητα του νερού στην περιοχή σας είναι υψηλή ή μέτρια, προτείνουμε να χρησιμοποιήσετε ένα προϊόν αφαίρεσης αλάτων για πλυντήρια.

Ελέγχετε τακτικά τον κάδο για άλατα.

Τα συνηθισμένα απορρυπαντικά περιέχουν ήδη ουσίες αποσκλήρυνσης του νερού, αλλά συνιστούμε κατά διαστήματα να εκτελείτε έναν κύκλο με άδειο κάδο και κάποιο προϊόν αφαίρεσης αλάτων.



Τηρείτε πάντα τις οδηγίες που υπάρχουν στη συσκευασία του προϊόντος.

## 11.5 Πλύση συντήρησης

Η επαναλαμβανόμενη και παρατεταμένη χρήση προγραμμάτων χαμηλής θερμοκρασίας μπορεί να προκαλέσει επικαθίσεις απορρυπαντικού, υπολείμματα χνουδιών και ανάπτυξη βακτηρίων στο εσωτερικό του κάδου. Έτσι μπορεί να δημιουργηθούν δυσάρεστες οσμές και μύκητες. Για την εξάλειψη αυτών των επικαθίσεων και τον καθαρισμό του εσωτερικού τμήματος της συσκευής, εκτελείτε τακτικά μια πλύση συντήρησης (τουλάχιστον μία φορά τον μήνα).



Ανατρέξτε στην παράγραφο «Καθάρισμα του κάδου».

## 11.6 Λάστιχο πόρτας με παγίδα διπλού χείλους

Αυτή η συσκευή είναι σχεδιασμένη με **αυτοκαθαριζόμενο σύστημα αποστράγγισης**, ώστε οι ελαφριές ίνες χνουδιού που πέφτουν από τα ρούχα να αποστραγγίζονται με το νερό. Ελέγχετε τακτικά το λάστιχο και, αν χρειάζεται, καθαρίστε όπως περιγράφεται στο παρακάτω διάγραμμα. Νομίσματα, κουμπιά και άλλα μικρά αντικείμενα μπορούν να ανακτηθούν στο τέλος του κύκλου.

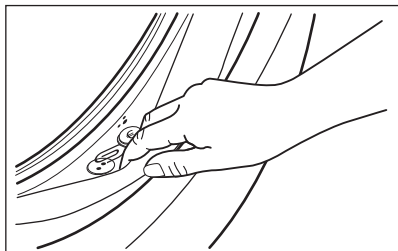

Καθαρίστε το όταν απαιτείται, χρησιμοποιώντας καθαριστική κρέμα με αμμωνία χωρίς να γρατζουνίσετε την επιφάνεια του λάστιχου.



Τηρείτε πάντα τις οδηγίες που υπάρχουν στη συσκευασία του προϊόντος.

Ελέγξτε και αφαιρέστε αντικείμενα (εάν υπάρχουν) τα οποία θα μπορούσαν να παγιδευτούν στην πτυχή.

Βεβαιωθείτε ότι δεν υπάρχουν υπολείμματα ρούχων μεταξύ του λάστιχου και της πόρτας.

Χρησιμοποιήστε ένα νωπό πανί για να σκουπίσετε τυχόν υπολείμματα βρωμιάς ή νερού που έχουν παραμείνει στο λάστιχο της πόρτας μετά την ολοκλήρωση του κύκλου προγράμματος.

## 11.7 Καθάρισμα του κάδου

Ελέγχετε τακτικά τον κάδο για την αποφυγή ανεπιθύμητων επικαθίσεων.

Επικαθίσεις σκουριάς στον κάδο μπορεί να δημιουργηθούν από σκουριασμένα ξένα σώματα στην πλύση ή από το νερό της παροχής νερού που περιέχει σίδηρο

Καθαρίζετε τον κάδο με ειδικά προϊόντα για ανοξείδωτο ατσάλι.



Τηρείτε πάντα τις οδηγίες που υπάρχουν στη συσκευασία του προϊόντος. Μην καθαρίζετε τον κάδο με όξινα αποσκληρυντικά προϊόντα, αποξεστικά προϊόντα που περιέχουν χλώριο ή με συρμάτινα ή ατσάλινα σφουγγαράκια.

Για ένα σχολαστικό καθαρίσμα:

1. Βγάλτε όλα τα ρούχα από τον κάδο.
2. Εκτελέστε ένα πρόγραμμα Cottons στη μέγιστη θερμοκρασία.
3. Προσθέστε στον άδειο κάδο μια μικρή ποσότητα απορρυπαντικού σε σκόνη, για να ξεπλύνετε τυχόν υπολείμματα.



Μερικές φορές, στο τέλος ενός κύκλου η οθόνη μπορεί να εμφανίσει το εικονίδιο : αυτή είναι μια σύσταση για να πραγματοποιήσετε «καθαρισμό του κάδου». Μόλις εκτελεστεί το καθαρίσμα του κάδου, το εικονίδιο εξαφανίζεται.

## 11.8 Καθαρισμός της θήκης απορρυπαντικού

Για την αποφυγή πιθανών επικαθίσεων ξηρού απορρυπαντικού ή πηγμένου μαλακτικού ή/και τον σχηματισμό μούχλας στο συρτάρι της θήκης απορρυπαντικού, κάθε δύο μήνες ακολουθείτε την παρακάτω διαδικασία καθαρισμού όπως εξηγείται στα παρακάτω διαγράμματα.

1. Ανοίξτε το συρτάρι. Πιέστε τη λαβή προς τα κάτω όπως υποδεικνύεται στην εικόνα και τραβήξτε το προς τα έξω.

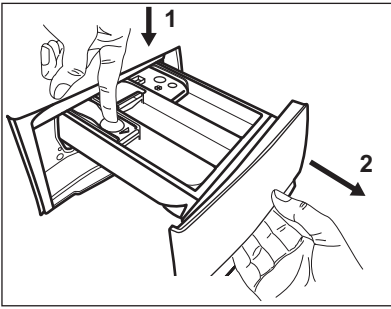

2. Αφαιρέστε το επάνω μέρος της θήκης προσθετικού πλύσης για ευκολότερο καθάρισμα και ξεπλύνετε το με τρεχούμενο χλιαρό νερό, για να απομακρύνετε τυχόν ίχνη συσσωρευμένου απορρυπαντικού. Αφού το καθαρίσετε, επανατοποθετήστε το επάνω μέρος στη θέση του.

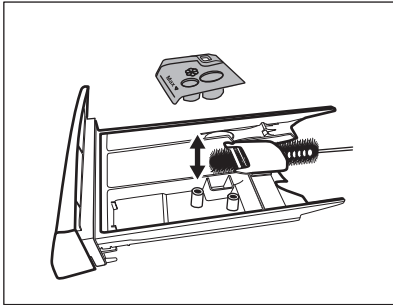

3. Φροντίστε να αφαιρέσετε κάθε υπόλειμμα απορρυπαντικού από το επάνω και κάτω μέρος της υποδοχής. Χρησιμοποιήστε μια μικρή βούρτσα για να καθαρίσετε την υποδοχή.

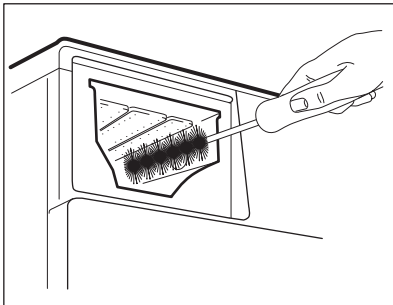

4. Εισαγάγετε το συρτάρι απορρυπαντικού στις ράγες οδηγούς και κλείστε το. Εκτελέστε το πρόγραμμα ξεβγάλματος χωρίς ρούχα μέσα στον κάδο.

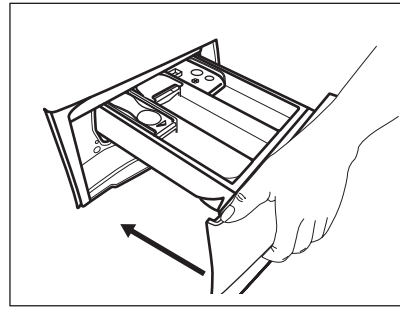

## 11.9 Καθάρισμα του φίλτρου της αντλίας αδειάσματος

Ελέγχετε τακτικά το φίλτρο της αντλίας αδειάσματος και βεβαιωθείτε ότι είναι καθαρό.

Καθάρισμα του φίλτρου της αντλίας αδειάσματος εάν:

- Η συσκευή δεν αδειάζει το νερό.
- Ο κάδος δεν περιστρέφεται.
- Ακούγεται ένας ασυνήθιστος θόρυβος από τη συσκευή λόγω του κλειδώματος της αντλίας αδειάσματος.
- Στην οθόνη εμφανίζεται ο κωδικός συναγερμού **E20**

### ⚠ ΠΡΟΕΙΔΟΠΟΙΗΣΗ!

- Αποσυνδέστε το φινς τροφοδοσίας από την πρίζα.
- Μην αφαιρείτε το φίλτρο ενώ η συσκευή βρίσκεται σε λειτουργία.
- Μην καθαρίζετε την αντλία εάν το νερό στο εσωτερικό της συσκευής είναι ζεστό. Περιμένετε μέχρι το νερό να κρυώσει.
- Επαναλάβετε το βήμα 3 αρκετές φορές κλείνοντας και ανοίγοντας την βαλβίδα μέχρι το νερό να σταματήσει να τρέχει.

Να έχετε πάντα πρόχειρο ένα πανί για να σκουπίσετε το νερό που τυχόν τρέξει κατά την αφαίρεση του φίλτρου.

**Ακολουθήστε τις οδηγίες στα παρακάτω διαγράμματα για να καθαρίσετε το φίλτρο της αντλίας:**

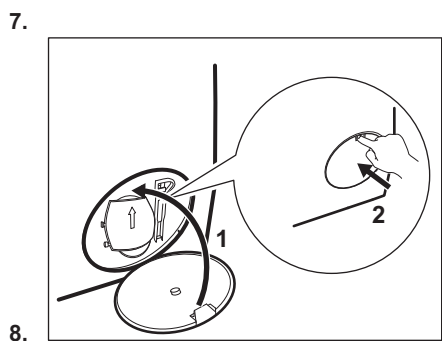
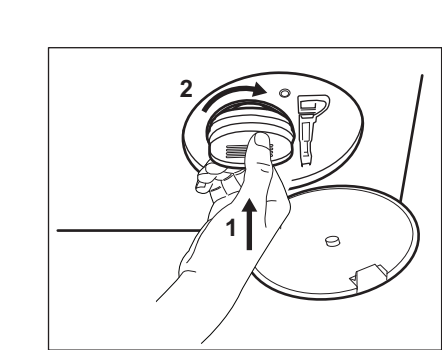
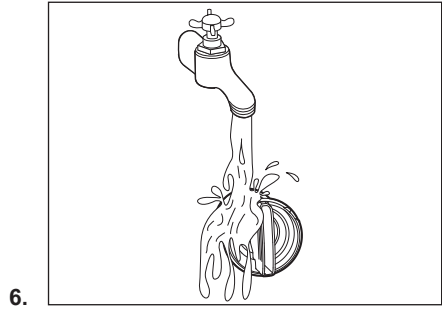
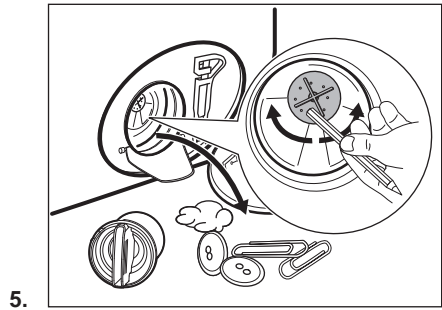
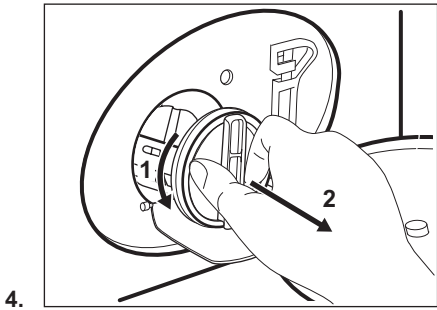
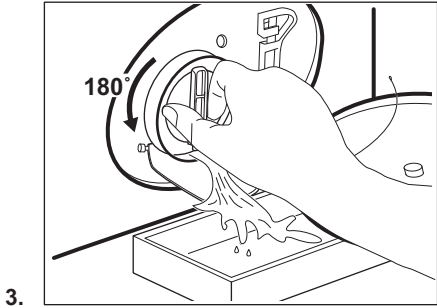
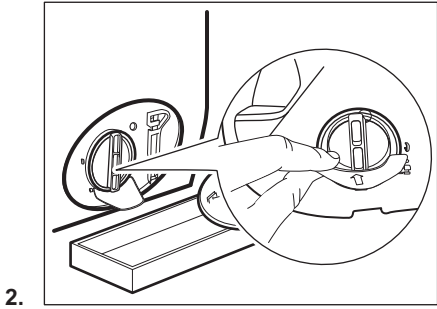
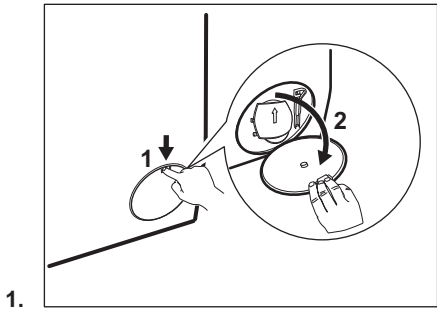

### **⚠ ΠΡΟΕΙΔΟΠΟΙΗΣΗ!**

Βεβαιωθείτε ότι η φτερωτή της αντλίας μπορεί να περιστρέφεται. Εάν δεν περιστρέφεται, επικοινωνήστε με το Εξουσιοδοτημένο Κέντρο Σέρβις. Βεβαιωθείτε επίσης ότι έχετε σφίξει καλά το φίλτρο για την αποτροπή διαρροών.

## **11.10 Καθάρισμα του σωλήνα παροχής και του φίλτρου της βαλβίδας**



Συνιστάται να καθαρίζετε κατά διαστήματα και τα φίλτρα του σωλήνα παροχής και τη βαλβίδα δύο φορές τον χρόνο, για να απομακρύνονται τυχόν κατάλοιπα που συσσωρεύονται με την πάροδο του χρόνου. Ακολουθήστε τα παρακάτω διαγράμματα για να καθαρίσετε τα φίλτρα:

1.

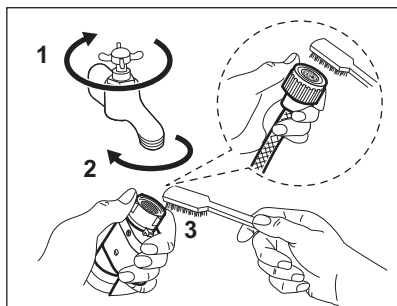

2.

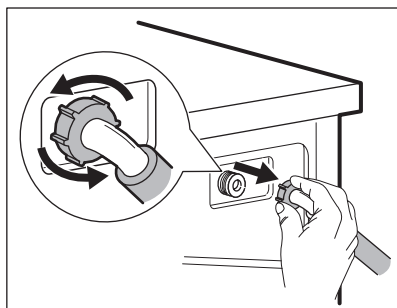

3.

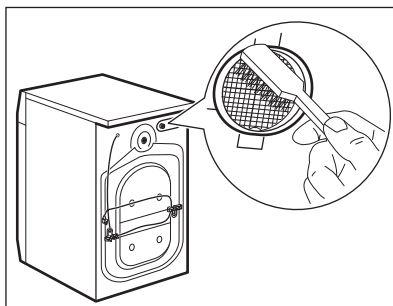

4.

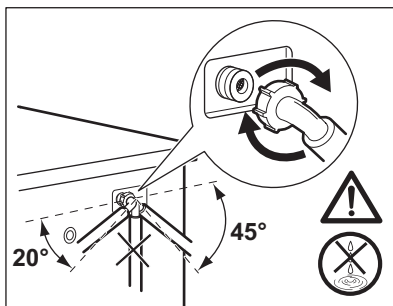

## **11.11 Άδειασμα έκτακτης ανάγκης**

Εάν η συσκευή δεν μπορεί να αδειάσει το νερό, ακολουθήστε την ίδια διαδικασία η οποία περιγράφεται στην παράγραφο «Καθάρισμα της αντλίας αδειάσματος». Εάν απαιτείται, καθαρίστε την αντλία.

## **11.12 Προστασία από τον πάγο**

Εάν η συσκευή είναι εγκατεστημένη σε χώρο όπου η θερμοκρασία μπορεί να φτάσει κοντά στους 0 °C ή πιο κάτω, αφαιρέστε το υπολειπόμενο νερό από τον σωλήνα παροχής και από την αντλία αδειάσματος.

1. Αποσυνδέστε το φως τροφοδοσίας από την πρίζα.
2. Κλείστε τη βρύση παροχής νερού.
3. Τοποθετήστε τα δύο άκρα του σωλήνα παροχής σε μια λεκάνη και αφήστε το νερό να τρέξει από το σωλήνα.
4. Αδειάστε την αντλία αδειάσματος. Ανατρέξτε στη διαδικασία αδειάσματος νερού έκτακτης ανάγκης.
5. Όταν η αντλία αδειάσματος είναι κενή, τοποθετήστε ξανά τον σωλήνα παροχής.

### ΠΡΟΕΙΔΟΠΟΙΗΣΗ!

Βεβαιωθείτε ότι η θερμοκρασία είναι πάνω από 0 °C, πριν χρησιμοποιήσετε ξανά τη συσκευή. Ο κατασκευαστής δεν ευθύνεται για βλάβες που οφείλονται σε χαμηλές θερμοκρασίες.

## 12. ΤΙΜΕΣ ΚΑΤΑΝΑΛΩΣΗΣ

### 12.1 Σχόλιο



Ο κωδικός QR στην ετικέτα κατανάλωσης ενέργειας που παρέχεται με τη συσκευή παρέχει έναν διαδικτυακό σύνδεσμο με πληροφορίες σχετικές με την απόδοση της συσκευής στη βάση δεδομένων EPREL της ΕΕ. Κρατήστε την ετικέτα κατανάλωσης ενέργειας μαζί με το εγχειρίδιο χρήστη και όλα τα άλλα έγγραφα που παρέχονται με τη συσκευή.

Μπορείτε επίσης να βρείτε τις ίδιες πληροφορίες στο EPREL, χρησιμοποιώντας τον σύνδεσμο <https://eprel.ec.europa.eu> και το όνομα μοντέλου και τον κωδικό προϊόντος που θα βρείτε στην πινακίδα τεχνικών χαρακτηριστικών της συσκευής.

Οι τιμές και η διάρκεια προγράμματος μπορεί να διαφέρουν ανάλογα με διαφορετικές συνθήκες (π.χ. θερμοκρασία δωματίου, θερμοκρασία νερού και πίεση, μέγεθος φορτίου και τύπος ρούχων, τάση ρεύματος) καθώς επίσης και αν αλλάξετε την προεπιλεγμένη ρύθμιση ενός προγράμματος.

### Σύμφωνα με τον Κανονισμό με αριθμό 2019/2023 της Επιτροπής της ΕΕ

Εσο 40-60 πρό- γραμμα	kg	kWh	Λίτρα	ωω:λλ	% 1)	°C	rpm <sup>2)</sup>
Πλήρες φορτίο	8	0.790	52.0	3:25	53.00	39.0	1151
Μισό φορτίο	4	0.420	42.0	2:40	53.00	30.0	1151
Ένα τέταρτο φορτίου	2	0.165	33.0	2:35	55.00	22.0	1151

1) Παραμένουσα υγρασία στο τέλος της φάσης στυψίματος. Όσο υψηλότερη είναι η ταχύτητα στυψίματος, τόσο υψηλότερος είναι ο θόρυβος και τόσο χαμηλότερη η παραμένουσα υγρασία.

2) Μέγιστη ταχύτητα στυψίματος.

### Κοινά προγράμματα



Αυτές οι τιμές είναι μόνο ενδεικτικές.

Πρόγραμμα	kg	kWh	Λίτρα	ωω:λλ	% 1)	°C	rpm <sup>2)</sup>
Cottons <sup>3)</sup> 90°C	8	2.450	80.0	4:05	53.00	85.0	1200
Cottons 60°C	8	1.750	75.0	3:50	53.00	55.0	1200
Cottons 20°C <sup>4)</sup> 20°C	8	0.300	75.0	2:50	53.00	20.0	1200
Synthetics 40°C	3	0.600	55.0	2:15	35.00	40.0	1200
Delicates <sup>5)</sup> 30°C	2	0.400	50.0	1:15	35.00	30.0	1200
Wool 30°C	1,5	0.300	60.0	1:05	30.00	30.0	1200

1) Παραμένουσα υγρασία στο τέλος της φάσης στυψίματος. Όσο υψηλότερη είναι η ταχύτητα στυψίματος, τόσο υψηλότεροι είναι ο θόρυβος και τόσο χαμηλότερη η παραμένουσα υγρασία.

2) Ενδειξη αναφοράς της ταχύτητας στυψίματος.

3) Κατάλληλο για πλύσιμο πολύ λερωμένων υφασμάτων.

4) Κατάλληλο για πλύσιμο ελαφρώς λερωμένων βαμβακερών, συνθετικών και ανάμικτων υφασμάτων.

5) Λειτουργεί επίσης ως σύντομος κύκλος πλύσης για λίγο λερωμένα ρούχα.

### Κατανάλωση ισχύος σε διαφορετικές λειτουργίες

Απενεργοποιημένη (W)	Σε αναμονή (W)	Καθυστέρηση έναρξης (W)
0.50	0.50	4.00

Ο χρόνος έως τη μετάβαση στην κατάσταση Απενεργοποίησης/Αναμονής είναι 15 λεπτά κατά το μέγιστο.

## 13. ΣΥΝΤΟΜΟΣ ΟΔΗΓΟΣ

### 13.1 Καθημερινή χρήση

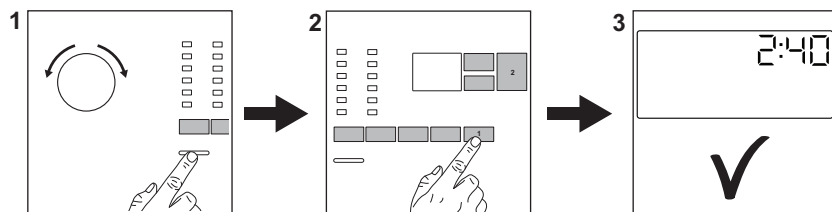

Συνδέστε το φινιρτρόφοδοσίας στην πρίζα.

Ανοίξτε τη βρύση.

Φορτώστε τα ρούχα.

Τοποθετήστε το απορρυπαντικό και τα υπόλοιπα ενισχυτικά πλύσης στην κατάλληλη θήκη της θήκης απορρυπαντικού.

1. Πιέστε το κουμπί **On/Off** για να ενεργοποιήσετε τη συσκευή. Στρέψτε τον διακόπτη επιλογής προγράμματος για να ρυθμίσετε το επιθυμητό πρόγραμμα.
2. Ορίστε τις επιθυμητές επιλογές (1) χρησιμοποιώντας τα αντίστοιχα κουμπιά αφής. Για να ξεκινήσει το πρόγραμμα, αγγίξτε το κουμπί **Start/Pause** (2).
3. Η συσκευή τίθεται σε λειτουργία. Στο τέλος του προγράμματος, αφαιρέστε τα ρούχα.

Πιέστε το κουμπί **On/Off** για να απενεργοποιήσετε τη συσκευή.

### 13.2 Φροντίδα και καθάρισμα

**Το χρονοδιάγραμμα για περιοδικό καθάρισμα βοηθά να παρατείνετε τη διάρκεια ζωής της συσκευής σας.**

Μετά από κάθε κύκλο, αφήνετε την πόρτα και τη θήκη απορρυπαντικού ελαφρώς ανοικτά ώστε να κυκλοφορεί αέρας και να στεγνώνει την υγρασία στο εσωτερικό της συσκευής: αυτό αποτρέπει τον σχηματισμό μυκήτων και δυσάρεστων οσμών.

Εάν η συσκευή δεν χρησιμοποιείται για μεγάλο χρονικό διάστημα: κλείστε τη βρύση παροχής νερού και αποσυνδέστε τη συσκευή από την πρίζα.

Αφαίρεση αλάτων	Δύο φορές τον χρόνο
Πλύση συντήρησης	Μια φορά τον μήνα
Καθαρισμός του λάστιχου της πόρτας	Κάθε δύο μήνες
Καθαρισμός του κάδου	Κάθε δύο μήνες
Καθαρισμός της θήκης απορρυπαντικού	Κάθε δύο μήνες
Καθαρισμός του φίλτρου της αντλίας αδειάσματος	Δύο φορές τον χρόνο
Καθαρισμός του σωλήνα παροχής και του φίλτρου της βαλβίδας	Δύο φορές τον χρόνο

Διατηρείτε καθαρά τα πλαστικά μέρη, ειδικά κοντά στην περιοχή του συρταριού απορρυπαντικού και αφαιρέστε τυχόν υπερχειλίσεις.

Οι παρακάτω παράγραφοι εξηγούν πώς πρέπει να καθαρίζετε κάποιο εξάρτημα.

#### Λάστιχο πόρτας με παγίδα διπλού χείλους

Αυτή η συσκευή είναι σχεδιασμένη με **αυτοκαθαριζόμενο σύστημα αποστράγγισης**, ώστε οι ελαφριές ίνες χνουδιού που πέφτουν από τα ρούχα να αποστραγγίζονται με το νερό. Ελέγχετε τακτικά το λάστιχο και αν χρειάζεται καθαρίστε όπως περιγράφεται στο παρακάτω διάγραμμα. Νομίσματα, κουμπιά και άλλα μικρά αντικείμενα μπορούν να ανακτηθούν στο τέλος του κύκλου.

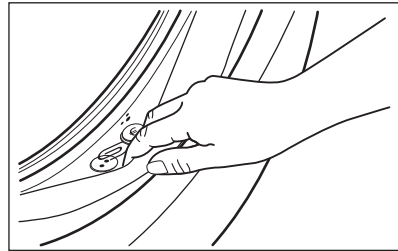

Καθαρίστε το όταν απαιτείται, χρησιμοποιώντας καθαριστική κρέμα με αμμωνία χωρίς να γρατζουνίσετε την επιφάνεια του λάστιχου.



Τηρείτε πάντα τις οδηγίες που υπάρχουν στη συσκευασία του προϊόντος. Ελέγξτε και αφαιρέστε αντικείμενα (εάν υπάρχουν) τα οποία θα μπορούσαν να παγιδευτούν στην πτυχή. Βεβαιωθείτε ότι δεν υπάρχουν υπολείμματα ρούχων μεταξύ του λάστιχου και της πόρτας. Χρησιμοποιήστε ένα νωπό πανί για να σκουπίσετε τυχόν υπολείμματα βρωμιάς ή νερού που έχουν παραμείνει στο λάστιχο της πόρτας μετά την ολοκλήρωση του κύκλου προγράμματος.

#### Αφαίρεση ξένων αντικειμένων



Βεβαιωθείτε ότι οι τσέπες είναι άδειες και ότι όλα τα χαλαρά αντικείμενα έχουν ασφαλιστεί προτού εκτελέσετε τον κύκλο.

Αφαιρέστε τυχόν ξένα αντικείμενα (όπως μεταλλικά κλιπ, κουμπιά, νομίσματα, κ.λπ.) που μπορεί να βρείτε στο λάστιχο της πόρτας,



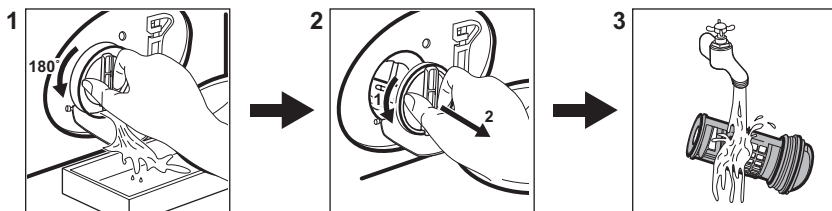

στα φίλτρα και στον κάδο. Αν χρειαστεί, επικοινωνήστε με το Εξουσιοδοτημένο Κέντρο Σέρβις.

### Καθάρισμα του φίλτρου της αντλίας αδειάσματος

Καθαρίζετε το φίλτρο τακτικά και ειδικά αν εμφανιστεί στην οθόνη ο κωδικός βλάβης **E20**.



## 13.3 Προγράμματα

Το πρόγραμμα	Φορτίο	Περιγραφή προϊόντος
<b>Cottons</b>	8 kg	Λευκά και χρωματιστά βαμβακερά υφάσματα. Ιδανικό για κανονικά και πολύ λερωμένα.
<b>Synthetics</b>	3 kg	Συνθετικά υφάσματα ή ανάμικτα υφάσματα.
<b>Delicates</b>	2 kg	Ευαίσθητα υφάσματα, όπως ακρυλικά, βισκόζη, πολυεστέρας.
<b>Wool</b>  	1,5 kg	Μάλλινα που πλένονται στο πλυντήριο, μάλλινα που πλένονται στο χέρι και ευαίσθητα.
<b>Rapid 14min</b>	1,5 kg	Λίγο λερωμένα βαμβακερά και συνθετικά υφάσματα ή φορεμένα μόνο μία φορά.
<b>Rinse</b>	8 kg	Όλα τα υφάσματα, εκτός από μάλλινα και πολύ ευαίσθητα υφάσματα. Πρόγραμμα για ξεβγάλμα και στύψιμο.
<b>Spin/Drain</b>	8 kg	Όλα τα υφάσματα, εκτός από μάλλινα και πολύ ευαίσθητα υφάσματα. Πρόγραμμα για στύψιμο και άδειασμα του νερού.
<b>Jeans</b>	3 kg	Ρούχα από τζιν και υφάσματα από ζέρσεϊ.
<b>Sport</b>	3 kg	Αθλητικά ρούχα.
<b>Silk</b>	1 kg	Ειδικό πρόγραμμα για μεταξωτά και ανάμικτα συνθετικά ρούχα.
<b>Duvet</b>	3 kg	Βαμβακερά ή ανάμικτα υφάσματα σε σκούρα χρώματα.
<b>Outdoor</b> 	2 kg <sup>1)</sup> 1 kg <sup>2)</sup>	Μοντέρνα ρούχα υπαίθριων δραστηριοτήτων.
<b>Hygiene</b> 	8 kg	Λευκά βαμβακερά. Αυτό το πρόγραμμα αφαιρεί περισσότερο από το 99,99% των βακτηριδίων και ιών*. <sup>3)</sup>

Το πρόγραμμα	Φορτίο	Περιγραφή προϊόντος
Eco 40-60	8 kg 4)	Λευκά και χρωματιστά βαμβακερά. Κανονικά λερωμένα ρούχα.

- 1) Πρόγραμμα πλύσης.
- 2) Πρόγραμμα πλύσης και φάση αδιαβροχοποίησης.
- 3) Έχει εξεταστεί για *Staphylococcus aureus*, *Enterococcus faecium*, *Candida albicans*, *Pseudomonas aeruginosa* και MS2 Bacteriophage σε εξωτερική δοκιμή που πραγματοποιήθηκε από την εταιρεία Swissatest Testmaterialien AG το 2021 (Αρ. αναφοράς δοκιμής 202120117).
- 4) Σύμφωνα με τον Κανονισμό με αριθμό 2019/2023 της Επιτροπής της ΕΕ, αυτό το πρόγραμμα στους 40 °C είναι ικανό να καθαρίσει κανονικά λερωμένα βαμβακερά ρούχα που αναφέρεται στην επικέτα τους ότι πλένονται στους 40 °C ή στους 60 °C, μαζί στον ίδιο κύκλο.







Για τη θερμοκρασία που έφτασαν τα ρούχα, τη διάρκεια προγράμματος και άλλα δεδομένα, ανατρέξτε στο κεφάλαιο «Τιμές κατανάλωσης».  
Τα πλέον αποτελεσματικά προγράμματα όσον αφορά την κατανάλωση ενέργειας είναι εκείνα που έχουν χαμηλότερες θερμοκρασίες και μεγαλύτερη διάρκεια.

Η φόρτωση της συσκευής στη **μέγιστη χωρητικότητα που υποδεικνύεται για το**

**κάθε πρόγραμμα βοηθά στην μείωση κατανάλωσης ενέργειας και νερού.**

### Κατάλληλα απορρυπαντικά για προγράμματα πλύσης

Πρόγραμμα	Απορρυπαντικό σε σκόνη γενικής χρήσης <sup>1)</sup>	Υγρό απορρυπαντικό γενικής χρήσης	Υγρό για χρωματιστά	Ευαίσθητα μάλλινα	Ειδικό
Cottons	▲	▲	▲	--	--
Synthetics	▲	▲	▲	--	--
Delicates	--	--	--	▲	▲
Wool  	--	--	--	▲	▲
Rapid 14min	--	▲	▲	--	--
<b>Jeans</b>	--	▲	▲	--	▲
<b>Sport</b>	--	--	▲	▲	▲
<b>Silk</b>	--	--	--	▲	▲
Duvet	--	--	--	▲	▲
Outdoor 	--	--	--	▲	▲
Hygiene  	▲	▲	--	--	▲
Eco 40-60	▲	▲	▲	--	--

1) Σε θερμοκρασία υψηλότερη από 60 °C συνιστάται η χρήση απορρυπαντικού σε σκόνη.

## 14. ΤΥΠΟΣ ΚΑΙ ΠΟΣΟΤΗΤΑ ΑΠΟΡΡΥΠΑΝΤΙΚΟΥ.

- Χρησιμοποιείτε μόνο απορρυπαντικά και άλλα ενισχυτικά πλύσης κατάλληλα για χρήση σε πλυντήριο ρούχων. Κατ' αρχήν ακολουθήστε αυτούς τους γενικούς κανόνες:
  - απορρυπαντικά σε σκόνη (επίσης ταμπλέτες και απορρυπαντικά μίας δόσης) για κάθε τύπο υφάσματος, εκτός από ευαίσθητα. Να προτιμάτε απορρυπαντικά σε σκόνη που περιέχουν λευκαντικό για τα λευκά και για την απολύμανση των ρούχων,
  - απορρυπαντικά σε υγρή μορφή (καθώς και απορρυπαντικά μίας δόσης), κατά προτίμηση για προγράμματα πλύσης σε χαμηλή θερμοκρασία (μέγ. θερμοκρασία 60 °C), για κάθε τύπο υφάσματος ή ειδικά μόνο για μάλλινα.
- Μην αναμινύετε διαφορετικούς τύπους απορρυπαντικών.
- Χρησιμοποιείτε μικρότερη ποσότητα απορρυπαντικού όταν:

- πλένετε ένα μικρό φορτίο,
- τα ρούχα είναι ελάχιστα λερωμένα,
- δημιουργείται μεγάλη ποσότητα αφρού κατά την πλύση.
- Όταν χρησιμοποιείτε ταμπλέτες απορρυπαντικού, να τις τοποθετείτε πάντα μέσα στον κάδο, όχι στη θήκη απορρυπαντικού και να ακολουθείτε τις συστάσεις του κατασκευαστή.

### Η μη επαρκής ποσότητα απορρυπαντικού μπορεί να προκαλέσει:

- μη ικανοποιητικά αποτελέσματα πλύσης,
- γκριζάρισμα των ρούχων,
- λιπαρότητα στα ρούχα,
- μούχλα στη συσκευή.

### Η υπερβολική ποσότητα απορρυπαντικού μπορεί να προκαλέσει:

- σαπουνόνερο,
- μειωμένη αποτελεσματικότητα πλύσης,
- ανεπαρκές ξέβγαλμα,
- μεγαλύτερη επιπτώση στο περιβάλλον.

## 15. ΚΩΔΙΚΟΪ ΒΛΑΒΗΣ ΚΑΙ ΠΙΘΑΝΕΣ ΒΛΑΒΕΣ

Η συσκευή δεν ξεκινά ή σταματά κατά τη λειτουργία. Αρχικά προσπαθήστε να βρείτε τρόπο να αντιμετωπίσετε το πρόβλημα (ανατρέξτε στους πίνακες).



### ΠΡΟΕΙΔΟΠΟΙΗΣΗ!

Πριν από την εκτέλεση οποιουδήποτε ελέγχου, απενεργοποιείτε τη συσκευή.

Πρόβλημα	Πιθανή λύση
<b>E 10</b> Η συσκευή δεν γεμίζει σωστά με νερό.	<ul style="list-style-type: none"><li>• Βεβαιωθείτε ότι η βρύση είναι ανοιχτή.</li><li>• Βεβαιωθείτε ότι η πίεση της παροχής νερού δεν είναι πολύ χαμηλή. Για αυτές τις πληροφορίες, επικοινωνήστε με την τοπική αρχή νερού.</li><li>• Βεβαιωθείτε ότι η βρύση δεν είναι φραγμένη.</li><li>• Βεβαιωθείτε ότι ο σωλήνας παροχής δεν έχει συστραφεί, υποστεί ζημιά ή τσακίσει.</li><li>• Βεβαιωθείτε ότι ο σύνδεσμος του σωλήνα παροχής νερού είναι σωστός.</li><li>• Βεβαιωθείτε ότι το φίλτρο στον σωλήνα παροχής και το φίλτρο των βαλβίδων δεν είναι φραγμένα.</li></ul>

## Ε20

Η συσκευή δεν αδειάζει το νερό.

- Βεβαιωθείτε ότι το σιφόνι του νεροχύτη δεν είναι φραγμένο.
- Βεβαιωθείτε ότι ο σωλήνας παροχής δεν έχει συστραφεί, υποστεί ζημιά ή σσκίσει.
- Βεβαιωθείτε ότι το φίλτρο του σωλήνα εξόδου δεν είναι φραγμένο. Καθαρίστε το φίλτρο, εάν χρειάζεται.
- Βεβαιωθείτε ότι ο σωλήνας αδειάσματος είναι σωστά συνδεδεμένος.
- Ρυθμίστε το πρόγραμμα αδειάσματος, εάν έχετε ορίσει ένα πρόγραμμα χωρίς φάση αδειάσματος.
- Ρυθμίστε το πρόγραμμα αδειάσματος, εάν ορίσετε μια επιλογή που ολοκληρώνεται με παραμονή νερού στον κάδο.

## Ε40

Η πόρτα της συσκευής είναι ανοιχτή ή δεν έχει κλείσει σωστά.

- Βεβαιωθείτε ότι η πόρτα έχει κλείσει σωστά.

## Ε91

Εσωτερικό σφάλμα. Δεν υπάρχει επικοινωνία μεταξύ των ηλεκτρονικών στοιχείων της συσκευής.

- Το πρόγραμμα δεν ολοκληρώθηκε κανονικά ή η συσκευή σταμάτησε πολύ νωρίς. Απενεργοποιήστε τη συσκευή και ενεργοποιήστε την ξανά.
- Εάν ο κωδικός βλάβης εμφανιστεί ξανά, επικοινωνήστε με το Εξουσιοδοτημένο Κέντρο Σέρβις.

## ΕΚ0

Η ηλεκτρική τροφοδοσία δεν είναι σταθερή.

- Περιμένετε μέχρι να σταθεροποιηθεί η ηλεκτρική τροφοδοσία.

## ΕF0

Έχει ενεργοποιηθεί η διάταξη προστασίας από υπερχειλίση.

- Αποσυνδέστε τη συσκευή από την πρίζα και κλείστε τη βρύση του νερού. Επικοινωνήστε με το Εξουσιοδοτημένο Κέντρο Σέρβις

Εάν το πρόβλημα παραμένει, επικοινωνήστε με το Εξουσιοδοτημένο Κέντρο Σέρβις. Τα απαραίτητα στοιχεία για το κέντρο σέρβις βρίσκονται στην πινακίδα τεχνικών χαρακτηριστικών

\*Μπορεί να μην εμφανιστούν κάποιοι κωδικοί βλάβης. Υπόκειται σε αλλαγές χωρίς προειδοποίηση.

## 16. ΠΕΡΙΒΑΛΛΟΝΤΙΚΑ ΘΕΜΑΤΑ

Ανακυκλώστε τα υλικά με το σύμβολο . Τοποθετήστε τα υλικά της συσκευασίας στους κατάλληλους κάδους ανακύκλωσης. Συμβάλετε στην προστασία του περιβάλλοντος και της ανθρώπινης υγείας μέσω της ανακύκλωσης αποβλήτων ηλεκτρικών και ηλεκτρονικών συσκευών. Μην

απορρίπτετε συσκευές που φέρουν σήμανση με το σύμβολο  μαζί με τα οικιακά απορρίματα. Επιστρέψτε το προϊόν στην τοπική εγκατάσταση ανακύκλωσης ή επικοινωνήστε με την αρμόδια δημοτική υπηρεσία.

## Üdvözljük az Electrolux honlapján! Köszönjük, hogy a mi készülékünket választotta.



A fenntarthatóság iránti törekvésünk jegyében csökkentjük a papíralapú nyomtatványok mennyiségét, és teljes használati útmutatókat teszünk elérhetővé az interneten. Az Ön teljes használati útmutatója itt érhető el: [electrolux.com/manuals](http://electrolux.com/manuals)  
Használattal kapcsolatos tanácsokat, prospektusokat, hibaelhárítási-, szerviz- és javítási információkat itt kérhet: [electrolux.com/support](http://electrolux.com/support)



Vásároljon tartozékokat, segédanyagokat és eredeti pótalkatrészeket a készülékhez itt: [electrolux.com/shop](http://electrolux.com/shop)

A változtatások jogát fenntartjuk.

## TARTALOM

1. BIZTONSÁGI INFORMÁCIÓK.....	171
2. BIZTONSÁGI UTASÍTÁSOK.....	173
3. TERMÉKLEÍRÁS.....	176
4. MŰSZAKI INFORMÁCIÓ.....	177
5. ÜZEMBE HELYEZÉS.....	177
6. KEZELŐPANEL.....	181
7. VÁLASZTÓGOMB ÉS NYOMÓGOMBOK.....	182
8. PROGRAMOK.....	184
9. BEÁLLÍTÁSOK.....	189
10. MINDENNAPI HASZNÁLAT.....	190
11. ÁPOLÁS ÉS TISZTÍTÁS.....	193
12. FOGYASZTÁSI ÉRTÉKEK.....	199
13. GYORS ÚTMUTATÓ.....	200
14. MOSÓSZER FAJTÁJA ÉS MENNYISÉGE.....	204
15. RIASZTÁSI KÓDOK ÉS A LEHETSÉGES HIBÁK.....	204
16. KÖRNYEZETVÉDELMI TUDNIVALÓK.....	205

## 1. ⚠ BIZTONSÁGI INFORMÁCIÓK



A készülék üzembe helyezése és használata előtt gondosan olvassa el a mellékelt útmutatót.

A gyártó nem vállal felelősséget a helytelen beszerelés vagy használat miatt keletkezett sérülésekért és károkért. Az útmutatót tartsa biztonságos és elérhető helyen, hogy szükség esetén mindig a rendelkezésére álljon.

## **1.1 Gyermekek és kiszolgáltatott személyek biztonsága**

- Ezt a készüléket 8 év feletti gyermekek, csökkent fizikai, érzékelési vagy szellemi képességekkel rendelkező felnőttek, illetve megfelelő tudással vagy gyakorlattal nem rendelkező személyek csak felügyelet mellett, vagy abban az esetben használhatják, ha megfelelő oktatást kaptak a készülék biztonságos használatára, és megértik az esetleges veszélyeket.
- A 3 és 8 év közötti gyermekek, illetve a súlyos, komplex fogyatékossgal élő személyek állandó felügyelet nélkül nem tartózkodhatnak a készülék közelében.
- 3 évesnél fiatalabb gyermekek kizárólag folyamatos felügyelet mellett tartózkodhatnak a készülék közelében.
- Gondoskodni kell a gyermekek felügyeletéről, hogy ne játsszanak a készülékkel.
- Minden csomagolóanyagot tartson távol a gyermekektől, és megfelelően ártalmatlanítsa.
- A mosószeret tartsa távol a gyermekektől.
- A gyermekeket és a háziállatokat tartsa távol a készüléktől, amikor az ajtaja nyitva van.
- Ha rendelkezik gyermekbiztonsági zárral a készülék, akkor azt be kell kapcsolni.
- Gyermekek felügyelet nélkül nem végezhetnek tisztítási vagy karbantartási tevékenységet a készüléken.

## **1.2 Általános biztonság**

- Ez a készülék kizárólag háztartási típusú, mosógépben mosható ruhák mosására szolgál.
- Ezt a készüléket háztartási célú, beltérben történő használatra tervezték.
- Ez a készülék használható irodákban, szállodai vendégszobákban, panziókban, vendégházakban és más hasonló szálláshelyeken, ahol a használat nem haladja meg a háztartási használat (átlagos) szintjét.
- Ne változtassa meg a készülék műszaki jellemzőit.

- A készülék maximális töltete 8 kg. Soha ne lépje túl a programhoz tartozó megengedett legnagyobb töltetet (lásd a „Programok” című fejezetet).
- Az üzemi víznyomás értékének a vízhálózat készülékcsatlakozási pontjánál 0,5 bar (0,05 MPa) és 10 bar (1 MPa) között kell lennie.
- Ügyeljen arra, hogy a készülék alsó részén levő szellőzőnyílást a készülék alatti szőnyeg, lábtörő vagy egyéb padlóburkoló tárgy ne zárja el.
- A készülék vízhálózatra történő csatlakoztatásához használja a mellékelt, új tömlőkészletet vagy a márkaszerviz által biztosított egyéb új tömlőkészletet.
- A régi tömlőket tilos újra használni.
- Ha a hálózati kábel megsérül, azt a gyártónak vagy a márkaszerviznek vagy más hasonlóan képzett személynek kell kicserélnie, nehogy elektromos veszélyhelyzet álljon elő.
- Bármilyen karbantartás előtt kapcsolja ki a készüléket, és húzza ki a hálózati csatlakozódugót a csatlakozóaljzatból.
- A készülék tisztításához ne használjon nagy nyomású vízsugarat és/vagy gőzt.
- Tisztítsa meg a készüléket egy nedves kendővel. Csak semleges tisztítószerrel használjon. Ne használjon súrolószert, súrolószivacsot, oldószert vagy fém tárgyat.

## 2. BIZTONSÁGI UTASÍTÁSOK

### 2.1 Üzembe helyezés



Az üzembe helyezést az érvényes helyi/országos előírásokkal összhangban kell elvégezni.

- Távolítsa el az összes csomagolóanyagot, a szállítási csavarokkal, gumiperselyekkel és műanyag alátétekkel együtt.
- A szállítási rögzítőcsavarokat tartsa biztonságos helyen. Amennyiben a készüléket a jövőben szállítani kell, ezeket vissza kell szerelni, hogy a dob

rögzítésével megakadályozzák a készülék belsejének sérülését.

- A készülék nehéz, ezért legyen körültekintő a mozgatásakor. Mindig használjon munkavédelmi kesztyűt és zárt lábbelit.
- Tartsa be a készülékhez mellékelt üzembe helyezési útmutatóban foglaltakat.
- Ne helyezzen üzembe, és ne is használjon sérült készüléket.
- Ne helyezze üzembe a készüléket olyan helyen, ahol a hőmérséklet 0 °C alá süllyedhet, vagy ahol ki van téve az időjárásnak.

- A készülék üzemeltetésének helyén a padló vízszintes, sík, stabil, hőálló és tiszta legyen.
- Gondoskodjon arról, hogy keringeni tudjon a levegő a készülék és a padló között.
- A készülék végleges elhelyezési pozíciójában ellenőrizze a felület megfelelő vízszinteségét vízmértékkel. Ha a felület nem teljesen vízszintes, a lábak emelésével vagy süllyesztésével biztosítsa a vízszintes helyzetet.
- Ne telepítse a készüléket közvetlenül padlóösszefolyó fölé.
- Ne permetezzen vizet a készülékre, és óvja az erősen párás környezettől.
- Ne helyezze üzembe a készüléket olyan helyen, ahol az ajtaját nem lehet teljesen kinyitni.
- Ne tegyen a készülék alá zárt edényt azért, hogy az esetleg a készülékből szivárgó vizet összegyűjtse. A használatra javasolt felszerelésekkel kapcsolatban forduljon a márkaszervizhez.

## 2.2 Elektromos csatlakozás

### FIGYELMEZTETÉS!

Tűz- és áramütésveszély.

- FIGYELEM: A készüléket úgy tervezték, hogy az épületben lévő földelőcsatlakozáshoz kell telepíteni/ csatlakoztatni.
- Mindig megfelelően felszerelt, áramütés ellen védett aljzatot használjon.
- Ellenőrizze, hogy az adattáblán szereplő adatok megfelelnek-e a helyi elektromos hálózat paramétereinek.
- Ne használjon hálózati elosztókat és hosszabbító kábeleket.
- Ügyeljen a hálózati csatlakozódugó és a hálózati kábel épségére. Amennyiben a készülék hálózati vezetékét ki kell cserélni, a cserét márkaszervizünknel végeztesse el.
- Csak az üzembe helyezés befejezése után csatlakoztassa a hálózati csatlakozódugót a hálózati csatlakozóaljzatba. Ügyeljen arra, hogy a hálózati dugasz üzembe helyezés után is könnyen elérhető legyen.
- Nedves kézzel ne érintse meg a hálózati kábelt és a csatlakozódugót.

- A készülék csatlakozásának bontására, soha ne a hálózati kábelnél fogva húzza ki a csatlakozódugót. A kábelt mindig a csatlakozódugónál fogva húzza ki.

## 2.3 Vízzel való csatlakoztatása

- A belépő víz hőmérséklete nem haladhatja meg a 25 °C-ot.
- Ügyeljen arra, hogy ne okozzon sérülést a vízcsöveken.
- Mielőtt új vagy hosszabb idő óta nem használt csövekhez csatlakoztatja javítást vagy új eszköz (pl. vízóra stb.) felszerelése után a készüléket, addig folyassa a vizet, amíg az teljesen ki nem tisztul.
- A készülék első használata közben és után ellenőrizze, hogy nem látható-e vízszivárgás.
- Ne használjon hosszabbító tömlőt, ha túl rövid a bemeneti tömlő. A befolyócső cseréje érdekében forduljon a márkaszervizhez.
- A készülék kicsomagolásakor előfordulhat, hogy víz folyik a kifolyócsőből. Ezt az okozza, hogy a készüléket víz segítségével ellenőrzik a gyárban.
- A kifolyótömlő maximum 400 cm-es hosszra bővíthető. Forduljon a márkaszervizhez a másik kifolyócsővel és a hosszabbítással kapcsolatban.
- Ügyeljen arra, hogy a vízcsap könnyen hozzáférhető legyen az üzembe helyezés után.
- A készülék minden egyes használata után zárja el a vízcsapot.

## 2.4 Használat

### FIGYELMEZTETÉS!

Személyi sérülés, áramütés, tűz, égési sérülés vagy a készülék károsodásának veszélye áll fenn.

- Kövesse a mosószer csomagolásán feltüntetett biztonsági utasításokat.
- Ne tegyen gyúlékony anyagot vagy gyúlékony anyaggal szennyezett tárgyat a készülékbe, annak közelébe, illetve annak tetejére.
- Ne mosson olajjal, zsírral vagy egyéb zsíros anyaggal erősen szennyezett ruhaneműt. Ez károsíthatja a készülék

gumi alkatrészeit. Az ilyen ruhaneműt a készülékbe helyezés előtt mossa ki kézzel.

- Hogy elkerülje a készülék műanyag és gumi alkatrészeinek károsodását, ne használjon illatosítószeret.
- Ne érintse meg az ajtóüveget, amikor egy program működik. Az üveg forró lehet.
- Ellenőrizze, hogy minden fém tárgyat eltávolított-e a ruhákból.

## 2.5 Szolgáltatások

- A készülék javítását bízza a márkaszervizre. Mindig eredeti cserealkatrészt használjon.
- Kérjük, ne feledje, hogy a háziágos vagy nem szakértő által végzett javítás biztonsági következményekkel járhat, és érvénytelenítheti a jótállást.
- Az alábbi cserealkatrészek legalább 10 évig elérhetők a modell gyártásának megszűnése után: motor és a motor szénkeféi, erőátvitel a motor és a dob között, szivattyúk, lökésgátlók és rugók, mosódob, dobcsillag és a hozzá tartozó golyóscsapágyak, fűtőberendezések és fűtőelemek, beleértve a hőszivattyúkat, csővezetékek és a kapcsolódó szerelvények, beleértve a tömlőket, szelepeket, szűrőket és túlsordulásgátlókat, nyomtatott áramköri lapok, elektronikus kijelzők, nyomáskapcsolók, termosztátok és érzékelők, szoftver és firmware, beleértve a szoftver visszaállítását, ajtó, ajtózsanér és tömitések, egyéb tömitések, ajtózár egység, műanyag kiszolgáló egységek,

mint például mosószeradagolók. Az időtartam elképzelhető, hogy hosszabb az Ön országában. További információkért, kérjük, látogasson el a weboldalunkra.

- Kérjük, ne feledje, hogy ezen cserealkatrészek némelyikét kizárólag szakértő szerelő szerezheti be, és nem mindegyik alkatrész társítható minden modellhez.
- A termékben található izzó(k)ra és a külön kapható pótizzókra vonatkozó tudnivalók: Ezek az izzók arra készültek, hogy megfeleljenek a háztartási készülékekben fennálló szélsőséges fizikai feltételeknek, mint például hőmérséklet, rezgés, magas páratartalom, illetve arra használatosak, hogy jelezzék a készülék működési állapotát. Nem alkalmasak egyéb felhasználásra, valamint helyiségek megvilágítására.

## 2.6 Ártalmatlanítás

### FIGYELMEZTETÉS!

Sérülés- vagy fulladásveszély áll fenn.

- Bontsa a készülék elektromos- és vízhálózati csatlakozását.
- A készülék közelében vágja át a hálózati kábelt, és tegye a hulladékba.
- Szerelje le az ajtókilincset, hogy megakadályozza gyermekek és kedvenc állatok készülékdobban rekedését.
- A készüléket az elektromos és elektronikus berendezésekre (WEEE) vonatkozó helyi rendeleteknek megfelelően tegye a hulladékba.

## 3. TERMÉKLEÍRÁS

### 3.1 Készülék áttekintése

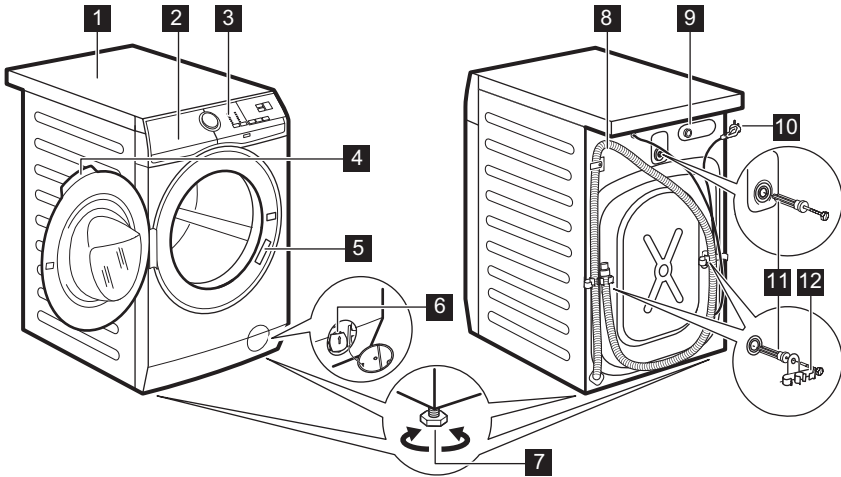

- 1 Munkafelület
- 2 Mosogatószer-adagoló
- 3 Kezelőpanel
- 4 Ajtófogantyú
- 5 Adattábla
- 6 Leeresztő szivattyú szűrője
- 7 Lábak a készülék vízszintbe állításához.

- 8 Vízleeresztő tömlő
- 9 Befolyócső-csatlakozás
- 10 Áramvezeték
- 11 Szállításhoz használt rögzítőcsavarok
- 12 Tömlőtartó

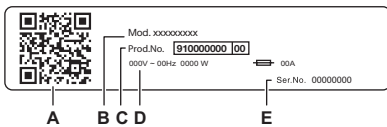

#### Az adattábla jelentése:

- A. QR-kód
- B. Modellnév
- C. Termékszám
- D. Elektromos besorolás
- E. Sorozatszám

Olvassa be a készüléken található **QR-kódot**, hogy regisztrálja a terméket, és a legtöbbet hozza ki belőle.

- – Hozzáférhet a készülék adataihoz, dokumentációihoz és cikkeihez a legjobb funkciók használatáról (a felhasználói kézikönyv a(z) [electrolux.com/manuals](http://electrolux.com/manuals) részről is rendelkezésre áll)
- – Használati tanácsok, hibaelhárítás, szerviz- és javítási információk (a következő címen is rendelkezésre áll: [electrolux.com/support](http://electrolux.com/support))
- – Tartozékok, kopóeszközök és eredeti pótalkatrészek vásárlása a készülékhez (a(z) [electrolux.com/shop](http://electrolux.com/shop) részen is rendelkezésre áll)

## 4. MŰSZAKI INFORMÁCIÓ

Méretek	Szélesség / magasság / teljes mélység	59,6 cm /84,7 cm /57,6 cm
Elektromos csatlakozás	Feszültség Összteljesítmény Olvadóbiztosító Frekvencia	230 V 1900 W 10 A 50 Hz
A szilárd részecskék és a nedvesség bejutása elleni védelmet a védőburkolat biztosítja, kivéve ahol az alacsony feszültségű részeket nem védi ez burkolat		IPX4
Víznyomás	Minimális Maximális	0,5 bar (0,05 MPa) 10 bar (1 MPa)
Víz betáplálás <sup>1)</sup>		Hideg víz
Maximális töltet	Pamut	8 kg

1) Csatlakoztassa a vízbefolyó-tömlőt egy 3/4" -os csavarmentes csaphoz.

## 5. ÜZEMBE HELYEZÉS

### ⚠ FIGYELMEZTETÉS!

Lásd a „Biztonság” című fejezetet.

### 5.1 Kicsomagolás

1. Nyissa ki az ajtót. Szedje ki az összes tárgyat a dobból.

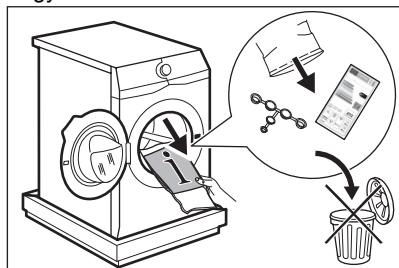

A készülékhez mellékelt tartozékok az adott modelltől függően eltérhetnek.

2. Helyezze a csomagolóanyag egy darabját a készülék mögé a padlóra, majd fektesse óvatosan rá háttal a készüléket.

Vegye ki az alsó lapot.

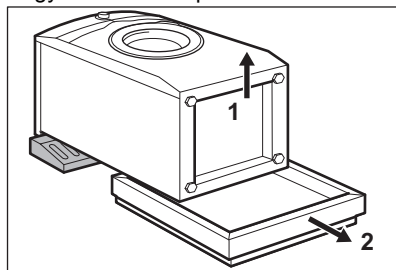

### ⚠ VIGYÁZAT!

Ne fektesse a mosógépet a homloklapjára.

3. Állítsa vissza a készüléket függőleges helyzetbe. Vegye ki a hálózati kábelt és a kifolyócsövet a csőtartókból.

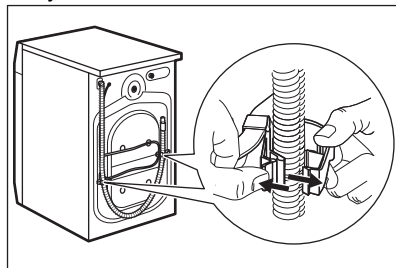

### **⚠ FIGYELMEZTETÉS!**

Előfordulhat, hogy víz folyik a kifolyócsőből. Ennek oka, hogy a mosógépet a gyárban vizsgálatnak vetették alá.

4. Távolítsa el a három szállítási rögzítőcsavart, és húzza ki a műanyag távtartókat.

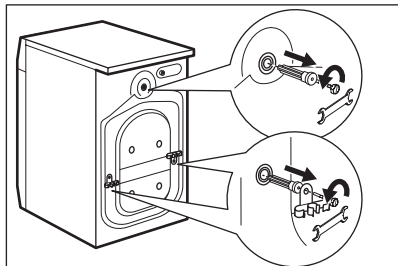

**Célszerű megőrizni a csomagolást és a szállítási rögzítőcsavarokat arra az esetre, amikor szállítani kell a készüléket.**

5. A felhasználói kézikönyv zacskójában található sapkákat illesse a nyílásokba.

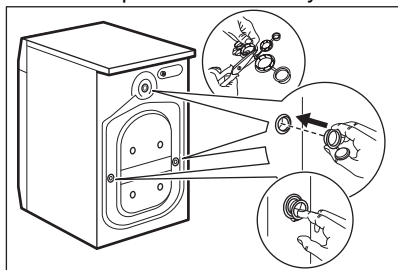

## **5.2 Üzembe helyezési információk**

### **Elhelyezés és vízszintezés**

A készülék megfelelő beállításával kiküszöbölheti a működés közben fellépő rezgést, zajt és a készülék mozgását.

1. A készüléket kemény, egyenletes padlófelületen kell elhelyezni. A készüléknek vízszintben és szilárdan kell állnia. Ellenőrizze, hogy nem ér-e a készülék falhoz vagy másik készülékhez, és hogy a levegő áramlása megfelelő-e a készülék alatt.
2. A vízszintbe állításhoz lazítsa vagy húzza meg a lábakat. Minden lábnak szilárdan kell állnia a padlón.

### **⚠ FIGYELMEZTETÉS!**

A szint beállításához ne helyezzen kartonpapírt, fát vagy hasonló anyagot a készülék lába alá.

### **A befolyócső**

#### **⚠ VIGYÁZAT!**

Ellenőrizze, hogy a tömlők nem sérültek-e, és hogy nincs-e a csatlakozásoknál szivárgás. Ne használjon hosszabbító tömlőt, ha túl rövid a bemeneti tömlő. A bemeneti tömlő cseréjével kapcsolatos tájékoztatásért forduljon a márkaszervizhez.

1. Csatlakoztassa a víz bemeneti tömlőjét a készülék hátuljához ha szükséges. Általában már gyárilag be van szerelve.

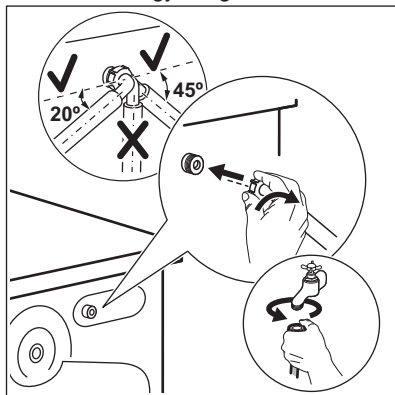

2. A vízcsap helyzetétől függően a csövet balra vagy jobbra helyezze el. Ügyeljen arra, hogy a bemeneti tömlő ne legyen függőleges helyzetben.
3. Amennyiben szükséges, a tömlő megfelelő helyzetbe igazításához lazítsa meg a hollandi anyát.

- Csatlakoztassa a víz bemeneti tömlőjét a 3/4"-os menettel ellátott hidegvíz-csapoz.
- Egyes modellek vízmegállító eszközzel ellátott befolyócsövet is tartalmazhatnak. Ez megakadályozza a tömlő természetes öregedése miatti szivárgását. Az ablak szektorában ez a hiba látható **A**. Ha ez történik, zárja el a vízcsapot, és forduljon a hivatalos szervizközpontoz a tömlő cseréjével kapcsolatos információkért.

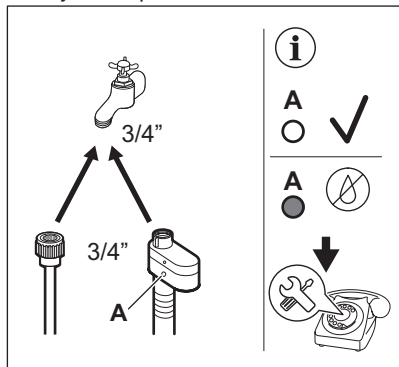

### **⚠ FIGYELMEZTETÉS!**

A belépő víz hőmérséklete nem haladhatja meg a 25 °C-ot.

### **Vízkezelés**

A kifolyótömlő végének legalább 60 cm és legfeljebb 100 cm közötti magasságban kell elhelyezkednie.



A kifolyótömlő maximum 400 cm-es hosszra bővíthető. Forduljon a márkaszervizhez a másik kifolyótömlő és a hosszabbító megvásárlása érdekében.

Biztosítsa, hogy a kifolyótömlő egy hurkot képezzen, mivel így megelőzheti, hogy a

szifonban levő részecskék a készülékbe jussanak.

Csatlakoztassa a kifolyótömlő végét a szifonhoz, majd rögzítse egy szorítóbilinccsel. Biztosítsa, hogy a kifolyótömlő egy hurkot képezzen, mivel így megelőzheti, hogy a szifonban levő részecskék a készülékbe jussanak.

A tömlőt közvetlenül a helyiség falában lévő beépített lefolyócsőhöz csatlakoztassa, és egy bilinccsel szorítsa meg.

A műanyag tömlővezető nélkül, egy mosogatószifonhoz csatlakoztatva - Nyomja be a kifolyótömlő végét a szifonba, és rögzítse egy szorítóbilinccsel.

A kifolyócső „U” alakúra hajlítható, és a műanyag vezető köré helyezhető. Egy mosogató peremére akasztva - rögzítse a tömlővezetőt a vízcsaphoz vagy a falhoz.



Ügyeljen arra, hogy a műanyag tömlővezető ne tudjon mozogni a készülék szivattyúzásakor, és hogy a kifolyótömlő vége ne merüljön a vízbe. Ekkor ugyanis a szennyes víz visszajuthat a készülékbe. Vásároljon tartozékokat a hivatalos szállítótól.

Egy szellőzőlyukkal ellátott állócsőre csatlakoztatva - illessze a kifolyótömlőt közvetlenül a lefolyócsőbe vagy az állócsőbe.



A kifolyótömlő végének mindig szellőznie kell, azaz a lefolyócső belső átmérőjének (min. 38 mm - min. 1,5") meg kell haladnia a kifolyótömlő külső átmérőjét.

A kifolyótömlő csatlakoztatása különböző módokon történhet:

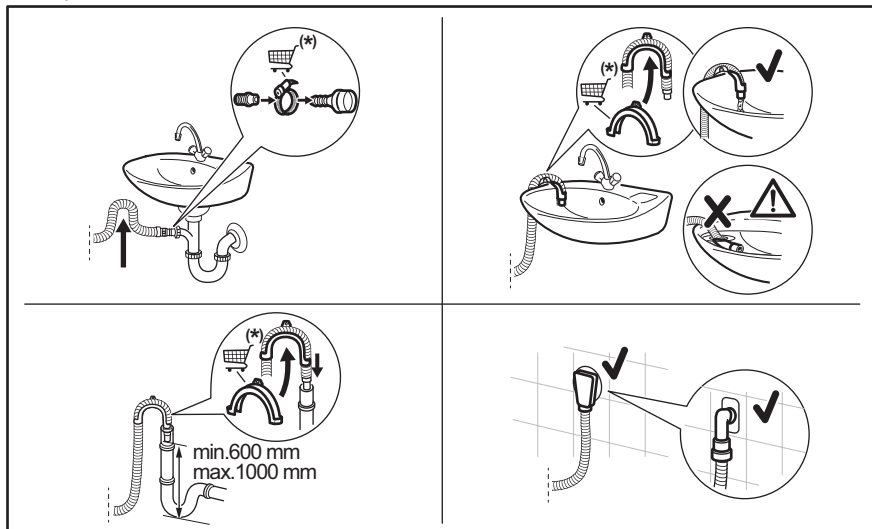

(\*) Értésítés nélkül változhat.

### 5.3 Elektromos csatlakoztatás

A telepítés befejezése után csatlakoztassa a hálózati csatlakozódugót a hálózati csatlakozóaljzatba.

Az ehhez szükséges elektromos adatok a készülék ajtajának belső szélén lévő adattáblán és a „Műszaki adatok” c. fejezetben találhatóak. Ellenőrizze, hogy ezek megfelelőek-e a hálózati tápfeszültséghez.

Ellenőrizze, hogy lakóhelyének hálózata alkalmas-e a szükséges maximális terhelés elviselésére, figyelembe véve a többi használatban lévő készüléket is.

**A készüléket földelt aljzathoz csatlakoztassa.**

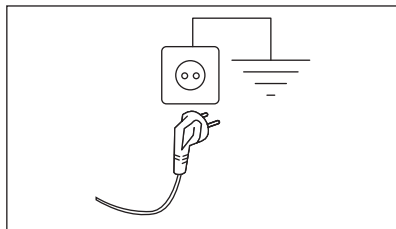

Az elektromos kábel a készülék üzembe helyezése után legyen könnyen hozzáférhető.



A készülék üzembe helyezéséhez szükséges bármely elektromos szereléshez vegye fel a kapcsolatot a márkaszervizzel.

A gyártó semmilyen felelősséget nem vállal a fenti biztonsági szabályok be nem tartásából adódó károk, illetve sérülések esetén.

## 6. KEZELŐPANEL

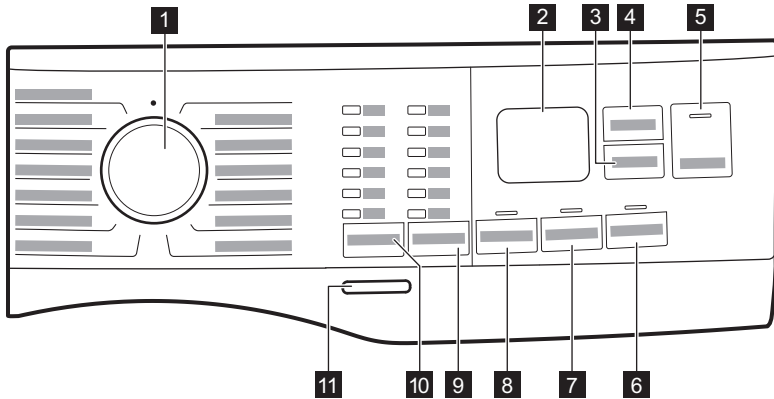

### 6.1 Kezelőpanel leírása

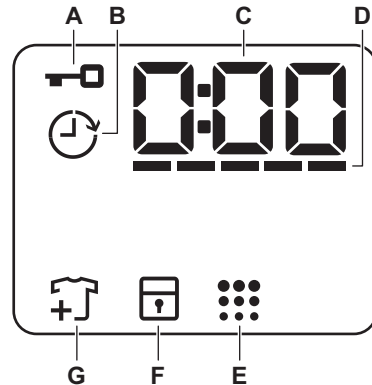

- 1** Programválasztás
- 2** Kijelző
- 3** Delay Start érintőgomb
- 4** Time Manager érintőgomb
- 5** Start/Pause érintőgomb ▶||
- 6** Stains érintőgomb
- 7** Extra Rinse érintőgomb
- 8** Prewash érintőgomb
- 9** Spin sebességét mérséklő érintőgomb
  - No Spin kiegészítő funkció 
  - Rinse Hold kiegészítő funkció 
  - Silent kiegészítő funkció 
- 10** Temp. érintőgomb
- 11** On/Off nyomógomb

### 6.2 Kijelző



- A.** : Ajtó zárva visszajelző
- B.** : Késleltetett indítás visszajelző
- C.** A digitális visszajelző az alábbiakat képes megjeleníteni:
  - Program időtartama (pl. 2:40).
  - Késleltetési idő (pl. 2h),
  - Ciklus vége (0:00)
  - Figyelmeztető kód (pl. E20).
  - A készülék összesített működési idejének kijelzése. További

részletekért olvassa el a „Beállítások” című bekezdés „Működési idő számláló” című szakaszát.

- D. -----: Time Manager szintvisszajelző sáv.
- E.  Dobtisztítás visszajelző. További részletekért olvassa el az „Ápolás és tisztítás” c. szakasz „A dob tisztítása” c. bekezdését.

F. : A Gyerekszűrő visszajelző.

G.  Ruhadarab hozzáadása visszajelző. A mosási fázis elején világít, amíg a felhasználó még szüneteltetheti a készülék működését, és további mosnivalót pakolhat be.

## 7. VÁLASZTÓGOMB ÉS NYOMÓGOMBOK

### 7.1 Bevezetés



A kiegészítő funkciók nem választhatóak mindegyik mosási programmal. A mosási programok és a különféle opciók/funkciók összeegyeztethetőségére vonatkozóan lásd a „Programtáblázat” c. szakaszt. Egy kiegészítő funkció kizárhat egy másikat; ebben az esetben a készülék nem engedi a nem összeillő kiegészítő funkciók együtt történő beállítását.

### 7.2 On/Off

A készülék be-/kikapcsolásához nyomja meg ezt a gombot néhány másodpercig. A készülék be- vagy kikapcsolásakor két különböző hang hallható.

Mivel az energiafogyasztás csökkentésére a Készenlét funkció automatikusan kikapcsolja a készüléket néhány perc elteltével, így előfordulhat, hogy a készüléket ismét be kell kapcsolni.

További részletekért olvassa el a Készenlét c. szakaszt a „Napi használat” című fejezetben.

### 7.3 Temp.

Egy mosási program kiválasztása esetén a készülék automatikusan javasol egy alapértelmezett hőmérsékletet.



Cold  visszajelző = hideg víz.

Megjelenik a beállított hőmérséklet visszajelzője.

### 7.4 Spin

Egy program kiválasztása esetén a készülék automatikusan beállítja az alapértelmezett centrifugálási fordulatszámot.

**További centrifugálási kiegészítő funkciók:**

- **No Spin** . A megfelelő visszajelző világítani kezd. Válassza ezt az opciót valamennyi centrifugálási fázis törléséhez. A készülék csak a szivattyúzást végzi el a kiválasztott mosási programból. Válassza ezt az opciót kényes anyagok esetén. Egyes mosási programok esetén az öblítéseket a készülék nagyobb mennyiségű víz felhasználásával végzi.
- **Rinse Hold** . A megfelelő visszajelző világítani kezd. A program végén elmarad a centrifugálás. A készülék nem ereszt le az utolsó öblítővizet, hogy megóvja a ruhaneműket a gyűrődéstől. A mosóprogram végén a víz a dobban marad. Az ajtó zárva marad, és a dob rendszeresen fordul, hogy csökkentse a ruhanemű gyűrődését. Az ajtó kinyitásához le kell engednie a vizet. Ha megérinti a Start/Pause gombot, a készülék végrehajt egy centrifugálási fázist, és leereszti a vizet.
- **Silent** . A megfelelő visszajelző világítani kezd. A közbenső és végső centrifugálási szakasz elmarad, és a készülék a program végén a dobban tartja a vizet. Ez segít csökkenteni a ruhanemű gyűrődését. Az ajtó zárva marad. A dob rendszeresen

fordul, hogy csökkentse a ruhanemű gyűrődését. Az ajtó kinyitásához le kell engednie a vizet.

Mivel a program igen halk, megfelelő éjszakai használatra, amikor az olcsóbb éjszakai áram rendelkezésre áll. Néhány program esetén az öblítés több vizet használ.

Ha megérinti a Start/Pause gombot, a készülék csak a szivattyúzást végzi el.



A készülék körülbelül 18 óra elteltével automatikusan leereszti a vizet.

## 7.5 Prewash

Ezzel a kiegészítő funkcióval egy előmosási szakaszt adhat a mosási programhoz.

A megfelelő visszajelző világítani kezd.

- A kiegészítő funkció használatával 30 °C-os előmosási szakaszt adhat a mosási szakasz elé.

A kiegészítő funkció erősen szennyezett ruhanemű, különösen homokkal, porral, sárral és egyéb szilárd részecskével összeszított ruhák esetén ajánlott.



Ezen kiegészítő funkciók növelhetik a program időtartamát.

## 7.6 Állandó Extra Rinse

Ezzel a kiegészítő funkcióval néhány további öblítési fázist adhat a kiválasztott mosási programhoz.

Ezt a kiegészítő funkciót a mosószermaradványokra allergiás, illetve érzékeny bőrű személyek esetén használja.



A kiegészítő funkció növeli a program időtartamát.

A megfelelő érintőgomb fölötti visszajelző bekapcsol, és mindaddig világít a mosási ciklusok alatt, amíg ki nem kapcsolja ezt a funkciót.

## 7.7 Stains

Érintse meg ezt a gombot, hogy folteltávolító szakaszt adjon a programhoz.

Az érintőgomb fölött megjelenik a megfelelő visszajelző.

Nehezen eltávolítható foltokkal szennyezett ruhákhoz használja ezt a kiegészítő funkciót.

Amikor beállítja a kiegészítő funkciót, tegyen folttisztítót a  rekeszbe.



Ez a kiegészítő funkció növeli a program időtartamát.

Ez a kiegészítő funkció 40 °C-nál alacsonyabb hőmérséklet esetén nem áll rendelkezésre.

## 7.8 Delay Start

Ezzel a kiegészítő funkcióval a program kezdetét megfelelőbb időpontig késleltetheti.

A megfelelő késleltetés beállításához érintse meg többször a gombot. Az idő 1 órás lépésekkel állítható be, 20 óra időtartamig.

A kijelzőn megjelenik a  visszajelző és a kiválasztott késleltetési időtartam. Miután megérinti a Start/Pause gombot, a készülék megkezdí a visszaszámlálást, és az ajtó reteszeliődik.

## 7.9 Time Manager

A kiegészítő funkció segítségével csökkenthető a program időtartama a töltet nagyságának és a szennyeződés mértékének megfelelően.

Mosási program beállításakor a kijelzőn a program alapértelmezett időtartama és ----- kötőjelek láthatók.

Érintse meg a Time Manager gombot a program időtartamának igény szerinti csökkentéséhez. A kijelzőn megjelenik az új program időtartama, és a kötőjelek száma ennek megfelelően csökken:

---- teljes töltetnyi normál mértékben szennyezett ruhaneműhöz.

---- gyors ciklus teljes töltetnyi enyhén szennyezett ruhaneműhöz.

-- nagyon gyors ciklus kisebb töltetnyi enyhén szennyezett ruhaneműhöz (max. fél töltet javasolt).

- a legrövidebb ciklus kis mennyiségű ruhanemű felfrissítéséhez.

A Time Manager csak a táblázatban szereplő programokkal érhető el.

visszajelző		
	Cottons	Synthetics
----- 1)	■	■
----	■	■
---	■	■
-- 2)	■	■

#### visszajelző

	Cottons	Synthetics
- 2)	■	■

1) Alapértelmezett időtartam az összes program számára.

2) A Time Manager kiegészítő funkció 90 °C-on nem áll rendelkezésre.



Vannak olyan készülékek, melyeknél a program időtartam anélkül csökken, hogy vízszintes vonalak jelennének meg.

### 7.10 Start/Pause

Érintse meg a Start/Pause gombot a készülék elindításához vagy szünethez, illetve a futó program megszakításához.









A ciklus szüneteltethető, és a ikon kijelzőn való megjelenésekor ruha adható hozzá vagy távolítható el. További részletekért olvassa el az „Ajtó kinyitása – Ruhák hozzáadása” c. szakaszt.

## 8. PROGRAMOK

### 8.1 Programtáblázat

Program Alapértelmezett hőmérséklet Hőmérsékleti tartomány	Referencia centrifugá- lási fordul- atszám Centrifugá- lási sebesség tartomány (ford./perc)	Maxi- mális töltet	Program leírása (Töltet típusa és szennyezettség mértéke)
Cottons 40 °C 90 °C – Hideg	1200 ford./ perc (1200 - 400)	8 kg	Fehér és színes pamutszövetek. Ideális normál és erős szennyeződés esetén.

Program Alapértelmezett hőmérséklet Hőmérsékleti tartomány	Referencia centrifugá- lási fordul- atszám Centrifugá- lási sebessé- g tartomá- nya (ford./perc)	Maxi- mális töltet	Program leírása (Töltet típusa és szennyezettség mértéke)
Synthetics 30 °C 60 °C - Hideg	1200 ford./ perc (1200 - 400)	3 kg	Műszálás vagy kevertszálás szövetek. Normál szennyezettség.
Delicates 30 °C 40 °C - Hideg	800 ford./perc (1200 - 400)	2 kg	Kénes textília, pl. akril, viszkóz és kevertszálás anyagok, melyek kímélő mosást igényelnek. Normál szennyezettség.
Wool   40 °C 40 °C - Hideg	1200 ford./ perc (1200 - 400)	1,5 kg	Gépben mosható gyapjú, kézzel mosható gyapjú és egyéb ruhanemű «kézzel mosható» szimbólummal ellátva <sup>1)</sup>
Rapid 14min 30 °C	800 ford./perc (800 - 400)	1,5 kg	Pamut és műszálás darabok enyhén szennyezett vagy csupán egyszer viselve.
Rinse	1200 ford./ perc (1200 - 400)	8 kg	Minden ruhaanyaghoz, a nagyon kényes ruhaneműk és gyapjú kivételével. Program a ruhanemű öblítéséhez és centrifugálásához. Az alapértelmezett centrifugálási fordulatszám a pamutprogramok esetén használt fordulatszám. Csökkentse a centrifugálási fordulatszámot a töltet típusának megfelelően. Szükség esetén állítsa be az Extra öblítés kiegészítő funkciót az öblítések hozzáadásához. Alacsony fordulatszámon kímélő öblítéseket és egy rövid centrifugálást végez a készülék.
Spin/Drain	1200 ford./ perc (1200 - 400)	8 kg	A ruhanemű centrifugálásához és a víz dobból való leeresztéséhez. Minden ruhaanyaghoz, a kényes ruhaneműk és gyapjú kivételével.
Jeans 30 °C 40 °C - Hideg	800 ford./perc (1200 - 400)	3 kg	Speciális program farmer ruhaneműhöz gyengéd mosási fázissal a színek kifakulása és a mosásból eredő kopás minimalizálása érdekében. A még jobb kezelés érdekében csökkentett mennyiségű töltet alkalmazása javasolt.
Sport 30 °C 40 °C - Hideg	1200 ford./ perc (1200 - 400)	3 kg	Műszálás sportruházat. A programot modern kültéri sportruházat, mint például tornaruha, kerékpáros vagy kocogó ruha és hasonló szabadtéri ruházat gyengéd mosásához tervezték.
Silk 30 °C	800 ford./perc (800 - 400)	1 kg	Gépben és kézzel mosható selyem és egyéb kényes ruhanemű. A dob mozgása annyira gyengéd, hogy még a legkényesebb ruhanemű kezelése is lehetséges. A gyűrődés csökkentése érdekében futtasson teljes mosási és szárítási ciklust.
Duvet 30 °C 60 °C - Hideg	800 ford./perc (800 - 400)	3 kg	Mosási program műszálás vagy toll- és pelyhtöltetű takaróhoz, paplanhoz, ágyterítőhöz stb. Használjon finom szövet, pl. gyapjú mosására alkalmas folyékony mosószert.

Program Alapértelmezett hőmérséklet Hőmérsékleti tartomány	Referencia centrifugá- lási fordul- atszám Centrifugá- lási sebés- ség tarto- mánya (ford./perc)	Maxi- mális töltet	Program leírása (Töltet típusa és szennyezettség mértéke)
Outdoor  30 °C 40 °C - Hideg	1200 ford./ perc (1200 - 400)	2 kg <sup>2)</sup> 1 kg <sup>3)</sup>	<p>Ne használjon öblítőszeret, és győződjön meg arról, hogy nincs öblítőszer-maradvány a mosószer-adagolóban.</p> <p><b>Kivehető polár vagy egyéb termobéléssel rendelkező kültéri ruházat, például munkaruha, sportruha, vízálló és lélegző dzseki vagy szelldzseki.</b> A javasolt ruhatöltet 2 kg. Ez a program vízállóságot helyreállító ciklusként is használható, melyet kifejezetten a ruhadarabok impregnálására terveztek. A vízállóságot helyreállító ciklus elvégzéséhez a következők szerint járjon el:</p> <ul style="list-style-type: none"> <li>• Töltse a mosószeret a rekeszbe .</li> <li>• Töltsön ruhaneműhöz való, speciális impregnáló szert az öblítőszer-adagoló rekeszbe .</li> <li>• Csökkentse a töltet mennyiségét 1 kg-ra.</li> </ul> <p>A vízállóság legeredményesebb helyreállítása érdekében a ruhaneműt szárítógépben szárítsa meg a Outdoor szárítóprogram használatával (amennyiben az rendelkezésre áll, és ha a ruhanemű tájékoztató címkéje megengedi).</p>
Hygiene  60 °C	1200 ford./ perc (1200 - 400)	8 kg	<p><b>Fehér pamut ruhadarabok.</b> Ez a nagy teljesítményű, gőzzel kombinált mosóprogram a baktériumok és vírusok több mint 99,99%-át eltávolítja, <sup>4)</sup> melyben a készülék mosási fázisa a hőmérsékletet végig 60 °C felett tartja, az alkalmazott gőz fázis további kezelést nyújt a szövetszálaknak, míg az alaposabb öblítési fázis a mosószer- és mikroorganizmus-maradványok megfelelő eltávolításáról gondoskodik. A program a pollenek/allergén anyagok alapos eltávolítását is biztosítja.</p>

Program Alapértelmezett hőmérséklet Hőmérsékleti tartomány	Referencia centrifugálási fordulatszám Centrifugálási sebesség tartománya (ford./perc)	Maximális töltet	Program leírása (Töltet típusa és szennyezettség mértéke)
Eco 40-60 40 °C <b>5)</b>	1200 ford./perc (1200 -400)	8 kg	Fehér pamut és színtartó színes pamut. Közepesen szennyezett ruhadarabok. Az energiafogyasztás csökken, és a mosási program ideje megnövekszik, így jó mosási eredményt biztosít.

1) A ciklus közben a dob kis sebességen forog a kíméletes mosás érdekében. Úgy tűnhet, hogy a dob nem forog, vagy nem megfelelően forog, azonban ez normális jelenség ennél a programnál.

2) Mosási program.

3) Mosási program és impregnáló szakasz.

4) A Swisstest Testmaterialien AG által 2021-ben végzett külső teszt (202120117. számú tesztjelentés) a következőket vizsgálta: Staphylococcus aureus, Enterococcus faecium, Candida albicans, Pseudomonas aeruginosa és MS2 bakteriofág.

5) A 2019/2023 sz. EU tanácsi rendelet értelmében ez a program 40 °C-on alkalmas a normál szennyezettségű, 40 °C-on és 60 °C-on mosható pamut ruhaneműk ugyanazon ciklusban történő együttes mosására.







A ruhaneműben kialakult hőmérsékletre, a program időtartamára és egyéb adatokra vonatkozó tájékoztatás a „Fogyasztási értékek” c. fejezetben található.

Az energiafogyasztás tekintetében általában azok a leghatékonyabb programok, melyek alacsonyabb hőmérsékleten és hosszabb időtartammal működnek.

## Programfunkciók összegeztethetősége

Program	Spin				Prewash <sup>1)</sup>	Extra Rinse	Stains <sup>2)</sup>	Delay Start	Time Manager
Cottons	■	■	■	■	■	■	■	■	■
Synthetics	■	■	■	■	■	■	■	■	■
Delicates	■	■	■	■		■		■	
Wool	■	■	■					■	
Rapid 14min	■	■	■					■	
Rinse	■	■	■			■		■	



Program	Spin				Prewash 1)	Extra Rinse	Stains 2)	Delay Start	Time Manager
Spin/Drain	■	■ 3)						■	
Jeans	■	■	■	■		■	■	■	
Sport	■	■	■		■	■		■	
Silk	■	■						■	
Duvet	■	■						■	
Outdoor 	■	■	■			■		■	
Hygiene 	■	■	■			■	■	■	
Eco 40-60	■		■					■	

1) Prewash és Stains nem választható együtt.

2) Ez a beállítás 40 °C-nál alacsonyabb hőmérséklet esetén nem áll rendelkezésre.

3) Ha a Nincs centrifugálás kiegészítő funkciót beállítja, a készülék csak szivattyúzást végez.

### A mosási programokhoz ajánlott mosószerek

Program	Univerzális mosópor 1)	Univerzális folyékony mosószert	Folyékony mosószert színes ruhadarabokhoz	Kényes gyapjú ruhadarabok	Speciális
Cottons	▲	▲	▲	--	--
Synthetics	▲	▲	▲	--	--
Delicates	--	--	--	▲	▲
Wool 	--	--	--	▲	▲
Rapid 14min	--	▲	▲	--	--
Jeans	--	--	▲	▲	▲
Sport	--	▲	▲	--	▲
Silk	--	--	--	▲	▲
Duvet	--	--	--	▲	▲
Outdoor 	--	--	--	▲	▲

Program	Univerzális mosópor 1)	Univerzális folyékony mosószer	Folyékony mosószer színes ruhadarabokhoz	Kényes gyapjú ruhadarabok	Speciális
Hygiene 	▲	▲	--	--	▲
Eco 40-60	▲	▲	▲	--	--

1) 60 °C-nál magasabb hőmérsékleten mosópor használata javasolt.

-- = Nem javasolt ▲ = Ajánlott

## 8.2 Woolmark Premium Wool Care - Kék



A Woolmark Company ennek a mosógépnek a gyapjúmosási ciklusát tesztelte és jóváhagyta a «kézzel mosható» jelzésű, gyapjú ruhanemű gépi mosására, azzal a feltétellel, hogy a ruhák mosása a ruhanemű kezelési címkéjén szereplő és a mosógép gyártójától származó utasítások szerint történik. M1511

## 9. BEÁLLÍTÁSOK

### 9.1 Hangjelzések

A készülék különböző hangjelzésekkel van ellátva, melyek akkor működnek, amikor:

- Bekapcsolja a készüléket (különleges, rövid hangjelzés).
- Kikapcsolja a készüléket (különleges, rövid hangjelzés).
- Megérint egy gombot (kattanó hangjelzés).
- Helytelen beállítást választ (3 rövid hangjelzés).
- A program véget ér (hangjelzéssorozat hallható hozzávetőleg 1 percig).
- A készülék meghibásodott (rövid hangjelzések sorozata hallható hozzávetőleg 5 percig).

A hangjelzések **ki-/bekapcsolásához** válasszon ki egy programot, majd érintse meg egyszerre kb. 2 másodpercre a Temp. és Spin gombot. A kijelzőn On/Off látható



Ha ki is kapcsolja a hangjelzéseket, azért azok továbbra is működnek, amikor a készülék működésében hiba lép fel.

### 9.2 Gyerekzár

Ezzel a kiegészítő funkcióval megakadályozhatja a gyermekeket abban, hogy játsszanak a kezelőpanellel.

A kiegészítő funkció **be/kikapcsolásához** addig tartsa megérintve a gombot Stains, míg a  visszajelző **világítani nem kezd/el nem alszik** a kijelzőn.

A készülék kikapcsolás után alapértelmezetten visszatér ehhez a kiegészítő funkcióhoz.

A készülék bekapcsolását követő néhány másodpercre a Gyerekzár funkció nem áll rendelkezésre.

### 9.3 Üzemóra-számláló

A készülék teljes üzemidejét órákban lehet megjeleníteni, az első bekapcsolástól kezdve. Ez az érték a programok működési idejét számolja (nem tartalmazza a szüneteket és a késleltetett indítás időtartamát). Ennek az értéknek a megjelenítéséhez tegye a következőket:

1. Kapcsolja be a készüléket a On/Off gomb megnyomásával.
2. Forgassa a programválasztó gombot bármelyik programra (óramutató járásával megegyező irányban az első pozíciótól kezdve).
3. Nyomja meg és tartsa nyomva a Spin és Prewash gombokat néhány másodpercig (a bekapcsolást követő 10 másodpercen belül). Ezen 10 másodperc elteltével a billentyűkombináció be- és kikapcsolja a hangjelzéseket).
4. 3 másodperc elteltével a készülék órákban számolt összes üzemideje megjelenik a kijelzőn: pl. 1276 óra - a kijelzőn a Hr szöveg 2 másodpercig, 12 (ezer és száz) 2 másodpercig és 76 (tíz és egyes) látható.



Ha az eljárás nem hoz eredményt (időtűllépés, a programválasztó gomb nem megfelelő helyzete vagy helytelen billentyűkombináció miatt), kapcsolja ki a készüléket, és ismétlje meg a lépéseket az elejétől.

### 9.4 Gyári beáll. Visszaáll.

Ez a funkció lehetővé teszi a gyári alapbeállítások visszaállítását. A kiegészítő funkció **bekapcsolásához** kövesse az alábbi lépéseket:

1. Kapcsolja be a készüléket a On/Off gomb megnyomásával.
2. Forgassa a programválasztó gombot bármelyik programra (óramutató járásával megegyező irányban az első pozíciótól kezdve).
3. Nyomja meg és tartsa nyomva a Extra Rinse és Stains gombokat néhány másodpercig (a bekapcsolást követő 10 másodpercen belül). Ezen 10 másodperc elteltével a billentyűkombináció be- és kikapcsolja a hangjelzéseket).
4. A kijelzőn kb. 5 másodpercig – – – látható.



Ha az eljárás nem hoz eredményt (időtűllépés, a programválasztó gomb nem megfelelő helyzete vagy helytelen billentyűkombináció miatt), kapcsolja ki a készüléket, és ismétlje meg a lépéseket az elejétől.

## 10. MINDENNAPI HASZNÁLAT



### FIGYELMEZTETÉS!

Lásd a „Biztonság” című fejezetet.

### 10.1 A készülék bekapcsolása

1. Csatlakoztassa a hálózati csatlakozót a hálózati aljzathoz.
2. Nyissa meg a vízcsapot.
3. A készülék bekapcsolásához nyomja meg a On/Off gombot néhány másodpercig. Egy rövid hangjelzés hallható.

### 10.2 A ruhák betöltése

1. Nyissa ki a készülék ajtaját.
2. Üritse ki a zsebeket, és fordítsa ki a ruhadarabokat, mielőtt a készülékbe helyezi azokat.
3. Helyezze a szennyes ruhadarabokat egyenként a dobba. Ne helyezzen túl sok mosnivalót a dobba.
4. Zárja be jól az ajtót.

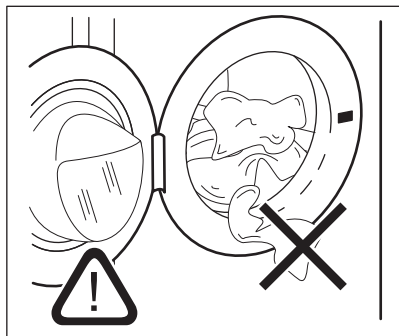



### ⚠ VIGYÁZAT!

-A vízszivárgás és a ruhadarabok sérülésének megelőzése érdekében győződjön meg arról, hogy az ajtó és a vízzáró szigetelés közé nem szorult-e be ruha.

-Az olajjal vagy zsírral erősen szennyezett vagy parfümös illatanyagú ruhanemű mosása károsíthatja a mosógép gumi alkatrészzeit.

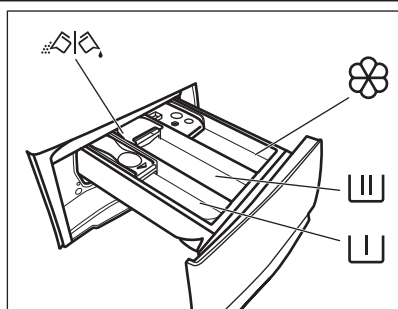
## 10.3 A mosószer és az adalékok betöltése



 Rekesz az előmosás és az áztatóprogram mosószere, vagy feltöltővíztartály számára.

 A mosási szakasz mosószere-adagolója.

 Rekesz a folyékony állagú adalékok számára (szövetkondicionáló, keményítítő).

**MAX** A folyékony adalékok maximális szintje.

 A por állagú vagy folyékony mosószere kiválasztására szolgáló terelőlap.

1. Mérje ki a megadott mosó- és öblítőszer.
2. Tegye a mosó- és öblítőszer a megfelelő rekeszekbe.



– Mindig kövesse a mosószerek csomagolásán található utasításokat, azonban javasoljuk, hogy ne lépje túl a jelzett maximális szintet (**MAX**). Ez a mennyiség garantálja a legjobb mosási eredményt.



– Amennyiben szükséges, a mosási szakasz után távolítsa el a mosószere maradványokat a mosószere-adagolóból.

## 10.4 A mosószertelőlap helyzetének ellenőrzése

1. Ütközésig húzza ki a mosószere-adagoló fiókot.

2. Nyomja le a kart az adagolófiók eltávolításához.

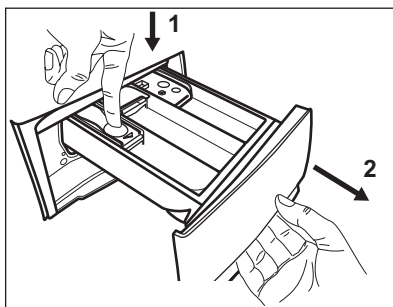

3. Mosópórnak használata esetén fordítsa felfelé a terelőlapot.

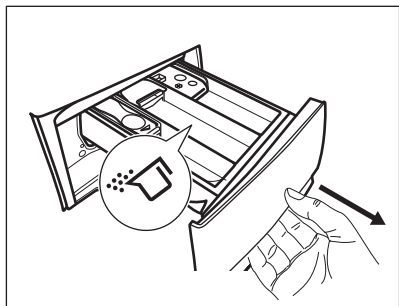

4. Folyékony mosószer használata esetén fordítsa lefelé a terelőlapot.

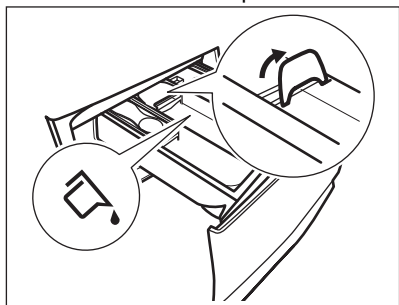

Amikor **LE** helyzetben van a terelőlap:

- Ne használjon gél állagú vagy sűrű mosószer folyadékot.
  - Ne töltsön be a terelőlapon jelzett maximumnál több mosószer folyadékot.
  - Ne állítson be előmosási szakaszt.
  - Ne állítsa be a késleltetett indítás funkciót.
5. Mérje ki a mosó- és öblítőszert.  
6. Gondosan zárja be a mosószer-adagoló fiókot.

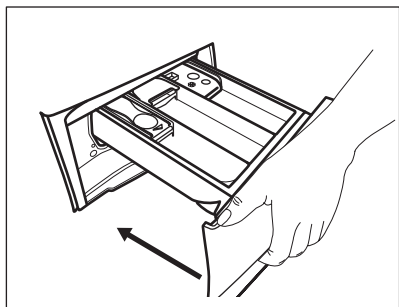

Gondoskodjon róla, hogy a terelőlap ne akadályozza a fiók bezárását.

## 10.5 Program beállítása

1. A kívánt mosási program kiválasztásához forgassa el a programválasztó gombot.

A Start/Pause  gomb visszajelzője villog. A kijelző a program hozzávetőleges időtartamát mutatja.

2. Érintse meg a megfelelő gombokat a hőmérséklet és/vagy a centrifugálási sebesség módosításához.  
3. Szükség szerint állítson be ki egy vagy több kiegészítő funkciót a megfelelő gombok megérintésével. Az ezekhez tartozó visszajelzők világítanak a kijelzőn, és az információk ennek megfelelően módosulnak.





Ha a kiválasztás **nem lehetséges**, hangjelzés hallható, és a kijelzőn **--** jelenik meg.

## 10.6 További információk a napi használatról

### A SensiCare System töltetérzékelés

A SensiCare System megkezdi a súly alapján történő töltetérzékelést, hogy kiszámítsa a program valós időtartamát. A készülék a behelyezett ruhanemű függvényében automatikusan beállítja a program időtartamát, hogy a lehető legrövidebb idő alatt tökéletes mosási eredményt biztosítson. Az SensiCare System nem áll rendelkezésre rövid ciklusú programokhoz.

### Program indítása

A program elindításához érintse meg a Start/Pause  gombot. A kapcsolódó visszajelző villogása megszűnik, és folyamatosan világítani kezd. A program elindul, és az ajtó zárva van. A kijelzőn jelzőfény jelenik meg. A program elindul, az ajtó zárolódik. A kijelzőn a  jelzőfény látható.

### Program késleltetett indítással való indítása

1. Érintse meg a Delay Start gombot ismételten mindaddig, míg a kijelző a kívánt késleltetési időt nem mutatja.  
2. Érintse meg a Start/Pause  gombot. A készülék ajtaja reteszselődik, és megkezdődik

a késleltetett indítás visszaszámlálása. Amikor a visszaszámlálás befejeződik, a program automatikusan elindul.

### A program megszakítása és a kiegészítő funkciók módosítása.

1. Ha a program működik, csak néhány kiegészítő funkció módosítására van lehetőség. Érintse meg a Start/Pause  gombot.

2. Módosítsa a kiegészítő funkciókat. A kijelzőn megjelenő információk ennek megfelelően módosulnak



3. Érintse meg újra a Start/Pause  gombot. A mosóprogram folytatódik.

### Egy futó program törlése

- A program törléséhez és a készülék kikapcsolásához nyomja meg az On/Off gombot. A készülék bekapcsolásához nyomja meg ismét.
- Forgassa a kiválasztógombot „visszaállítás” helyzetbe, és aktiválja a készüléket • . Várjon 2 másodpercet. Most új mosási programot állíthat be.



### A program befejezése

- A készülék automatikusan megáll. A kijelzőn  jelenik meg. Hangjelzések hallhatóak (ha engedélyezve vannak).

- Kialszik a Start/Pause  gomb visszajelzője. Az ajtó zárva  kialszik, és ajtózár kiold.
- A készülék kikapcsolásához nyomja meg a gombot On/Off néhány másodpercig. Hagyja egy ideig nyitva az ajtót és a mosószer-adagoló rekeszt, hogy elkerülje a penész vagy kellemetlen szagok keletkezését.

### Víz kiszivattyúzása a ciklus lejárta után

Ha olyan programot vagy kiegészítő funkciót választott, amely nem üríti ki az utolsó öblítés vizét a dobból, ne feledje leengedni a vizet:

- A Spin gomb megérintésével csökkentse a centrifugálás készülék által javasolt fordulatszámát
- Nyomja meg a Start/Pause  gombot
- A program befejezése után kialszik az ajtó zárva  visszajelző, és kinyithatja az ajtót.
- A készülék kikapcsolásához az On/Off gombot.

### Készenléti üzemmód

A Készenlét kiegészítő funkció az energiafogyasztás csökkentésére automatikusan kikapcsolja a készüléket.

## 11. ÁPOLÁS ÉS TISZTÍTÁS

### FIGYELMEZTETÉS!

Lásd a „Biztonság” című fejezetet.

### 11.1 Rendszeres tisztítási ütemterv

#### A rendszeres tisztítással meghosszabbítható a készülék élettartama.

Minden ciklus után hagyja nyitva az ajtót és a mosószer-adagoló rekeszt, hogy a levegő mozoghasson, és felszárítsa a készülék belsejében a nedvességet: ez megakadályozza a penész és a kellemetlen szagok keletkezését.

Ha a készüléket hosszabb ideig nem használja, zárja el a vízcsapot, és húzza ki a hálózati dugaszt a konnektorból.

### Rendszeres tisztítási ütemterv (tájékoztató):

Vízkömentesítés	Évente kétszer
Karbantartó mosás	Havonta egyszer
Ajtótömlés tisztítása	Kéthavonta
Dobtisztítás	Kéthavonta
Mosószer-adagoló tisztítása	Kéthavonta
A vízleeresztő szivattyú szűrőjének tisztítása	Évente kétszer
A befolyócsőben és a szelepleben lévő szűrő tisztítása	Évente kétszer

A következő szakaszok ismertetik az egyes részegységek tisztításának módját.

## 11.2 Idegen tárgyak eltávolítása



Ürítse ki a zsebeket, és minden laza alkotóelemet kössön meg, mielőtt lefuttatja a ciklust.

Minden idegen tárgyat (pl. fémkapcsot, gombot, pénzérmét stb.) távolítsa el az ajtó-tömítésből, a szűrőkből és a dobból. Olvassa el az „Ajtótömítés dupla ajakos tömítéssel”, „A dob tisztítása”, „A leeresztő szivattyú szűrőjének tisztítása” és „A vízbevezető cső és a szelepből levő szűrő tisztítása” c. szakaszokat. Legyen körültekintő a függönyökkel. Távolítsa el az akasztókat, és helyezze a függönyöket mosózsákba vagy párnahuzatba. Szükség esetén forduljon a márkaszervizhez.

## 11.3 Külső tisztítás

Csak enyhe mosogatószerrel és meleg vízzel tisztítsa a készüléket. Hagyjon minden felületet megszáradni. Ne használjon súrolószivacsot és semmilyen dörzshatású anyagot.



### VIGYÁZAT!

Ne használjon alkoholt, oldószereket vagy vegyszereket.



### VIGYÁZAT!

Ne tisztítsa a fémfelületeket klórtartalmú tisztítószerrel.

## 11.4 Vízkömentesítés



Ha nagy vagy közepes a vízkeménység a körzetében, akkor célszerű vízkötelenítőt használni a mosógépekben.

Rendszeresen ellenőrizze a dobot, hogy nem rakódott-e le rajta vízkő.

A szokásos mosószerek vízlágyítót tartalmaznak, azonban javasoljuk, hogy futtasson le egy programot üres dobbal és vízköoldó termékkel.



Mindig tartsa be a termék csomagolásán található útmutatásokat.

## 11.5 Karbantartó mosás

Az alacsony hőmérsékletű programok ismételt, hosszú időn keresztül történő használata a mosószer lerakódását, szőszmaradványokat és a baktériumok elszaporodását eredményezheti a dobban és az üstben. Ez kellemetlen szagot és penészt eredményezhet. A lerakódások eltávolításához és a készülék belsejének tisztításához rendszeresen (legalább havonta egyszer) futtasson le egy karbantartó mosást.



Olvasza el „A dob tisztítása” című szakaszt.

## 11.6 Ajtó-tömítés dupla ajakos tömítéssel

A készüléket **öntisztító leeresztő rendszerrel** tervezték, mely lehetővé teszi a ruhákról leváló könnyű szőszök vízzel történő leeresztését. Rendszeresen vizsgálja meg a tömítést, és szükség esetén tisztítsa meg az alábbi ábrán leírtak szerint. Az érmék, gombok és egyéb kisméretű tárgyak a ciklus végén viszanyerhetők.

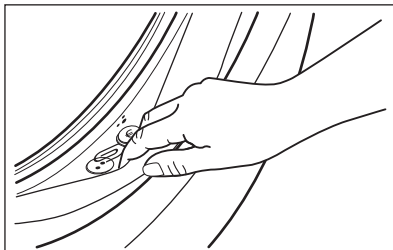

Szükség esetén tisztítsa meg ammóniatartalmú tisztítókrémrel, mely nem károsolja meg a tömítést.



Mindig tartsa be a termék csomagolásán található útmutatásokat.

Ellenőrizze, és távolítsa el a tömítés hajtásába szorult tárgyakat (ha van ilyen).

Győződjön meg arról, hogy az ajtó és a tömítés közé nem szorult-e ruhadarab.

A program befejeződése után nedves kendővel törölje ki az ajtó-tömítésből az esetleg odakerült szennyeződést vagy maradék vizet.

## 11.7 A dob tisztítása

Rendszeresen ellenőrizze a dobot, hogy megakadályozza a nemkívánt lerakódások képződését.

Rozsdásodások alakulhatnak ki a dobban a mosnivalóval bekerülő korrozív hatású tárgyak vagy a vasat tartalmazó csapvíz miatt

Rozsdamentes acélhoz készült termékkel tisztítsa meg a dobot.



Mindig tartsa be a termék csomagolásán található útmutatásokat.

Ne tisztítsa a mosódobot savas vízkőmentesítő szerrel, klórtartalmú sűrolószerezrel vagy acélglyapottal.

Általános tisztítás:

1. Szedje ki az összes ruhaneműt a dobból.
2. Futtassa le a Cottons programot a legmagasabb hőmérséklettel.
3. Töltsön kis mennyiségű mosóport az üres dobba, hogy eltávolítsa az esetlegesen visszamaradt szennyeződéseket.



Előfordulhat, hogy a ciklus végén a kijelzőn megjelenik a  ikon. Ez a „dobtisztítás” elvégzését javasolja. A dobtisztítás elvégzése után az ikon eltűnik.

## 11.8 A mosószer-adagoló tisztítása

A megszáradt mosószermaradványok vagy összecsomósodott öblítőszer és/vagy penész mosószer-adagoló fiókban való megjelenésének megakadályozására kéthavonta végezze el az alábbi ábrákon ismertetett tisztítási eljárást.

1. Húzza ki a fiókot. A képen ábrázolt módon nyomja le a rögzítőelemet, majd húzza ki.

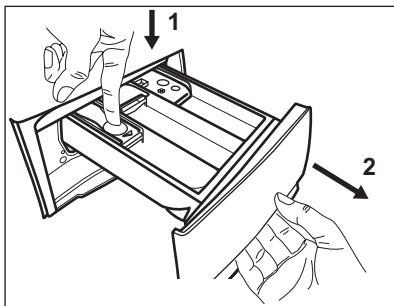

2. A tisztítás elősegítése érdekében távolítsa el az adalékszereknek fenntartott rekesz felső részét, majd öblítse ki meleg folyóvízzel, hogy a felhalmozódott mosószer minden nyomát eltüntesse. Tisztítás után helyezze vissza a felső részt a helyére.

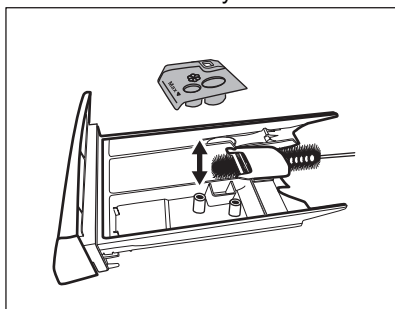

3. Ügyeljen arra, hogy az összes mosószermaradvány el legyen távolítva a nyílás felső és alsó részéből. Kisméretű kefével tisztítsa meg a nyílást.

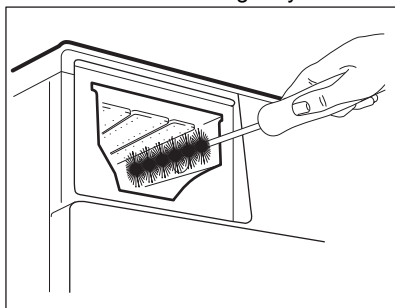

4. Illessze a mosószer-adagoló fiókot a vezetősínekbe, és tolja be. Futtasson le egy öblítési programot anélkül, hogy ruhaneműt tenne a dobba.

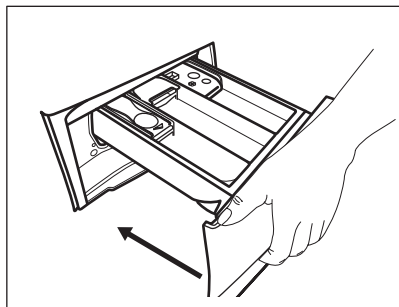

## 11.9 A leeresztő szivattyú szűrőjének tisztítása

Rendszeresen ellenőrizze a leeresztőszivattyú szűrőjét, hogy az tiszta-e.

A következő esetekben tisztítsa meg a leeresztő szivattyú szűrőjét:

- A készülék nem ereszti le a vizet.
- A dob nem forog.
- Szokatlan zaj hallható a készülékből, mivel a leeresztőszivattyú működését valami akadályozza.
- A kijelzőn **E20** riasztási kód látható

### ⚠ FIGYELMEZTETÉS!

- Húzza ki a dugaszt a hálózati aljzatból.
- Ne vegye ki a szűrőt, amíg működik a készülék.
- Ne tisztítsa a szivattyút, ha forró a készülékben lévő víz. Várja meg, amíg a víz lehűl.
- A 3. lépést addig ismételje a csap elzárásával és kinyitásával, amíg nem folyik több víz ki a készülékből.

Tartson kéznél egy rongyot, amivel felitathatja a vizet, amely a szűrő eltávolításakor távozik a készülékből.

**A szivattyú szűrőjének tisztításához kövesse az alábbi ábrákat:**

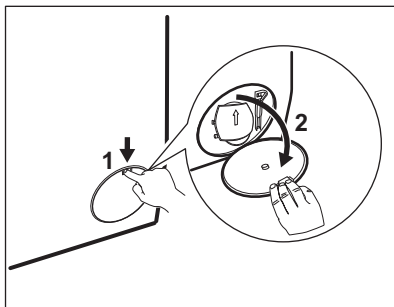

1.

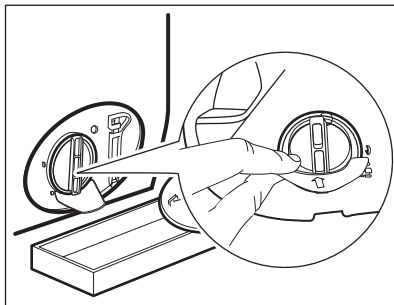

2.

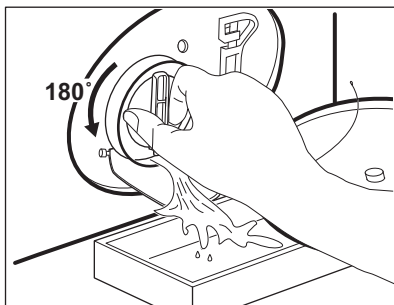

3.

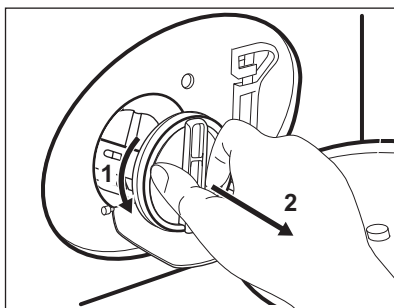

4.

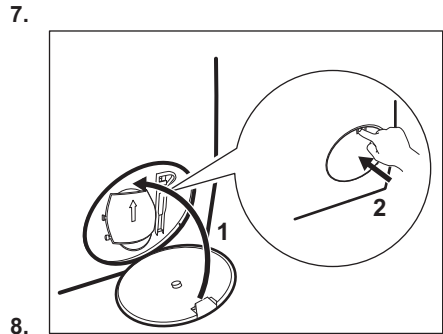
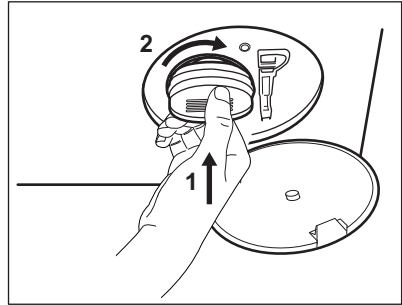
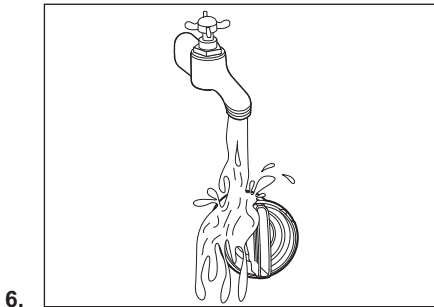
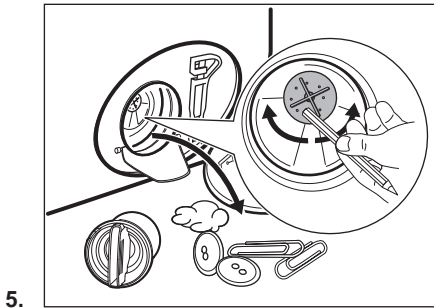

**⚠ FIGYELMEZTETÉS!**

Ellenőrizze, hogy el lehet-e fordítani a szivattyú lapátkerejét. Ha nem forgatható, forduljon a márkaszervizhez. Ellenőrizze azt is, hogy megfelelően meghúzta-e a szűrőt a szivárgás megelőzése érdekében.

**11.10 A befolyócső és a szelepban lévő szűrő tisztítása**



Javasoljuk, hogy a vízbevezető cső és a szelep szűrőjét egyaránt tisztítsa meg évente kétszer, hogy eltávolítsa az idők során lerakódott szennyeződések. A szűrők tisztításához kövesse az alábbi ábrákat:

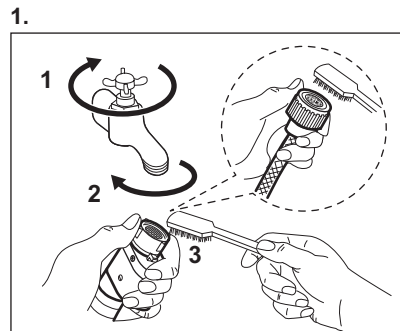

2.

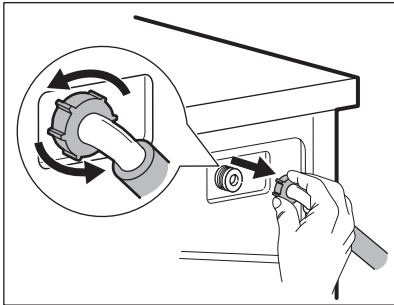

3.

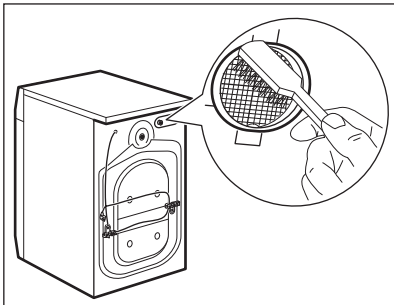

4.

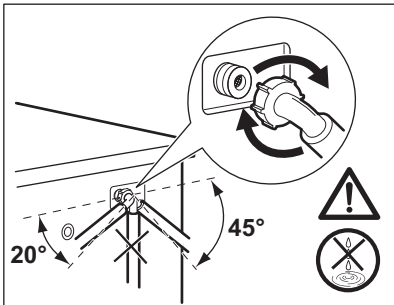

## 11.11 Vészlefolyó

Amennyiben a készülék nem ereszt le a vizet, végezze el „A leeresztő szivattyú tisztítása” c. részben leírt eljárást. Szükség esetén tisztítsa meg a szivattyút.

## 11.12 Fagyveszély

Ha olyan helyen van a készülék elhelyezve, ahol 0 °C környékén vagy alatta lehet a hőmérséklet, akkor engedje ki a megmaradt vizet a befolyócsőből és a leeresztő szivattyúból.

1. Húzza ki a hálózati csatlakozódugót a konnektorból.
2. Zárja el a vízcsapot.
3. Tegye a befolyócső két végét egy tartályba, és hagyja a csőből kifolyni a vizet.
4. Üritse ki a leeresztő szivattyút. Tekintse át a vészleeresztési eljárást.
5. Amikor üres a vízszivattyú, akkor szerelje ismét vissza a befolyócsövet.

### ⚠ FIGYELMEZTETÉS!

Ellenőrizze, hogy magasabb-e 0 °C-nál a hőmérséklet, mielőtt ismét használja a készüléket.

A gyártó nem vállal felelősséget az alacsony hőmérsékletek miatt keletkező károkért.

## 12. FOGYASZTÁSI ÉRTÉKEK

### 12.1 Megjegyzés



A készülékhez mellékelt energiahatékonysági címkén található QR-kód a készülék EU EPREL adatbázisban szereplő teljesítményével kapcsolatos adatokra mutató hivatkozást tartalmaz. A későbbi tájékozódás érdekében tartsa meg az energiahatékonysági címkét a használati útmutatóval és a készülékhez mellékelt minden egyéb dokumentummal együtt. Ugyanezek az adatok az EPREL adatbázisban is megtalálhatók a <https://eprel.ec.europa.eu> hivatkozás, továbbá a készülék adattábláján levő modellnév és termékszám segítségével.

Az értékeket és a program időtartamát számos tényező befolyásolhatja, mint pl. a szoba hőmérséklete, a víz hőmérséklete és nyomása, a ruhatöltet típusa és mennyisége, valamint a tápfeszültség, továbbá az is, ha módosítja a program alapértelmezett beállítását.

#### Az Európai Bizottság 2019/2023 számú rendeletének megfelelően

Eco 40-60 program	kg	kWh	Liter	óó:pp	% 1)	°C	fordulat/ perc <sup>2)</sup>
Teljes töltet	8	0.790	52.0	3:25	53.00	39.0	1151
Fél töltet	4	0.420	42.0	2:40	53.00	30.0	1151
Negyed töltet	2	0.165	33.0	2:35	55.00	22.0	1151

1) Maradék nedvesség a centrifugálási fázis befejezésekor. Minél nagyobb a centrifugálás fordulatszáma, annál erősebb a zaj, és annál kevesebb a maradék nedvesség.

2) Maximális centrifugálási sebesség.

#### Normál programok



Ezek az értékek csak tájékoztató jellegűek.

Program	kg	kWh	Liter	óó:pp	% 1)	°C	ford./ perc <sup>2)</sup>
Cottons <sup>3)</sup> 90 °C	8	2.450	80.0	4:05	53.00	85.0	1200
Cottons 60 °C	8	1.750	75.0	3:50	53.00	55.0	1200
Cottons 20 <sup>4)</sup> 20 °C	8	0.300	75.0	2:50	53.00	20.0	1200

Program	kg	kWh	Liter	óó:pp	% 1)	°C	ford./ perc <sup>2)</sup>
Synthetics 40 °C	3	0.600	55.0	2:15	35.00	40.0	1200
Delicates <sup>5)</sup> 30 °C	2	0.400	50.0	1:15	35.00	30.0	1200
Wool 30 °C	1,5	0.300	60.0	1:05	30.00	30.0	1200

1) Maradék nedvesség a centrifugálási fázis befejezésekor. Minél nagyobb a centrifugálás fordulatszáma, annál erősebb a zaj, és annál kevesebb a maradék nedvesség.

2) A centrifugálási fordulatszám referencia visszajelzője.

3) Erősen szennyezett szövetek mosásához alkalmas.

4) Enyhén szennyezett pamut, műszál és kevertszál anyagok mosásához alkalmas.

5) Gyors mosási ciklusként is használható enyhén szennyezett ruhaneműhöz.

### Energiafogyasztás a különböző üzemmódokban

Ki (W)	Készenlét (W)	Késleltetett indítás (W)
0.50	0.50	4.00

Időtartam a kikapcsolásig/készenlét üzemmódig maximum 15 perc.

## 13. GYORS ÚTMUTATÓ

### 13.1 Mindennapi használat

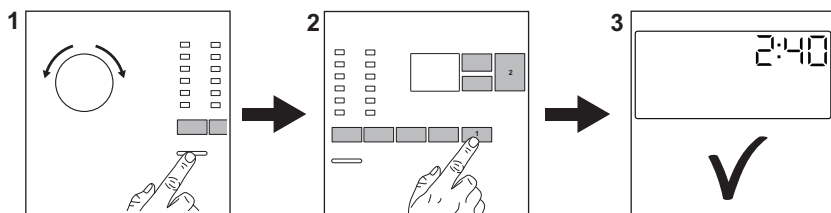

Csatlakoztassa a hálózati csatlakozót a hálózati aljzathoz.

Nyissa meg a vízcsapot.

Pakolja be a ruhatöltetet.

Öntse a mosószert és egyéb kezelőanyagot a mosószert-adagoló megfelelő részébe.

1. A készülék bekapcsolásához nyomja meg a **On/Off** gombot. Fordítsa el a programválasztó gombot a szükséges program beállításához.

2. Válassza ki a megfelelő gombok segítségével a szükséges kiegészítő funkciókat (1). A program elindításához érintse meg a **Start/Pause** gombot (2).

3. A gép elindul.

A program végén vegye ki a ruhaneműt.

A készülék kikapcsolásához nyomja meg a **On/Off** gombot.

## 13.2 Ápolás és tisztítás

### Rendszeres tisztítási ütemtervvel meghosszabbítható a készülék élettartama.

Minden ciklus után hagyja nyitva az ajtót és a mosószer-adagoló rekeszt, hogy a levegő mozoghasson, és felszárítsa a készülék belsejében a nedvességet: ez megakadályozza a penész és a kellemetlen szagok keletkezését.

Ha a készüléket hosszabb ideig nem használja, zárja el a vízcsapot, és húzza ki a hálózati dugaszt a konnektorból.

Vízkömentesítés	Évente kétszer
Karbantartó mosás	Havonta egyszer
Ajtótömítés tisztítása	Kéthavonta
Dobtisztítás	Kéthavonta
Mosószer-adagoló tisztítása	Kéthavonta
A vízleeresztő szivattyú szűrőjének tisztítása	Évente kétszer
A befolyócsőben és a szelepleben lévő szűrő tisztítása	Évente kétszer

Tartsa tisztán a műanyag alkatrészeket, különösen a mosószer-adagoló fiók környékén, és távolítsa el a felesleges kiömlött anyagot.

A következő szakaszok ismertetik néhány alkatrész tisztításának módját.

#### Ajtőtömítés dupla ajakos tömítéssel

A készüléket **öntisztító leeresztő rendszerrel** tervezték, mely lehetővé teszi a ruhákról leváló könnyű szőszök vízzel történő leeresztését. Rendszeresen vizsgálja meg a tömítést, és szükség esetén tisztítsa meg az alábbi ábrán leírtak szerint. Az érmék, gombok és egyéb kisméretű tárgyak a ciklus végén viszanyerhetők.

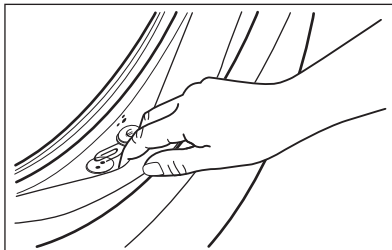

Szükség esetén tisztítsa meg ammóniatartalmú tisztítókrémmel, mely nem karcolja meg a tömítést.



Mindig tartsa be a termék csomagolásán található útmutatásokat. Ellenőrizze, és távolítsa el a tömítés hajtásába szorult tárgyakat (ha van ilyen). Győződjön meg arról, hogy az ajtó és a tömítés közé nem szorult-e ruhadarab. A program befejeződése után nedves kendővel törölje ki az ajtótömítésből az esetleg odakerült szennyeződést vagy maradék vizet.

#### Idegen tárgyak eltávolítása





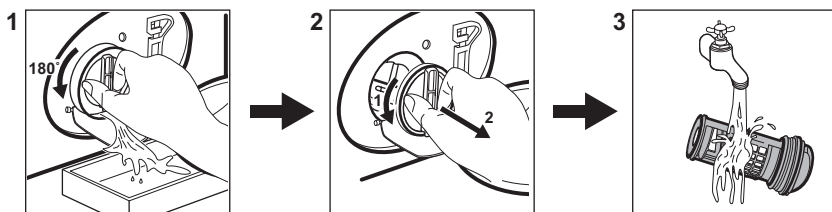

Űrítse ki a zsebeket, és minden laza alkotóelemet kössön meg, mielőtt lefuttatja a ciklust.

Minden idegen tárgyat (pl. fémkapcsot, gombot, pénzérmét stb.) távolítsa el az ajtótömítésből, a szűrőkből és a dobtól. Szükség esetén forduljon a márkaszervizhez.

**A leeresztő szivattyú szűrőjének tisztítása**  
Rendszeresen tisztítsa a szűrőt, különösen akkor, ha a **E20** figyelmeztető kód megjelenik a kijelzőn.



## 13.3 Programok

Program	Töltet	Termékleírás
<b>Cottons</b>	8 kg	Fehér és színes pamutszövetek. Ideális normál és erős szennyeződés esetén.
<b>Synthetics</b>	3 kg	Műszálás vagy kevertszálás szövetek.
<b>Delicates</b>	2 kg	Kénes textília, pl. akril, viszkóz és poliészter.
<b>Wool</b>  	1,5 kg	Gépben mosható gyapjú, kézzel mosható gyapjú és kénes ruhanemű.
<b>Rapid 14min</b>	1,5 kg	Pamut és műszálás darabok enyhén szennyezett vagy csupán egyszer viselve.
<b>Rinse</b>	8 kg	Minden ruhaanyaghoz, a nagyon kénes ruhaneműk és gyapjú kivételével. Program öblítéshez és centrifugáláshoz.
<b>Spin/Drain</b>	8 kg	Minden ruhaanyaghoz, a nagyon kénes ruhaneműk és gyapjú kivételével. Program centrifugáláshoz és a víz leeresztéséhez.
<b>Jeans</b>	3 kg	Pamutvászon és jersey ruhanemű.
<b>Sport</b>	3 kg	Sportruházat.
<b>Silk</b>	1 kg	Speciális program selyem és kevert műszálás ruhadarabok számára.
<b>Duvet</b>	3 kg	Sötét színű pamut vagy kevertszálás ruhadarabok.
<b>Outdoor</b> 	2 kg <sup>1)</sup> 1 kg <sup>2)</sup>	Korszerű szabadtéri sportruházat.
<b>Hygiene</b> 	8 kg	Fehér pamut ruhadarabok. Ez a program a baktériumok és vírusok több mint 99,99%-át eltávolítja <sup>3)</sup>

Program	Töltet	Termékleírás
Eco 40-60	8 kg 4)	Fehér és színes pamut. Normál mértékben szennyezett ruhaneműk.

- 1) Mosási program.
- 2) Mosási program és impregnáló szakasz.
- 3) A Swisstest Testmaterialien AG által 2021-ben végzett külső teszt (202120117. számú tesztjelentés) a következőket vizsgálta: Staphylococcus aureus, Enterococcus faecium, Candida albicans, Pseudomonas aeruginosa és MS2 bakteriofág.
- 4) A 2019/2023 sz. EU tanácsi rendelet értelmében ez a program 40 °C-on alkalmas a normál szennyezettségű, 40 °C-on és 60 °C-on mosható pamut ruhaneműk ugyanazon ciklusban történő együttes mosására.



A ruhaneműben kialakult hőmérsékletre, a program időtartamára és egyéb adatokra vonatkozó tájékoztatás a „Fogyasztási értékek” c. fejezetben található. Az energiafogyasztás tekintetében általában azok a leghatékonyabb programok, melyek alacsonyabb hőmérsékleten és hosszabb időtartammal működnek.

A készüléket az egyes programoknál jelzett **maximális töltettel töltsé meg, hogy csökkentse az energia- és vízfogyasztást.**

#### A mosási programokhoz ajánlott mosószerek

Program	Univerzális mosópor 1)	Univerzális folyékony mosószér	Folyékony mosószér színes ruhadarabokhoz	Kényes gyapjú ruhadarabok	Speciális
Cottons	▲	▲	▲	--	--
Synthetics	▲	▲	▲	--	--
Delicates	--	--	--	▲	▲
Wool	--	--	--	▲	▲
Rapid 14min	--	▲	▲	--	--
Jeans	--	▲	▲	--	▲
Sport	--	--	▲	▲	▲
Silk	--	--	--	▲	▲
Duvet	--	--	--	▲	▲
Outdoor	--	--	--	▲	▲
Hygiene	▲	▲	--	--	▲
Eco 40-60	▲	▲	▲	--	--

1) 60 °C-nál magasabb hőmérsékleten mosópor használata javasolt.

-- = Nem javasolt ▲ = Ajánlott

## 14. MOSÓSZER FAJTÁJA ÉS MENNYISÉGE.

- Csak mosógépek számára készült mosószereket és vegyi árukat használjon. Elsősorban tartsa be ezeket az általános szabályokat:
  - univerzális, valamennyi anyagfajta pushoz való mosóport használjon, a kényes szövetek kivételével. Fehér darabokhoz és a ruhanemű fertőtlenítéséhez használjon fehérítőt tartalmazó mosóport,
  - valamennyi anyagfajtaához, elsősorban az alacsony hőfokú (max. 60 °C-os) programokhoz való folyékony mosószerek (és az egyadagos mosószerek is), illetve csak gyapjú mosására szolgáló speciális mosószerek.
- Ne keverje a különböző fajtájú mosószereket.
- Használjon kevesebb mosószert, ha:
  - kevés ruhanemű mos,
  - a ruhanemű enyhén szennyezett,
  - a mosás során sok hab képződik.
- Ha mosószertablettát vagy -kapszulát használ, azt mindig a dobba tegye, ne a mosószertadagolóba, és kövesse a gyártó útmutatásait.

### **Az elégtelen mennyiségű mosószert az alábbiakat okozhatja:**

- a mosás eredménye nem kielégítő,
- a ruhatöltet elszürkül,
- a ruhák zsírosak maradnak,
- penész jelenik meg a készülékben.

### **A túlzott mennyiségű mosószert az alábbiakat okozhatja:**

- habzás,
- csökkent mosóhatás,
- nem megfelelő öblítés,
- nagyobb környezetterhelés.

## 15. RIASZTÁSI KÓDOK ÉS A LEHETSÉGES HIBÁK

A készülék nem indul el vagy megáll működés közben. Először próbálja meg kiküszöbölni a hibát (lásd a táblázatokat).



### **FIGYELMEZTETÉS!**

Bármilyen ellenőrzés előtt kapcsolja ki a készüléket.

<b>Probléma</b>	<b>Lehetséges megoldás</b>
<b>E 10</b> A készülék nem tölti be megfelelően a vizet.	<ul style="list-style-type: none"><li>• Győződjön meg róla, hogy a vízvételi csap nyitva van.</li><li>• Győződjön meg róla, hogy a vízvételi forrásban lévő víznyomás nem túl alacsony-e. Az erre vonatkozó információkat a helyi vízügyi hatóságoktól szerezheti be.</li><li>• Győződjön meg róla, hogy a vízvételi csap nincs eldugulva.</li><li>• Ellenőrizze, hogy a vízbefolyó cső nincs-e megcsavarodva, megsérülve vagy megtörve.</li><li>• Ellenőrizze, hogy a vízbefolyó cső csatlakozása megfelelő.</li><li>• Győződjön meg róla, hogy a bemeneti tömlő és a szelep szűrője nincs eltömődve.</li></ul>

## E20

A készülék nem ereszt le a vizet.

- Győződjön meg róla, hogy a szifon nincs eltömődve.
- Ellenőrizze, hogy a vízleeresztő cső nincs-e megcsavarodva vagy megtörve.
- Győződjön meg róla, hogy a lefolyószűrő nincs eldugulva. Szükség esetén tisztítsa a szűrőt.
- Ellenőrizze, hogy a vízleeresztő cső csatlakozása megfelelő.
- Állítsa be a szivattyúzás programot, ha leeresztő fázis nélküli programot választ.
- Állítsa be a szivattyúzás programot, ha olyan opciót választ, amelynek a végén a víz a dobban marad.

## E40

A készülék ajtaja nyitva van, vagy nincs megfelelően becsukva.

- Ellenőrizze, hogy az ajtó megfelelően be van-e zárva.

## E91

Belső hiba. Nincs kommunikáció a készülék elektronikus részegységei között.

- A program nem fejeződött be megfelelően, vagy a készülék túl korán leállt. Kapcsolja ki, majd kapcsolja be újra a készüléket.
- Ha a riasztási kód ismét megjelenik, forduljon a márkaszervizhez.

## EKO

A hálózati feszültség ingadozik.

- Várja meg, hogy a feszültségingadozás megszűnjön.

## EFO



A túlcsoordulásgátló bekapcsolt.

- Válassza le a készüléket az elektromos hálózatról, és zárja el a vízcsapot. Forduljon a márkaszervizhez.

Ha a probléma továbbra is fennáll, forduljon a márkaszervizhez. A márkaszerviz számára szükséges adatok az adattáblán találhatóak

\*Előfordulhat, hogy egyes riasztási kódok nem jelennek meg. Értesítés nélkül változhat.

## 16. KÖRNYEZETVÉDELMI TUDNIVALÓK

Hasznosítsa újra a szimbólummal ellátott anyagokat . A csomagolást az újrahasznosítás érdekében tegye a megfelelő konténerekbe. Segítsen a környezet és az emberi egészség védelmében az elektromos és elektronikus készülékek hulladékának újrahasznosításával. Ne dobja ki a szimbólummal ellátott készülékeket  a

háztartási hulladékkal. Juttassa el a terméket a helyi újrahasznosító létesítménybe, vagy vegye fel a kapcsolatot a helyi önkormányzati szervvel.

**Electrolux Lehel Kft.**  
1133 Budapest  
Váci út 80.

## Electrolux компаниясына қош келдіңіз! Құрылғымызды таңдағаныңызға рақмет.



Экологияға қауіпсіз болу үшін біз қағаз заттарды азайтып жатырмыз және толық пайдаланушы нұсқаулықтарын онлайн қамтамасыз етеміз. Толық пайдаланушы нұсқаулығына [electrolux.com/manuals](http://electrolux.com/manuals) бетінде кіруге болады



Пайдалану туралы ақпаратты, кітапшаларды, ақаулықты жою құралы, қызмет көрсету және жөндеу туралы ақпаратты [electrolux.com/support](http://electrolux.com/support) бетінен алыңыз



[electrolux.com/shop](http://electrolux.com/shop) веб-сайты арқылы құрылғыңызға аксессуарларды, шығын материалдарын және түпнұсқа қосалқы бөлшектерді сатып алыңыз

Өндіруші ескертусіз өзгеріс енгізу құқығына ие.

### МАЗМҰНЫ

1. ҚАУІПСІЗДІК ТУРАЛЫ АҚПАРАТ.....	206
2. ҚАУІПСІЗДІК ТУРАЛЫ НҰСҚАУЛАР.....	208
3. ӨНІМ СИПАТТАМАСЫ.....	211
4. ТЕХНИКАЛЫҚ АҚПАРАТ.....	212
5. ОРНАТУ.....	212
6. БАСҚАРУ ТАҚТАСЫ.....	216
7. ТЕРУ ЖӘНЕ ТҮЙМЕЛЕР.....	217
8. БАҒДАРЛАМАЛАР.....	219
9. ПАРАМЕТРЛЕР.....	224
10. КҮНДЕЛІКТІ ПАЙДАЛАНУ.....	225
11. КҮТУ ЖӘНЕ ТАЗАЛАУ.....	228
12. ТҰТЫНУ МӨНДЕРІ.....	234
13. ҚЫСҚАША НҰСҚАУЛЫҚ.....	235
14. ЖУҒЫШ ЗАТТЫҢ ТҮРІ ЖӘНЕ МӨЛШЕРІ.....	239
15. ДАБЫЛ КОДТАРЫ ЖӘНЕ ЫҚТИМАЛ АҚАУЛАР.....	239
16. ҚОРШАҒАН ОРТАҒА ҚАТЫСТЫ ЖАҒДАЙЛАР.....	240

## 1. ⚠ ҚАУІПСІЗДІК ТУРАЛЫ АҚПАРАТ



Бұл құрылғыны орнатуды және пайдалануды бастамас бұрын берілген нұсқауларды мұқият оқып шығыңыз.

Дұрыс орнатпау немесе пайдаланбау нәтижесінде орын алған жарақаттарға немесе зақымға өндіруші жауапты емес. Нұсқауларды болашақта анықтама алу үшін әрқашан қауіпсіз және қолжетімді жерде сақтаңыз.

## **1.1 Балалар мен әлсіз адамдардың қауіпсіздігі**

- Бұл құрылғыны 8 жастан асқан балалар мен дене, сезім не ақыл-ой қабілеттері шектеулі не тәжірибесі аз адамдар өз қауіпсіздігін қамтамасыз ететін адамның қадағалауы не құрылғыны қауіпсіз қолдану бойынша берген нұсқауына сүйеніп, дұрыс қолданбау салдарын түсінсе, онда қолдануына болады.
- 3 және 8 жас аралығындағы балалар мен мүмкіндіктері өте шектеулі мүгедек адамдарды басқалар қадағаламаған жағдайда құрылғыдан алыс ұстау керек.
- 3 жасқа толмаған балаларды үнемі қадағаланбаған жағдайда құрылғыдан алыс ұстау керек.
- Балалардың құрылғымен ойнамауын қадағалау керек.
- Барлық орам материалдарын балалардан алыс ұстап, қоқысқа тиісті түрде тастау керек.
- Жуғыш заттарды балалардан алыс ұстаңыз.
- Құрылғының есігі ашық тұрғанда, балалар мен үй жануарларын оған жақындатпаңыз.
- Құрылғыда бала қауіпсіздігінің құралы бар болса, оны белсендіру керек.
- Балалар құрылғыны жөндеу және тазалау жұмыстарын бақылаусыз орындамауы керек.

## **1.2 Жалпы қауіпсіздік**

- Бұл құрылғы тек тұрмыстық, кір жуу машинасында жууға болатын кірлерді жууға арналған.
- Бұл құрылғы ішкі ортада бір отбасының тұрмыстық пайдалануына арналған.
- Бұл құрылғыны кеңселерде, қонақүй бөлмелерінде, төсек пен таңғы ас берілетін қонақ бөлмелерінде, ферма үйлерінде және мұндай пайдалану (орташа) тұрмыстық пайдалану деңгейлерінен аспайтын басқа ұқсас тұрғын жайда пайдалануға болады.
- Бұл құрылғының техникалық сипаттамасын өзгертпеңіз.

- Құрылғының максималды жүктемесі — 8 кг. Әр бағдарламаның максималды жүктемесінен асырмаңыз («Бағдарламалар» тарауын қараңыз).
- Сыртқы қосылымнан су кіретін тұстағы судың жұмыс қысымы 0,5 бар (0,05 МПа) және 10 бар (1,0 МПа) аралығында болуы керек.
- Табанындағы желдеткіш саңылауларға кілем, төсеніш немесе еденнің қаптамасы кедергі жасамауға тиіс.
- Құрылғыны су желісіне жаңадан берілген түтік жинағын немесе уәкілетті қызмет көрсету орталығы берген басқа түтік жинағын қолданып қосу керек.
- Ескі құбыршек жиынтықтарын қайта пайдалануға болмайды.
- Қуат сымына зақым келсе, электр қатерінен сақтандыру үшін оны өндіруші немесе оның уәкілетті қызмет көрсету орталығы немесе сол сияқты білікті маман ауыстыруы тиіс.
- Кез келген жөндеу жұмысын орындау алдында құрылғыны сөндіріп, ашаны розеткадан суырыңыз.
- Құрылғыны тазалау үшін сулы спрейді және/немесе бұды қолданбаңыз.
- Құрылғыны дымқыл шүберекпен тазалаңыз. Бейтарап жуғыш заттарды ғана қолданыңыз. Жеміргіш өнімдерді, түрпілі жөкелерді, еріткіштерді немесе металл заттарды пайдаланбаңыз.

## 2. ҚАУІПСІЗДІК ТУРАЛЫ НҰСҚАУЛАР

### 2.1 Орнату



Жергілікті стандарттарға сәйкес етіп орнату керек.

- Барлық орам материалдарын және тасымал болттарын, пластик тығыздағышы бар резеңке төлкесін алыңыз.
- Тасымал болттарын сенімді жерде сақтаңыз. Кейін құрылғыны көшірген

кезде, ішкі бөліктеріне зақым келмеу үшін барабанды бекіту үшін оларды қайта салу керек.

- Құрылғы ауыр болғандықтан, орнынан жылжитқан кезде әрқашан абай болыңыз. Әрқашан қауіпсіздік қолғабы мен бітеу аяқ киім киіңіз.
- Құрылғымен бірге жеткізілген орнату нұсқауларын орындаңыз.
- Бүлінген құрылғыны орнатпаңыз немесе іске қоспаңыз.
- Құрылғының температурасы 0°C градустан төмен немесе ауа-райы әсер

ететін жерге орнатпаңыз немесе пайдаланбаңыз.

- Құрылғы орнатылатын еден тегіс, орнықты, қызуға төзімді және таза болуға тиіс.
- Құрылғы мен еден арасында ауаның айналуын қамтамасыз етіңіз.
- Құрылғыны тұрғылықты орнына қойғаннан кейін, ватерпас арқылы деңгейінің әбден дұрыс қойылғанына көз жеткізіңіз. Деңгейі дұрыс болмаса, тіректерін тиісінше реттеңіз.
- Құрылғыны едендегі су ағатын арықшаның үстіне тура орнатпаңыз.
- Құрылғыға су шашпаңыз немесе оған ылғал әсерін тигізбеңіз.
- Құрылғыны құрылғының есігі толық ашылмайтын жерге орнатпаңыз.
- Құрылғының астына ағып кетуі мүмкін суды құю үшін жабылған сауыт қоймаңыз. Қолданылатын керек-жарақтың түрін уәкілетті қызмет көрсету орталығына хабарласып біліңіз.

## 2.2 Электр тогына қосу

### АБАЙЛАҢЫЗ!

Өрт және электр қатеріне ұшырау қаупі бар.

- ЕСКЕРТУ: Бұл құрылғы ғимараттағы жерге тұйықтау қосылымына орнатылуы/жалғануы керек.
- Әрқашан дұрыс орнатылған, соққыға төзімді розетканы қолданыңыз.
- Техникалық ақпарат тақтасындағы параметрлердің негізгі қуатпен жабдықтау желісіндегі электр параметрлеріне сәйкес келетініне көз жеткізіңіз.
- Көп тармақты адаптер мен ұзартқыш сымды қолданбаңыз.
- Құрылғының ашасы мен желілік сымына ешбір зақым келтірмеңіз. Қорек сымын ауыстыру қажет болса, оны міндетті түрде қызмет көрсету орталығы жүзеге асыруға тиіс.
- Құрылғының ашасын розеткаға тек құрылғыны орнатып болғаннан кейін ғана қосыңыз. Орнатып болғаннан кейін ашаның қол жететін жерде тұрғанына көз жеткізіңіз.

- Қорек сымын немесе ашасын су қолмен ұстамаңыз.
- Құрылғыны ажырату үшін электр сымынан тартпаңыз. Әрдайым қорек ашаны қолмен тартып шығарыңыз.

## 2.3 Су қосылымы

- Кіретін судың температурасы 25°C-тан аспауы керек.
- Су түтіктеріне зақым келтірмеңіз.
- Жаңа түтіктерді немесе ұзақ уақыт қолданылмаған түтіктерді орнату алдында, жөндеу жұмыстарын орындағаннан кейін немесе жаңа құралдарды орнатқаннан кейін (су өлшегіш құрал, т.б.) суды таза және тұнық су аққанша ағызыңыз.
- Құрылғыны пайдалану барысында немесе бірінші рет қолданғаннан кейін ешбір су ағып тұрмағанына көз жеткізіңіз.
- Кіріс шланг тым қысқа болса, ұзартқыш шлангты пайдаланбаңыз. Су құятын түтікті ауыстыру үшін уәкілетті қызмет көрсету орталығына хабарласыңыз.
- Құрылғыны орауынан шығару кезінде су төгетін түтіктен судың ағып тұрғанын көруге болады. Бұл құрылғыны зауытта суды пайдаланып сынақтан өткізгенге байланысты.
- Сіз су төгетін түтікті ең көбі 400 см-ге дейін ұзарта аласыз. Басқа төгу шланғысын және ұзарту шланғысын алу үшін уәкілетті қызмет көрсету орталығына хабарласыңыз.
- Орнатып болғаннан кейін кранға қол жеткізуге болатынына көз жеткізіңіз.
- Құрылғыны әр қолданғаннан кейін суды жабыңыз.

## 2.4 Пайдалану

### АБАЙЛАҢЫЗ!

Жарақат алу, электр қатері, күйіп қалу, өрт қаупі, құрылғыны бүлдіріп алу қаупі бар.

- Жуғыш заттың қаптамасындағы қауіпсіздік туралы нұсқауларды орындаңыз.
- Тұтанғыш өнімдерді немесе тұтанғыш өнімдермен ылғалдандырылған

заттарды құрылғының ішіне, жанына немесе үстіне қоймаңыз.

- Май немесе басқа да майлы заттар қатты ластаған маталарды жумаңыз. Бұл құрылғының резеңке бөлшектерін зақымдауы мүмкін. Мұндай маталарды құрылғыға салар алдында, алдын ала қолмен жуыңыз.
- Құрылғының пластик және резеңке бөлшектерін зақымдап алмау үшін, кірге арналған хошистендіргіштерді пайдалануға болмайды.
- Бағдарлама жұмыс істеп тұрған кезде есіктің шынысына қол тигізбеңіз. Шыны ысып кетуі мүмкін.
- Кірден барлық темір заттардың алынғанына көз жеткізіңіз.

## 2.5 Қызмет

- Құрылғыны жөндеу үшін уәкілетті қызмет көрсету орталығына хабарласыңыз. Тек түпнұсқалық қосалқы бөлшектерді пайдаланыңыз.
- Өздігінен немесе кәсіби емес жөндеу қауіпсіздікке әсер етуі мүмкін және кепілдік күшін жоюы мүмкін екенін ескеріңіз.
- Үлгіні шығару тоқтатылғаннан кейін кемінде 10 жыл ішінде келесі қосалқы бөлшектер қолжетімді: мотор мен мотор шеткелері, мотор мен барабан арасындағы трансмиссия, сорғылар, амортизаторлар мен серіппелер арасындағы беріліс, жуу барабаны, барабан спайдері және қатысты шарикті мойынтіректер, жылытқыштар және қыздыру элементтері, соның ішінде, жылыту сорғылары, құбырлар және қабысты жабдық, соның ішінде, құбыршектер, клапандар, сүзгілер және аквастоптар, баспа схемалар, электрондық дисплейлер, қысым қосқыштары, термостаттар және датчиктер, бағдарламалық жасақтама

және микробағдарлама, соның ішінде, қалпына келтіру бағдарламалық жасақтамасы, есік, есіктің топсасы мен тығыздағыштары, басқа тығыздағыштар, есікті құлыптау жинағы, жуғыш зат диспенсерлері сияқты пластикалық сыртқы құралдар. Еліңізде мерзімі ұзағырақ болуы мүмкін. Қосымша ақпаратты веб-сайтымыздан қараңыз.

- Осы қосалқы бөлшектердің кейбіреулері тек кәсіби жөндеушілерге қолжетімді екенін және кейбір қосалқы бөлшектер кейбір үлгілерге сәйкес келмейтінін ескеріңіз.
- Осы өнімнің ішіндегі шам(дар) мен шамдардың қосалқы бөлшектері жеке сатылады: Бұл шамдар температура, діріл, ылғалдылық сияқты төтенше физикалық жағдайларға тұрмыстық құрылғылардың қарсы тұруына немесе құрылғының жұмыс жағдайы туралы сигнал беруге арналған. Олар басқа қолданбаларда пайдалануға арналмаған және тұрғын үйлерді жарықтандыруға сәйкес келмейді.

## 2.6 Құрылғыны тастау

### АБАЙЛАҢЫЗ!

Жарақат алу немесе тұншығу қаупі бар.

- Құрылғыны электр және сумен жабдықтау желісінен ажыратыңыз.
- Құрылғыға жақын орналасқан электр кабелін кесіп, утилизациялаңыз.
- Балалар немесе үй жануарлары барабанға қамалып қалмас үшін есіктің бекітпесін ағытып алыңыз.
- Құрылғыны Ескірген электр және электроника құрылғыларын тастауға (WEEE) арналған жергілікті ережелерге сәйкес тастаңыз.

## 3. ӨНІМ СИПАТТАМАСЫ

### 3.1 Құрылғыға шолу

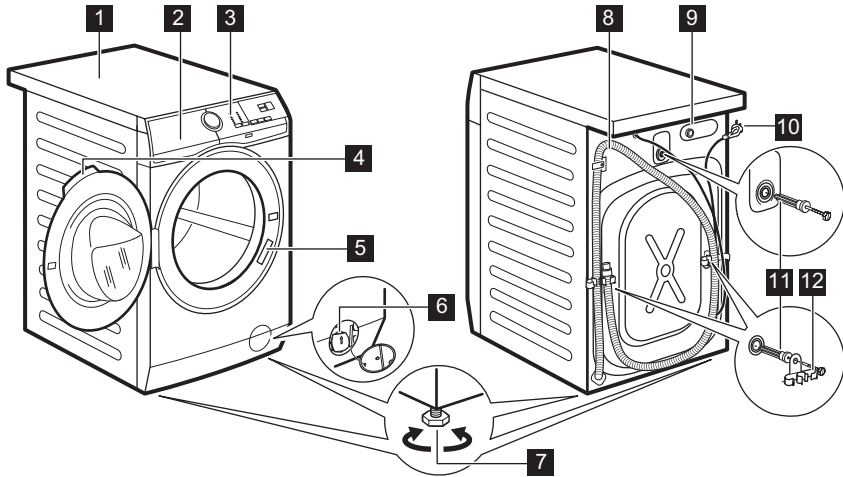

- 1 Жұмыс тақтасы
- 2 Жуғыш зат үлестіргіші
- 3 Басқару панелі
- 4 Есіктің тұтқасы
- 5 Техникалық ақпарат тақтайшасы
- 6 Су төгетін сорғының сүзгісі
- 7 Құрылғыны деңгейлеуге арналған тіректер

- 8 Төгу түтігі
- 9 Су құятын түтік қосылымы
- 10 Желілік кабель
- 11 Тасымалдау болттары
- 12 Түтік тірегіш

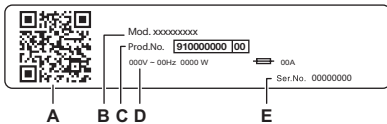

#### Номиналды деректер тақтасының есептері:

- A. QR коды
- B. Модель атауы
- C. Өнім нөмірі
- D. Номиналды электр параметрлері
- E. Сериялық нөмірі

Өнімді тіркел, одан барынша пайда алу үшін құрылғыдағы **QR кодын** сканерлеңіз.

- - Құрылғы туралы мәліметтерді, құжаттаманы және ең жақсы мүмкіндіктерді пайдалану туралы мақалаларға қол жеткізіңіз (Пайдаланушы нұсқаулығын [electrolux.com/manuals](http://electrolux.com/manuals) сайтынан да алуға болады)
- - Пайдалану туралы кеңес, ақаулықтарды жою, қызмет көрсету және жөндеу туралы ақпаратты алыңыз ([electrolux.com/support](http://electrolux.com/support) сайтынан да алуға болады)
- - Құрылғыға аксессуарларды, тұтынылатын және түпнұсқа қосалқы бөлшектерді сатып алыңыз ([electrolux.com/shop](http://electrolux.com/shop) сайтынан да алуға болады)

## 4. ТЕХНИКАЛЫҚ АҚПАРАТ

Өлшемі	Ені/Биіктігі/Жалпы тереңдігі	59,6 см/84,7 см/57,6 см
Электр тогына қосу	Кернеу Жалпы қуаты Сақтандырығыш Жиілік	230 В 1900 Вт 10 А 50 Гц
Төмен вольтты жабдықта ылғалдан қорғаныс жоқ жағдайларды қоспағанда, қорғаныс қақпағы қамтамасыз ететін қатты бөлшектер мен ылғалдың енуінен қорғаныс деңгейі		IPX4
Сумен қамту қысымы	Ең азы Ең көбі	0,5 бар (0,05 МПа) 10 бар (1,0 МПа)
Сумен жабдықтау <sup>1)</sup>		Суық су
Ең көп жүктеу	Мақта мата	8 кг

1) Су құятын түтікті бұрамасы бар су шүмегіне жалғаңыз3/4" .

## 5. ОРНАТУ

### ⚠ АБАЙЛАҢЫЗ!

Қауіпсіздік тарауларын қараңыз.

### 5.1 Орауыштан шығару

- Есікті ашыңыз. Барабаннан барлық заттарды алыңыз.

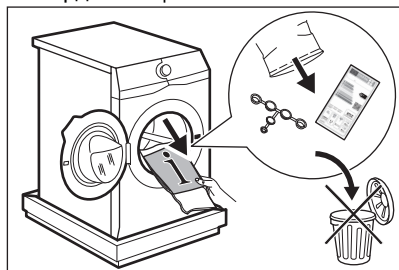

Құрылғымен бірге жеткізілетін керек-жарақтар үлгіге байланысты өзгеріп отыруы мүмкін.

- Орауыш элементін құрылғының артына еденге қойып, оны артқы жағына абайлап салыңыз. Төмендегі

қорғанысын алыңыз.

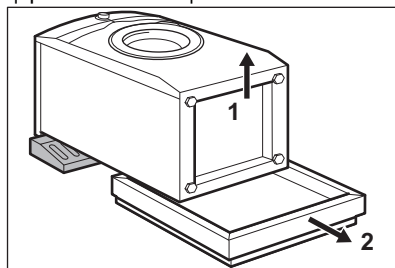

### ⚠ САҚТЫҚ ЕСКЕРТУ

Кір жуғыш машинаны алдыңғы жағына қоймаңыз.

- Құрылғыны қайта тіктеп қойыңыз. Қуат сымын және түтік ұстағыштардағы су төгетін түтікті алыңыз.

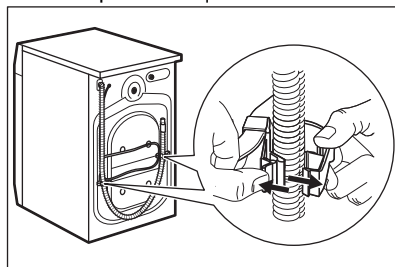

### **⚠ АБАЙЛАҢЫЗ!**

Су төгетін түтіктен судың ағып тұрғанын көруге болады. Бұл кір жуғыш машинаның зауытта сынақтан өткізілгенін көрсетеді.

4. Үш тасымалдау болттарын алып, пластик орын сақтағыштарын тартып шығарыңыз.

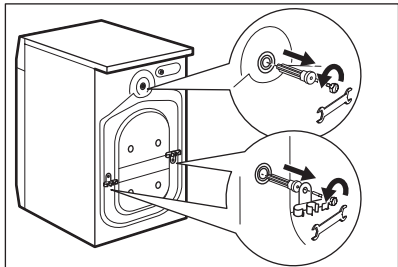

**Құрылғыны көшіргенде қолдану үшін орам материалдары мен тасымалдау болттарын сақтауды ұсынамыз.**

5. Пайдаланушы нұсқаулығы салынған қалтадағы пластик қақпақтармен тесіктерді бітеңіз.

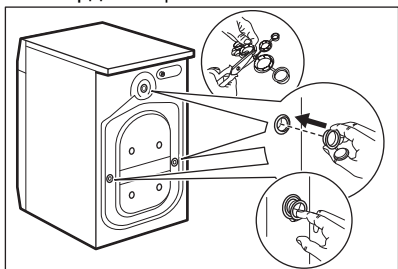

## **5.2 Орнатуға қатысты ақпарат**

### **Орналастыру және деңгейлеу**

Құрылғы жұмыс істеп тұрғанда дірілдемеу, шуыл шығармау не қозғалып кетпеу үшін оны дұрыс реттеңіз.

1. Құрылғыны тегіс, қатты еденге орнатыңыз. Құрылғыны деңгейлеп және орнықты етіп орнату керек. Құрылғы қабырғаға немесе басқа құрылғыларға тимей тұрғанын және астыңғы жағында ауа алмасуға мүмкіндік барын тексеріңіз.
2. Деңгейді реттеу үшін табандарды босатыңыз немесе тартыңыз. Барлық тіректері орнықты тұруы керек.

### **⚠ АБАЙЛАҢЫЗ!**

Деңгейді реттеу үшін картон, ағаш немесе оған ұқсас материалдарды құрылғы табандарының астына қоймаңыз.

### **Кіріс құбыршек**

### **⚠ САҚТЫҚ ЕСКЕРТУ**

Түтіктерге ешбір зақым келмегенін және қосылымдардан ешбір су ақпай тұрғанын тексеріңіз. Кіріс шланг тым қысқа болса, ұзартқыш шлангты пайдаланбаңыз. Су құятын түтіккі ауыстыру туралы ақпарат алу үшін қызмет көрсету орталығына хабарласыңыз.

1. Су құятын түтіккі құрылғының артқы жағына қажетінше жалғаңыз. Әдетте, ол зауытта орнатылған.

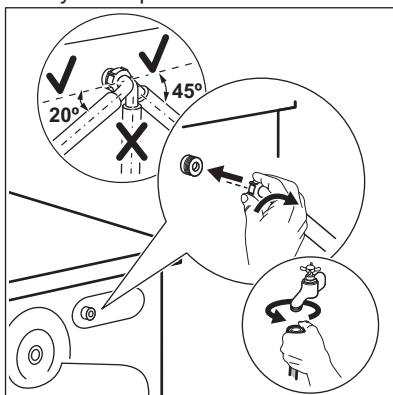

2. Су кранының орналасуына қарай оңға немесе солға бағыттаңыз. Су құятын түтіккі тік қалыпта тұрмағанына көз жеткізіңіз.
3. Қажет болса, дұрыс орынға қою үшін гайканы босатыңыз.

4. Су құятын түтікті 3/4" бұрамасы бар суық су қранына жалғаңыз.
5. Кейбір модельдерде суды тоқтату құрылғысы бар құятын түтік болуы мүмкін. Ол табиғи қартаюына байланысты түтіктің ағып кетуіне жол бермейді. Терезедегі сектор осы қатені **A** көрсетеді. Бұл орын алса, су шүмегін жабыңыз және түтікті ауыстыру туралы ақпарат алу үшін уәкілетті қызмет көрсету орталығына хабарласыңыз.

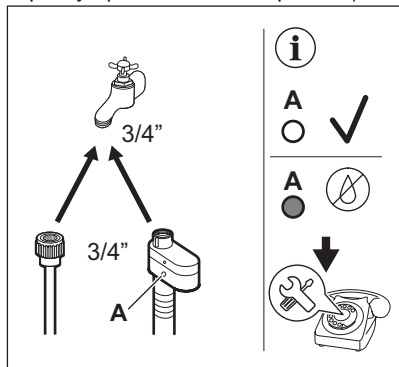

### **⚠ АБАЙЛАҢЫЗ!**

Кіретін судың температурасы 25°C-тан аспауы керек.

### **Су төгу**

Су төгетін түтік 60 см-ден кем емес және 100 см-ден аспайтын биіктікте тұруы керек.



Сіз су төгетін түтікті ең көбі 400 см-ге дейін ұзарта аласыз. Басқа су төгетін және ұзартқышты сатып алу үшін уәкілетті қызмет көрсету орталығына хабарласыңыз.

Раковинадағы жуынды заттар құрылғыға кері ақпауы үшін су төгетін түтіктің имек жасап жалғануын қамтамасыз етіңіз.

Су төгетін түтікті төлкеге салып, қапсырмамен қатайтыңыз. Раковинадағы жуынды заттар құрылғыға кері ақпауы үшін су төгетін түтіктің имек жасап жалғануын қамтамасыз етіңіз.

Түтікті тікелей бөлме қабырғасындағы кірістірілген су төгетін құбырға орналастырып, қапсырмамен бекітіңіз.

Пластик бағыттауышсыз, раковина төлкесіне жалғау- Су төгетін түтікті төлкеге жалғап, қапсырмамен қатайтыңыз.

Су ағызу шлангін U пішімінде майыстырып, пластик бағыттауышқа кигізуге болады. Раковинаның шетіне - Бағыттағышты су қранына немесе қабырғаға бекітіңіз.



Құрылғының суы төгіліп тұрғанда пластик бағыттағыштың жылжымайтынын және су төгетін түтіктің суға батырылып тұрмағанын тексеріңіз. Құрылғыға лас су кері ағуы мүмкін. Керек-жарақтарды уәкілетті жеткізушіден сатып алыңыз.

Ауа алмасатын тесігі бар тік құбыр — Су төгетін түтікті су төгетін құбырға немесе тіреу құбырына тура кіргізіңіз.



Су төгетін түтіктің ұшы әрқашан желдетіліп тұруға тиіс, яғни ақаба су төгетін құбырдың ішкі диаметрі (мин. 38 мм - мин. 1,5 дюйм), су төгетін түтіктің сыртқы диаметрінен үлкен болуы тиіс.

Су төгетін түтікті әртүрлі жолдармен жалғауға болады:

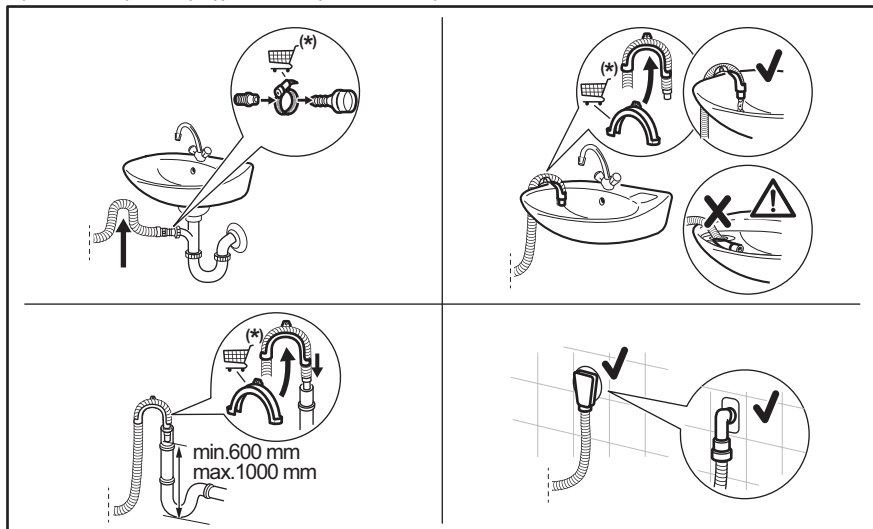

(\*) Ескертусіз өзгертуге болады.

### 5.3 Электр тогына қосу

Орнатудың соңында ашаны розеткаға қоса аласыз.

Құрылғының есігінің ішкі жиегіндегі техникалық ақпарат тақтайшасында және «Техникалық деректер» тарауында қажетті электр көрсеткіштері көрсетілген. Олар электр желісіне сәйкес келетініне көз жеткізіңіз.

Үйдегі электр қондырғысы пайдаланылып жатқан басқа құрылғыларды ескере отырып, максималды жүктемені ала алатынын тексеріңіз.

**Құрылғыны жерге қосылған розеткаға жалғаңыз.**

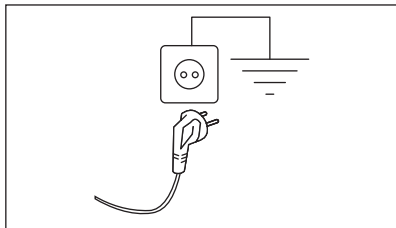

Құрылғыны орнатқаннан кейін қуат кабелі оңай қолжетімді болуы керек.



Осы құрылғыны орнату үшін керек кез келген электр жұмыстары үшін уәкілетті қызмет көрсету орталығына хабарласыңыз.

Өндіруші жоғарыда келтірілген қауіпсіздік шараларын сақтамаған жағдайда болатын зақым немесе жарақат үшін ешбір жауапкершілікті қабылдамайды.

## 6. БАСҚАРУ ТАҚТАСЫ

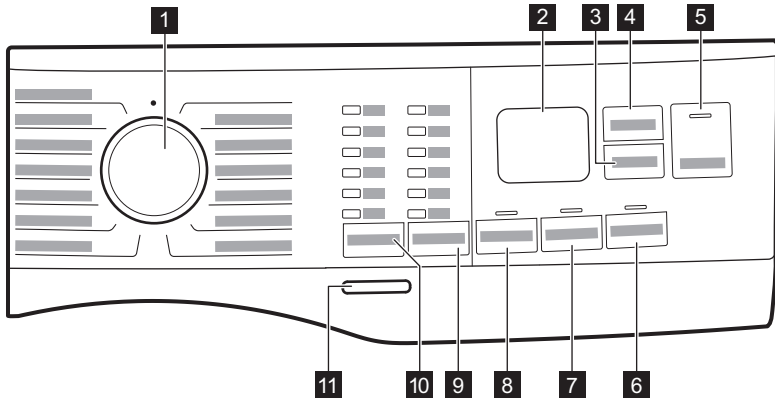

### 6.1 Басқару тақтасының сипаттамасы

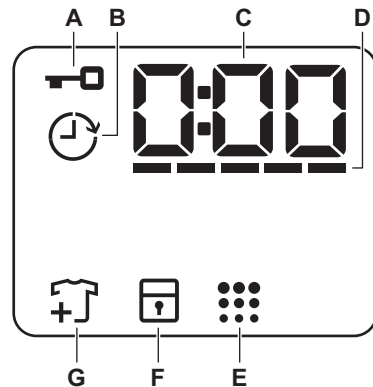

- 1** Бағдарлама дискі
- 2** Дисплей
- 3** Delay Start сенсорлық түймесі
- 4** Time Manager сенсорлық түймесі
- 5** Start/Pause сенсорлық түймесі ▶||
- 6** Stains сенсорлық түймесі
- 7** Extra Rinse сенсорлық түймесі
- 8** Prewash сенсорлық түймесі
- 9** Spin азайту опцияларының сенсорлық түймесі
  - No Spin опциясы 
  - Rinse Hold опциясы 
  - Silent опциясы 
- 10** Temp. сенсорлық түймесі
- 11** On/Off батырма түймесі

### 6.2 Дисплей





- A.** : Есік құлыптаулы индикаторы
- B.** : Кешіктіріп бастау индикаторы
- C.** Сандық индикатор мынаны көрсетеді:
  - Бағдарлама ұзақтығы (мысалы, 2:40),
  - Кешіктіру уақыты (мысалы, 2h),
  - Цикл соңы (0:00)
  - Ескерту коды (мысалы, E20).
  - Құрылғының жалпы жұмыс уақытының көрсеткіші. Қосымша

мәліметтер алу үшін «Параметрлер» тармағындағы «Жұмыс уақытының есептегіші» бөлімін қараңыз.

- D. -----: Time Manager жолақты деңгей индикаторы.
- E.  Барабанды тазалау индикаторы. Қосымша мәліметтерді «Күтім көрсету және тазалау» параграфындағы

«Барабанды тазалау» бөлімінен қараңыз.

- F. : Балалар құлпының индикаторы
- G.  Кір қосып салу индикаторы. Жуу циклы басталған кезде жанады, бұл кезде пайдаланушы құрылғыны кідіртп, кір қосып салуына болады.

## 7. ТЕРУ ЖӘНЕ ТҮЙМЕЛЕР

### 7.1 Кіріспе



Опциялар/функциялар кей жуу бағдарламаларында қолжетімсіз. Опциялар/функциялар мен жуу бағдарламаларының өзара үйлесімділігін "Бағдарлама кестесінен" қараңыз. Опциялар/функциялар басқа функциялармен үйлеспеуі мүмкін, мұндай жағдайда құрылғы үйлеспейтін опциялар/функцияларды орнатуға рұқсат бермейді.

### 7.2 On/Off

Құрылғыны қосу немесе сөндіру үшін осы түймені бірнеше секунд басыңыз. Құрылғыны қосу немесе сөндіру кезінде екі түрлі дыбыс естіледі.

Қуатты үнемдеу үшін Күте тұру режимі құрылғыны бірнеше минуттан кейін автоматты түрде сөндіретіндіктен, құрылғыны қайта қосу керек болуы мүмкін.

Қосымша ақпаратты Күнделікті пайдалану тарауындағы Күте тұру тармағынан қараңыз.

### 7.3 Temp.

Жуу бағдарламасын таңдалған кезде құрылғы автоматты түрде әдепкі температураны ұсынады.

Cold  индикаторы = суық су.

Орнатылған температураның индикаторы жанады.

### 7.4 Spin

Бағдарламаны орнатқан кезде, құрылғы автоматты түрде әдепкі айналдыру жылдамдығын таңдайды.

#### Қосымша айналдыру опциялары:

- **No Spin** . Тиісті индикатор жанады. Барлық айналдыру циклдерін болдырмау үшін осы функцияны орнатыңыз. Құрылғы тек таңдалған жуу бағдарламасының ғана су төгу циклын орындайды. Бұл опцияны өте нәзік маталар үшін орнатыңыз. Кей жуу бағдарламаларында шаю циклы көп су пайдаланады.
- **Rinse Hold** . Тиісті индикатор жанады. Соңғы шаю циклы орындалмайды. Соңғы шаю циклінің суы, киімдер қыжымданып қалмас үшін төгілмейді. Жуу бағдарламасы аяқталғанда барабан ішінде су қалады. Есік құлыптаулы тұрады және барабан кірдің қыжымдануын азайту үшін шайқайды. Есікті ашу үшін суды төгу керек. Start/Pause түймесін бассаңыз, құрылғы айналдыру циклын орындайды және суды төгеді.
- **Silent** . Тиісті индикатор жанады. Ортаңғы және соңғы шаю циклдары болдырылмайды және бағдарлама аяқталғанда ішінде су тұрады. Бұл кірдің қыжымдануын азайтады. Есік құлыптаулы тұрады. Мыжылуды азайту үшін барабан мезгіл-мезгіл айналады. Есікті ашу үшін суды төгу керек.

Бағдарлама өте шуылсыз болғандықтан, электр тарифтері арзандау түнгі уақыттарда қолдануға өте ыңғайлы. Кейбір бағдарламаларда шаю циклдарына көбірек су пайдаланылады. Start/Pause түймесін бассаңыз құрылғы тек су төгу циклын ғана орындайды.



Құрылғы суды шамамен 18 сағаттан кейін автоматты түрде төгеді.

## 7.5 Prewash

Осы параметрдің көмегімен жуу бағдарламасына алдын ала жуу циклын қосуға болады.

Тиісті индикатор жанады.

- Жуу циклінен бұрын 30 °C градуспен алдын ала жуу циклін қосу үшін осы опцияны қолданыңыз. Бұл опция қатты ластанған кірлер үшін ұсынылады, мысалы, құм, шаң және басқа қатты заттармен ластанған.



Бұл опциялар бағдарламаның уақытын ұзартады.

## 7.6 Тұрақты Extra Rinse

Бұл опцияның көмегімен таңдалған жуу бағдарламасына сай бірнеше шаю циклын қосуға болады.

Бұл циклды жуғыш заттардың қалдықтарына аллергиясы бар және терісі сезімтал адамдар үшін пайдаланыңыз.



Бұл функция бағдарламаның уақытын ұзартады.

Сенсорлық түйменің үстіндегі тиісті индикатор жыпылықтап, осы опция сөндірілгенше келесі циклдар бойы тұрақты қосылып тұрады.

## 7.7 Stains

Бағдарламаға дақты кетіру циклін қосу үшін осы түймені басыңыз.

Сенсорлық түйменің үстіндегі тиісті индикатор жанады.

Бұл опцияны кетіру үшін қатты дақтары бар кірлер үшін пайдаланыңыз.

Бұл опцияны орнатқан кезде дақ кетіргішті  бөліміне салыңыз.



Бұл опция бағдарламаның уақытын ұзартады. Бұл функция 40°C градустан төмен температурада жұмыс істемейді.

## 7.8 Delay Start

Осы опцияның көмегімен бағдарлама басталатын уақытты ыңғайлы уақытқа дейін шегеруге болады.

Қажетті кешіктіріп бастау циклын орнату үшін түймені бірнеше рет басыңыз. Уақыт 1 сағаттан 20 сағатқа дейін артады.

Дисплейде  индикаторы мен таңдалған уақыт пайда болады. Start/Pause түймесін түрткеннен кейін, құрылғы кері санақты бастайды және есік құлыпталады.

## 7.9 Time Manager

Осы опцияның көмегімен кірдің мөлшері мен қаншалықты ластанғанына қарай бағдарлама уақытын қысқартуға болады.

Жуу бағдарламасын орнатқан кезде бейнебетте әдепкі уақыт көрсетіледі және ----- жыпылықтайды.

Бағдарлама уақытын қажетіңізге сай азайту үшін Time Manager түймесін басыңыз. Дисплейде бағдарламаның жаңа уақыты пайда болады және сызықтар саны тиісінше азаяды:

----- қалыпты ластанған кірлерді толтыра салған кезде қолдануға арналған.

---- — шамалы ластанған кірлерді толтыра салғанда пайдалануға арналған жылдам цикл.

— — шамалы ластанған кірді аз салғанда қолданылатын өте жылдам бағдарлама (макс. жартылай толтыру керек).

— аз кірді жаңартуға арналған ең қысқа цикл.

Time Manager функциясы кестеде көрсетілген бағдарламаларда ғана жұмыс істейді.

индикатор	Cottons	Synthetics
	----- 1)	■
-----	■	■
----	■	■
---	■	■
-- 2)	■	■
- 2)	■	■

1) Барлық бағдарламаға арналған әдепкі ұзақтық.

2) Time Manager опциясының осы деңгейі 90°C температурада жұмыс істемейді.



Кейбір құрылғыларда бағдарлама ұзақтығы сызық көрсетілмей-ақ азаяды.

## 7.10 Start/Pause

Құрылғыны іске қосу, кідірту не қосылып тұрған бағдарламаны кідірту үшін Start/Pause түймесін басыңыз.







Дисплейде белгішесі көрсетілгенде, циклді кідіріп, кір киімдерді қосуға немесе алып тастауға болады. Қосымша мәліметтерді «Есікті ашу — Кір киімдерді қосу» бөлімінен қараңыз.

## 8. БАҒДАРЛАМАЛАР

### 8.1 Бағдарламалар кестесі

Бағдарлама Әдепкі температура Температурала р ауқымы	Базалық айналдыру жылдамдығы Айналдыру жылдамдығының ауқымы (айн/мин)	Ең көп жүктеу	Бағдарлама сипаттамасы (Кір салынымының және кірдің түрі)
Cottons 40°C 90°C - Салқын	1200 айн/мин (1200 - 400)	8 кг	Ақ және түрлі-түсті маталар бағдарламасы. Қалыпты және ауыр топырақ үшін өте қолайлы.
Synthetics 30°C 60°C - Салқын	1200 айн/мин (1200 - 400)	3 кг	Синтетика немесе аралас матадан жасалған заттар. Қалыпты кірлеген.
Delicates 30°C 40°C - Салқын	800 айн/мин (1200 - 400)	2 кг	Баппен жууды қажет ететін акрил, вискоза және аралас маталар секілді нәзік маталар . Қалыпты кірлеген.

Бағдарлама Әдепкі температура Температурала р ауқымы	Базалық айналдыру жылдамды ғы Айналдыру жылдамды ғының ауқымы (айн/мин)	Ең көп жүктеу	Бағдарлама сипаттамасы (Кір салынымының және кірдің түрі)
Wool  40°C 40°C - Салқын	1200 айн/мин (1200 - 400)	1,5 кг	«Қолмен жуу» белгісі бар нәзік маталар, машинамен жууға болатын жүн маталар және қолмен жууға болатын жүн маталар <sup>1)</sup> .
Rapid 14min 30°C	800 айн/мин (800 - 400)	1,5 кг	Шамалы кірлеген не бір рет киілген мақта мата және синтетика заттар.
Rinse	1200 айн/мин (1200 - 400)	8 кг	Барлық мата, жүн мен өте нәзік матадан басқа. Кірді шаятын және айналдыратын бағдарлама. Мақта бағдарламалары үшін орнатылған әдепкі айналдыру жылдамдығы қолданылады. Айналдыру жылдамдығын матаның түріне қарай азайтыңыз. Қажет болса, қосымша шаю үшін «Қосымша шаю» опциясын орнатыңыз. Айналдыру жылдамдығы төмен болған кезде, құрылғы баппен шаяды және аз уақыт айналдырады.
Spin/Drain	1200 айн/мин (1200 - 400)	8 кг	Кірді айналдыруға және барабандағы суды төгуге арналған. Жүн мата мен өте нәзік маталардан басқа барлық маталар.
Jeans 30°C 40°C - Салқын	800 айн/мин (1200 - 400)	3 кг	Бояуын кетірмей, дақ қалдырмай жуатын, Джинс киімдерге арналған арнайы бағдарлама. Жақсы күтім көрсету үшін салмақты азайту ұсынылады.
Sport 30°C 40°C - Салқын	1200 айн/мин (1200 - 400)	3 кг	Синтетика спорт заттары. Бұл бағдарлама дала спортына арналған соңғы үлгі киімдерін баппен жууға және фитнес залы, велосипед тебу не жүгіруге арналған не сол сияқты киімдерді жууға арналған.
Silk 30°C	800 айн/мин (800 - 400)	1 кг	Машинада және қолмен жууға болатын жібек және басқа да нәзік маталар. Барабан қозғалысы аса бапты, тіпті өте нәзік киімдерді де жууға болады. Қыртыстарды азайту үшін толық жуу және құрғақ циклді іске қосыңыз.
Duvet 30°C 60°C - Салқын	800 айн/мин (800 - 400)	3 кг	Синтетикалық немесе мамық пен мамық көрпеге, көрпеге, тесекке және т.б. арналған арнайы бағдарлама. Жүннен жасалған жуғыш зат сияқты нәзік сұйық жуғыш затты пайдаланыңыз

Бағдарлама Әдепкі температура Температурала р ауқымы	Базалық айналдыру жылдамды ғы Айналдыру жылдамды ғының ауқымы (айн/мин)	Ең көп жүктеу	Бағдарлама сипаттамасы (Кір салынымының және кірдің түрі)
Outdoor  30°C 40°C - Салқын	1200 айн/мин (1200 - 400)	2 кг <sup>2)</sup> 1 кг <sup>3)</sup>	<p>Мата жұмсартқыштарды пайдаланбаңыз және жуғыш зат үлестіргіштен мата жұмсартқыштың қалмағанын тексеріңіз.</p> <p><b>Сырт киімдер, жұмыс киімдерін, спорт, су өткізбейтін және ауа өткізетін күртешелерді, алмалы флис немесе ішкі қабаты бар шолақ күртешені кептіруге арналған.</b> Кірдің ұсынылатын салмағы 2 кг. Бұл бағдарламаны сонымен қатар суға тартпайтын затпен қапталған киімдердің суын арылту үшін қолдануға болады. Суды арылту циклын орындау үшін мына әрекетті жасаңыз:</p> <ul style="list-style-type: none"> <li>• Жуғыш затты  бөліміне құйыңыз.</li> <li>• Матаға арналған суды арылтатын арнайы құралды мата жұмсартқыштың  тартпасына салыңыз.</li> <li>• Кірдің салмағын 1 кг-ға дейін азайтыңыз.</li> </ul> <p>Сужұқтырмаушылықты қалпына келтіру әрекетін бұдан әрі қарай тағы да жақсарту түсу үшін, кірді Outdoor бағдарламасын орнату (егер бар болса және киімнің нұсқауында кептіруге болатыны көрсетілсе) арқылы кір кептіргішке салып кептіріңіз.</p>
Hygiene  60°C	1200 айн/мин (1200 - 400)	8 кг	<p><b>Ақ мақта мата заттар.</b> Бұл жоғары өнімді жуу бағдарламасы бу буымен біріктіріліп, бүкіл жуу кезеңінде температураны 60°C-тан жоғары сақтай отырып, бактериялар мен вирустардың <sup>4)</sup> 99,99%-дан астамын жояды; бу фазасының арқасында талшықтарға қосымша әсер ете отырып, күшейтілген шаю фазасы жуғыш зат пен микроорганизм қалдықтарын дұрыс кетіруді қамтамасыз етеді. Сонымен қатар бұл бағдарлама тозаң/аллергенді заттардың дұрыс азаюын қамтамасыз етеді.</p>

Бағдарлама Әдепкі температура Температурала р ауқымы	Базалық айналдыру жылдамды ғы Айналдыру жылдамды ғының ауқымы (айн/мин)	Ең көп жүктеу	Бағдарлама сипаттамасы (Кір салынымының және кірдің түрі)
Есо 40-60 40°C <b>5)</b>	1200 айн/мин (1200 -400)	8 кг	Ақ және бояуы қанық мақта мата. Қалыпты кірлеген заттар. Қуатты пайдалану азаяды және жуу бағдарламасының уақыты ұзарады және жақсы жуу нәтижелерімен қамтамасыз етеді.





- 1) Осы цикл кезінде кірді баппен жуу үшін барабан баяу айналады. Барабан мүлдем айналмай немесе дұрыс айналмай тұрған сияқты болып көрінуі мүмкін, бірақ бұл осы бағдарлама үшін қалыпты жағдай
- 2) Жуу бағдарламасы.
- 3) Жуу бағдарламасы және суға төзімді ету циклі.
- 4) 2021 жылы Swisstest Testmaterialien AG орындаған сыртқы сынақта Staphylococcus aureus, Enterococcus faecium, Candida albicans, Pseudomonas aeruginosa және MS2 Bacteriophage үшін сыналған (Сынақ есебі №202120117).
- 5) Комиссияның ЕУ 2019/2023 регламентіне сәйкес, 40°C температурадағы бұл бағдарлама 40°C немесе 60°C температурада жууға болатын қалыпты ластанған мақта матаны бір циклде тазалай алады.



Кірдегі температура, бағдарламаның ұзақтығы және басқа деректерді алу үшін «Тұтыну мәндері» тарауын қараңыз.  
Қуатты тұтыну тұрғысынан ең тиімді бағдарламалар, әдетте, төменірек температураларда және ұзағырақ жұмыс істейтін бағдарламалар болып табылады.

## Бағдарлама опцияларының үйлесімділігі

Бағдарлама	Spin				Prewash 1)	Extra Rinse	Stains 2)	Delay Start	Time Manager
Cottons	■	■	■	■	■	■	■	■	■
Synthetics	■	■	■	■	■	■	■	■	■
Delicates	■	■	■	■		■		■	
Wool	■	■	■					■	
Rapid 14min	■	■	■					■	
Rinse	■	■	■			■		■	

Бағдарлама	Spin				Prewash 1)	Extra Rinse	Stains 2)	Delay Start	Time Manager
Spin/Drain	■	■ 3)						■	
Jeans	■	■	■	■		■	■	■	
Sport	■	■	■		■	■		■	
Silk	■	■						■	
Duvet	■	■						■	
Outdoor 	■	■	■			■		■	
Hygiene 	■	■	■			■	■	■	
Eco 40-60	■		■					■	

1) Prewash және Stains функцияларын бірге таңдау мүмкін емес.

2) Бұл опция 40°C-тан төмен температурада жұмыс істемейді.

3) Егер «Айналдырмау» циклін орнатсаңыз, құрылғы тек суды төгу циклін орындайды.

### Жуу бағдарламаларына арналған жуғыш заттар

Бағдарлама	Әмбебап ұнтақ 1)	Әмбебап сұйықтық	Түсті киімдерге арналған сұйықтық	Нәзік жүн маталар	Арнайы
Cottons	▲	▲	▲	--	--
Synthetics	▲	▲	▲	--	--
Delicates	--	--	--	▲	▲
Wool  	--	--	--	▲	▲
Rapid 14min	--	▲	▲	--	--
Jeans	--	--	▲	▲	▲
Sport	--	▲	▲	--	▲
Silk	--	--	--	▲	▲
Duvet	--	--	--	▲	▲
Outdoor 	--	--	--	▲	▲

Бағдарлама	Әмбебап ұнтақ 1)	Әмбебап сұйықтық	Түсті киімдерге арналған сұйықтық	Нәзік жүн маталар	Арнайы
Hygiene	▲	▲	--	--	▲
Eco 40-60	▲	▲	▲	--	--

1) 60°C-тан жоғарырақ температурада ұнтақ жуғыш затты пайдалану ұсынылады.

-- = Ұсынылмайды ▲ = Ұсынылады

## 8.2 Woolmark Premium Wool Care - Көк



The Woolmark Company компаниясы бұл машинаның жүн матаны жуу бағдарламасын сынаған және мақұлдаған, дегенмен бұл компанияның талабы бойынша «қолмен жуу» деген затбелгісі бар заттарды киім өндіруші мен кір жуғыш машинаны өндіруші нұсқауларын сақтап жуу керек. M1511

## 9. ПАРАМЕТРЛЕР

### 9.1 Акустикалық сигналдар

Құрылғының мына жағдайларда қосылатын әр түрлі дыбыстық сигналдары бар:

- Құрылғыны қосасыз (арнайы қысқа сигнал).
- Құрылғыны сөндіресіз (арнайы қысқа сигнал).
- Түймелерді түрткенде (сырт еткен дыбыс).
- Жарамсыз параметрді таңдағанда (3 қысқа сигнал).
- Бағдарлама аяқталғанда (шамамен 1 минут естілетін дыбыстар тізбегі).
- Құрылғыда ақау бар (шамамен 5 минут бойы естілетін қысқа дыбыстар тізбегі).

Бағдарламаның біреуінде дыбыстық сигналдарды **сөндіру/іске қосу** үшін Temp. және Spin түймелерін шамамен 2 секунд қатар басыңыз. Дисплейде On/Off белгішесі көрсетіледі



Дыбыстық сигналдарды сөндірсеңіз, олар құрылғыда ақау пайда болған кезде қосыла береді.

### 9.2 Бала құлпы

Осы опцияның көмегімен балалардың басқару панелімен ойнауына жол бермейсіз.

Осы опцияны **қосу/сөндіру** үшін Stains түймені дисплейде **жанып/сөнгенше** басыңыз.

Құрылғыны сөндіргеннен кейін осы опция әдепкі болып сақталып қалады.

Бала қауіпсіздігінің функциясы құрылғыны қосқаннан кейін бірнеше секунд қолжетімсіз болып тұруы мүмкін.

### 9.3 Жұмыс уақытының есептегіші

Құрылғының жалпы жұмыс уақытын бірінші қосудан бастап сағаттармен елестетуге болады. Бұл мән циклдардың жұмыс уақытын есептейді (кідіртулер, кешіктірілген бастау уақытын қамтымайды). Бұл мәнді бейнелеу үшін келесі әрекеттерді орындаңыз:

1. On/Off түймесін басып, құрылғыны қосыңыз.
2. Бағдарлама тұтқасын кез келген бағдарламаға бұраңыз (1-ші орыннан бастап сағат тілімен).
3. Spin және Prewash түймелерін бірнеше секунд басып тұрыңыз (қосылғаннан кейін 10 секунд ішінде. Осы 10 секундтан кейін пернелер тіркесімі дыбыстық сигналдарды қосады және өшіреді).
4. 3 секундтан кейін дисплейде құрылғы жұмыс істеген жалпы сағаттар көрсетіледі: мысалы, 1276 сағат, дисплейде 2 секунд ішінде Hg мәтіні, 2 секундта 12 (мыңдық және жүздік) және 76 (ондықтар мен бірлік) мәтіні көрсетіледі.



Процедура жұмыс істемесе (уақыттың аяқталуына байланысты, бағдарламаны дұрыс теру орны немесе дұрыс емес пернелер тіркесімі), құрылғыны өшіріп, кезекті басынан қайталаңыз.

### 9.4 Зауыттық қалпына келтіру

Бұл функция зауыттық әдепкі параметрлерді қалпына келтіруге мүмкіндік береді. Бұл опцияны **белсендіру** үшін төмендегі қадамдарды орындаңыз:

1. On/Off түймесін басып, құрылғыны қосыңыз.
2. Бағдарлама тұтқасын кез келген бағдарламаға бұраңыз (1-ші орыннан бастап сағат тілімен).
3. Extra Rinse және Stains түймелерін бірнеше секунд басып тұрыңыз (қосылғаннан кейін 10 секунд ішінде. Осы 10 секундтан кейін пернелер тіркесімі дыбыстық сигналдарды қосады және өшіреді).
4. Дисплейде — — белгішесі шамамен 5 секунд көрсетіледі.



Процедура жұмыс істемесе (уақыттың аяқталуына байланысты, бағдарламаны дұрыс теру орны немесе дұрыс емес пернелер тіркесімі), құрылғыны өшіріп, кезекті басынан қайталаңыз.

## 10. КҮНДЕЛІКТІ ПАЙДАЛАНУ



### АБАЙЛАҢЫЗ!

Қауіпсіздік тарауларын қараңыз.

### 10.1 Құрылғыны белсендіру

1. Ашаны розеткаға қосыңыз.
2. Су құятын шүмекті ашыңыз.
3. Құрылғыны белсендіру үшін On/Off түймесін бірнеше секунд басыңыз.

Қысқа дыбыстық сигнал шығады.

### 10.2 Кірді салу

1. Құрылғы есігін ашыңыз.

2. Құрылғыға салмас бұрын қалталарды босатып, оралған заттарды ашыңыз.
3. Кірді барабанға салыңыз, бір-бірден. Барабанға өте көп кір салмаңыз.
4. Есікті мықтап жабыңыз.

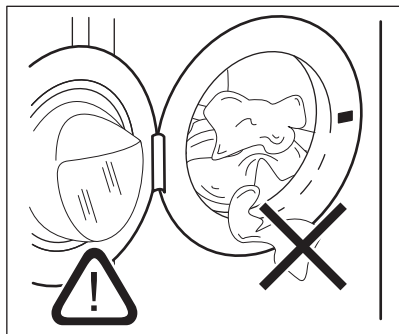



### ⚠ САҚТЫҚ ЕСКЕРТУ

- Су төгіліп не кірге зақым келмес үшін тығыздағыш пен есіктің арасына кір қыстырылып қалмағанына көз жеткізіңіз.
- Қатты майланған, май дақтары немесе хош иісті әтір түскен затты жуғанда, ыдыс жуу машинасының резеңке бөліктеріне зақым келуі мүмкін.

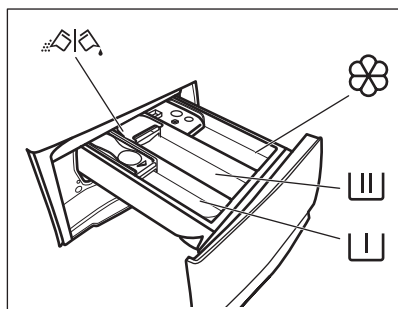
## 10.3 Жуғыш зат пен үстемелерді толтыру



 Алдын ала жуу цикліне, жібіту бағдарламасына немесе дақ кетіргішке арналған қорапша.

 Жуу цикліне арналған бөлік.

 Сұйық үстемелерге (мата кондиционері, крахмал) арналған бөлік.

**MAX** Сұйық үстемелердің мөлшеріне арналған ең жоғары деңгей.

 Ұнтақ немесе сұйық жуғыш затқа арналған бөлігіш.

1. Көрсетілген жуғыш ұнтақ пен мата кондиционерін өлшеңіз.
2. Жуғыш зат пен мата жұмсартқышты тиісті бөліктерге салыңыз.



- Өрқашан жуғыш заттардың орамында көрсетілетін нұсқауларды орындаңыз, бірақ макс. көрсетілген деңгейден **MAX** асырмауды ұсынамыз. Дегенмен керемет жуу нәтижесіне жету жуғыш заттың мөлшеріне байланысты болады.



- Жуу циклінен кейін, егер қажет болса, жуғыш зат үлестіргіште қалған жуғыш затты тазалаңыз.

## 10.4 Жуғыш зат бөлгіштің тұрған орнын тексеріңіз

1. Жуғыш зат диспенсерін тоқтағанша сыртқа қарай тартыңыз.

2. Диспенсерді шығару үшін тұтқаны төмен қарай басыңыз.

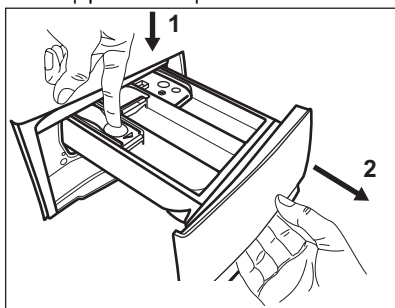

3. Ұнтақ жуғыш затты пайдалану үшін бөлгішті жоғары қарай бұрыңыз.

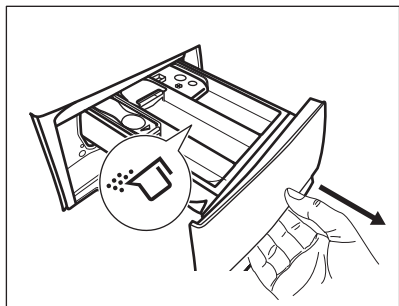

4. Сұйық жуғыш затты пайдалану үшін белгішті төмен қарай бұрыңыз.

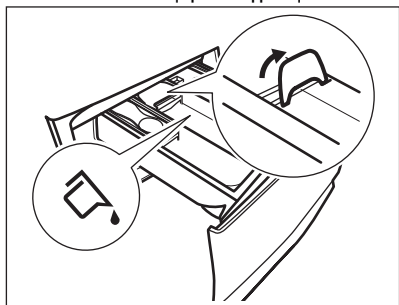

Белгіш **ТӨМЕН** қалыпта тұрған кезде:

- Желатин тәрізді немесе қою сұйық жуғыш заттарды пайдаланбаңыз.
  - Белгіште көрсетілген сұйық жуғыш зат мөлшерінен асырмаңыз.
  - Алдын ала жуу кезеңін орнатпаңыз.
  - Кешіктіріп бастау функциясын орнатпаңыз.
5. Жуғыш затты және мата кондиционерін өлшеңіз.
6. Жуғыш зат үлестіргішін абайлап жабыңыз.

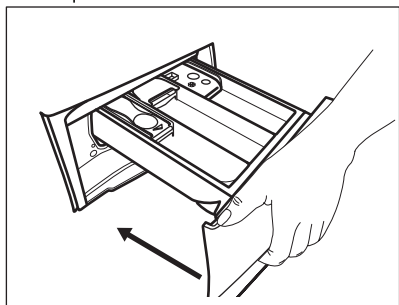

Тартпаны жапқанда белгіштің бөгемейтінін тексеріңіз.

## 10.5 Бағдарламаны орнату

1. Қажетті жуу бағдарламасын таңдау үшін бағдарлама таңдау тетігін бұраңыз.

Start/Pause  түймесінің индикаторы жыпылықтайды.

Дисплейде бағдарламаның болжалды ұзақтығы көрсетіледі.

2. Температураны және/немесе айналдыру жылдамдығын өзгерту үшін тиісті түймелерді түртіңіз.
3. Қажет болса, тиісті түймелерді тұрту арқылы бір немесе бірнеше опцияны орнатыңыз. Дисплейде қажетті индикаторлар жыпылықтап, берілетін ақпарат тиісінше өзгереді.



Егер таңдау мүмкін болмаса, дыбыстық сигнал естіліп, дисплейде — — — пайда болады.

## 10.6 Күнделікті пайдалану туралы қосымша ақпарат

### SensiCare System жүктеуді анықтау

SensiCare System бағдарламаның нақты ұзақтығын есептеу үшін кірдің салмағын есептей бастайды. Құрылғы кірді барынша қысқа уақытта мінсіз жуу нәтижелеріне жету үшін бағдарлама ұзақтығын автоматты түрде реттейді. Қысқа циклдерден тұратын бағдарламаларда SensiCare System режимі қолжетімді емес.

### Бағдарламаны бастау

Бағдарламаны бастау үшін Start/Pause  түймесін түртіңіз. Тиісті индикатор жыпылықтауын тоқтатып, қосулы тұрады. Бағдарлама басталып, есік бұғатталған. Дисплейде «Бағдарлама басталады, есік жабық» индикаторы көрсетіледі.

Дисплейде  индикаторы көрсетіледі.

### Іске қосу кешіктірілген бағдарламаны бастау

1. Дисплейде қажетті кешіктіру уақыты пайда болғанша Delay Start түймесін қайта-қайта түртіңіз.

2. Start/Pause  түймесін түртіңіз. Құрылғы бұғатталып, кешіктіріп бастау

функциясының кері санағы басталады. Кері санақ аяқталғанда бағдарлама автоматты түрде басталады.

### Бағдарламаны үзу және опцияларды өзгерту.

1. Бағдарлама қосулы тұрғанда, тек кейбір опцияларды ғана өзгертуге болады. Start/Pause  түймесін түрттіңіз.

2. Опцияларды өзгертіңіз. Берілген ақпарат дисплейде тиісінше өзгереді



3. Start/Pause  түймесін қайта түрттіңіз. Жуу бағдарламасы жалғасады.

### Жұмыс істеп жатқан бағдарламаны болдырмау

- Бағдарламадан бас тартып, құрылғыны сөндіру үшін On/Off түймесін басыңыз. Құрылғыны қосу үшін қайта басыңыз.
- • құрылғысын іске қосу үшін таңдау тетігін «қайта орнату» күйіне бұраңыз. 2 секунд күтіңіз. Енді жаңа жуу бағдарламасын орнатуға болады.



### Бағдарламаның соңы

- Құрылғы автоматты түрде тоқтайды. Дисплейде  қосылады. Дыбыстық сигналдар (егер белсенді болса) естіледі.

- Start/Pause  түймесінің индикаторы сөнеді. Есік құлыптаулы  индикаторы сөніп, есік ашылады.
- Құрылғыны сөндіру үшін On/Off түймесін бірнеше секунд түрттіңіз. Жағымсыз иіс не зең пайда болмау үшін есікті және жуғыш зат диспенсерін сәл ашыққырап қойыңыз.

### Цикл аяқталғаннан кейін суды төгу

Егер соңғы шаю суын ағызбайтын бағдарламаны немесе опцияны таңдаған болсаңыз, суды ағызуды ұмытпаңыз:

- Құрылғы ұсынған айналдыру жылдамдығын азайту үшін Spin түймесін түрттіңіз.
- Start/Pause  түймесін басыңыз
- Бағдарлама аяқталып, есік бұғаттаулы индикаторы  сөнгенде, есікті ашуға болады.
- Құрылғыны сөндіру үшін On/Off.

### Күту режимі функциясы

Күту режимі функциясы пайдаланылатын қуатты азайту үшін құрылғыны автоматты сөндіреді.

## 11. КҮТУ ЖӘНЕ ТАЗАЛАУ

### АБАЙЛАҢЫЗ!

Қауіпсіздік тарауларын қараңыз.

### 11.1 Мерзімді тазалау кестесі

#### Мерзімді тазалау құрылғының қызмет ету мерзімін ұзартуға көмектеседі.

Әр циклден кейін есік пен жуғыш зат диспенсерін ауа айналымы үшін сәл ашып қойыңыз және құрылғы ішіндегі ылғалдылықты құрғатыңыз: бұл көгеру мен иістердің алдын алады.

Егер құрылғы ұзақ уақыт пайдаланылмаса: су шүмегін жауып, құрылғыны розеткадан ажыратыңыз.

#### Жуықталған мерзімді тазалау кестесі:

Қақты кетіру	Жылына екі рет
--------------	----------------

Техникалық қызмет көрсету үшін жуу	Айына бір рет
Есіктің тығыздағышын тазалау	Екі ай сайын
Барабанды тазалау	Екі ай сайын
Жуғыш зат диспенсерін тазалау	Екі ай сайын
Су төгетін сорғы сүзгісін тазалау	Жылына екі рет
Су құятын түтік пен клапан сүзгісін тазалау	Жылына екі рет

Келесі абзацтарда әр бөлікті қалай тазалау керектігі түсіндірілген.

## 11.2 Бөгде заттарды шығару



Циклді бастамас бұрын қалталар бос және барлық бос элементтер байланғанына көз жеткізіңіз.

Есіктің тығыздағышында, сүзгілерде және барабанда табуыңыз мүмкін кез келген бөгде заттарды (мысалы, металл қыстырғыш, түймелер, тиындар, т.б.) алып тастаңыз. «Қос манжеталы тығыздауы бар есік тығыздағышы», «Барабанды тазалау», «Су төгетін сүзгіні тазалау» және «Су құятын түтік пен клапан сүзгісін тазалау» бөлімдерін қараңыз. Перделерді абайлаңыз. Ілгектерді шешіп, перделерді жуу дорбасына немесе жастыққапқа салыңыз. Қажет болса, уәкілетті қызмет көрсету орталығына хабарласыңыз.

## 11.3 Сыртын тазалау

Құрылғыны жұмсақ сабын мен жылы сумен ғана тазалаңыз. Барлық беттерді толығымен құрғатыңыз. Металл ысқыштарды немесе ешбір сызат түсіретін материалды пайдаланбаңыз.



### САҚТЫҚ ЕСКЕРТУ

Алкогольді, еріткіштерді немесе химиялық өнімдерді пайдаланбаңыз.



### САҚТЫҚ ЕСКЕРТУ

Металл беттерді хлорлы жуғыш заттармен тазаламаңыз.

## 11.4 Қақты кетіру



Егер аумағыңыздағы судың кермектігі жоғары немесе орташа болса, суды жұмсарту өнімін пайдалануды ұсынамыз.

Қақ бар-жоғын тексеру үшін барабанды уақытылы тексеріңіз.

Өдепкі жуғыш заттардың құрамында суды жұмсартатын заттар болады, бірақ біз қақты тазалайтын құралды пайдаланып, барабан бос тұрған күйде циклды қосуды ұсынамыз.



Бұйымның орамында көрсетілетін нұсқауларды үнемі орындаңыз.

## 11.5 Техникалық қызмет көрсету мақсатында жуу

Төмен температура бағдарламаларын қайталап не жиі пайдаланғанда жуғыш заттар, қыл-қыбырдың қалдықтары жиналып, барабан және науа ішінде бактерия көбеюі мүмкін. Бұл жағымсыз иіс пен зең пайда болдырады. Осы қалдықтарды жою үшін және құрылғының ішкі бөлігін тазалау үшін превентивті жуу циклын уақытылы (кемінде айына бір рет) қосыңыз.



"Барабанды тазалау" бөлімін қараңыз.

## 11.6 Қос ернеулі есік тұмшалағыш

Бұл құрылғы **өздігінен тазартатын дренаж жүйесі** бар күйде жобаланған, бұл киімнен түсіп кеткен жеңіл қылшық талшықтарды сумен ағызуга мүмкіндік береді. Тығыздағышты жүйелі түрде тексеріп, қажет болса келесі диаграммада көрсетілгендей тазалаңыз. Тиындар, түймелер, басқа кішкентай заттар цикл соңында табылуы мүмкін.

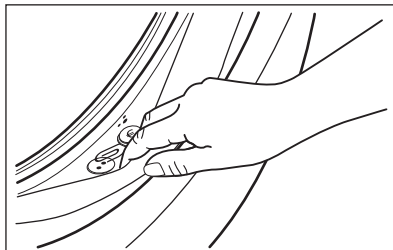

Қажет болса, тығыздағыш бетіне сызат түсірместен аммиакты тазалау затын пайдаланып оны тазалаңыз.



Бұйымның орамында көрсетілетін нұсқауларды үнемі орындаңыз.

Қаптамада қалуы мүмкін заттарды (егер аумақ болса) тексеріп, алып тастаңыз.

Тығыздағыш пен есіктің арасына ешбір кір қалып қоймағанын тексеріңіз.

Бағдарлама циклы аяқталғаннан кейін есік тығыздағышында қалған кірді немесе су қалдықтарын сүрту үшін дымқыл шүберекті пайдаланыңыз.

## 11.7 Барабанды тазалау

Қоқыс жиналып қалмағанына көз жеткізу үшін барабанды уақытылы тексеріңіз.

Барабан кірдегі тот басуы мүмкін заттың немесе құрамында темірі бар кран суын қолдану нәтижесінде тоттануы мүмкін

Барабанды тот баспайтын болатқа арналған арнайы өнімдермен тазалаңыз.



Бұйымның орамында көрсетілетін нұсқауларды үнемі орындаңыз. Барабанды қышқылы бар қақ кетіретін өнімдермен, хлор немесе темірі бар жеміргіш заттармен немесе темір жөкемен тазаламаңыз.

Мұқият тазалау үшін:

1. Барабаннан барлық кірді алыңыз.
2. Cottons бағдарламасын ең жоғары температурамен бірге таңдаңыз.
3. Жуғыш заттардың қалдықтарын шаю үшін бос барабанған шамалы ұнтақ жуғыш заттан салыңыз.



Арасында, цикл соңында дисплейде  белгісі көрінуі мүмкін: бұл “барабанды тазалау” ұсынысы. Барабанды тазалап болғаннан кейін темір жоқ болып кетеді.

## 11.8 Жуғыш зат үлестіргішті тазалау

Құрғақ жуғыш заттың немесе ұйыған мата жұмсартқыштың ықтимал шөгінділерін және/немесе жуғыш зат үлестіргішінде көгеруді болдырмау үшін екі ай сайын келесі тазалау процедурасын диаграммада көрсетілгендей орындаңыз.

1. Тартпаны ашыңыз. Суретте көрсетілгендей басқыны төмен басып, тартып шығарыңыз.

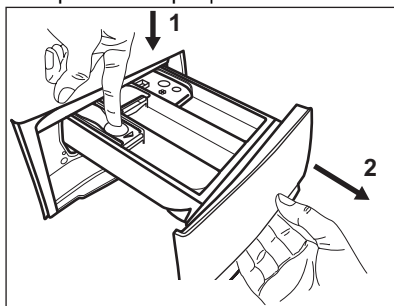

2. Тазалағанда оңай болу үшін үстеме үлестіргіштің үстіңгі жағын алып, ағып тұрған жылы сумен шайып, онда жиналған жуғыш заттарды тазалаңыз. Тазалап болғаннан кейін үстіңгі жағын қайта орнына қойыңыз.

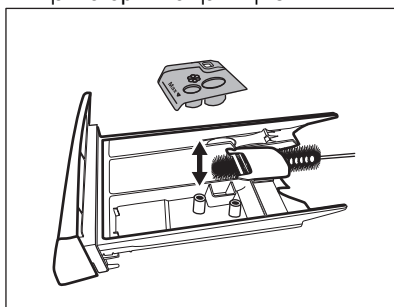

3. Ұяның үстіңгі және астыңғы бөлігіне тұрып қалған жуғыш заттардың қалдықтарының толық тазаланғанын тексеріңіз. Ұяны тазалау үшін кішкене шөткені пайдаланыңыз.

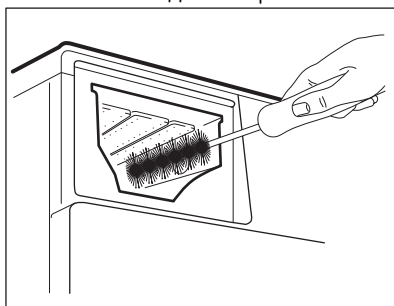

4. Жуғыш зат тартпасын бағыттағышқа салыңыз да, жабыңыз. Шаю

бағдарламасын барабанға ешбір кір салмай қосыңыз.

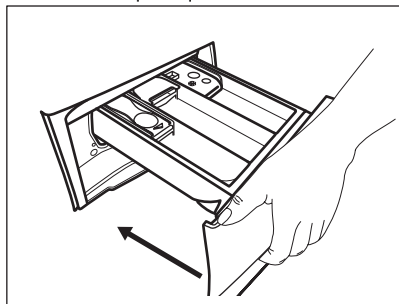

### 11.9 Су сорғысының сүзгісін тазалау

Су төгетін сорғы сүзгісін жүйелі түрде тексеріп, таза екеніне көз жеткізіңіз.

Су сорғысының сүзгісін тазалау қажет:

- Құрылғының суы төгілмей тұр.
- Барабан айналмаса.
- Су төгетін сорғының бітелуіне байланысты құрылғы әдеттен тыс шу шығарады.
- Дисплейде **E20** ескерту коды пайда болса

#### **⚠ АБАЙЛАҢЫЗ!**

- Ашаны розеткадан ажыратыңыз.
- Құрылғы жұмыс істеп тұрған кезде сүзгіні шығармаңыз.
- Құрылғыдағы су ыстық болса, су төгетін сорғыны тазаламаңыз. Су суығанша күтіңіз.
- Судың аққаны тоқтағанша, клапанды жабу және ашу арқылы 3-қадамды бірнеше рет қайталаңыз.

Сүзгіні алған кезде су ағып кетсе, сұрту үшін әрқашан жақын жерде шүберекті ұстаңыз.

**Сорғы сүзгісін тазалау үшін мына диаграммаларға сәйкес істеңіз:**

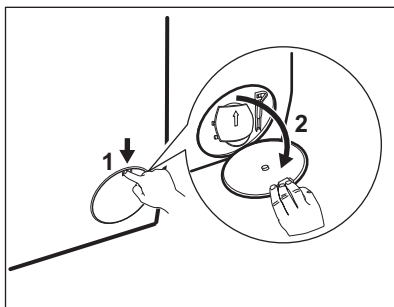

1.

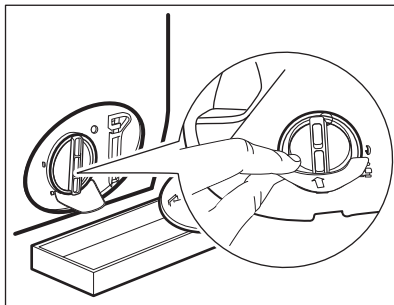

2.

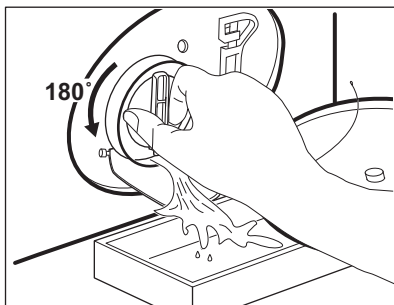

3.

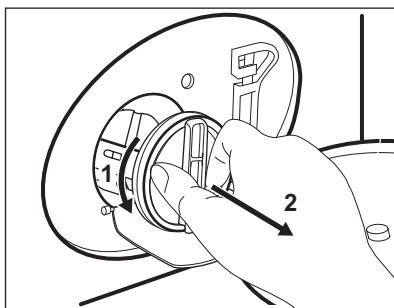

4.

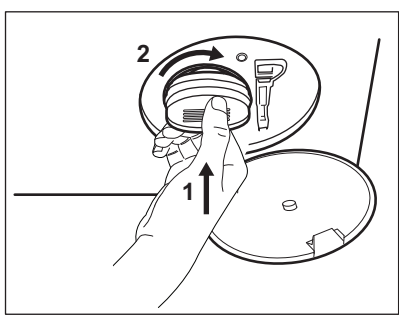
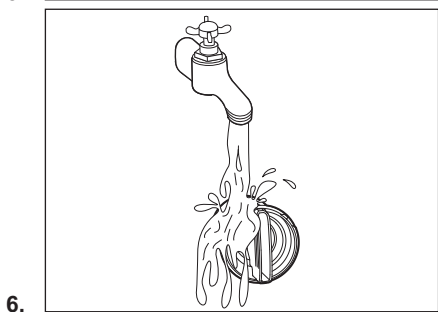
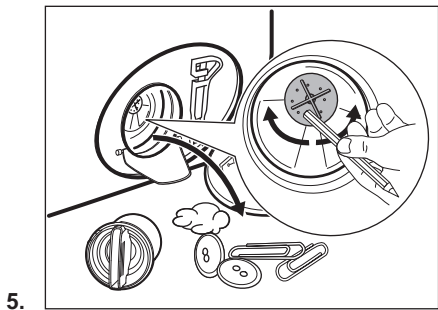

7.

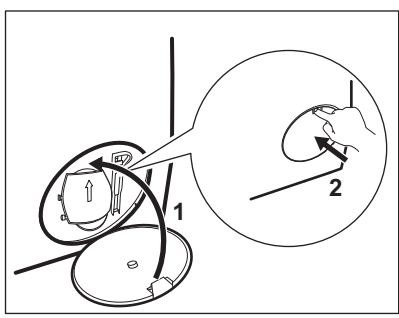

8.

**⚠ АБАЙЛАҢЫЗ!**  
 Сорғы айналғысы айнала алатынына көз жеткізіңіз. Ол айналмаса, уәкілетті қызмет көрсету орталығына хабарласыңыз. Сонымен қатар, су ағып кетпес үшін сүзгінің дұрыс бұралғанына көз жеткізіңіз.

### 11.10 Су құятын түтік пен клапан сүзгісін тазалау

**i**  
 Уақыт өте келе жиналған шөгінділерді кетіру үшін кіріс түтігі мен клапанның сүзгісін жылына екі рет тазалау ұсынылады. Сүзгілерді тазалау үшін келесі диаграммаларға сәйкес әрекет етіңіз:

1.

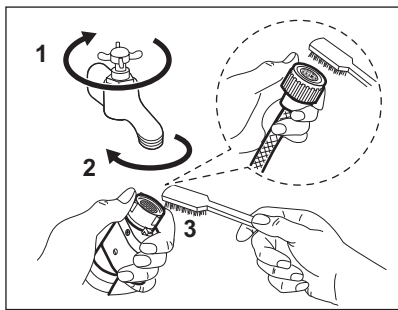

2.

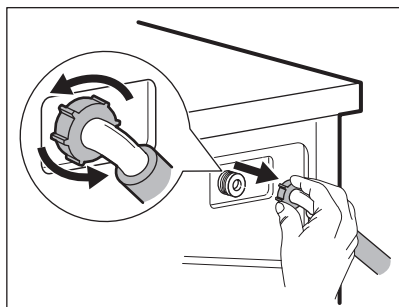

3.

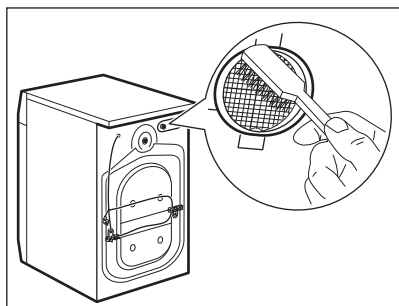

4.

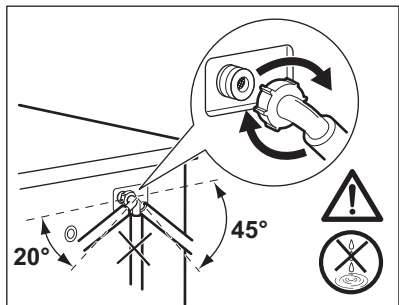

## 11.11 Төтенше ағызу

Егер құрылғы суды төге алмаса, «Су төгетін сорғыны тазалау» тармағында көрсетілген процедураны орындаңыз. Егер қажет болса, сорғыны тазалаңыз.

## 11.12 Мұздап кетуден сақтау

Құрылғы температурасы 0° C градус не бұдан төмен түсетін жерге орнатылса, су құятын түтіктегі және су төгетін сорғыдағы қалдық суды төгіңіз.

1. Ашаны розеткадан ағытыңыз.
2. Судың шүмегін жабыңыз.
3. Су құятын түтіктің екі ұшын ыдысқа салып, түтіктегі суды ағызыңыз.
4. Су төгетін сорғыны босатыңыз. Суды төтенше жағдайда төгу қадамдарын қараңыз.
5. Су төгетін сорғы босаған кезде, су құятын түтікті қайта орнына қойыңыз.

### ⚠ АБАЙЛАҢЫЗ!

Құрылғыны қайта іске қолданар алдында температураның 0°С градустан жоғары екеніне көз жеткізіңіз.

Төмен температураға байланысты орын алған ақауларға өндіруші жауапкершілік көтермейді.

## 12. ТҰТЫНУ МӘНДЕРІ

### 12.1 Түсіндірме



Құрылғымен бірге берілген энергияны үнемдеу белгісіндегі QR коды EP EPREL дерекқорындағы құрылғының жұмысына қатысты ақпаратқа веб-сілтемені қамтамасыз етеді. Пайдалану туралы нұсқаулықпен және осы құрылғымен бірге қамтамасыз етілген барлық құжаттармен бірге энергияны үнемдеу белгісін сақтаңыз. Дәл осы ақпаратты EPREL ішінде <https://eprel.ec.europa.eu> сілтемесін және құрылғының техникалық деректер тақтайшасындағы үлгі атауын және өнім нөмірін пайдаланып табуға болады.

Мәндер мен бағдарлама ұзақтығы әртүрлі жағдайларға байланысты өзгеріп отыруы мүмкін (мысалы, бөлме температурасы, су температурасы және қысым, кірдің өлшемі мен кірдің түрі, желілік кернеу), сондай-ақ бағдарламаның әдепкі параметрін өзгертсеңіз.

#### Еу 2019/2023 Еуропалық Комиссия регламентіне сай

Есо 40-60 бағдарламасы	кг	кВт/сағ	Литрлер	сс:мм	% 1)	°C	айн/мин <sup>2)</sup>
Толық жүктеме	8	0.790	52.0	3:25	53.00	39.0	1151
Жарты жүктеме	4	0.420	42.0	2:40	53.00	30.0	1151
Ширек жүктеме	2	0.165	33.0	2:35	55.00	22.0	1151

1) Айналдыру кезеңінің соңында қалған ылғал. Айналдыру жылдамдығы неғұрлым жоғарырақ болса, шу соғұрлым жоғарырақ әрі қалған ылғалдылық соғұрлым төменірек болады.

2) Ең үлкен айналдыру жылдамдығы.

#### Жиі пайдаланылатын бағдарламалар



Бұл мәндер тек көрсетуге арналған.

Бағдарлама	кг	кВт/сағ	Литрлер	сс:мм	% 1)	°C	айн/мин <sup>2)</sup>
Cottons <sup>3)</sup> 90°C	8	2.450	80.0	4:05	53.00	85.0	1200
Cottons 60°C	8	1.750	75.0	3:50	53.00	55.0	1200
Cottons 20 <sup>4)</sup> 20°C	8	0.300	75.0	2:50	53.00	20.0	1200

Бағдарлама	кг	кВт/сағ	Литрлер	сс:мм	% 1)	°C	айн/ мин <sup>2</sup> )
Synthetics 40°C	3	0.600	55.0	2:15	35.00	40.0	1200
Delicates <sup>5)</sup> 30°C	2	0.400	50.0	1:15	35.00	30.0	1200
Wool 30°C	1,5	0.300	60.0	1:05	30.00	30.0	1200

1) Айналдыру кезеңінің соңында қалған ылғал. Айналдыру жылдамдығы неғұрлым жоғарырақ болса, шу соғұрлым жоғарырақ әрі қалған ылғалдылық соғұрлым төменірек болады.

2) Айналу жылдамдығының анықтамалық индикаторы.

3) Қатты ласталған маталарды жууға қолайлы.

4) Аздап ластанған мақта, синтетикалық және аралас маталарды жууға қолайлы.

5) Сондай-ақ ол азғантай ласталған кір үшін жылдам жуу циклын орындайды.

### Өртүрлі режимдердегі қуатты тұтыну

Өшірулі (Вт)	Күту режимі (Вт)	Кешіктіріп бастау (Вт)
0.50	0.50	4.00

Өшірулі/күту режиміне дейінгі уақыт ең көбі 15 минут болады.

## 13. ҚЫСҚАША НҰСҚАУЛЫҚ

### 13.1 Күнделікті пайдалану

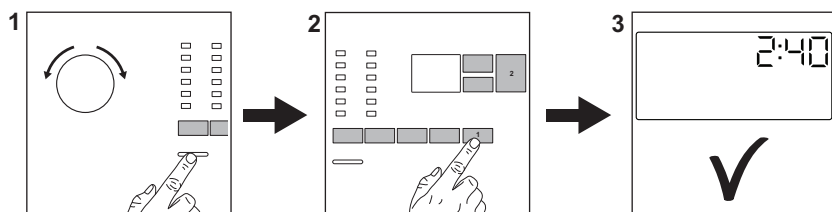

Ашаны розеткаға жалғаңыз.

Су құятын шүмекті ашыңыз.

Кірді жүктеңіз.

Жуғыш затты және басқа құралдарды жуғыш зат салынатын тиісті бөлікке салыңыз.

1. Құрылғыны қосу үшін **On/Off** түймесін басыңыз. Қажетті бағдарламаны орнату үшін бағдарлама тетігін бұраңыз.

2. Қажетті опцияларды (1) тиісті батырма түйменің көмегімен орнатыңыз. Бағдарламаны бастау үшін **Start/Pause**  түймесін (2) басыңыз.

3. Құрылғы іске қосылады. Бағдарлама соңында кірді алыңыз.

Құрылғыны өшіру үшін **On/Off** түймесін басыңыз.

## 13.2 Күту және тазалау

**Мерзімді тазалау кестесі құрылғының қызмет ету мерзімін ұзартуға көмектеседі.**

Әр циклден кейін есік пен жуғыш зат диспенсерін ауа айналымы үшін сәл ашып қойыңыз және құрылғы ішіндегі ылғалдылықты құрғатыңыз: бұл көгеру мен иістердің алдын алады.

Егер құрылғы ұзақ уақыт пайдаланылмаса: су шүмегін жауып, құрылғыны розеткадан ажыратыңыз.

Қақты кетіру	Жылына екі рет
Техникалық қызмет көрсету үшін жуу	Айына бір рет
Есіктің тығыздағышын тазалау	Екі ай сайын
Барабанды тазалау	Екі ай сайын
Жуғыш зат диспенсерін тазалау	Екі ай сайын
Су төгетін сорғы сүзгісін тазалау	Жылына екі рет
Су құятын түтік пен клапан сүзгісін тазалау	Жылына екі рет

Әсіресе жуғыш зат тартпасы аймағының жанындағы пластик бөлшектерді таза ұстап, төгілген артық жуу құралын кетіріңіз.

Келесі абзацтарда әрбір бөлікті қалай тазалау керектігі түсіндірілген.

### **Қос ернеулі есік тұмшалағыш**

Бұл құрылғы **өздігінен тазартатын дренаж жүйесі** бар күйде жобаланған, бұл киімнен түсіп кеткен жеңіл қылшық талшықтарды сумен ағызуға мүмкіндік береді. Тығыздағышты жүйелі түрде тексеріп, қажет болса келесі диаграммада көрсетілгендей тазалаңыз. Тиындар, түймелер, басқа кішкентай заттар цикл соңында табылуы мүмкін.

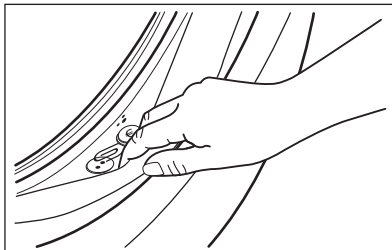

Қажет болса, тығыздағыш бетіне сызат түсірместен аммиакты тазалау затын пайдаланып оны тазалаңыз.



Бұйымның орамында көрсетілетін нұсқауларды үнемі орындаңыз.

Қаптамада қалуы мүмкін заттарды (егер аумақ болса) тексеріп, алып тастаңыз.

Тығыздағыш пен есіктің арасына ешбір кір қалып қоймағанын тексеріңіз. Бағдарлама циклы аяқталғаннан кейін есік тығыздағышында қалған кірді немесе су қалдықтарын сұрту үшін дымқыл шүберекті пайдаланыңыз.

### **Бөгде заттарды шығару**



Циклді бастамас бұрын қалталар бос және барлық бос элементтер байланғанына көз жеткізіңіз.



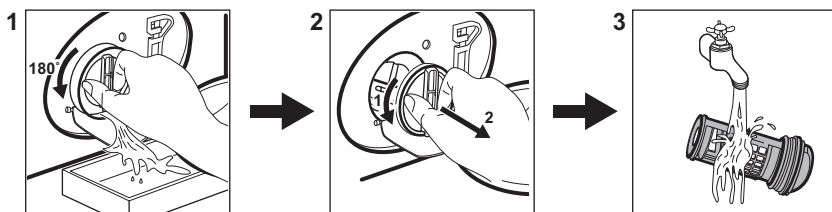

Есіктің тығыздағышында, сүзгілерде және барабанда табуыңыз мүмкін кез келген бөгде заттарды (мысалы, металл қыстырғыш, түймелер, тиындар, т.б.) алып тастаңыз. Қажет болса, уәкілетті қызмет көрсету орталығына хабарласыңыз.

**Су сорғысының сүзгісін тазалау**  
Сүзгіні уақытылы, әсіресе дисплейде

ескерту коды **E20** пайда болса тазалаңыз.



### 13.3 Бағдарламалар

Бағдарлама	Жүктеу	Өнім сипаттамасы
Cottons	8 кг	Ақ және түрлі-түсті маталар бағдарламасы. Қалыпты және ауыр топырақ үшін өте қолайлы.
Synthetics	3 кг	Синтетика немесе аралас матадан жасалған заттар.
Delicates	2 кг	Акрил, вискоза, полиэстер сияқты биязы маталар.
Wool  	1,5 кг	Машинада жууға болатын жүн мата, қолмен жууға болатын жүн мата және нәзік маталар.
Rapid 14min	1,5 кг	Шамалы кірлеген не бір рет киілген мақта мата және синтетика заттар.
Rinse	8 кг	Барлық мата, жүн мен өте нәзік матадан басқа. Шаюға және айналдыруға арналған бағдарлама.
Spin/Drain	8 кг	Барлық маталар, жүн мата мен өте нәзік матадан басқа. Суды төгуге және айналдыруға арналған бағдарлама.
Jeans	3 кг	Джинс киімдер мен джерси заттарға арналған.
Sport	3 кг	Спорт киімдері.
Silk	1 кг	Жібек мата және аралас синтетика заттарға арналған арнайы бағдарлама.
Duvet	3 кг	Мақта мата заттар немесе баран түсті аралас матадан жасалған заттар.
Outdoor 	2 кг <sup>1)</sup> 1 кг <sup>2)</sup>	Дала спортына арналған соңғы үлгінің киімдері.
Hygiene  	8 кг	Ақ мақта мата заттар. Бұл бағдарлама бактериялар мен вирустардың 99,99%-дан астамын жояды <sup>3)</sup>

Бағдарлама	Жүктеу	Өнім сипаттамасы
Есо 40-60	8 кг 4)	Ақ және түрлі-түсті мақта мата. Қалыпты ласталған киімдер.

- 1) Жуу бағдарламасы.
- 2) Жуу бағдарламасы және суға төзімді ету циклі.
- 3) 2021 жылы Swissatest Testmaterialien AG жүргізген сыртқы сынақта Алтын-сары түсті стафилококк, Энтерококки фэциум, Ақ кандида, Көкірінді таяқша және MS2 Бактериофаг үшін сыналған (Сынақ есебінің №202120117).
- 4) Комиссияның ЕУ 2019/2023 регламентіне сәйкес, 40°C температурадағы бұл бағдарлама 40°C немесе 60°C температурада жууға болатын қалыпты ластаған мақта матаны бір циклде тазалай алады.



Кірдегі температура, бағдарламаның ұзақтығы және басқа деректерді алу үшін «Тұтыну мәндері» тарауын қараңыз.  
Қуатты тұтыну тұрғысынан ең тиімді бағдарламалар, әдетте, төменірек температураларда және ұзағырақ жұмыс істейтін бағдарламалар болып табылады.

Құрылғыны әрбір бағдарлама үшін көрсетілген максималды

сыйымдылыққа дейін жүктеу қуат пен суды тұтынуды азайтуға көмектеседі.

#### Жуу бағдарламаларына арналған жуғыш заттар

Бағдарлама	Әмбебап ұнтақ <sup>1)</sup>	Әмбебап сұйықтық	Түсті киімдерге арналған сұйықтық	Нәзік жүн маталар	Арнайы
Cottons	▲	▲	▲	--	--
Synthetics	▲	▲	▲	--	--
Delicates	--	--	--	▲	▲
Wool	--	--	--	▲	▲
Rapid 14min	--	▲	▲	--	--
Jeans	--	▲	▲	--	▲
Sport	--	--	▲	▲	▲
Silk	--	--	--	▲	▲
Duvet	--	--	--	▲	▲
Outdoor	--	--	--	▲	▲
Hygiene	▲	▲	--	--	▲
Eco 40-60	▲	▲	▲	--	--

1) 60°C-тан жоғарырақ температурада ұнтақ жуғыш затты пайдалану ұсынылады.

-- = Ұсынылмайды ▲ = Ұсынылады

## 14. ЖУҒЫШ ЗАТТЫҢ ТҮРІ ЖӘНЕ МӨЛШЕРІ.

- Кір жуғыш машиналарға арналған жуғыш заттар мен басқа үстемелерді ғана қолданыңыз: Алдымен, мына жалпы ережелерді сақтаңыз:
  - нәзік маталарды қоспағанда, барлық матаның түріне арналған ұнтақ жуғыш заттар (сонымен қатар таблеткалар және бір реттік жуғыш заттар). Ақ киімдер мен кірді зарарсыздандыру үшін ағартқышы бар ұнтақ жуғыштарды пайдаланыңыз,
  - сұйық жуғыш заттар (сонымен қатар бір реттік жуғыш заттар) матаның барлық түріне арналған төмен температурадағы жуу бағдарламалары үшін (макс. 60°C) немесе тек жүн маталарға арналған арнайы бағдарламалар үшін жақсырақ.
- Өртүрлі жуғыш заттарды араластырмаңыз.
- Мына жағдайда жуғыш затты азырақ қолданыңыз:
  - сіз аздаған жүктемені жуып жатырсыз,
  - кір аз ластанған,
  - жуу кезінде көп мөлшерде көбік бар.
- Жуғыш зат құлақшаларын немесе бөтелкелерді пайдаланған кезде оларды жуғыш зат үлестіргішіне емес, барабанның ішіне салыңыз және өндірушінің ұсыныстарын орындаңыз.

### **Жеткіліксіз жуғыш зат мынаны тудыруы мүмкін:**

- орынсыз жуу нәтижелері,
- жуылып жатқан кір сұр түске айналады,
- майлы киімдер,
- құрылғыдағы зең.

### **Шамадан тыс жуғыш зат мыналарға әкелуі мүмкін:**

- көбіктер,
- жуу әсерін төмендетеді,
- жеткіліксіз шаю,
- қоршаған ортаға көбірек әсер етеді.

## 15. ДАБЫЛ КОДТАРЫ ЖӘНЕ ЫҚТИМАЛ АҚАУЛАР

Құрылғы жұмысын бастамай жатыр немесе жұмыс істеп тұрған кезде тоқтап қалады. Алдымен мәселенің шешімін табуға тырысыңыз (кестелерді қараңыз).

### **АБАЙЛАҢЫЗ!**

Кез келген тексеру жұмыстары алдында құрылғыны сөндіріңіз.

Мәселе	Ықтимал шешім
<b>E 10</b> Құрылғыға су дұрыс құйылмай тұр.	<ul style="list-style-type: none"><li>• Су шүмегі ашық екенін тексеріңіз.</li><li>• Су қысымының тым төмен емес екендігіне көз жеткізіңіз. Бұл ақпаратты алу үшін жергілікті су мекемесіне хабарласыңыз.</li><li>• Су шүмегі бітелмегеніне көз жеткізіңіз.</li><li>• Су құятын түтіктің ақаусыз екенін, бұратылып немесе майысып қалмағанына көз жеткізіңіз.</li><li>• Су құятын түтіктің дұрыс жалғанғанына көз жеткізіңіз.</li><li>• Су құятын түтіктің сүзгісі мен клапанның сүзгісі бітелмегеніне көз жеткізіңіз.</li></ul>

## E20

Құрылғының суы төгілмей тұр.

- Раковина төлкесінің бітеліп қалмағанына көз жеткізіңіз.
- Су құятын түтіктің бұратылып немесе майысып қалмағанына көз жеткізіңіз.
- Төгу сүзгісі бітеліп қалмағанын тексеріңіз. Қажет болса, сүзгіні тазалаңыз.
- Төгу түтігінің дұрыс жалғанғанына көз жеткізіңіз.
- Егер төгу кезеңі жоқ бағдарламаны орнатсаңыз, төгу бағдарламасын орнатыңыз.
- Егер сіз ваннада сумен аяқталатын опцияны орнатсаңыз, төгу бағдарламасын орнатыңыз.

## E40

Құрылғының есігі ашық немесе дұрыс жабылмаған.

- Есік дұрыс жабылғанына көз жеткізіңіз.

## E91

Ішкі іркіліс. Құрылғының электронды элементтерінің арасында байланыс жоқ.

- Бағдарлама дұрыс аяқталмаған не құрылғы уақытынан бұрын тоқтаған. Құралды өшіріп, қайта қосыңыз.
- Ескерту коды қайта пайда болса, уәкілетті қызмет көрсету орталығына хабарласыңыз.

## EKO

Электр желісі тұрақты емес.

- Қуат көзі тұрақты болғанша күтіңіз.

## EFO

Тасқынға қарсы құрал қосулы.

- Құрылғыны ажыратып, су шүмегін жабыңыз. Уәкілетті қызмет көрсету орталығына хабарласыңыз.

Мәселе жойылмаса, уәкілетті қызмет көрсету орталығына хабарласыңыз. Сервистік орталыққа қажет деректер техникалық деректер тақтайшасында берілген

\*Кейбір дабыл кодтары пайда болмауы мүмкін. Ескертусіз өзгертуге болады.

## 16. ҚОРШАҒАН ОРТАҒА ҚАТЫСТЫ ЖАҒДАЙЛАР

Таңбасы бар қайта өңделетін материалдар  Қаптаманы қайта өңдеу үшін оны тиісті контейнерлерге салыңыз. Электрлік және электрондық жабдықтардың қалдығын қайта өңдеу арқылы қоршаған ортаны және адам денсаулығын қорғауға үлесіңізді қосыңыз. «Сызылған себет»

таңбасымен белгіленген жабдықтарды  бірге утилизациялауға болмайды. Өнімді жергілікті қайта өңдеу бөліміне қайтарыңыз немесе муниципалды мекемеге хабарласыңыз.

Осы өнімнің өндірілген күні сериялық нөмірде көрсетілген, оның нөмірінің бірінші саны өндірілген жылдың соңғы санына, екінші және үшінші сандар аптаның реттік нөміріне сәйкес келеді. Мысалы, 14512345 сериялық нөмірі өнім 2021 жылдың қырық бесінші аптасында өндірілгенін білдіреді.

Өндіруші: Electrolux Appliances AB, St. Göransgatan 143, 105 45 Stockholm, Швеция.

Польшада жасалған.

## Laipni lūdzam Electrolux pasaulē! Pateicamies jums, ka iegādājāties mūsu ierīci.



Atbilstoši mūsu ilgspējīguma mērķiem mēs samazinām papīra daudzumu un nodrošinām lietošanas instrukcijas tiešsaistē. Atrodiet pilno lietošanas instrukciju vietnē [electrolux.com/manuals](http://electrolux.com/manuals)



Saņemiet lietošanas ieteikumus un brošūras, traucējumu novēršanas, servisa un remonta informāciju vietnē [electrolux.com/support](http://electrolux.com/support)



Iegādājieties savai ierīcei papildpiederumus, vienreizējas lietošanas materiālus un oriģinālās rezerves daļas vietnē [electrolux.com/shop](http://electrolux.com/shop)

Izmaiņu tiesības rezervētas.

## SATURS

1. DROŠĪBAS NORĀDĪJUMI.....	241
2. DROŠĪBAS NORĀDĪJUMI.....	243
3. PRODUKTA APRAKSTS.....	246
4. TEHNISKĀ INFORMĀCIJA.....	247
5. UZSTĀDĪŠANA.....	247
6. VADĪBAS PANELIS.....	251
7. CENTRĀLĀ POGAS UN TAUSTIŅI.....	252
8. PROGRAMMAS.....	254
9. IESTATĪJUMI.....	258
10. IKDIENAS LIETOŠANA.....	259
11. APKOPE UN TĪRĪŠANA.....	262
12. PATĒRIŅA DATI.....	267
13. ĪSĀ PAMĀCĪBA.....	269
14. MAZGĀŠANAS LĪDZEKĻA VEIDS UN DAUDZUMS.....	272
15. BRĪDINĀJUMA KODI UN IESPĒJAMĀS KĻŪMES.....	273
16. AR VIDĪ SAISTĪTI APSVĒRUMI.....	274

## 1. ⚠ DROŠĪBAS NORĀDĪJUMI



Pirms ierīces uzstādīšanas un lietošanas rūpīgi izlasiet pievienotos norādījumus.

Ražotājs neatbild par savainojumiem un bojājumiem, kas radušies ierīces nepareizas uzstādīšanas vai izmantošanas rezultātā. Vienmēr glabājiet šīs instrukcijas drošā, pieejamā vietā, lai tās varētu izmantot nākotnē.

## 1.1 Bērnu un īpaši jūtīgu personu drošība

- Šo ierīci drīkst izmantot bērni no 8 gadu vecuma un cilvēki ar ierobežotām fiziskām, sensorām vai garīgām spējām vai pieredzes un zināšanu trūkumu atbildīgas personas uzraudzībā vai, ja tie ir informēti par ierīces drošu lietošanu un izprot potenciālos riskus.
- Bērniem vecumā no 3–8 gadiem un personām ar ļoti plašu un sarežģītu invaliditāti jāliedz piekļuve ierīcei, ja vien tie netiek pastāvīgi uzraudzīti.
- Neļaujiet bērniem trīs gadu vecumu nerasniegušiem bērniem tuvoties ierīcei, ja vien viņi netiek pastāvīgi uzraudzīti.
- Mazi bērni jāuzrauga, lai tie nespēlētos ar ierīci.
- Neļaujiet bērniem tuvoties iepakojumam un atbrīvojieties no tā pienācīgā veidā.
- Glabājiet mazgāšanas līdzekļus bērniem nepieejamās vietās.
- Neļaujiet bērniem atrasties ierīces tuvumā, ja ir atvērtas ierīces durvis.
- Ja ierīcei ir bērnu drošības ierīce, tā jāaktivizē.
- Bērni nedrīkst tīrīt ierīci un veikt tās apkopi bez uzraudzības.

## 1.2 Vispārīgā drošība

- Šī ierīce ir paredzēta veļas mazgāšanai mājas apstākļos, tikai tādai veļai, kuru ir atļauts mazgāt veļas mašīnā.
- Šī ierīce ir izstrādāta tikai izmantošanai mājas apstākļos un telpās.
- Šo ierīci var izmantot birojos, viesnīcu viesu numuros, pansiju viesu numuros, lauku viesu mājās un citās līdzīgās uzturēšanās vietās, kurās izmantošana nepārsniedz (vidējo) mājsaimniecības lietošanas intensitāti.
- Nemainiet šī produkta specifikāciju.
- Ierīces maksimālā veļas ietilpība ir 8 kg. Nepārsniedziet ierīces maksimālo veļas ietilpību (skatiet nodaļu "Programmu tabula").

- Ūdens spiedienam ūdens ieplūdes punktā no savienojuma ir jābūt no 0,5 bar(0,05 MPa) līdz 10 bar (1,0 MPa).
- Ventilācijas atveri pamatnē nedrīkst aizsegt ar paklāju vai citu grīdas segumu.
- Ierīce jāpievieno ūdens padevei, izmantojot komplektācijā iekļautos jaunus šļūteņu cauruļu komplektus vai citus pilnvarota servisa centra piegādātus jaunus šļūteņu komplektus.
- Vecās šļūtenes nedrīkst izmantot atkārtoti.
- Ja elektrības padeves vads ir bojāts, lai izvairītos no elektrības trieciena riska, tas jānomaina ražotājam, autorizētajam servisa centram vai citam kvalificētam speciālistam.
- Pirms jebkādām apkopes darbībām izslēdziet ierīci un atvienojiet spraudkontaktu no elektrotīkla.
- Ierīces tīrīšanai neizmantojiet augstspiediena ūdens strūklu un/vai tvaiku.
- Tīriet ierīci ar mitru mīkstu drānu. Izmantojiet tikai neitrālus mazgāšanas līdzekļus. Neizmantojiet abrazīvus izstrādājumus, abrazīvus sūkļus, šķīdinātājus vai metāla priekšmetus.

## 2. DROŠĪBAS NORĀDĪJUMI

### 2.1 Uzstādīšana



Uzstādīšanai jāatbilst attiecīgajiem valsts noteikumiem.

- Noņemiet visu iepakojumu un pārvadāšanas skrūves, ieskaitot gumijas ieliktni ar plastmasas starpliku.
- Glabājiet transportēšanai paredzētās skrūves drošā vietā. Ja ierīce vēlāk jāpārvieto, tās atkārtoti jāievieto, lai nofiksētu tilpni, lai novērstu iekšējus ierīces bojājumus.
- Vienmēr uzmanīgi pārvietojiet ierīci, jo tā ir smaga. Vienmēr izmantojiet drošības cimdus un slēgtus apavus.
- Ievērojiet kopā ar ierīci piegādātās uzstādīšanas norādes.
- Neuzstādiet un nelietojiet bojātu ierīci.
- Neuzstādiet un nelietojiet ierīci vietā, kur temperatūra ir zemāka par 0 °C un kur tā ir pakļauta nokrišņu iedarbībai.
- Virsmai, uz kuras ierīci paredzēts uzstādīt, jābūt līdzenai, stabilai, karstumizturīgai un tīrai.
- Pārlicinieties, ka starp ierīci un grīdu cirkulē gaiss.
- Kad ierīce novietota pastāvīgajā vietā, pārbaudiet, vai tā ir pareizi nolīmeņota, izmantojot spirta līmeņrādi. Ja nepieciešams, noregulējiet kājiņas attiecīgi.
- Neuzstādiet ierīci virs grīdas noteces lūkas.

- Nešļakstiet ūdeni uz ierīci un nepakļaujiet to pārmērīgam mitrumam.
- Neuzstādi ierīci vietā, kur ierīces durvis nevar atvērt līdz galam.
- Nelieciet zem ierīces slēgtu trauku ūdens savākšanai iespējamās noplūdes gadījumā. Sazinieties ar pilnvaroto servisa centru, lai pārliecinātos, kādus piederumus var lietot.

## 2.2 Pieslēgums elektrotīklam

### BRĪDINĀJUMS!

Ugunsgrēka un elektrošoka risks!

- **UZMANĪBU:** Šī ierīce ir paredzēta uzstādīšanai/pievienošanai ēkas zemējuma savienojumam.
- Vienmēr izmantojiet pareizi uzstādītu un drošu kontaktligzdu.
- Pārliecinieties, ka tehnisko datu plāksnītē norādītie parametri atbilst elektrotīkla parametriem.
- Nelietojiet daudzkontakta adapterus vai pagarinātājus.
- Rīkojieties uzmanīgi, lai nesabojātu kontaktspraudni un kabeli. Ja iekārtas elektropadeves kabeli nepieciešams nomainīt, to jāveic tuvākajā autorizētajā servisa centrā.
- Pieslēdziet kontaktspraudni kontaktligzdai tikai uzstādīšanas beigās. Pārbaudiet, vai pēc uzstādīšanas kontaktspraudnim var brīvi piekļūt.
- Neaiztieciot strāvas kabeli vai kontaktspraudni ar slāpām rokām.
- Nekad neatslēdziet ierīci no tīkla, velkot aiz strāvas kabeļa. Vienmēr velciet aiz kontaktspraudņa.

## 2.3 Ūdens pieslēgums

- Ieplūdes ūdens temperatūra nedrīkst pārsniegt 25 °C.
- Nebojājiet ūdens šļūtenes.
- Pirms pievienošanas jaunām caurulēm, ilgāku laiku neizmantojamām caurulēm, labotām caurulēm vai caurulēm, kurām pievienotas jaunas ierīces (ūdens skaitītāji u.c.), ļaujiet ūdenim tecēt, līdz tas kļūst tīrs un dzidrs.
- Pārbaudiet, vai nav redzamas ūdens noplūdes ierīces pirmās lietošanas reizes laikā un pēc tās.

- Neizmantojiet lokanā savienojuma pagarinājumu, ja ūdens ievada lokanais savienojums ir pārāk īsa. Sazinieties ar servisa centru, lai saņemtu jaunu ieplūdes šļūteni.
- Iespējams, ka izsaiņošanas laikā novērosiet ūdens izplūšanu no aizplūdes caurules. Tas ir rūpnīcā veiktās ierīces pārbaudes ar ūdeni dēļ.
- Ūdens novadīšanas šļūteni var pagarināt maksimāli par 400 cm. Sazinieties ar pilnvaroto servisa centru par otru ūdens novadīšanas šļūteni un tās pagarinājumu.
- Pārbaudiet, vai pēc uzstādīšanas var brīvi piekļūt ūdens krānam.
- Pēc katras ierīces lietošanas reizes aizveriet ūdens krānu.

## 2.4 Lietošana

### BRĪDINĀJUMS!

Pastāv risks gūt savainojumus, elektrošoku, izraisīt ugunsgrēku, apdegumus vai ierīces bojājumus.

- Ievērojiet uz mazgāšanas līdzekļa iepakojuma sniegtos drošības norādījumus.
- Neievietojiet ierīcē un neglabājiet tās tuvumā vai uz tās viegli uzliesmojošas vielas vai ar viegli uzliesmojošām vielām piesūcinātus priekšmetus.
- Nedrīkst mazgāt audumus, kuri stipri sasmērēti ar eļļu, smērvielām vai citām taukainām vielām. Tas var sabojāt ierīces gumijas daļas. Pirms šādu izstrādājumu ievietošanas ierīcē, tie iepriekš jāmazgā ar rokām.
- Neizmantojiet veļas smaržas, lai izvairītos no ierīces plastmasas un gumijas daļu sabojāšanas riska.
- Programmas darbības laikā nepieskarieties stikla durvīm. Stikls var sakarst.
- Pārliecinieties, ka no veļas ir izņemti visi metāla priekšmeti.

## 2.5 Serviss

- Lai salabotu ierīci, sazinieties ar pilnvarotu servisa centru. Izmantojiet tikai oriģinālās rezerves daļas.
- Lūdzu, ņemiet vērā, ka pašrocīgi veikti remontdarbi vai remontdarbi, kurus

- veikušas neprofesionālas personas, var radīt apdraudējumu, un garantija var zaudēt spēku.
- Turpmāk norādītās rezerves daļas ir pieejamas vismaz 10 gadus pēc modeļa ražošanas pārtraukšanas: motors un motora kontakti, transmisija starp motoru un veļas tilpni, sūkņi, amortizatori un atsperes, veļas tilpne, veļas tilpnes zvaigzne un tās lodīšu gultņi, sildītāji un sildelementi, ieskaitot siltumsūkņus, cauruļvadi un to aprīkojums, ieskaitot šļūtenes, vārstus, filtrus un ūdens noslēgvārstus, iespaidshēmas plates, elektroniskie displeji, spiediena slēdži, termostati un sensori, programmatūra un aparātprogrammatūra, ieskaitot programmatūras atiestatīšanu, durvis, durvju eņģes un blīves, citas blīves, durvju slēdžu mehānismi, plastmasas piederumi, piemēram, mazgāšanas līdzekļa dozatori. Jūsu valstī var tikt piemērots ilgāks laiks. Lai iegūtu papildu informāciju, apmeklējiet mūsu tīmekļa vietni.
  - Lūdzu, ņemiet vērā, ka dažas no šīm rezerves daļām ir pieejamas tikai profesionāliem remontētājiem un ka ne visas rezerves daļas der visiem modeļiem.

- Informācija par šajā produktā esošo lampu (lampām) un atsevišķi nopērkamajām rezerves lampām: Šīs lampas ir paredzētas ekstremāliem fiziskajiem apstākļiem, piemēram, temperatūrai, vibrācijai, mitrumam, mājsaimniecības ierīcēs vai paredzētas informēšanai par ierīces darbības statusu. Tās nav paredzētas citiem lietošanas veidiem un nav piemērotas mājsaimniecības telpu apgaismojumam.

## 2.6 Ierīces utilizācija



### **BRĪDINĀJUMS!**

Pastāv traumu un nosmakšanas risks.

- Atvienojiet ierīci no elektropadeves un ūdens padeves.
- Nogrieziet strāvas kabeli netālu no ierīces un utilizējiet to.
- Noņemiet durvju fiksatoru, lai bērni vai mājdzīvnieki nevarētu ierāpties veļas žāvētāja tilpnē un tur sevi ielēgt.
- Utilizējiet ierīci saskaņā ar WEEE Direktīvu par elektrisko un elektronisko iekārtu atkritumiem.

## 3. PRODUKTA APRAKSTS

### 3.1 Ierīces pārskats

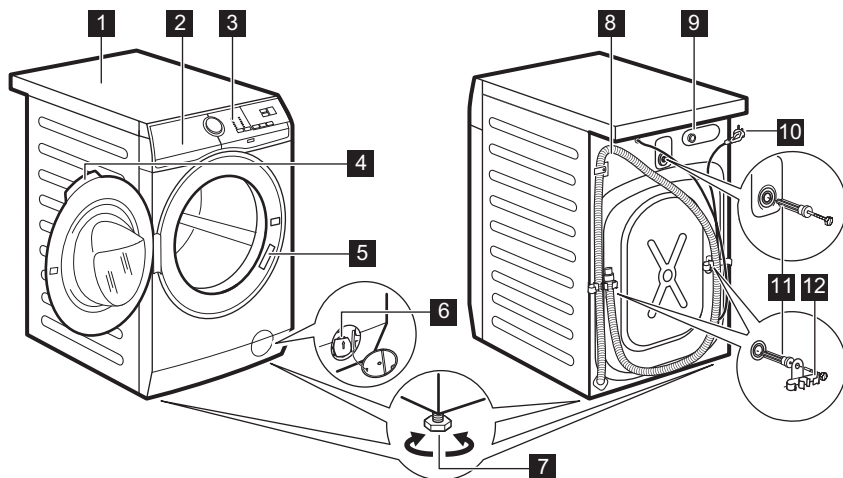

- 1 Darba virsma
- 2 Mazgāšanas līdzekļa dozators
- 3 Vadības panelis
- 4 Durvju rokturis
- 5 Datu plāksnīte
- 6 Ūdens izsūkņēšanas sūknis
- 7 Kājiņas ierīces līmeņošanai

- 8 Izsūkņēšanas lokanais savienojums
- 9 Ūdens iepļūdes šļūtenes savienojums
- 10 Elektrotīkla kabelis
- 11 Ierīces transportēšanai paredzētās skrūves
- 12 Šļūtenes balsts

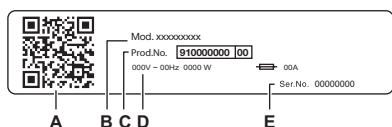

#### Ražotāja plāksnītē norādīts:

- A. QR kods
- B. Modeļa nosaukums
- C. Produkta numurs
- D. Elektriskie raksturlielumi
- E. Sērijas numurs

Skenējiet ierīces **QR kodu**, lai reģistrētu savu produktu un maksimāli izmantotu visas tā iespējas.

- — piekļūstiet ierīces informācijai, dokumentācijai un rakstiem par to, kā izmantot labākās funkcijas (lietotāja rokasgrāmata pieejama arī vietnē [electrolux.com/manuals](http://electrolux.com/manuals))
- — saņemiet lietošanas padomus, problēmu novēršanu, apkopes un remonta informāciju (pieejami arī vietnē [electrolux.com/support](http://electrolux.com/support))
- — iegādājieties papildpiederumus, vienreizējas lietošanas materiālus un oriģinālās rezerves daļas savai ierīcei (pieejams arī vietnē [electrolux.com/shop](http://electrolux.com/shop))

## 4. TEHNISKĀ INFORMĀCIJA

Izmēri	Platums/augstums/kopējais dziļums	59,6 cm /84,7 cm /57,6 cm
Pieslēgums elektroīklam	Spriegums Kopējā jauda Drošinātājs Frekvence	230 V 1900 W 10 A 50 Hz
Aizsargapvalka nodrošinātais aizsardzības līmenis pret cieto daļiņu un mitruma iedarbību, izņemot gadījumus, kad zemsprieguma ierīcēm nav aizsardzības pret mitrumu		IPX4
Ūdens pievada spiediens	Minimālais Maksimālais	0,5 bar (0,05 MPa) 10 bar (1,0 MPa)
Ūdens padeve <sup>1)</sup>		Aukstais ūdens
Maksimālais veļas daudzums	Cotton (Kokvilna)	8 kg

1) Pievienojiet ūdens iepilūdes šļūteni ūdens krānam ar 3/4" vītņi.

## 5. UZSTĀDĪŠANA

### BRĪDINĀJUMS!

Skatiet sadaļu "Drošība".

### 5.1 Izsaiņošana

1. Atveriet durvis. Izņemiet visu no veļas tilpnes.

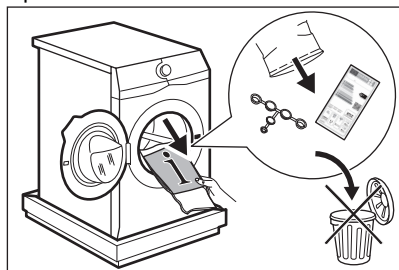

Ierīces komplektācijā iekļautie piederumi var atšķirties atkarībā no modeļa.

2. Novietojiet iesaiņojuma elementu uz grīdas aiz ierīces un uzmanīgi apgāziet ierīci ar aizmugurējo daļu uz leju.

Noņemiet aizsardzību no apakšas.

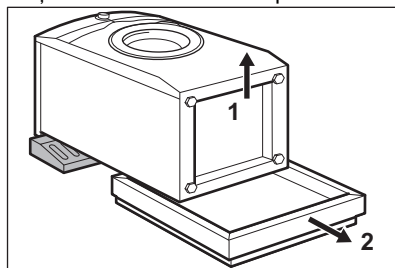

### UZMANĪBU!

Nenovietojiet veļas mašīnu ar priekšpusi uz leju.

3. Novietojiet ierīci atpakaļ stāvus. Atvienojiet barošanas kabeli un izplūdes šļūteni no šļūtenes turētājiem.

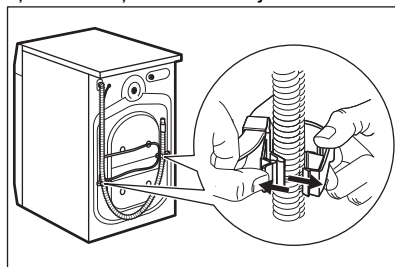

### ⚠ BRĪDINĀJUMS!

Iespējams, ka novērosiet ūdens izplūšanu no iekšējās šļūtenes. Tas ir tādēļ, ka mazgājamā mašīna ir pārbaudīta rūpnīcā.

4. Izskrūvējiet trīs transportēšanai paredzētās skrūves un izvelciet plastmasas starplikas.

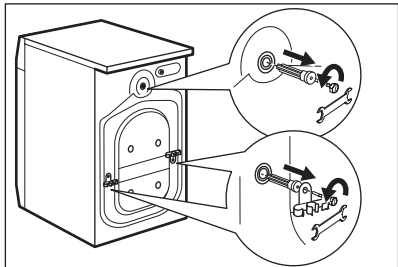

Iesakām saglabāt iesaiņojuma materiālus un transportēšanai paredzētās skrūves gadījumam, ja ierīce būs jāpārvadā.

5. Ievietojiet atverēs plastmasas vāciņus, kas atrodami lietotāja rokasgrāmatas maiņiņā.

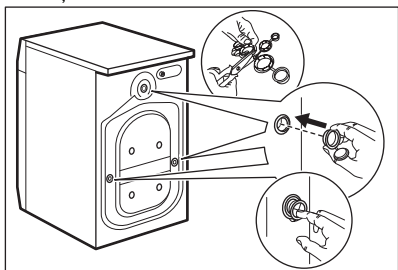

## 5.2 Uzstādīšanas informācija

### Novietošana un līmeņošana

Noregulējiet ierīci pienācīgi, lai novērstu vibrāciju, troksni un tās kustēšanos darbības laikā.

1. Uzstādiet ierīci uz līdzenas, stingras pamatnes grīdas. Ierīcei jābūt nolīmeņotai un stabilai. Pārliecinieties, ka ierīce nepieskaras sienai vai citiem priekšmetiem un ka zem tās cirkulē gaiss.

2. Atskrūvējiet vaļīgāk vai pievelciet regulējamās kājiņas, lai regulētu ierīces līmeņojumu. Visām ierīces kājiņām stingri jābalstās uz grīdas.

### ⚠ BRĪDINĀJUMS!

Ierīces līmeņošanas nolūkā nenovietojiet zem tās kājiņām kartona, koka vai tamlīdzīgus materiālus.

### Ievada lokanais savienojums

#### ⚠ UZMANĪBU!

Pārliecinieties, ka lokanais savienojums nav bojāts un savienojuma vietās nav noplūžu. Neizmantojiet lokanā savienojuma pagarinājumu, ja ūdens ievada lokanais savienojums ir pārāk īsa. Sazinieties ar servisa centru, lai saņemtu informāciju par iekšējās šļūtenes nomaiņu.

1. Ja nepieciešams, pievienojiet ūdens ievada lokano savienojumu ierīces aizmugurē. Parasti to uzstāda jau rūpnīcā.

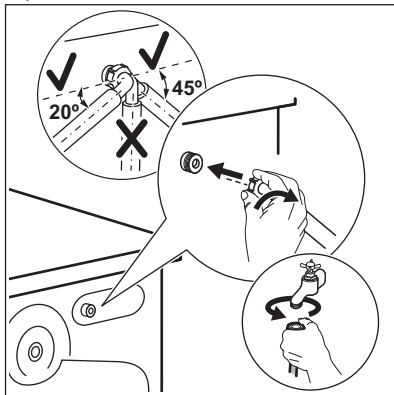

2. Novietojiet to pa labi vai pa kreisi atkarībā no ūdens krāna atrašanās vietas. Pārliecinieties, ka ūdens ievada lokanais savienojums neatrastos vertikālā stāvoklī.
3. Ja nepieciešams, atskrūvējiet gredzenveida uzgriezni, lai novietotu to pareizā pozīcijā.
4. Pievienojiet ūdens iekšējās šļūtenes aukstā ūdens krānam ar 3/4 collu vītņi.
5. Dažiem modeļiem var būt iekšējās šļūtenes ar ūdens apturēšanas vārstu. Tās novērs jebkādas ūdens noplūdes

šļūtenē nolietojuma dēļ. Sektors lodziņā norāda uz šo problēmu **A**. Ja tas notiek, aizgrieziet ūdens krānu un sazinieties ar pilnvarotu servisa centru saistībā ar informāciju par to, kā nomainīt šļūteni.

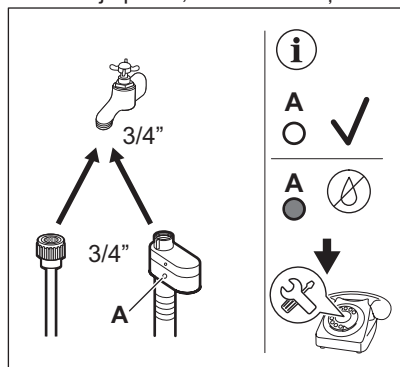

#### **⚠ BRĪDINĀJUMS!**

Ieplūdes ūdens temperatūra nedrīkst pārsniegt 25 °C.

#### **Ūdens izsūkņēšana**

Ūdens novadīšanas šļūtenei jāatrodas vismaz 60 cm augstumā, bet ne augstāk par 100 cm.



Ūdens novadīšanas šļūteni var pagarināt maksimāli par 400 cm. Sazinieties ar pilnvaroto servisa centru, lai iegādātos otru ūdens novadīšanas šļūteni un tās pagarinājumu.

Pārliecinieties, ka ūdens novadīšanas šļūtene veido cilpu, lai neļautu netīrumiem no ierīces nokļūt izlietnē.

Pievienojiet ūdens novadīšanas šļūteni sifonom un nostipriniet to ar skavu. Pārliecinieties, ka ūdens novadīšanas šļūtene veido cilpu, lai neļautu netīrumiem no ierīces nokļūt izlietnē.

Ievietojiet šļūteni tieši istabas sienā iebūvētajā novadcaurulē, piestiprinot to ar skavu.

Izlietnes sifonom bez plastmasas šļūtenes vadīklas — uzbīdīet ūdens novadīšanas šļūteni uz sifona pieslēgvietas un nostipriniet to ar skavu.

Novadcaurules šļūteni var salocīt U formā un apliekt ap plastmasas vadotni. Izlietnes malā — piestipriniet vadīklu ūdens krānam vai sienai.



Pārliecinieties, ka, ierīcei izsūkņējot ūdeni, plastmasas vadītka nekustas un ūdens novadīšanas šļūtenes gals nav iemērķts ūdenī. Šādā veidā ierīcē var ieplūst atpakaļ netīrs ūdens. Iegādājieties papildpiederumus no pilnvarota piegādātāja.

Pie stāvvada ar ventilācijas atveri – ievietojiet noplūdes šļūteni pašā novadcaurulē.



Ūdens novadīšanas šļūtenes gals vienmēr jānodrošina ar atbilstošu ventilāciju, t.i., novadcaurules iekšējam diametram (min. 38 mm — min. 1,5" collas) jābūt lielākam nekā ūdens noplūdes šļūtenes ārējam diametram.

Ūdens novadīšanas šļūteni iespējams pievienot dažādos veidos:

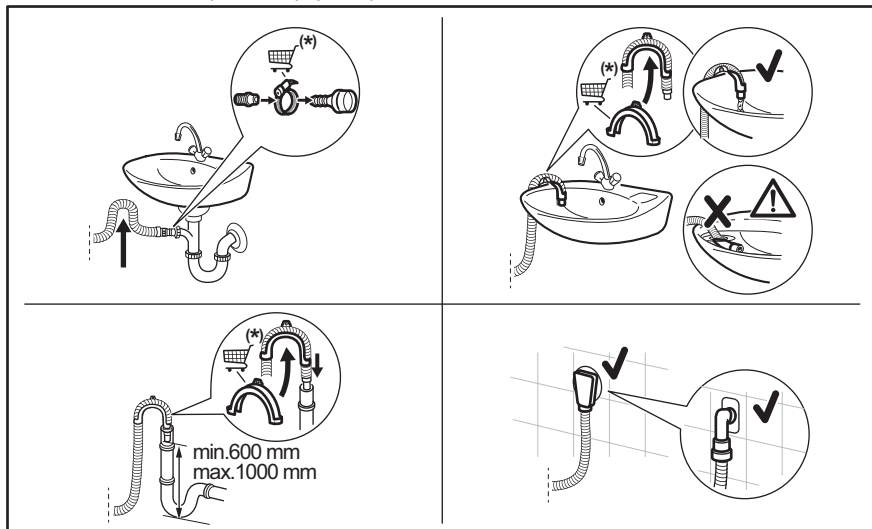

(\*) Informācija var mainīties bez iepriekšēja paziņojuma.

### 5.3 Elektriskais pieslēgums

Uzstādīšanas beigās varat pieslēgt spraudkontakta kontaktligzdai.

Tehnisko datu plāksnītes ierīces durvju iekšējā malā un nodaļa "Tehniskie dati" norāda nepieciešamos elektriskos parametrus. Pārbaudiet, vai tie atbilst elektrotīkla parametriem.

Pārliecinieties, ka mājas elektrotīkls ir piemērots ierīces maksimālajai jaudai, ņemot vērā arī citas lietotās elektroierīces.

**Pievienojiet ierīci sazemētai kontaktligzdai.**

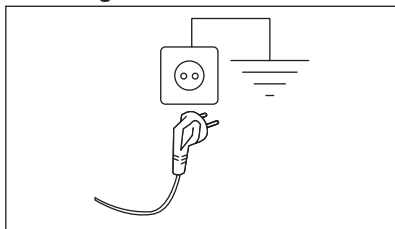

Strāvas padeves kabelim pēc ierīces uzstādīšanas jābūt viegli sniedzamam

Lai veiktu jebkādas elektriskos darbus, kas saistīti ar šīs ierīces uzstādīšanu, sazinieties ar mūsu pilnvaroto servisa centru.

Ražotājs neuzņemsies atbildību par bojājumiem vai nelaimes gadījumiem, kas radušies šo drošības noteikumu neievērošanas rezultātā.

## 6. VADĪBAS PANELIS

### 6.1 Vadības paneļa apraksts

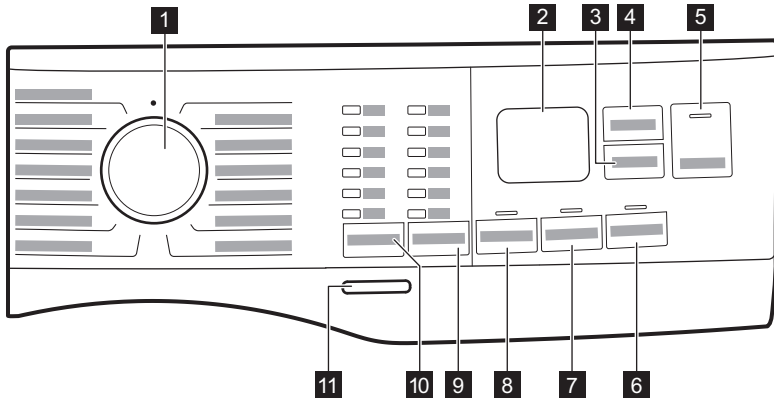

- 1 Programmu ripas pārslēgs
- 2 Displejs
- 3 Skārietaustiņš Delay Start
- 4 Skārietaustiņš Time Manager
- 5 Start/Pause skārienpoga
- 6 Skārietaustiņš Stains
- 7 Skārietaustiņš Extra Rinse
- 8 Skārietaustiņš Prewash
- 9 Samazināšanas skārienpoga Spin
  - No Spin iespēja
  - Rinse Hold iespēja
  - Silent iespēja
- 10 Skārietaustiņš Temp.
- 11 Spiedpoga On/Off

### 6.2 Displejs

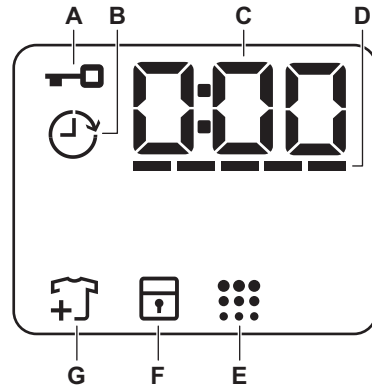

- A. : Durvju bloķēšanas indikators
- B. : Indikators Atliktais starts
- C. Digitālais indikators var rādīt šādus parametrus:
  - Programmas ilgums (piem., 2:40),
  - Atlikšanas laiks (piem., 2h),
  - Cikla beigas (0:00)
  - Brīdinājuma kods (piem., E20).
  - Norādījums par kopējo ierīces darba stundu skaitu. Detalizētāku informācija

ir pieejama sadaļas "Darba laika skaiftītājs" punktā "Iestatījumi".

- D. : Time Manager joslu līmeņa indikators.
- E. : Veļas tilpnes tīrīšanas indikators. Papildinformāciju skatiet sadaļā "Tvertnes tīrīšana" nodaļā "Kopšana un tīrīšana".

- F. : Bērnu drošības funkcijas indikators
- G. : Apģērbu pievienošanas indikators. Iedegas mazgāšanas fāzes sākumā, kamēr lietotājs vēl var nopauzēt ierīci un pievienot papildu veļas vienumus.

## 7. CENTRĀLĀ POGAS UN TAUSTIŅI

### 7.1 Ievads



Iespējas/funkcijas nav pieejamas ar visām mazgāšanas programmām. Pārbaudiet iespēju/funkciju un mazgāšanas programmu saderību, aplūkojot "Programmu tabulu". Iespēja/funkcija var izslēgt citu, šajā gadījumā ierīce neļaus jums iestatīt nesavienojamas iespējas/funkcijas.

### 7.2 On/Off

Piespiediet šo taustiņu dažas sekundes, lai aktivizētu vai deaktivizētu ierīci. Ieslēdzot vai izslēdzot ierīci, atskan dažādas melodijas.

Tā kā gaidstāves funkcija automātiski deaktivizēs ierīci pēc dažām minūtēm, lai samazinātu elektroenerģijas patēriņu jums, iespējams, vajadzēs atkal aktivizēt ierīci.

Lai iegūtu papildinformāciju, skatiet rindkopu par gaidstāvi sadaļā "Lietošana ikdienā".

### 7.3 Temp.

Izvēloties mazgāšanas programmu, ierīce automātiski iesaka noklusējuma temperatūru.

Indikators Cold = auksts ūdens.

Iestatītās temperatūras indikators iedegas.

### 7.4 Spin

Iestatot programmu, ierīce automātiski iestata noklusējuma veļas izgriešanas ātrumu.

**Veļas izgriešanas papildiespējas:**

- **No Spin** . Iedegas attiecīgais indikators. Iestatiet šo iespēju visu izgriešanas fāžu deaktivizēšanai. Ierīce veic tikai izvēlētās

mazgāšanas programmas ūdens izsūkšanās fāzi. Iestatiet šo iespēju ļoti smalkiem audumiem. Skalošanas fāzē patērē vairāk ūdens dažām mazgāšanas programmām.

- **Rinse Hold** . Iedegas attiecīgais indikators. Pēdējā skalošana netiks veikta. Pēdējās skalošanas laikā ūdens no veļas mašīnas netiks izsūknēts, lai pasargātu veļu no krokošanās. Mazgāšanas programma tiek pārtraukta ar ūdeni veļas tilpnē. Durvis turpina būt bloķētas, un tilpne regulāri griežas, lai samazinātu saburzīšanos. Lai atbloķētu durvis, Jums ir jāizsūknē no tilpnes ūdens. Ja pieskarsieties taustiņam Start/Pause, ierīce veiks veļas izgriešanas fāzi un izsūknēs ūdeni.
- **Silent** . Iedegas attiecīgais indikators. Visas starposma un beigu veļas izgriešanas fāzes tiek atceltas, un programmas beigās veļas tilpnē paliek ūdens. Tas palīdz samazināt burzīšanos. Durvis ir bloķētas. Veļas tilpne regulāri griežas, lai samazinātu burzīšanos. Lai atbloķētu durvis, Jums ir jāizsūknē no tilpnes ūdens. Tā kā programma ir ļoti klusa, tā ir piemērota naktī, kad pieejami lētāki enerģijas tarifi. Dažās programmās skalošana tiks veikta, izmantojot lielāku ūdens daudzumu. Ja pieskarsieties pogai Start/Pause, ierīce veiks tikai ūdens izsūkšanās fāzi.



Ierīce automātiski izsūknē ūdeni pēc aptuveni 18 stundām.

## 7.5 Prewash

Ar šo iespēju var pievienot mazgāšanas programmai priekšmazgāšanas fāzi.

Iedegas attiecīgais indikators.

- Izmantojiet šo iespēju, lai aktivizētu priekšmazgāšanas fāzi 30 °C temperatūrā pirms mazgāšanas fāzes.  
Šo iespēju ieteicams izmantot ļoti netīrai veļai, it īpaši, ja tajā atrodamas smiltis, putekli, dubļi un citas cietas daļiņas.



Iespējas var pagarināt programmas ilgumu.

## 7.6 Pastāvīgi Extra Rinse

Izmantojot šo iespēju, jūs varat pievienot izvēlētajai mazgāšanas programmai papildu skalošanas ciklus.

Izmantojiet šo iespēju cilvēkiem ar alerģijām pret mazgāšanas līdzekļa atliekām un jūtīgu ādu.



Šī iespēja pagarina programmas ilgumu.

Atbilstošais indikators virs spiedpogas izgaismojas un arī paliek degam laikā nākamo ciklu laikā līdz brīdim, kad šī iespēja ir izslēgta.

## 7.7 Stains

Skariet šo iespēju, lai pievienotu programmai traipu attīrīšanas fāzi.

Iedegas attiecīgais indikators virs skārienpogas.

Izmantojiet šo iespēju veļai ar grūti iztīrāmiem traipiem.

Iestatot šo iespēju, iepildiet traipu tīrīšanas līdzekli nodaļumā



Šī iespēja palielina programmas ilgumu.  
Šī iespēja nav pieejama temperatūrai, kas zemāka par 40 °C.

## 7.8 Delay Start

Ar šo iespēju varat atlikt programmas startu uz ērtāku laiku.

Pieskarieties taustiņam vairākkārt, lai iestatītu nepieciešamo atliktā starta laiku. Laika pieauguma solis no 1 stundas līdz pat 20 stundām.

Displejs rāda indikatoru un izvēlēto atlikšanas laiku. Pēc pieskaršanās taustiņam Start/Pause, ierīce sāk laika atskaiti un durvis ir bloķētas.

## 7.9 Time Manager

Ar šo iespēju jūs varat samazināt programmas ilgumu atkarībā no veļas ielādes daudzuma un netīrības pakāpes.

Iestatot mazgāšanas programmu, displejā parādās noklusējuma ilgums un ----- defises.

Pieskarieties taustiņam Time Manager, lai samazinātu programmas ilgumu pēc jūsu vajadzībām. Displejā redzams jaunais programmas ilgums un defišu skaits attiecīgi samazināsies.

---- Piemērots maksimālas ielādes vidēji netīras veļas mazgāšanai.

--- Ātrais cikls maksimālas ielādes nedaudz netīras veļas mazgāšanai.

-- Ļoti ātrs cikls mazākas ielādes nedaudz netīras veļas mazgāšanai (ieteicama maks. puse ielādes).

- Īsākais cikls, lai atsvaidzinātu nelielu veļas daudzumu.

Iespēja Time Manager ir pieejama tikai tabulā norādītajām programmām.

indikators

Cottons

Synthetics

----- 1)



indikators	Cottons	Synthetics
	----	■
---	■	■
-- 2)	■	■
- 2)	■	■

1) Noklusējuma darbības ilgums visām programmām.

2) Šis līmenis Time Manager iespējai nav pieejams pie 90 °C.



Dažās ierīcēs programmas ilgums tiek samazināts, neparādoties defisēm.

## 7.10 Start/Pause

Pieskarities taustiņam Start/Pause , lai iedarbinātu, nopauzētu ierīci vai pārtrauktu ieslēgto programmu.







Varat apturēt ciklu un pievienot apgērbi, kad displejā redzama ikona . Plašāku informāciju skatiet sadaļā "Durvju atvēršana – veļas pievienošana".

## 8. PROGRAMMAS

### 8.1 Programmu tabula

Programmas Noklusējuma temperatūra Temperatūras diapazons	Atsauces veļas izgriešanas ātrums Veļas izgriešanas ātruma diapazons (apgr. min)	Maksimālais veļas daudzums	Programmas apraksts (Veļas veids un netīrības pakāpe)
Cottons 40 °C 90 °C – auksts	1200 apgr./min (1200 - 400)	8 kg	Balti un krāsaini kokvilnas izstrādājumi. Ideāli piemērots vidēji netīrai un ļoti netīrai veļai.
Synthetics 30 °C 60 °C – auksts	1200 apgr./min (1200 - 400)	3 kg	Sintētiskas vai jauktu audumu izstrādājumi. Vidēji netīri.
Delicates 30 °C 40 °C – auksts	800 apgr./min (1200 - 400)	2 kg	Smalki audumi, piemēram, akrils, viskoze un jaukta veida audumi, kam nepieciešama saudzīgāka mazgāšana. Vidēji netīri.
Wool 40 °C 40 °C – auksts	1200 apgr./min (1200 - 400)	1,5 kg	Veļas mazgājamajā mašīnā mazgājami vilnas izstrādājumi, ar rokām mazgājami vilnas izstrādājumi un citi apgērbi ar kopšanas simbolu "mazgāt ar rokām" <b>1)</b>
Rapid 14min 30 °C	800 apgr./min (800 - 400)	1,5 kg	Viegli netīri vai vienreiz valkāti kokvilnas un sintētiskas izstrādājumi.

Programmas Noklusējuma temperatūra Temperatūras diapazons	Atsauces veļas izgriešanas ātrums Veļas izgriešanas ātruma diapazons (apgr. min)	Maksimālais veļas daudzums	Programmas apraksts (Veļas veids un netīrības pakāpe)
Rinse	1200 apgr./min (1200 - 400)	8 kg	Visi audumi, izņemot vilnas izstrādājumus un smalkveļu. Programma veļas skalošanai un izgriešanai. Noklusējuma veļas izgriešanas ātrums ir kokvilnas izstrādājumu programmām paredzētais ātrums. Samaziniet veļas izgriešanas ātrumu atbilstoši veļas veidam. Nepieciešamības gadījumā iestatiet papildu skalošanas iespēju, lai palielinātu skalošanas reižu skaitu. Atlasot zemu veļas izgriešanas ātrumu, ierīce veic saudzīgu skalošanu un īslaicīgu izgriešanu.
Spin/Drain	1200 apgr./min (1200 - 400)	8 kg	Veļas izgriešana un ūdens izsūkņēšana no veļas tilpnes. Visi audumi, izņemot vilnas un smalkos audumus.
Jeans 30 °C 40 °C – auksts	800 apgr./min (1200 - 400)	3 kg	Īpaša programma džinsu apģērbiem ar saudzīgu mazgāšanas fāzi, lai samazinātu krāsas izbalēšanu un plankumus. Labākiem mazgāšanas rezultātiem ir ieteicams mazāks veļas ielādes daudzums.
Sport 30 °C 40 °C – auksts	1200 apgr./min (1200 - 400)	3 kg	Sintētisku audumu sporta apģērbi. Programma paredzēta, lai maigi mazgātu modernus āra sporta apģērbus, kā arī ir piemērota tādiem sporta apģērbiem, kurus lieto sporta zālē, riteņbraukšanā, skriešanā u.c.
Silk 30 °C	800 apgr./min (800 - 400)	1 kg	Veļas mazgājamajā mašīnā un ar rokām mazgājami zīda audumi un citi smalki audumi. Veļas tilpnes kustības ir tik saudzīgas, ka tajā iespējams mazgāt pat ļoti smalkus apģērbus. Palaidiet pilnu mazgāšanas un žāvēšanas ciklu, lai samazinātu apģērbu burzīšanos.
Duvet 30°C 60 °C – auksts	800 apgr./min (800 - 400)	3 kg	Īpaša programma sintētiskai vai dūnu segai, pārvalkam, gultas pārklājam utt. Izmantojiet šķidro mazgāšanas līdzekli delikātiem audumiem, piemēram, vilnai.
Outdoor  30 °C 40 °C – auksts	1200 apgr./min (1200 - 400)	2 kg <sup>2)</sup> 1 kg <sup>3)</sup>	Nelietojiet auduma mikstinātāju un rūpējieties par to, lai mazgāšanas līdzekļa dozatorā nebūtu veļas mikstinātāja atlieku. <b>Āra apģērbs, tehniskais, sporta apģērbs, ūdensnecaurlaidīgs un gaisu caurlaidīgs jakas, vējjakas ar izņemamu vilnas vai iekšējo silto oderi.</b> Ieteicamais tilpnē ievietojamais veļas daudzums ir 2 kg. Šo programmu var izmantot arī kā ūdensnecaurlaidības atjaunošanas ciklu, kas īpaši paredzēts apģērbiem ar hidrofobu pārklājumu. Lai veiktu šo ūdensnecaurlaidības atjaunošanas ciklu, rīkojieties šādi: <ul style="list-style-type: none"> <li>• Iepildiet nodalījumā mazgāšanas līdzekli .</li> <li>• Iepildiet īpašu ūdensnecaurlaidības atjaunošanas līdzekli veļas mikstinātāja dozatorā .</li> <li>• Samaziniet tilpnē ievietoto veļas daudzumu līdz 1 kg.</li> </ul> Lai vēl vairāk uzlabotu ūdensizturības atjaunošanas darbību, žāvējiet veļu žāvētājā, iestatot Outdoor žāvēšanas programmu (ja tā pieejama un ja veļas informatīvās etiķetes norādīts, ka apģērbu var žāvēt žāvētājā).

Programmas Noklusējuma temperatūra Temperatūras diapazons	Atsauces veļas izgriešanas ātrums Veļas izgriešanas ātruma diapazons (apgr. min)	Maksimālais veļas daudzums	Programmas apraksts (Veļas veids un netīrības pakāpe)
Hygiene  60 °C	1200 apgr./min (1200 - 400)	8 kg	<b>Balti kokvilnas izstrādājumi.</b> Šī augstas efektivitātes mazgāšanas programma, kas apvienota ar tvaikiem, likvidē vairāk nekā 99,99 % baktēriju un vīrusu <sup>4)</sup> mazgāšanas laikā uzturot temperatūru virs 60 °C; tvaika fāze nodrošina papildu iedarbību uz šķiedrām; uzlabotā skalošanas fāze nodrošina pienācīgu veļas mazgājamā līdzekļa un mikroorganismu likvidēšanu. Šī programma nodrošina arī ziedputekšņu / alergēnu pienācīgu likvidēšanu.
Eco 40-60 40 °C <sup>5)</sup>	1200 apgr./min (1200 -400)	8 kg	Balti kokvilnas audumi un krāsnoturīgi kokvilnas audumi. Vidēji netīra veļa. Elektroenerģijas patēriņš samazinās, un palielinās mazgāšanas programmas ilgums, nodrošinot labus mazgāšanas rezultātus.

1) Šī cikla laikā veļas tīlne griežas lēnām, lai nodrošinātu saudzīgu mazgāšanu. Šī cikla laikā veļas tīlne griežas lēnām, lai nodrošinātu saudzīgu mazgāšanu, bet tas ir normāli šai programmai.

2) Mazgāšanas programma.

3) Mazgāšanas programma un ūdensnecaurīdības atjaunošanas fāze.



4) Pārbaudīta pret zeltaino stafilokoku (*Staphylococcus aureus*), enterokokiem (*Enterococcus faecium*), raugveida sēnītēm (*Candida albicans*), baktēriju *Pseudomonas aeruginosa* un MS2 bakteriofāgu ārējā pārbaudē, kuru 2021. gadā veica uzņēmums "Swissatest Testmaterialien AG" (pārbaudes ziņojuma nr. 202120117),

5) Saskaņā ar Eiropas Komisijas regulu ES 2019/2023 šī programma 40 °C temperatūrā vienā ciklā ļauj izmazgāt vidēji netīru kokvilnas veļu, kuru drīkst mazgāt 40 °C vai 60 °C temperatūrā.



Veļas sasniegto temperatūru, programmas darbības ilgumu un citus datus skatiet nodaļā "Patēriņa vērtības". Visefektīvākās programmas energopatēriņa ziņā parasti ir tās, kas darbojas ar zemākā temperatūrā un ilgāku laiku.

## Programmu iespēju saderība

Programmas	Spin				Prewash <sup>1)</sup>	Extra Rinse	Stains <sup>2)</sup>	Delay Start	Time Manager
Cottons	■	■	■	■	■	■	■	■	■
Synthetics	■	■	■	■	■	■	■	■	■
Delicates	■	■	■	■		■		■	

Programmas	Spin				Prewash 1)	Extra Rinse	Stains 2)	Delay Start	Time Manager
Wool	■	■	■					■	
Rapid 14min	■	■	■					■	
Rinse	■	■	■			■		■	
Spin/Drain	■	■ 3)						■	
Jeans	■	■	■	■		■	■	■	
Sport	■	■	■		■	■		■	
Silk	■	■						■	
Duvet	■	■						■	
Outdoor	■	■	■			■		■	
Hygiene	■	■	■			■	■	■	
Eco 40-60	■		■					■	

1) Prewash un Stains nevar izvēlēties kopā.

2) Šī iespēja nav pieejama temperatūrai, kas zemāka par 40 °C.

3) Iestatot iespēju Bez veļas izgriešanas, ierīce veic tikai ūdens izsūkņšanu.

### Mazgāšanas programmām piemēroti veļas mazgāšanas līdzekļi

Programmas	Universāls veļas mazgāšanas pulveris 1)	Šķidrās universālais mazgāšanas līdzeklis	Šķidrās mazgāšanas līdzeklis krāsainiem audumiem	Smalkveļa, vilnas izstrādājumi	Īpašs
Cottons	▲	▲	▲	--	--
Synthetics	▲	▲	▲	--	--
Delicates	--	--	--	▲	▲
Wool	--	--	--	▲	▲
Rapid 14min	--	▲	▲	--	--
Jeans	--	--	▲	▲	▲

Programmas	Universāls veļas mazgāšanas pulveris 1)	Šķidrās universālais mazgāšanas līdzeklis	Šķidrās mazgāšanas līdzeklis krāsainiem audumiem	Smalkveļa, vilnas izstrādājumi	Īpašs
Sport	--	▲	▲	--	▲
Silk	--	--	--	▲	▲
Duvet	--	--	--	▲	▲
Outdoor 	--	--	--	▲	▲
Hygiene 	▲	▲	--	--	▲
Eco 40-60	▲	▲	▲	--	--

1) Temperatūrā, kas pārsniedz 60 °C, ieteicams lietot pulverveida mazgāšanas līdzekli.

-- = Nav ieteicams ▲ = Ieteicams

## 8.2 Woolmark Premium Wool Care - Zils



Uzņēmums "Woolmark Company" ir pārbaudījis šīs mašīnas vilnas mazgāšanas programmu un atzinis to par piemērotu vilnu saturošu apģērbu, kuriem uz etiķetes norādīts, ka tie "jāmazgā ar rokām", mazgāšanai ar nosacījumu, ka šie izstrādājumi tiek mazgāti saskaņā ar norādēm uz apģērbu etiķetēm un veļas mašīnas ražotāja norādījumiem.  
M1511

## 9. IESTATĪJUMI

### 9.1 Skaņas signāli

Šai ierīcei ir dažādi skaņas signāli, kas darbojas šādos gadījumos:

- aktivizējot ierīci (īpaša īsa melodija);
- izslēdzot ierīci (īpaša īsa melodija);
- pieskaroties taustiņiem (klikšķa skaņa);
- veicot nederīgu izvēli (trīs īsi klikšķi);
- Programmas darbība ir beigusies (secīgas skaņas, kuras dzirdamas aptuveni 1 minūtes garumā).
- ierīces darbībā radušies traucējumi (secīgas skaņas, kas dzirdamas aptuveni piecu minūšu garumā).

Lai **izslēgtu/aktivizētu** skaņas signālus, kad programmas darbība ir pabeigta, vienlaikus pieskarieties taustiņiem Temp. un Spin, un turiet tos piespiestus divu sekunžu garumā. Displejā redzams On/Off



Ja jūs izslēdzat skaņas signālus, ierīces darbības traucējumu gadījumā tie turpina skanēt.

### 9.2 Bērnu drošības funkcija

Ar šo iespēju Jūs varat neļaut bērniem spēlēties ar vadības paneli.

Lai **ieslēgtu/izslēgtu** šo iespēju, turiet nospiestu taustiņu Stains, līdz  **iedegas/nodziest** displejā.

Ierīce pāries uz šīs iespējas izvēli pēc tam, kad to izslēdz.

Bērnu drošības funkcija var nebūt pieejama dažas sekundes pēc ierīces ieslēgšanas.

### 9.3 Darba stundu skaitītājs

Pastāv iespēja aplūkot ierīces kopējo darba stundu skaitu, sākot no pirmās ieslēgšanas reizes. Šī vērtība skaita ciklu darbības laiku (neietver pauzes, atliktā starta laiku). Lai aplūkotu šo rādītāju, veiciet turpmākās darbības.

1. Ieslēdziet ierīci, nospiežot taustiņu On/Off.
2. Pagrieziet programmu pārslēgu uz jebkuru programmu (sākot ar 1. pozīciju, pulksteņrādītāju kustības virzienā).
3. Nospiediet un dažas sekundes turiet taustiņus Spin un Prewash (10 sekunžu laikā pēc ieslēgšanas. Pēc šīm 10 sekundēm šī taustiņu kombinācija ieslēdz vai izslēdz skaņas signālus).
4. Pēc 3 sekundēm displejā tiek parādīts kopējais ierīces darbības stundu skaits, piemēram, 1276 stundas, divas (2) sekundes displejā tiek rādīts teksts Hr, divas (2) sekundes — 12 (tūkstoši un simti) un 76 (desmiti un vieni).



Ja procedūra nedarbojas (noildzes vai nepareiza programmu taustiņā pozīcija, vai nepareizas taustiņu kombinācijas dēļ), izslēdziet ierīci un atkārtojiet secību no jauna.

### 9.4 Rūpnīcas iestatījumu atgrieze

Šī funkcija ļauj atjaunot rūpnīcas noklusējuma iestatījumus. Lai **aktivizētu** šo iespēju, veiciet turpmākās darbības.

1. Ieslēdziet ierīci, nospiežot taustiņu On/Off.
2. Pagrieziet programmu pārslēgu uz jebkuru programmu (sākot ar 1. pozīciju, pulksteņrādītāju kustības virzienā).
3. Nospiediet un dažas sekundes turiet taustiņus Extra Rinse un Stains (10 sekunžu laikā pēc ieslēgšanas. Pēc šīm 10 sekundēm šī taustiņu kombinācija ieslēdz vai izslēdz skaņas signālus).
4. Displejā aptuveni 5 sekundes tiks rādīts  
- - -.



Ja procedūra nedarbojas (noildzes vai nepareiza programmu taustiņā pozīcija, vai nepareizas taustiņu kombinācijas dēļ), izslēdziet ierīci un atkārtojiet secību no jauna.

## 10. IKDIENAS LIETOŠANA

### BRĪDINĀJUMS!

Skatiet sadaļu "Drošība".

### 10.1 Ierīces aktivizēšana

1. Pievienojiet elektrotīkla vada spraudni elektrotīkla kontaktligzdai.
2. Atveriet ūdens krānu.
3. Lai ieslēgtu ierīci, dažu sekundes turiet nospiestu taustiņu On/Off.

Atskan īss skaņas signāls.

### 10.2 Veļas ievietošana tilpnē

1. Atveriet ierīces durvis.

2. Iztukšojiet kabatas un atlokiet apģērba gabalus pirms to ievietošanas ierīcē.
3. Ievietojiet veļu tilpnē pa vienam gabalam. Neievietojiet veļas tilpnē pārāk daudz veļas.
4. Stingri aizveriet durvis.

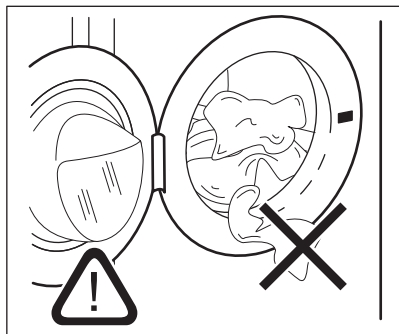

### ⚠ UZMANĪBU!

-Pārliecinieties, ka neviens apģērba gabals netiek iespiests starp blīvējumu un durvīm, lai izvairītos no ūdens noplūdes riska un veļas sabojāšanas.

-Mazgājot stipri eļļainus, taukainus traipus vai izmantojot smaržvielas, var sabojāt veļas mazgājamās mašīnas gumijas daļas.

## 10.3 Mazgāšanas līdzekļa un piedevu uzpilde

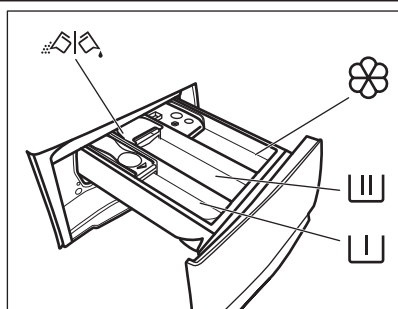

Nodalījums priekšmazgāšanas fāzei, mērcēšanas programmai vai traipu tīrīšanas līdzeklim.



Nodalījums mazgāšanas fāzei.



Nodalījums šķidrājiem papildlīdzekļiem (veļas mīkstinātājam, cietei).

**MAX**

Šķidrā veļas kopšanas līdzekļu daudzuma maksimālais līmenis.



Aizbīdnis pulverveida vai šķidrājam mazgāšanas līdzeklim.

1. Norādīto mazgāšanas līdzekļu un auduma mīkstinātāja iepildīšana.
2. Iepildiet mazgāšanas līdzekli un auduma mīkstinātāju attiecīgajos nodalījumos.



Vienmēr ievērojiet norādījumus uz mazgāšanas līdzekļa iepakojuma, taču mēs iesakām nepārsniegt maksimālo norādīto līmeni **MAX**. Šis daudzums garantēs labākos mazgāšanas rezultātus.



Ja nepieciešams, pēc mazgāšanas cikla noīriet mazgāšanas līdzekļa atlikumu no mazgāšanas līdzekļa dozatora.

## 10.4 Pārbaudiet mazgāšanas līdzekļa aizbīdņa pozīciju

1. Līdz galam izvelciet uz āru mazgāšanas līdzekļa dozatoru.

2. Nospiediet sviru uz leju, lai izņemtu dozatoru.

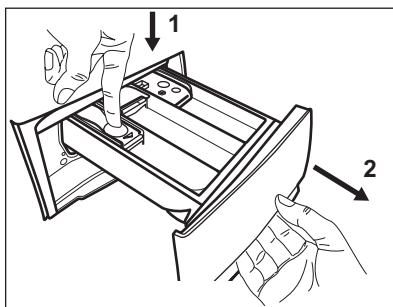

3. Lai lietotu pulverveida mazgāšanas līdzekli, pagrieziet aizbīdni uz augšu.

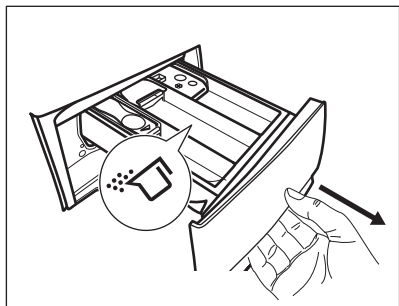

4. Lai lietotu šķidro mazgāšanas līdzekli, pagrieziet aizbīdni uz leju.

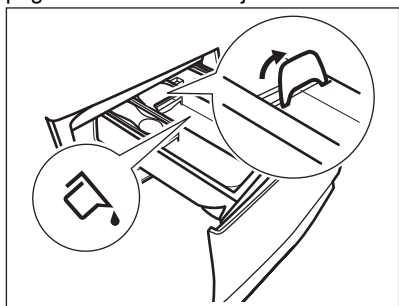

Kad aizbīdnis vērsts **UZ LEJU**:

- Nelietojiet želejveida vai biezas konsistences šķīdros mazgāšanas līdzekļus.
  - Nepārsniedziet šķidrā mazgāšanas līdzekļa devu, kas norādīta uz aizbīdņa.
  - Neiestatiet priekšmazgāšanas fāzi.
  - Neiestatiet atliktā starta funkciju.
5. Iepildiet mazgāšanas līdzekli un auduma mīkstinātāju.
6. Uzmanīgi aizveriet mazgāšanas līdzekļa dozatoru.

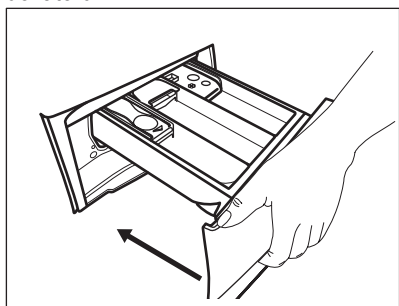

Pārliecinieties, ka, aizverot atvilktni, aizbīdnis nerada nosprostojumu.

## 10.5 Programmas iestatīšana

1. Pagrieziet programmu izvēles pārslēgu izvēlētajā mazgāšanas programmas pozīcijā.

Mirgo pogas Start/Pause  indikators. Displejā redzams norādošs programmas ilgums.

2. Lai mainītu temperatūru un/vai veļas izgriešanas ātrumu, nospiediet attiecīgās pogas.
3. Ja vēlaties, iestatiet vienu vai vairākas iespējas, pieskaroties attiecīgajiem taustiņiem. Displejā izgaismojas saistītie indikatori un attiecīgi mainās norādītā informācija.





Ja izvēle nav **iespējama**, atskan skaņas signāls un displejā parādās — — —.

## 10.6 Papildu informācija par ikdienas lietošanu

### SensiCare System veļas daudzuma noteikšana

SensiCare System sāk noteikt veļas daudzumu, lai aprēķinātu programmas darbības faktisko ilgumu. Ierīce automātiski pielāgo programmas darbības ilgumu veļas daudzumam, lai iegūtu izcilu mazgāšanas rezultātu iespējami īsākajā laikā. SensiCare System nav pieejams programmās ar īsiem cikliem.

### Programmas sākšana

Pieskarieties taustiņam Start/Pause , lai ieslēgtu programmu. Attiecīgais indikators pārtrauc mirgot un turpina degt. Programma uzsāk darbību, durvis ir bloķētas. Displejā redzams indikators. Programma sāk darboties, durvis tiek bloķētas. Displejs rāda indikatoru .

### Programmas sākšana ar atlikto startu

1. Vairākkārt piespiediet taustiņu Delay Start, līdz displejā redzams vēlamais atliktā starta laiks.

2. Pieskarieties taustiņam Start/Pause , lai ieslēgtu programmu. Ierīces durvis bloķējas un sākas atliktā starta laika atskaite. Kad laika atskaite beigsies, programma uzsāk darbu automātiski.

## Programmas pārtraukšana un iespēju maiņa.

1. Kad programma darbojas, mainīt var tikai dažas iespējas. Pieskarieties taustiņam Start/Pause .



2. Nomainiet iespējas. Displejā norādītā informācija attiecīgi mainās

3. Vēlreiz pieskarieties pie Start/Pause . Mazgāšanas programma turpina darboties.

### Darbojošās programmas atcelšana

- Nospiediet pogu On/Off, lai atceltu programmu un izslēgtu ierīci. Vēlreiz nospiediet taustiņu, lai ieslēgtu ierīci.
- Pagrieziet izvēles pārslēgu pozīcijā "atiestaīt", lai aktivizētu ierīci • . Uzgaidiet 2 sekundes. Tagad varat iestātīt jaunu mazgāšanas programmu.



### Programmas darbības beigas

- Ierīce automātiski apstājas. Displejā parādās . Atskan skaņas signāli (ja tie ir aktivizēti).
- Taustiņa Start/Pause  indikators izdziest. Durvju bloķēšanas indikators  izdziest un durvis atbloķējas.

- Piespiediet taustiņu On/Off uz dažām sekundēm, lai izslēgtu ierīci. Turiet durvis un mazgāšanas līdzekļa dozatoru pusvirus, lai ierīcē neveidotos pelējums un smakas.

### Ūdens izsūkņēšana no tilpnes pēc cikla beigām

Ja izvēlējāties programmu vai iespēju, kas neizsūknē pēdējās skalošanas ūdeni, neizmirstiet to iztukšot:

- Pieskarieties pogai Spin, lai samazinātu ierīces piedāvāto veļas izgriešanas ātrumu.
- Nospiediet Start/Pause 
- Kad programmas darbība beigusies un lūkas bloķēšanas indikators  ir izdzisis, jūs varat atvērt durvis.
- On/Off, lai izslēgtu ierīci.

### Gaidstāves funkcija

Gaidstāves funkcija automātiski izslēdz ierīci, lai samazinātu enerģijas patēriņu.

## 11. APKOPE UN TĪRĪŠANA

### BRĪDINĀJUMS!

Skatiet sadaļu "Drošība".

### 11.1 Periodiskas tīrīšanas grafiks

#### Periodiska tīrīšana palīdz pagarināt ierīces mūžu.

Pēc katra cikla atstājiet durvis un mazgāšanas līdzekļa dozatoru mazliet atvērti, lai ierīcē cirkulētu gaiss un izžūtu mitrums — tas novērsīs pelējumu un smakas.

Ja ierīce netiek izmantota ilgāku laiku, aizgrieziet ūdens krānu un atvienojiet ierīci no strāvas padeves.

#### Orientējošs periodiskas tīrīšanas grafiks:

Atkaļķošana	Divreiz gadā
Apkopas mazgāšanas cikls	Reizi mēnesī

Durvju blīves tīrīšana	Reizi divos mēnešos
Veļas tilpnes tīrīšana	Reizi divos mēnešos
Mazgāšanas līdzekļa dozatora tīrīšana	Reizi divos mēnešos
Izvadsistēmas sūkņa filtra tīrīšana	Divreiz gadā
Ūdens iepļūdes šļūtenes un vārsta filtra tīrīšana	Divreiz gadā

Turpmākos paragrāfos paskaidrots, kā katra daļa jātīra.

### 11.2 Svešķermeņu izņemšana



Pirms cikla aktivizēšanas gādājiet, lai visas kabatas būtu tukšas un viss, kas kustās, piesiets.

Izņemiet visus svešķermeņus (piemēram, metāla sprādzes, pogas, monētas u.t.t.), kuras var atrast durvju blīvē, filtros un veļas tilpnē. Skatiet sadaļas “Durvju blīve un dubultās apmales noslēgums”, “Veļas tilpnes tīrīšana”, “Aizplūdes sūkņa filtra tīrīšana” un “Iepļūdes šļūtenes un vārsta filtra tīrīšana”. Rīkojieties uzmanīgi ar aizkariem. Izņemiet no aizkariem āķus un ievietojiet aizkarus veļas mazgāšanas maisā vai spilvendrānā. Ja nepieciešams, sazinieties ar pilnvaroto apkopes centru.

### 11.3 Ārpuses tīrīšana

Tīriet ierīci tikai ar maigām ziepēm un siltu ūdeni. Pilnībā nosusiniet visas virsmas. Nelietojiet abrazīvus sūkļus vai citus skrāpējošus materiālus.

#### ⚠ UZMANĪBU!

Nelietojiet alkoholu, šķīdinātājus vai ķimikālijas.

#### ⚠ UZMANĪBU!

Netīriet metāla virsmas ar tīrīšanas līdzekļiem uz hlora bāzes.

### 11.4 Atkaļķošana

#### i

Ja ūdens cietība jūsu apkārtnē ir augsta vai vidēja, iesakām izmantot ūdens atkaļķošanas produktu veļas mazgājamām mašīnām.

Regulāri pārbaudiet veļas tilpni, lai pamanītu kaļķakmens veidošanos.

Parastie mazgāšanas līdzekļi jau satur ūdens mīkstināšanas līdzekļus, taču mēs iesakām ieslēgt ciklu ar tukšu veļas tilpni un atkaļķošanas līdzekli.

#### i

Vienmēr ievērojiet uz produkta iepakojuma sniegtās norādes.

### 11.5 Apkopes mazgāšana

Atkārtoti un ilgstoši lietojot programmas ar zemu temperatūru, veļas tilpnē un tvertnē var uzkrāties mazgāšanas līdzeklis, pūkas un

baktērijas. Tas var izraisīt sliktu smaku un pelējumu. Lai likvidētu šīs atliekas un iztīrītu ierīces iekšpusi, regulāri ieslēdziet apkopes mazgāšanas ciklu (vismaz reizi mēnesī):

#### i

Skatiet rindkopu “Tvertnes tīrīšana”.

### 11.6 Durvju divkārs blīvējums

Šai ierīcei ir **pašattīroša ūdens iztukšošanas sistēma**, kas ļauj no apgērba atdalījušās nelielas pūkas izvadīt kopā ar ūdeni. Regulāri pārbaudiet blīvi un, ja nepieciešams, iztīriet, kā norādīts turpmāk sniegtajā diagrammā. Cikla beigās var izvākt monētas, pogas un citus mazus priekšmetus.

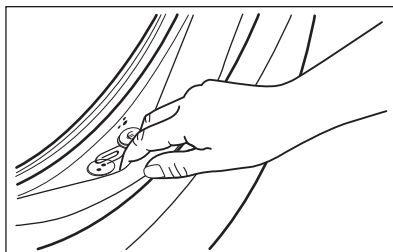

Notīriet to nepieciešamības gadījumā, izmantojot amonjaka krēma tīrīšanas līdzekli, nesaskrāpējot blīvējuma virsmu.

#### i

Vienmēr ievērojiet uz produkta iepakojuma sniegtās norādes.

Pārbaudiet un izņemiet priekšmetus (ja tādi ir), kuri var nonākt locījumos.

Pārlicinieties, ka starp blīvējumu un durvīm netiktu iespiesta veļa.

Izmantojiet mitru drānu, lai pēc mazgāšanas programmas cikla beigām no durvju blīvējuma noslaucītu netīrumus un ūdens nogulsņņumus.

### 11.7 Veļas tilpnes tīrīšana

Regulāri pārbaudiet veļas tilpni, lai novērstu nevēlamu nogulsņņumu veidošanos.

Veļas tilpnē var veidoties rūsa, ko izraisa oksidējoši svešķermeņi vai dzelzi saturošs krāna ūdens

Izīriet veļas tilpni, izmantojot nerūsējošam tēraudam īpaši paredzētus tīrīšanas līdzekļus.



Vienmēr ievērojiet uz produkta iepakojuma sniegtās norādes. Nekādā gadījumā netīriet veļas tilpni ar katlakmens noņemšanas līdzekļiem, tīrīšanas līdzekļiem, kas satur hloru vai dzelzi, vai ar dzelzs sūkli.

Rūpīgai tīrīšanai.

1. Izņemiet veļu no veļas tilpnes.
2. Palaidiet programmu Cottons visaugstākajā temperatūras iestatījumā.
3. Pievienojiet nelielu daudzumu pulverveida mazgāšanas līdzekļa tukšā veļas tilpnē, lai izskatotu palikušās atliekas.



Reizēm cikla beigās displejā var būt redzama ikona : tas ir ieteikums veikt veļas tilpnes tīrīšanu. Tiklīdz veiksiet veļas tilpnes tīrīšanu, ikona izzudīs.

## 11.8 Mazgāšanas līdzekļa dozatora tīrīšana

Lai novērstu iespējamus sakalduša mazgāšanas līdzekļa vai sarecējuša veļas mīkstinātāja nosēdumus un/vai pelējuma veidošanos mazgāšanas līdzekļa dozatora atvilktnē, ik pēc diviem mēnešiem veiciet tīrīšanas procedūru, kā norādīts turpmāk sniegtajās diagrammās.

1. Atveriet atvilktni. Piespiediet uz leju fiksatoru, kā parādīts attēlā, un izvelciet atvilktni.

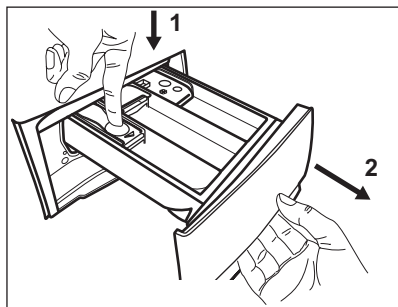

2. Lai atvieglotu tīrīšanu, noņemiet papildpiedevu nodalījuma augšdaļu un izskalojiet to zem tekoša silta ūdens, likvidējot visas uzkrātā mazgāšanas līdzekļa atliekas. Pēc tīrīšanas uzstādiet detaļu atpakaļ.

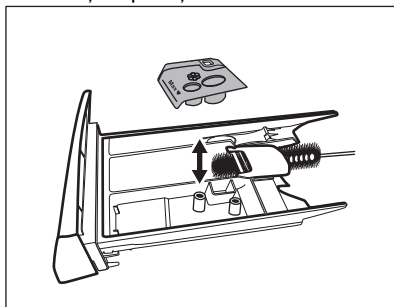

3. Izīriet visas mazgāšanas līdzekļa atliekas no padziļinājuma augšējās un apakšējās daļas. Padziļinājuma tīrīšanai izmantojiet nelielu suku.

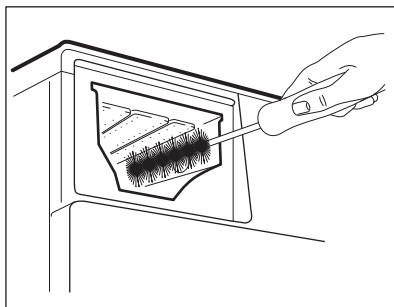

4. Ievietojiet mazgāšanas līdzekļa atvilktni vadotnēs un aizveriet to. Palaidiet skalošanas programmu, neievietojot tilpnē veļu.

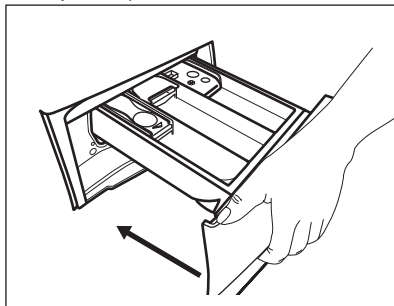

## 11.9 Ūdens izvadsistēmas sūkņa filtra tīrīšana

Regulāri pārbaudiet izvadsistēmas sūkņa filtru un pārļiecinieties, ka tas ir tīrs.

Ūdens izvadsistēmas sūkņa filtra tīrīšana nepieciešama, ja:

- leņķe neizsūknē ūdeni.
- veļas tīlne negriežas;
- leņķe rada neparastu skaņu tādēļ, ka ir aizsērējis ūdens izvadsistēmas sūknis.
- ekrānā parādās kļūmes kods **E20**.

### ⚠ BRĪDINĀJUMS!

- Atvienojiet ierīces kontaktspraudni no elektrotīkla kontaktligzdas.
- Neizņemiet filtru ierīces darbības laikā.
- Neīriet sūkni, ja ūdens ierīcē ir karsts. Nogaidiet, līdz ūdens ir atdzisis.
- Atkārtojiet 3. soli vairākas reizes, aizverot un atverot vārstu, līdz ūdens beidz izplūst.

Vienmēr turiet pa rokam lupatu, jo, izņemot filtru, var izplūst ūdens.

Lai iztīrītu sūkņa filtru, rīkojieties, kā norādīts turpmāk sniegtajās diagrammās.

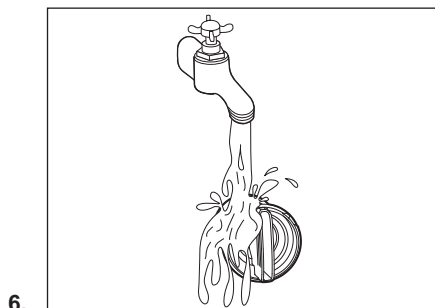
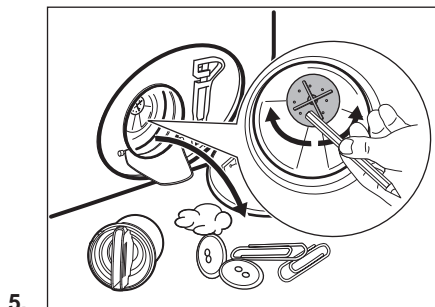
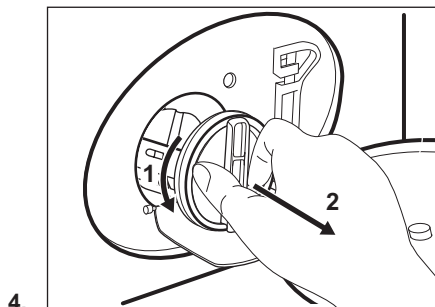
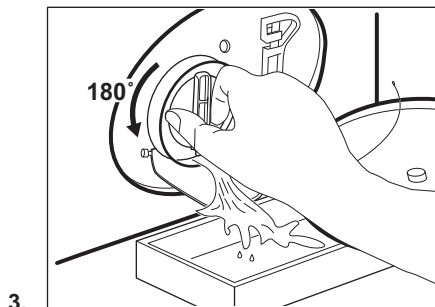
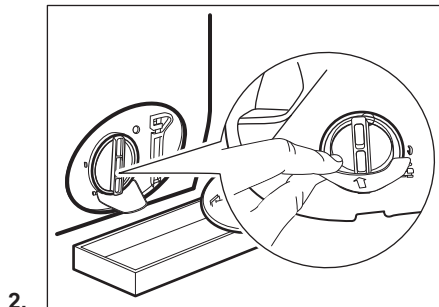
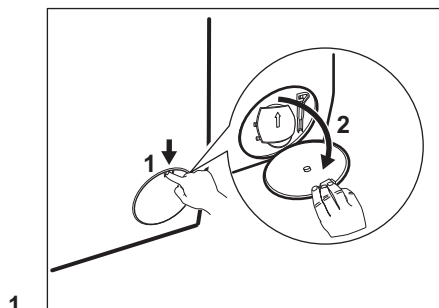

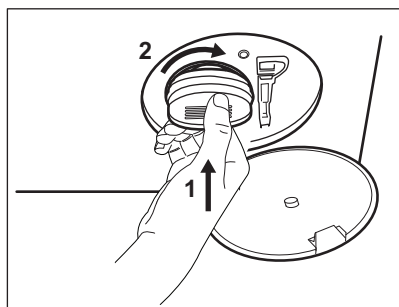

7.

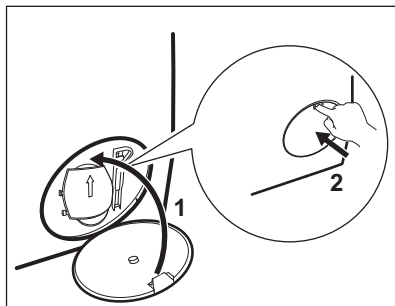

8.

**⚠ BRĪDINĀJUMS!**

Pārliecinieties, ka griežas sūkņa lāpstīrītēnis. Ja tas negriežas, sazinieties ar pilnvaroto servisa centru. Pārliecinieties, ka filtrs ir pareizi piegriezts, lai novērstu ūdens noplūdes.

**11.10 Ieplūdes šļūtenes un vārsta filtra tīrīšana**



Ieteicams divreiz gadā tīrīt ieplūdes šļūtenes un vārsta filtrus, lai likvidētu laika gaitā uzkrātās nogulsnes. Lai iztīrītu filtrus, rīkojieties atbilstoši turpmāk sniegtajās diagrammās norādītajam.

1.

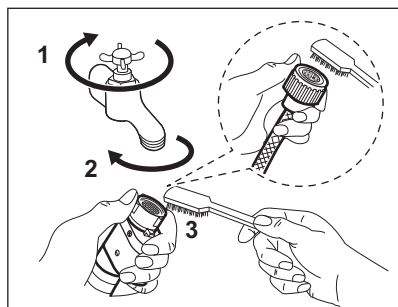

2.

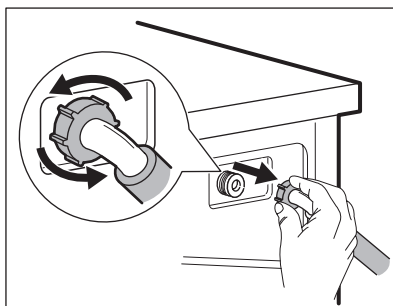

3.

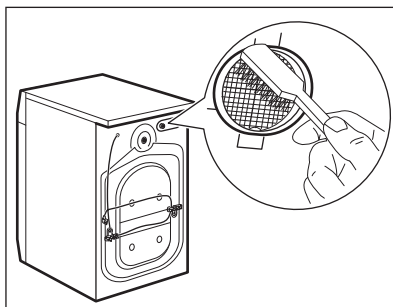

4.

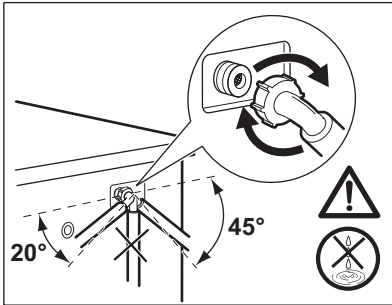

### 11.11 Ārkārtas iztukšošana

Ja ierīce neizsūknē ūdeni, veiciet to pašu procedūru, kas minēta rindkopā "Noplūdes sūkņa tīrīšana". Ja nepieciešams, izfīriet sūkni.

### 11.12 Brīdinājumi par salu

Ja ierīce uzstādīta vietā, kur gaisa temperatūra var sasniegt 0 °C vai zemāku

temperatūru, izlaidiet atlikušo ūdeni no iepļūdes šļūtenes un izsūknējiet to no sūkņa.

1. Atvienojiet kontaktdakšu no kontaktligzdas.
2. Aizgrieziet ūdens krānu.
3. Ielieciet iepļūdes šļūtenes divus galus konteinerā un ļaujiet ūdenim izplūst no šļūtenes.
4. Iztukšojiet sūkni. Skatiet ārkārtas ūdens izvadīšanas procedūru.
5. Kad sūknis ir tukšs, uzstādiet atpakaļ iepļūdes šļūteni.

#### ⚠ BRĪDINĀJUMS!

Pārlicinieties, ka temperatūra ir augstāka par 0 °C, pirms atkal lietojat ierīci.

Ražotājs neatbild par bojājumiem, kas radušies zemas temperatūras rezultātā.

## 12. PATĒRIŅA DATI

### 12.1 Piezīme



QR kods uz ierīces komplektācijā iekļautā energomarķējuma sniedz tīmekļa saiti uz informāciju par ES EPREL datu bāzē iekļauto ierīces ekspluatācijas parametru informāciju. Glabājiet energoefektivitātes marķējumu kopā ar lietotāja rokasgrāmatu un visiem pārējiem ierīces komplektācijā iekļautajiem dokumentiem.

Šo pašu informāciju var uzzināt arī EPREL, atverot saiti <https://eprel.ec.europa.eu> un norādot ierīces energoefektivitātes nominālo datu plāksnītē norādīto modeļa nosaukumu un produkta numuru.

Vērtības un programmu ilgums var atšķirties atkarībā no dažādiem apstākļiem (piem., istabas temperatūras, ūdens temperatūras un spiediena, veļas daudzuma un veida, elektrotīkla sprieguma), kā arī no programmas noklusējuma iestatījumu maiņas.

### Saskaņā ar Komisijas regulu ES 2019/2023

Eco 40-60 programma	kg	kWh	Litri	hh:mm	% 1)	°C	apgr./min 2)
Pilns veļas ielādes daudzums	8	0.790	52.0	3:25	53.00	39.0	1151

Eco 40-60 programma	kg	kWh	Litri	hh:mm	% 1)	°C	apgr./min <sup>2)</sup>
Dalējas noslodzes tilpnes veļas ielādes daudzums	4	0.420	42.0	2:40	53.00	30.0	1151
Ceturtdaļas pilnības pakāpes veļas ielādes daudzums	2	0.165	33.0	2:35	55.00	22.0	1151

1) Atlikušais mitrums izgriešanas fāzes beigās. Jo lielāks veļas izgriešanas ātrums, jo lielāks ir troksnis un jo zemāks ir atlikušā mitruma līmenis.

2) Maksimālais veļas izgriešanas ātrums.

## Bieži lietotas programmas



Šīs vērtības ir tikai orientējošas.

Programmas	kg	kWh	Litri	hh:mm	% 1)	°C	apgr./min <sup>2)</sup>
Cottons <sup>3)</sup> 90 °C	8	2.450	80.0	4:05	53.00	85.0	1200
Cottons 60 °C	8	1.750	75.0	3:50	53.00	55.0	1200
Cottons 20 <sup>4)</sup> 20 °C	8	0.300	75.0	2:50	53.00	20.0	1200
Synthetics 40 °C	3	0.600	55.0	2:15	35.00	40.0	1200
Delicates <sup>5)</sup> 30 °C	2	0.400	50.0	1:15	35.00	30.0	1200
Wool 30 °C	1,5	0.300	60.0	1:05	30.00	30.0	1200

1) Atlikušais mitrums izgriešanas fāzes beigās. Jo lielāks veļas izgriešanas ātrums, jo lielāks ir troksnis un jo zemāks ir atlikušā mitruma līmenis.

2) Veļas izgriešanas ātruma atsaucies indikators.

3) Piemērota ļoti netīru audumu mazgāšanai.

4) Piemērota viegli netīru kokvilnas, sintētikas un jauktu audumu izstrādājumu mazgāšanai.

5) Tā veic arī ātru mazgāšanas ciklu viegli netīrai veļai.

## Jaudas patēriņš dažādos darbības režīmos

Izslēgts (W)	Gaidstāve (W)	Atliktais starts (W)
0.50	0.50	4.00

Laiks līdz izslēgtam/gaidstāves režīmam ir ne vairāk kā 15 minūtes.

## 13. ĪSĀ PAMĀCĪBA

### 13.1 Ikdienas lietošana

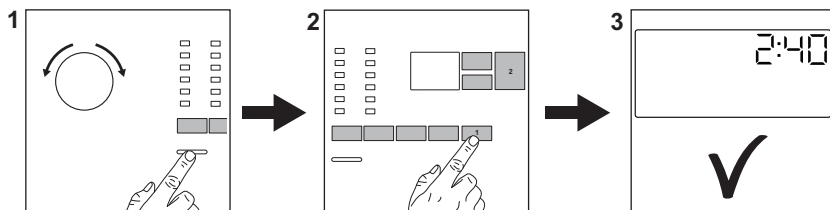

Pievienojiet elektrotīkla vada spraudni elektrotīkla kontaktligzdai.

Atveriet ūdens krānu.

Ievietojiet tilpnē veļu.

Ielejiet mazgāšanas līdzekli un citu veļas kopšanas līdzekli attiecīgajā mazgāšanas līdzekļa dozatora nodalījumā.

1. Nospiediet pogu **On/Off**, lai ieslēgtu ierīci. Pagrieziet programmu izvēles pārlēgu, lai iestatītu vēlamo programmu.
2. Pieskaroties attiecīgajiem skārienaustiņiem, iestatiet vēlamās papildiespējas (1). Lai aktivizētu programmu, pieskarieties pogai (2) **Start/Pause** 
3. Ierīce sāk darboties.

Pēc programmas darbības beigām izņemiet veļu no ierīces.

Nospiediet taustiņu **On/Off**, lai izslēgtu ierīci.

### 13.2 Apkope un tīrīšana

**Periodiska tīrīšanas prakse palīdz pagarināt ierīces mūžu.**

Pēc katra cikla atstājiet durvis un mazgāšanas līdzekļa dozatoru mazliet atvērtu, lai ierīcē cirkulētu gaiss un izžūtu mitrums — tas novērsīs pelējumu un smakas.

Ja ierīce netiek izmantota ilgāku laiku, aizgrieziet ūdens krānu un atvienojiet ierīci no strāvas padeves.

Atkalķošana	Divreiz gadā
Apkopes mazgāšanas cikls	Reizi mēnesī
Durvju blīves tīrīšana	Reizi divos mēnešos
Veļas tilpnes tīrīšana	Reizi divos mēnešos
Mazgāšanas līdzekļa dozatora tīrīšana	Reizi divos mēnešos
Izvad sistēmas sūkņa filtra tīrīšana	Divreiz gadā
Ūdens ieplūdes šļūtenes un vārsta filtra tīrīšana	Divreiz gadā

Uzturiet tīras plastmasas daļas, it īpaši mazgāšanas līdzekļa atvilktnes tuvumā, notīriet izlijušo šķidrums šļakatas.

Turpmākos paragrāfos paskaidrots, kā konkrētās daļas jātīra.

#### **Durvju divkārs blīvējums**

Šai ierīcei ir **pašattīroša ūdens iztukšošanas sistēma**, kas ļauj no apgērba atdalījušās nelielas pūkas izvadīt kopā ar ūdeni. Regulāri pārbaudiet blīvi un, ja nepieciešams, iztīriet, kā norādīts turpmāk

sniegtajā diagrammā. Cikla beigās var izvākt monētas, pogas un citus mazus priekšmetus.

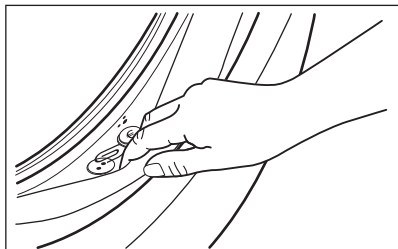

Notīriet to nepieciešamības gadījumā, izmantojot amonjaka krēma tīrīšanas līdzekli, nesaskrāpējot blīvējuma virsmu.



Vienmēr ievērojiet uz produkta iepakojuma sniegtās norādes. Pārbaudiet un izņemiet priekšmetus (ja tādi ir), kuri var nonākt locījumos. Pārliecinieties, ka starp blīvējumu un durvīm netiktu iespiesta veļa. Izmantojiet mitru drānu, lai pēc mazgāšanas programmas cikla beigām no durvju blīvējuma noslaucītu netīrumus un ūdens nogulsņējumus.

## Svešķermeņu izņemšana



Pirms cikla aktivizēšanas gādājiet, lai visas kabatas būtu tukšas un viss, kas kustās, piesiets.

Izņemiet visus svešķermeņus (piemēram, metāla sprādes, pogas, monētas u.t.t.), kuras var atrast durvju blīvē, filtrus un veļas tilpnē. Ja nepieciešams, sazinieties ar pilnvaroto apkopes centru.

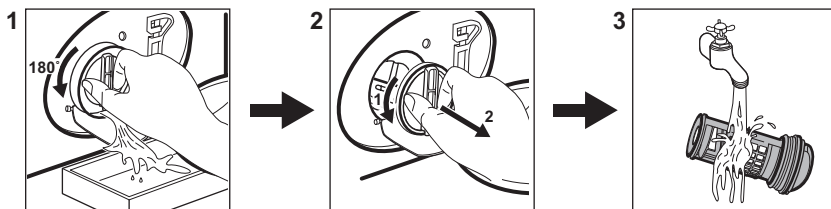

## Ūdens izvadsistēmas sūkņa filtra tīrīšana

Regulāri iztīriet šo filtru, īpaši, ja displejā parādās brīdinājuma kods **E20**.



## 13.3 Programmas

Programma	leviotojamais veļas daudzums	Produkta apraksts
Cottons	8 kg	Balti un krāsaini kokvilnas izstrādājumi. Ideāli piemērots vidēji netīrai un ļoti netīrai veļai.
Synthetics	3 kg	Sintētiskas vai jauktu audumu izstrādājumi.
Delicates	2 kg	Smalki audumi, piemēram, akrila, viskozes, poliestera izstrādājumi.

Programma	leviotojamais veļas daudzums	Produkta apraksts
Wool 	1,5 kg	Vilnas izstrādājumi, kurus var mazgāt veļas mašīnā, vilnas un smalki izstrādājumi, kurus jāmazgā ar rokām.
Rapid 14min	1,5 kg	Viegli netīri vai vienreiz valkāti kokvilnas un sintētiskas izstrādājumi.
Rinse	8 kg	Visi audumi, izņemot vilnas izstrādājumus un smalkveļu. Programma skalošanai un veļas izgriešanai.
Spin/Drain	8 kg	Visi audumi, izņemot vilnas izstrādājumus un smalkveļu. Programma veļas izgriešanai un ūdens izsūkņēšanai.
Jeans	3 kg	Džinsa un trikotāžas apģērbi.
Sport	3 kg	Sporta apģērbi.
Silk	1 kg	Īpaša mazgāšanas programma zīda un sintētiskiem izstrādājumiem.
Duvet	3 kg	Tumšas krāsas kokvilnas vai jauktu audumu izstrādājumi.
Outdoor 	2 kg <sup>1)</sup> 1 kg <sup>2)</sup>	Moderni āra sporta apģērbi.
Hygiene 	8 kg	Balta kokvilnas veļa. Šī programma likvidē vairāk nekā 99,99 % baktēriju un vīrusu <sup>3)</sup>
Eco 40-60	8 kg 4)	Balta un krāsaina kokvilna. Vidēji netīri apģērbi.

1) Mazgāšanas programma.

2) Mazgāšanas programma un ūdensnecauraidības atjaunošanas fāze.

3) Pārbaudīta pret zeltaino stafilokoku (*Staphylococcus aureus*), enterokokiem (*Enterococcus faecium*), raugveida sēnītēm (*Candida albicans*), baktēriju *Pseudomonas aeruginosa* un MS2 bakteriofāgu ārējā pārbaudē, kuru 2021. gadā veica uzņēmums "Swissatest Testmaterialien AG" (pārbaudes ziņojuma nr. 202120117).

4) Saskaņā ar Eiropas Komisijas regulu ES 2019/2023 šī programma 40 °C temperatūrā vienā ciklā ļauj izmazgāt vidēji netīru kokvilnas veļu, kuru drīkst mazgāt 40 °C vai 60 °C temperatūrā.







Veļas sasniegto temperatūru, programmas darbības ilgumu un citus datus skatiet nodaļā "Patēriņa vērtības". Visefektīvākās programmas energopatēriņa ziņā parasti ir tās, kas darbojas ar zemākā temperatūrā un ilgāku laiku.

leviotojot ierīcē veļu līdz **katras programmas maksimālajai norādītajai ietilpībai, Jūs**

**samazināsīt elektroenerģijas un ūdens patēriņu.**

## Mazgāšanas programmām piemēroti veļas mazgāšanas līdzekļi

Programmas	Universāls veļas mazgāšanas pulveris <sup>1)</sup>	Šķidrās universālais mazgāšanas līdzeklis	Šķidrās mazgāšanas līdzeklis krāsainiem audumiem	Smalkveļa, vilnas izstrādājumi	Īpašs
Cottons	▲	▲	▲	--	--
Synthetics	▲	▲	▲	--	--
Delicates	--	--	--	▲	▲
Wool  	--	--	--	▲	▲
Rapid 14min	--	▲	▲	--	--
<b>Jeans</b>	--	▲	▲	--	▲
<b>Sport</b>	--	--	▲	▲	▲
<b>Silk</b>	--	--	--	▲	▲
Duvet	--	--	--	▲	▲
Outdoor 	--	--	--	▲	▲
Hygiene  	▲	▲	--	--	▲
Eco 40-60	▲	▲	▲	--	--

<sup>1)</sup> Temperatūrā, kas pārsniedz 60 °C, ieteicams lietot pulverveida mazgāšanas līdzekli.

-- = Nav ieteicams ▲ = Ieteicams

## 14. MAZGĀŠANAS LĪDZEKĻA VEIDS UN DAUDZUMS.

- Lietojiet tikai veļas mazgājāmām mašīnām paredzētos mazgāšanas un citus līdzekļus. Vispirms ievērojiet šādus vispārējus noteikumus:
    - pulvera mazgāšanas līdzekļi (arī tabletes un vienas devas mazgāšanas līdzekļi) visiem auduma veidiem, izņemot delikātiem. Dodiet priekšroku veļas pulverim ar balinātāju baltajiem apģērbiem un veļas dezinfekcijai,
    - šķidrie mazgāšanas līdzekļi (arī vienas devas mazgāšanas līdzekļi), programmām mazgāšanai zemās temperatūrās (60 °C maks.) visu veidu audumiem, vai īpaši tikai vilnai.
  - Nejauciet kopā dažādus veļas mazgāšanas līdzekļu veidus.
  - Izmantojiet mazāku mazgāšanas līdzekļa daudzumu, ja:
    - mazgājat nelielu veļas daudzumu;
    - veļa ir tikai nedaudz netīra.
    - ja mazgāšanas laikā veidojas daudz putu.
  - Izmantojot mazgāšanas līdzekli tablešu vai kapsulu formā, vienmēr ievietojiet to veļas tilpnē, nevis mazgāšanas līdzekļa dozatorā, un ievērojiet ražotāja ieteikumus.
- Nepietiekams mazgāšanas līdzekļa daudzums var izraisīt:**
- neapmierinošus mazgāšanas rezultātus;
  - mazgājāmā veļa var palikt pelēka;
  - taukainas drēbes;
  - pelējumu ierīcē.

## Pārmērīgs mazgāšanas līdzekļa daudzums var izraisīt:

- putas;
- sliktāku mazgāšanas rezultātu;

- nepietiekamu skalošanu;
- lielāku ietekmi uz vidi.

## 15. BRĪDINĀJUMA KODI UN IESPĒJAMĀS KĻŪMES

Ierīci neuzsāk darbu vai arī darbības laikā tā pārtrauc darboties. Vispirms mēģiniet rast problēmas risinājumu (skatiet tabulas).

### BRĪDINĀJUMS!

Pirms jebkuras pārbaudes veikšanas atvienojiet ierīci no elektrotīkla.

Problēma	Iespējamais risinājums
<b>E10</b> Ierīce pienācīgi neuzpildās ar ūdeni.	<ul style="list-style-type: none"><li>• Pārlicinieties, ka ir atvērts ūdens krāns.</li><li>• Pārbaudiet, vai ūdens padeves spiediens nav pārāk zems. Lai saņemtu šo informāciju, sazinieties ar savu vietējo ūdensapgādes uzņēmumu.</li><li>• Pārlicinieties, ka nav aizsprostots ūdens krāns.</li><li>• Pārlicinieties, ka iepļūdes lokanais savienojums nav salocījies, bojāts vai saliekts.</li><li>• Pārlicinieties, ka ir pareizi izveidots aizplūdes lokanā savienojuma pieslēgums.</li><li>• Pārlicinieties, ka nav aizsprostots iepļūdes lokanā savienojuma filtrs un vārsta filtrs.</li></ul>
<b>E20</b> Ierīce neizsūknē ūdeni.	<ul style="list-style-type: none"><li>• Pārlicinieties, ka nav aizsprostots izlietnes sifons.</li><li>• Pārlicinieties, ka aizplūdes lokanais savienojums nav salocījies vai saliekts.</li><li>• Pārlicinieties, ka nav aizsprostots izvadsistēmas filtrs. Nepieciešamības gadījumā notīriet filtru.</li><li>• Pārlicinieties, ka ir pareizi izveidots aizplūdes lokanā savienojuma pieslēgums.</li><li>• Iestatiet aizplūdes programmu, ja iestatāt programmu bez aizplūdes fāzes.</li><li>• Ja esat izvēlējies iespēju, kuras beigās ūdens netiek izvadīts no veļas tīlnes, iestatiet aizplūdes programmu.</li></ul>
<b>E40</b> Ierīces durvis ir atvērtas vai nav pareizi aizvērtas.	<ul style="list-style-type: none"><li>• Pārlicinieties, ka ierīces durvis ir kārtīgi aizvērtas.</li></ul>
<b>E91</b> Iekšēja kļūme. Ierīces elektronisko elementu starpā nav saziņas.	<ul style="list-style-type: none"><li>• Programma netika pienācīgi pabeigta, vai ierīce pārāk ātri pārtrauca darbību. Izslēdziet ierīci un ieslēdziet to atkārtoti.</li><li>• Ja brīdinājuma kods parādās atkārtoti, sazinieties ar pilnvaroto servisa centru.</li></ul>
<b>EKO</b> Elektroenerģijas padeve ir nestabila.	<ul style="list-style-type: none"><li>• Pagaidiet, līdz elektroenerģijas padeve nostabilizējas.</li></ul>
<b>EFO</b> Ūdens pretnoplūdes sistēma ir ieslēgta.	<ul style="list-style-type: none"><li>• Atvienojiet ierīci un aizveriet ūdens krānu. Sazinieties ar pilnvaroto servisa centru.</li></ul>

---

Ja problēma joprojām pastāv, sazinieties ar pilnvaroto servisa centru. Servisa centram nepieciešamie dati ir norādīti tehnisko datu plāksnītē

---

\* Daži brīdinājuma kodi var netikt parādīti. Informācija var mainīties bez iepriekšēja paziņojuma.

---

## 16. AR VIDI SAISTĪTI APSVĒRUMI

Nododiet otrreizējai pārstrādei materiālus ar simbolu . Ievietojiet iepakojuma materiālus atbilstošajos konteineros to otrreizējai pārstrādei. Palīdziet aizsargāt vidi un cilvēku veselību, nododot elektrisko un elektronisko iekārtu atkritumus pārstrādei. Neizmetiet

ierīces, kas apzīmētas ar simbolu  kopā ar mājsaimniecības atkritumiem. Nododiet ierīci vietējā pārstrādes uzņēmumā vai sazinieties ar savu pašvaldību.

## Sveiki atvykę į „Electrolux“ pasaulį! Dėkojame, kad pasirinkote mūsų prietaisą.



Siekdami tausoti, mes mažiname popieriaus naudojimą ir visas naudojimo instrukcijas pateikiame internete. Raskite visą naudojimo instrukciją adresu [electrolux.com/manuals](http://electrolux.com/manuals)



Gaukite naudojimo patarimų, brošiūrų, trikčių šalinimo, aptarnavimo ir remonto informacijos adresu [electrolux.com/support](http://electrolux.com/support)



Jūsų prietaisui skirtų priedų, eksploatacinių medžiagų ir originalių atsarginių dalių ieškokite čia: [electrolux.com/shop](http://electrolux.com/shop)

Galimi pakeitimai.

## TURINYS

1. SAUGOS INFORMACIJA.....	275
2. SAUGOS INSTRUKCIJA.....	277
3. GAMINIO APRAŠYMAS.....	280
4. TECHNINĖ INFORMACIJA.....	281
5. MONTAVIMAS.....	281
6. VALDYMO SKYDELIS.....	285
7. RATUKAS IR MYGTUKAI.....	286
8. PROGRAMOS.....	288
9. NUSTATYMAI.....	292
10. KASDIENIS NAUDOJIMAS.....	293
11. VALYMAS IR PRIEŽIŪRA.....	296
12. SAŃAUDŲ VERTĖS.....	302
13. SPARTUSIS VADOVAS.....	303
14. SKALBIMO PRIEMONĖS RŪŠIS IR KIEKIS.....	307
15. KLAUDŲ KODAI IR GALIMI SUTRIKIMAI.....	307
16. APLINKOS APSAUGA.....	308

## 1. ⚠ SAUGOS INFORMACIJA



Prieš įrengdami ir naudodami prietaisą, atidžiai perskaitykite pateiktą instrukciją.

Gamintojas neatsako už sužalojimus ar nuostolius, patirtus dėl netinkamo prietaiso įrengimo ar naudojimo. Instrukciją visada laikykite saugioje ir pasiekiamoje vietoje, kad prireikus galėtumėte ja pasinaudoti.

## 1.1 Vaikų ir pažeidžiamų žmonių sauga

- Vyresni nei 8 metų vaikai ir asmenys, turintys fizinių, jutiminių arba protinių sutrikimų, arba asmenys, kuriems trūksta patirties ar žinių, šį prietaisą gali naudoti tik prižiūrimi kitų arba gavę nurodymus, kaip saugiai naudotis prietaisu, jei jie supranta su prietaiso naudojimu susijusius pavojus.
- Nuo 3 iki 8 metų vaikų ir asmenų, turinčių sunkią negalią, negalima palikti be priežiūros ir kitaip leisti pasiekti naudojamą prietaisą.
- Mažesnių nei 3 metų vaikų negalima palikti be priežiūros ar kitaip leisti pasiekti naudojamą prietaisą.
- Vaikus būtina prižiūrėti ir užtikrinti, kad jie su prietaisu nežaistų.
- Visas pakuotės medžiagas saugokite nuo vaikų ir tinkamai pašalinkite.
- Valymo priemonės laikykite vaikams nepasiekiamoje vietoje.
- Neleiskite nepilnamečiams vaikams ir gyvūnams būti šalia prietaiso atidarytomis durelėmis.
- Jeigu prietaise yra apsaugos nuo vaikų įtaisas, jį reikia suaktyvinti.
- Vaikai be priežiūros negali atlikti prietaiso valymo ir naudotojo priežiūros darbų.

## 1.2 Bendrieji saugos reikalavimai

- Šis buitinis prietaisas skirtas skalbti tik tokius skalbinius, kurie yra tinkami skalbti skalbyklėse.
- Tai buitinis prietaisas, skirtas naudoti patalpose, vienam šeimos ūkiui.
- Šį prietaisą galima naudoti biuruose, viešbučių kambariuose, nakvynės ar svečių namuose, sodybose ar kitoje panašioje aplinkoje, kur prietaiso naudojimo intensyvumas neviršija buitinio (vidutinio) naudojimo.
- Nebandykite pakeisti šio prietaiso techninių savybių.

- Didžiausia leistina prietaiso apkrova – 8 kg. Neviršykite maksimalaus kiekvienai programai numatyto skalbinių kiekio (žr. skyrių „Programos“).
- Darbinis vandens slėgis vandens tiekimo taške turi būti nuo 0,5 baro (0,05 MPa) iki 10 barų (1,0 MPa).
- Pasirūpinkite, kad apatinių ventiliacijos angų neblokėtų kilimai ar kitos grindų dangos.
- Prietaisą prie vandentiekio junkite naujomis kartu su prietaisu gautomis arba įgalotojo techninės priežiūros centro patvirtintomis žarnomis.
- Nenaudokite senų žarnų.
- Jei būtų pažeistas maitinimo laidas, jį gali pakeisti tik gamintojas, jo įgaliotasis techninės priežiūros centras arba panašios kvalifikacijos asmenys– antraip gali kilti elektros pavojus.
- Prieš bet kokius techninės priežiūros darbus išjunkite prietaisą ir ištraukite maitinimo laido kištuką iš elektros lizdo.
- Nevalykite prietaiso didelio slėgio vandens purkštuvais ir (arba) garais.
- Išvalykite prietaisą drėgna šluoste. Naudokite tik neutralius ploviklius. Nenaudokite šveičiamųjų produktų, šveitimo kempinių, tirpiklių arba metalinių grandyklių.

## 2. SAUGOS INSTRUKCIJA

### 2.1 Įrengimas



Įrengimas turi atitikti galiojančias nacionalines taisykles.

- Nuimkite visas pakuotės medžiagas ir gabenimo varžtus, įskaitant guminę įvorę su plastikiniu tarpikliu.
- Gabenimo varžtus laikykite saugioje vietoje. Jeigu prietaisą ateityje reikės perkelti, juos reikia įsukti, kad būgnas būtų užfiksuotas ir apsaugotas nuo vidinio sugadinimo.
- Visada būkite atsargūs, kai perkeliate prietaisą, nes jis yra sunkus. Visada mūvėkite apsaugines pirštines ir avėkite uždarą avalynę.
- Vadovaukitės su prietaisu pateiktomis įrengimo instrukcijomis.
- Neįrenkite ir nenaudokite sugadinto prietaiso.
- Neįrenkite ir nenaudokite prietaiso ten, kur temperatūra gali būti žemesnė nei 0 °C, arba ten, kur jis gali būti veikiamas oro sąlygų.
- Grindys, ant kurių bus įrengtas prietaisas, turi būti plokščios, stabilios, atsparios karščiui ir švarios.

- Pasirūpinkite, kad tarp prietaiso ir grindų vyktų oro cirkuliacija.
- Pastatę prietaisą į nuolatinę jo vietą, gulsčiuoku patikrinkite, ar jis stovi lygiai. Jei jis stovi nelygiai, atitinkamai sureguliuokite jo kojeles.
- Neįrenkite prietaiso tiesiai virš grindyse esančio kanalizacijos vamzdžio.
- Nepurškite ant prietaiso vandens ir saugokite jį nuo pernelyg didelės drėgmės poveikio.
- Nestatykite prietaiso ten, kur prietaiso durelių negalima atidaryti iki galo.
- Nedėkite po prietaisu uždaros talpyklės ištekėjusiam vandeniui surinkti. Kreipkitės į įgaliotąjį techninės priežiūros centrą, kad išsiaiškintumėte, kokius priedus galite naudoti.

## 2.2 Elektros prijungimas

### ĮSPĖJIMAS!

Pavojus sukelti gaisrą ir gauti elektros smūgį.

- DĖMESIO! Šį prietaisą reikia jungti prie įžeminto lizdo.
- Visada naudokite tinkamai įrengtą įžemintą saugųjį elektros lizdą.
- Įsitikinkite, kad parametrai techninių duomenų plokštelėje atitinka maitinimo tinklo elektros vardinis duomenis.
- Nenaudokite daugiakanalių adapterių ir ilginamųjų laidų.
- Būkite atsargūs, kad nesugadintumėte elektros kištuko ir maitinimo laido. Jei reikėtų pakeisti maitinimo laidą, tai turi padaryti mūsų įgaliotasis techninės priežiūros centras.
- Elektros kištuką į tinklo lizdą junkite tik tuomet, kai visiškai pabaigsite įrengimą. Įsitikinkite, kad įrengus prietaisą, elektros laido kištuką būtų lengva pasiekti.
- Nelieskite maitinimo laido arba elektros kištuko šlapiomis rankomis.
- Norėdami išjungti prietaisą, netraukite už maitinimo laido. Visada traukite paėmę už elektros kištuko.

## 2.3 Vandens jungtis

- Tiekiamo vandens temperatūra neturi viršyti 25 °C.
- Nepažeiskite vandens žarnų.

- Prieš jungdami prietaisą prie naujų ar ilgai nenaudotų vamzdžių, remontuotų arba naujų prietaisų (vandens skaitiklių ir pan.), palaukite kol pradės tekėti švarus ir skaidrus vanduo.
- Pirmą kartą naudodami prietaisą ir juo pasinaudoję patikrinkite, ar nėra vandens nutekio.
- Nenaudokite ilginamųjų žarnų vandens išleidimo žarnai pailginti. Dėl vandens tiekimo žarnos keitimo kreipkitės į įgaliotąjį techninės priežiūros atstovą.
- Išpakavę prietaisą galite pamatyti iš vandens išleidimo žarnos ištekantį vandenį. Taip yra todėl, kad gamykloje prietaisas buvo bandomas naudojant vandenį.
- Vandens išleidimo žarną galima pailginti iki 400 cm. Dėl kitos vandens išleidimo žarnos arba jos ilginamosios dalies kreipkitės į įgaliotąjį techninės priežiūros atstovą.
- Pasirūpinkite, kad įrengus prietaisą liktų prieiga prie čiaupo.
- Kiekvieną kartą panaudoję prietaisą, užsukite vandens čiaupą.

## 2.4 Naudojimas

### ĮSPĖJIMAS!

Sužeidimo, elektros smūgio, gaisro, nudegimų arba prietaiso sugadinimo pavojus.

- Vadovaukitės ploviklio pakuotėje pateiktais saugos nurodymais.
- Šalia prietaiso, į prietaisą arba ant jo nedėkite degių medžiagų arba degiomis medžiagomis sudrėkintų daiktų.
- Neskalkbite stipriai alyva, tepalu ar kitomis riebiomis medžiagomis suteptų audinių. Gali sugadinti prietaiso gumines dalis. Tokius audinius, prieš dėdami į prietaisą, išskalbkite rankomis.
- Nenaudokite skalbinių kvapų, kad nepažeistumėte plastikinių ir guminių prietaiso dalių.
- Programai veikiant nelieskite durelių stiklo. Stiklas gali įkaisti.
- Pasirūpinkite, kad nuo skalbinių būtų pašalinti visi metaliniai objektai.

## 2.5 Paslauga

- Dėl prietaiso remonto kreipkitės į įgaliotąjį techninės priežiūros centrą. Naudokite tik originalias dalis.
- Atkreipkite dėmesį, kad pačių arba neprofesionalus remontas gali turėti pasekmių saugai ir panaikinti garantiją.
- Nutraukus modelio gamybą, šių atsarginių dalių galima įsigyti bent 10 metų: variklį ir variklio šepetėlius, variklio ir būgno sąsajos mazgą, siurblius, amortizatorius ir spyruokles, skalbimo būgną, būgno kryžmę ir rutulinius guolius, šildytuvus ir kaitinimo elementus, įskaitant šildymo siurblius, vamzdžius ir susijusią įrangą, žarnas, vožtuvus, filtrus, hermetikus, spausdintines plokštes, elektroninius ekranus, slėginius jungiklius, termostatus ir kitus jutiklius, programinę ir aparatinę įrangą, įskaitant atkūrimo, dureles, lankstus, sandariklius, durelių užrakinimo mazgą ir plastikinės detales, pavyzdžiui, skalbimo priemonių dozatorių. Jūsų šalyje šis laikotarpis gali būti ilgesnis. Daugiau informacijos rasite mūsų internetinėje svetainėje.
- Įsidėmėkite, kad tam tikros šios atsarginės dalys yra prieinamos tik profesionaliems

remonto specialistams ir kad ne visos atsarginės dalys yra aktualios visiems modeliams.

- Šio gaminio viduje esanti (-čios) lemputė (-ės) ir atskirai parduodamos atsarginės lemputės: Šios lemputės turi atlaikyti ekstremalias fizines sąlygas buitiniuose prietaisuose, pavyzdžiui, temperatūrą, vibraciją, drėgmę, arba yra skirtos informuoti apie prietaiso veikimo būseną. Jos nėra skirtos naudoti kitoms paskirtims ir netinka patalpoms apšviesti.

## 2.6 Šalinimas

### ĮSPĖJIMAS!

Pavojus susižeisti arba uždusti.

- Atjunkite prietaisą nuo tinklo maitinimo ir vandentiekio.
- Nupjaukite maitinimo laidą prie pat prietaiso ir tinkamai utilizuokite.
- Išimkite durų velkę, kad vaikai arba naminiai gyvūnai neįstrigtų būgne.
- Prietaisą šalinkite pagal vietinius elektrinės ir elektroninės įrangos atliekų šalinimo reikalavimus.

## 3. GAMINIO APRAŠYMAS

### 3.1 Prietaiso apžvalga

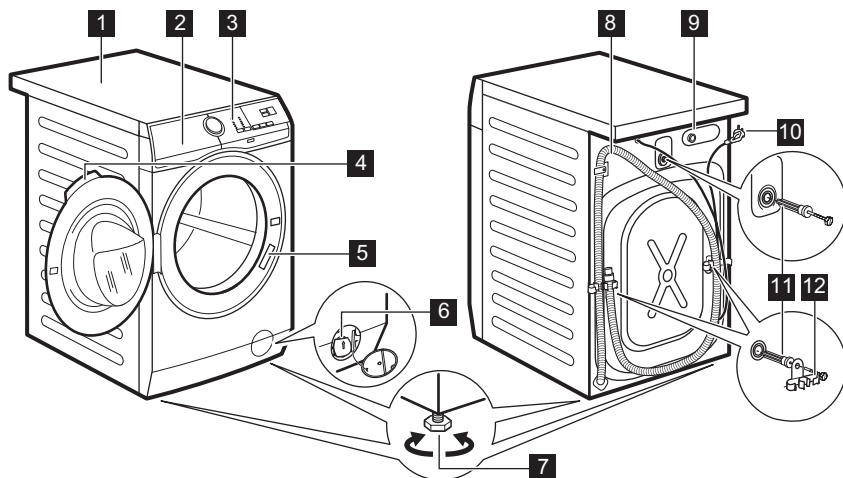

- 1 Darbastalis
- 2 Skalbiškio dalytuvas
- 3 Valdymo skydelis
- 4 Durelių rankena
- 5 Techninių duomenų plokštelė
- 6 Vandens išleidimo siurblio filtras
- 7 Kojelės prietaisui išlyginti

- 8 Vandens išleidimo žarna
- 9 Vandens tiekimo žarnos jungtis
- 10 Elektros maitinimo laidas
- 11 Transportavimo varžtai
- 12 Žarnos atrama

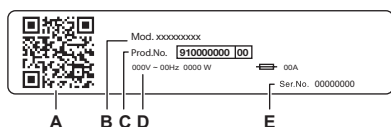

Techninių duomenų lentelėje nurodyta:

- A. QR kodas
- B. Modelio pavadinimas
- C. Gaminio numeris
- D. Elektros parametrai
- E. Serijos numeris

Nuskaitykite ant prietaiso esantį **QR kodą**, kad užregistruotumėte savo gaminį ir išnaudotumėte visas jo galimybes.

- 📄 – gaukite prieigą prie išsamos informacijos apie savo prietaisą, dokumentų ir straipsnių apie tai, kaip naudotis geriausiomis funkcijomis (naudojimo instrukciją taip pat rasite [electrolux.com/manuals](http://electrolux.com/manuals))
- 🔧 – gaukite naudojimo patarimų, informacijos apie trikčių šalinimą, priežiūrą ir remontą (taip pat rasite [electrolux.com/support](http://electrolux.com/support))
- 🛒 – įsigykite prietaiso priedų, eksploatacinių medžiagų ir originalių atsarginių dalių (taip pat rasite [electrolux.com/shop](http://electrolux.com/shop))

## 4. TECHNINĖ INFORMACIJA

Matmenys	Plotis / aukštis / bendras gylis	59,6 cm /84,7 cm /57,6 cm
Elektros prijungimas	Įtampa Bendroji galia Saugiklis Dažnis	230 V 1900 W 10 A 50 Hz
Apsaugos klasė. Apsauginis dangtis prietaisą apsaugo nuo kietųjų dalelių ir drėgmės, išskyrus nuo drėgmės neapsaugotą žemos įtampos įrangą.		IPX4
Tiekiamo vandens slėgis	Mažiausias Didžiausias	0,5 baro (0,05 MPa) 10 bar (1,0 MPa)
Vandens tiekimas <sup>1)</sup>		Šaltas vanduo
Didžiausias kiekis	„Cotton“/ Medvilnė	8 kg

1) Prijunkite vandens įleidimo žarną prie vandens čiaupo su 3/4" sriegiu.

## 5. MONTAVIMAS

### ⚠ ĮSPĖJIMAS!

Žr. saugos skyrius.

### 5.1 Išpakavimas

1. Atidarykite dureles. Iš būgno išimkite visas dalis.

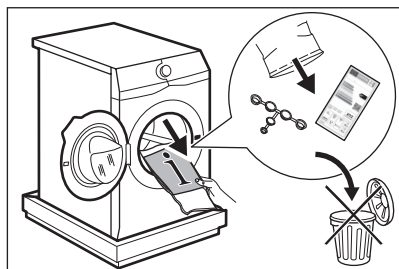

Priklausomai nuo prietaiso modelio tiekiami priedai gali skirtis.

2. Padėkite pakuotę ant grindų, už prietaiso, ir atsargiai paverskite prietaisą ant nugarėlės. Nuimkite apsaugą nuo

prietaiso apačios.

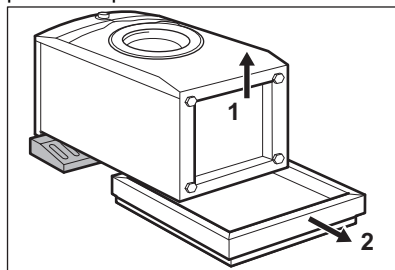

### ⚠ DĖMESIO

Neguldykite skalbyklės ant jos priekio.

3. Vėl pastatykite prietaisą. Ištraukite maitinimo kabelį ir vandens išleidimo žarną iš žarnos laikiklių.

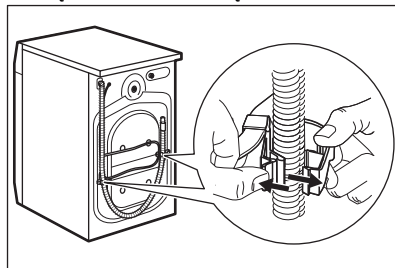

### ⚠ **ĮSPĖJIMAS!**

Iš žarnos galite ištekėti vandens. Vandens gali likti po skalbyklės tikrinimo gamykloje.

4. Išsukite tris gabenimo varžtus ir ištraukite plastikinius tarpiklius.

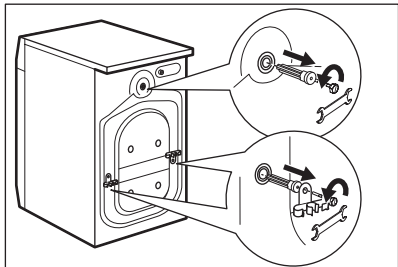

**Rekomenduojame išsaugoti pakuotę ir gabenimui skirtus varžtus, jei ateityje prietaisą tectų gabenti.**

5. Angas uždenkite plastikiniais dangteliais, kuriuos rasite maišelyje, kartu su naudojimo vadovu.

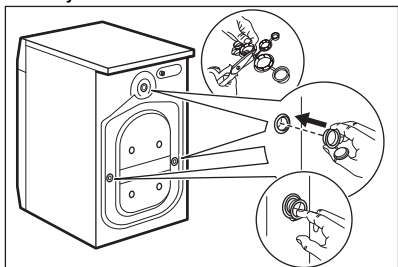

## 5.2 Informacija apie įrengimą

### Pastatymas ir išlygiavimas

Tinkamai sureguliuokite prietaisą, kad jis veiktų neviruotų, nekeltų triukšmo ir nejudėtų.

1. Prietaisą pastatykite ant kietų ir lygių grindų. Pastatykite prietaisą, taip, kad jis stovėtų horizontaliai ir stabiliai. Patikrinkite, ar prietaisas neličia sienos ir kitų baldų, o po prietaisu gali cirkuliuoti oras.

2. Prietaiso horizontalumą reguliuokite kojelėmis. Visos kojelės turi remtis į grindis.

### ⚠ **ĮSPĖJIMAS!**

Nekiškite po prietaiso kojelėmis kartono, medžio gabaliukų ar kitų medžiagų.

### Vandens įleidimo žarna

### ⚠ **DĖMESIO**

Patikrinkite, ar žarnos nepažeistos ir ar jungtys sandarios. Nenaudokite ilginamųjų žarnų vandens įleidimo žarnai pailginti. Susisiekite su aptarnavimo centru dėl informacijos apie vandens padavimo žarnos keitimą.

1. Jei reikia, prijunkite vandens padavimo žarną prie įvado prietaiso nugarinėje dalyje. Dažniausiai ši funkcija būna įdiegta gamykloje.

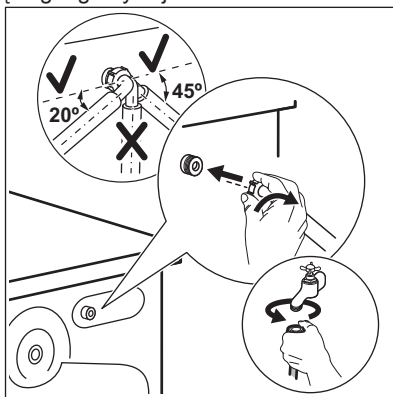

2. Nukreipkite ją kairėn ar dešinėn, atsižvelgdami į vandens čiaupo padėtį. Pasirūpinkite, kad vandens tiekimo žarna nebūtų vertikaloje padėtyje.
3. Jeigu reikia, atsukite veržlę, kad galėtumėte nustatyti tinkamą padėtį.
4. Prijunkite vandens žarną prie 3/4 colio sriegio šalto vandens čiaupo.
5. Kai kuriuose modeliuose vandens padavimo žarna gali būti su vandens stabdymo prietaisu. Jis neleidžia vandeniui pratekėti dėl įprasto žarnos nusidėvėjimo. Jei sektorius langelyje rodo **A** triktį, užsukite vandens čiaupą ir dėl vandens žarnos keitimo susisiekite su įgaliotuoju techninės priežiūros centru.

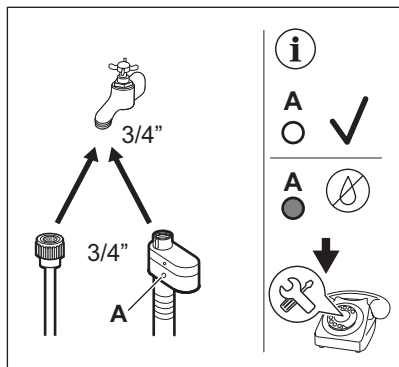

### ⚠️ ĮSPĖJIMAS!

Tiekiamo vandens temperatūra neturi viršyti 25 °C.

### Vandens išleidimas

Vandens išleidimo žarna turi būti ne žemiau kaip 60 cm ir ne aukščiau kaip 100 cm nuo žemės.



Vandens išleidimo žarną galima pailginti iki 400 cm. Dėl atsarginės vandens išleidimo žarnos arba jos ilginamosios dalies susisiekite su įgaliotuoju paslaugų centru.

Vandens išleidimo žarna turi būti sulenkta į kilpą, kad į prietaisą iš kriauklės nepakliūtų purvinas vanduo.

Prijunkite vandens išleidimo žarną prie sifono ir pritvirtinkite spaustuvu. Vandens išleidimo

žarna turi būti sulenkta į kilpą, kad į prietaisą iš kriauklės nepakliūtų purvinas vanduo.

Įkiškite žarną tiesiai į sienoje įrengtą nutekamąjį vamzdį ir pritvirtinkite ją spaustuvu.

Tvirtinimas prie kriauklės sifono be plastikinio kreiptuvo: įkiškite vandens išleidimo žarnos galą į sifoną ir pritvirtinkite veržikliu.

Nutekėjimo žarną galima sulenkti į U formą ir uždėti ant plastikinio laikiklio. Pakabinimas ant kriauklės krašto: pritvirtinkite kreiptuvą prie vandens čiaupo arba sienos.



Patikrinkite, ar iš prietaiso ištekančiam vandeniui plastikinis kreiptuvas nejuda, ir ar vandens išleidimo žarnos galas nėra panardintas į vandenį. Nešvarus vanduo gali patekti į prietaiso vidų. Prieš perkite tik iš įgaliotojo tiekėjo.

Tvirtinimas prie nuotekų vamzdžio su alsuokliu – įkiškite vandens išleidimo žarnos galą tiesiai į išleidimo vamzdelį arba nutekamąjį vamzdį.



Vandens išleidimo žarnos galas turi būti nuolat vėdinamas, t. y., nuotekų vamzdžio vidinis skersmuo (min. 38 mm - min. 1,5 col.) turi būti didesnis už vandens išleidimo žarnos išorinį skersmenį.

Vandens išleidimo žarną galima prijungti skirtingais būdais.

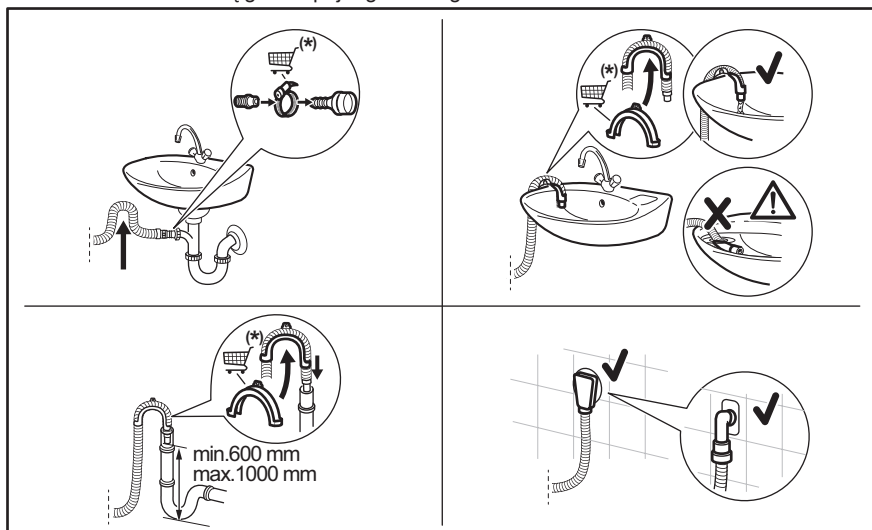

(\*) Galimi pakeitimai neįspėjus.

### 5.3 Elektros prijungimas

Baigę instaliacijos darbus, galite prijungti maitinimo kištuką prie maitinimo lizdo.

Techninių duomenų lentelėje, esančioje ant prietaiso durelių vidinio krašto, ir skyriuje „Techniniai duomenys“ nurodyti reikalingi elektros parametrai. Įsitinkinkite, kad jie atitinka maitinimo tinklo parametrus.

Patikrinkite, ar jūsų namų elektros tinklas yra pakankamo galingumo, turint omenyje, kad yra įjungti ir kiti prietaisai.

**Junkite prietaisą į įžemintą elektros lizdą.**

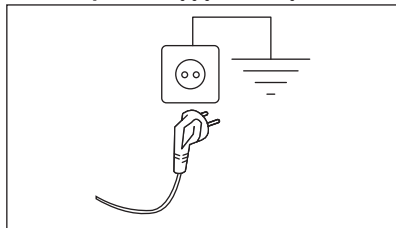

Elektros kabelis po prietaiso prijungimo turi būti lengvai prieinamas.



Dėl šiam prietaisui įrengti reikalingų elektros darbų kreipkitės į mūsų įgaliotąjį techninės priežiūros centrą.

Gamintojas neatsako už žalą arba sužeidimus, kuriuos sukėlė pirmiau išvardytų saugos nurodymų nesilaikymas.

## 6. VALDYMO SKYDELIS

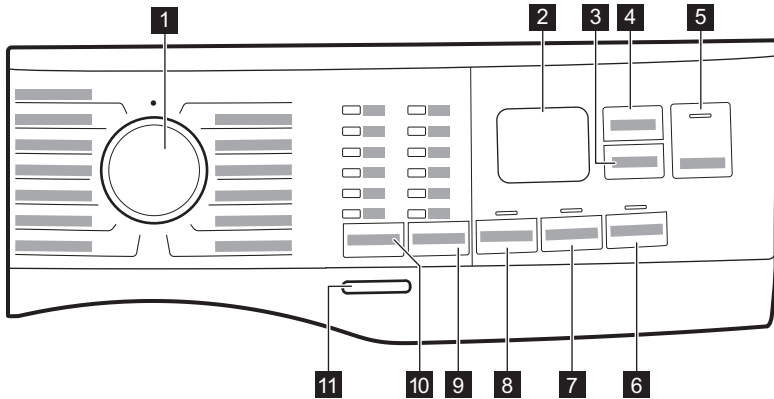

### 6.1 Valdymo skydelio aprašymas



- 1** Programos pasirinkimo ratukas
- 2** Ekranas
- 3** Delay Start mygtukas
- 4** Time Manager mygtukas
- 5** Start/Pause jutiklinis mygtukas ▶||
- 6** Stains mygtukas
- 7** Extra Rinse mygtukas
- 8** Prewash mygtukas
- 9** Spin mažinimo parinkčių mygtukas
  - No Spin parinktis 
  - Rinse Hold parinktis 
  - Silent parinktis 
- 10** Temp. mygtukas
- 11** On/Off mygtukas

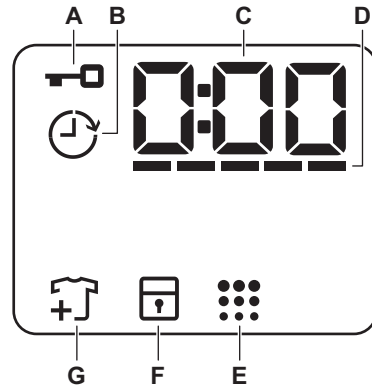

### 6.2 Ekranas



- A.** : Užrakintų durelių indikatorius
- B.** : Atidėto paleidimo indikatorius
- C.** Skaitmeninis indikatorius gali rodyti:
  - Programos trukmė (pvz., 2:40),
  - Atidėto paleidimo laikas (pvz. 2h),
  - Ciklo pabaiga (000)
  - Įspėjamąjį kodą (pvz., E20).
  - Bendro prietaiso veikimo laiko indikatorius. Daugiau informacijos

rasite skyriuje „Nustatymai“, poskyryje „Veikimo valandų skaitiklis“.

- D. -----: Time Manager juostinis lygio indikatorius.
- E. ■■■■: būgno valymo indikatorius. Norėdami gauti daugiau informacijos, žr. skyriaus „Priežiūra ir valymas“ skirsnį „Būgno valymas“.

- F. : Vaikų užrakto indikatorius
- G.  Skalbinių papildymo indikatorius. Įsijungia skalbimo fazės pradžioje, kai naudotojas vis dar gali sustabdyti prietaisą ir pridėti daugiau skalbinių.

## 7. RATUKAS IR MYGTUKAI

### 7.1 Įžanga



Parinktys / funkcijos negali būti pasirenkamos su visomis skalbimo programomis. Patikrinkite parinkčių / funkcijų ir skalbimo programų suderinamumą programų lentelėje. Parinktis / funkcija gali pašalinti viena kitą; šiuo atveju prietaisas ne leis jums nustatyti nesuderinamų parinkčių / funkcijų.

### 7.2 On/Off

Paspauskite šį mygtuką kelias sekundes, kad įjungtumėte arba išjungtumėte prietaisą. Įjungiant arba išjungiant prietaisą girdėsis du skirtingi garso signalai.

Kadangi budėjimo funkcija automatiškai išjungia prietaisą po kelių minučių siekiant sumažinti energijos sąnaudas, jums gali tekti vėl įjungti prietaisą.

Išsamesnės informacijos rasite skyriaus „Kasdienis naudojimas“ paragrafe „Budėjimo funkcija“.

### 7.3 Temp.

Pasirinkus skalbimo programą, prietaisas automatiškai nustato numatytąją temperatūrą.



Indikatorius Cold  = šaltas vanduo.

Užsidega nustatytos temperatūros indikatorius.

### 7.4 Spin

Kai pasirenkate programą, prietaisas automatiškai parenka numatytąjį gręžimo greitį.

#### Papildomos gręžimo parinktys:

- **No Spin** . Įsijungs atitinkamas indikatorius. Pasirinkite šią funkciją, jei norite išjungti visus gręžimo ciklus. Prietaisas vykdo tik pasirinktos skalbimo programos vandens išleidimo fazę. Pasirinkite šią funkciją jei skalbiate plonus ir gležnus audinius. Kai kurioms skalbimo programoms skalavimo fazės metu naudojama daugiau vandens
- **Rinse Hold** . Įsijungs atitinkamas indikatorius. Galutinis gręžimo ciklas nebus vykdomas. Po paskutinio skalavimo vanduo iš būgno neišleidžiamas, todėl skalbiniai mažiau susiglamžo. Skalbimo programos pabaigoje būgne lieka vandens. Durelės lieka užrakintos, o būgnas reguliaru intervalu pasisuka, kad skalbiniai mažiau susiglamžytų. Jei norite atrakinti dureles, turite išleisti vandenį. Jeigu spustelėsite mygtuką Start/Pause, prietaisas įvykdys gręžimo ciklą ir išleis vandenį.
- **Silent** . Įsijungs atitinkamas indikatorius. Tarpinė ir galutinė gręžimo fazės nevykdomos ir programa baigiama paliekant vandenį būgne. Tai padeda sumažinti susiglamžymą. Durelės liks užrakintos. Būgnas reguliariai sukasi, kad sumažintų susiglamžymą. Jei norite atrakinti dureles, turite išleisti vandenį.

Kadangi programa yra labai tyli, ją galima naudoti naktį, kai elektros energija yra pigesnė. Pasirinkus kai kurias programas, skalavimui naudojama daugiau vandens. Jeigu paliesite Start/Pause mygtuką, įsijungs tik vandens išleidimo ciklas.



Prietaisas automatiškai išleis vandenį maždaug po 18 val.

## 7.5 Prewash

Naudodami šią parinktį, prie skalbimo programos galite pridėti pirminio skalbimo fazę.

Užsideds atitinkamas indikatorius.

- Naudokite šią parinktį, norėdami pridėti pirminio skalbimo fazę skalbiant 30 °C temperatūroje prieš skalbimo fazę. Ši parinktis rekomenduojama labai nešvariems skalbiniais, ypač jeigu juose yra smėlio, dulkių, purvo ir kitų kietųjų dalelių.



Naudojant šias parinktis gali pailgėti programos trukmė.

## 7.6 Pastovi Extra Rinse

Šia parinktimi prie pasirinktos skalbimo programos galima pridėti kelias skalavimo fazes.

Naudokite šią parinktį žmonėms, kurie yra alergiški skalbimo priemonių likučiams ir kurių oda jautri.



Ši parinktis pailgina programos trukmę.

Įsijungia atitinkamas indikatorius, esantis virš jutiklinio mygtuko, ir lieka šviesti per kitus ciklus, kol ši parinktis neišjunginama.

## 7.7 Stains

Norėdami įtraukti į programą dėmių šalinimo fazę, palieskite šį mygtuką.

Virš jutiklinio mygtuko įsijungia atitinkamas indikatorius.

Naudokitės šia parinktimi, kad pašalintumėte sunkiai įveikiamas dėmes.

Jei naudojate šią parinktį, į skyrelį  įpilkite dėmių šalinimo priemonės.



Ši parinktis šiek tiek pailgina programos trukmę.

Šios parinkties negalima pasirinkti skalbiant žemesnėje kaip 40 °C temperatūroje.

## 7.8 Delay Start

Šiuo mygtuku galite atidėti programą vėlesniam laikui.

Kelis kartus palieskite mygtuką, iki nustatysite pageidaujama atidėto paleidimo laiką. Su kiekvienu paspaudimu laiko nustatymas padidės 1 val., daugiausiai iki 20 valandų.

Ekrane rodomas indikatorius  ir pasirinktas atidėjimo laikas. Palietus mygtuką Start/Pause, prietaisas pradės laiko atskaitą ir dureslės užsirakins.

## 7.9 Time Manager

Šia parinktimi galite sumažinti programos trukmę, atsižvelgiant į skalbinių kiekį ir jų nešvarumą.

Nustačius skalbimo programą, ekrane rodoma numatytoji jos trukmė ir ----- brūkšniai.

Palieskite mygtuką Time Manager, kad sumažintumėte programos trukmę pagal savo poreikius. Ekrane matysite naują programos trukmę, o brūkšnelių skaičius atitinkamai sumažės:

---- tinka dideliame vidutiniškai suteptų skalbinių kiekiui (pilnas būgnas).

--- greitas ciklas dideliame mažai suteptų skalbinių kiekiui (pilnas būgnas).

-- labai greitas ciklas mažesniame lengvai suteptų skalbinių kiekiui (pusė būgno).

- trumpiausias ciklas nedideliame skalbinių kiekiui atšviežinti.

Funkcija Time Manager galima tik su lentelėje nurodytomis programomis.

indikatorius	Cottons	Synthetics
	----- 1)	■
----	■	■
---	■	■
-- 2)	■	■
- 2)	■	■

1) Numatytosios visų programų trukmės.

2) Šis Time Manager parinkties lygis negalimas su 90 °C temperatūra.



Kai kuriuose prietaisuose programos trukmė sumažinama nerodant jokių brūkšnių.

## 7.10 Start/Pause

Palieskite Start/Pause mygtuką, kad paleistumėte, pristabdytumėte arba nutrauktumėte vykdomą programą.







Galite sustabdyti ciklą ir pridėti arba išimti skalbinių, kai ekrane pamatysite piktogramą. Daugiau informacijos rasite skyriuje „Durelių atidarymas. Drabužių įdėjimas“.

## 8. PROGRAMOS

### 8.1 Programų lentelė

Programa Numatytoji temperatūra Temperatūros diapazonas	Gręžimo greičio atskaita Gręžimo greičio intervalas (aps./min.)	Didžiausias kiekis	Programos aprašymas (Skalbinių rūšis ir sutepimo lygis)
Cottons 40 °C 90 °C – šaltas	1200 aps./min. (1200 - 400)	8 kg	Balti ir spalvoti medvilniniai audiniai. Idealiai tinka normaliai ar stipriai suteptiems skalbiniams.
Synthetics 30 °C 60 °C – šaltas	1200 aps./min. (1200 - 400)	3 kg	Sintetiniai arba mišrūs audiniai. Vidutiniškai sutepti.
Delicates 30 °C 40 °C – šaltas	800 aps./min. (1200 - 400)	2 kg	Gležni audiniai, pavyzdžiui, akrilas, viskozė ir mišrūs. Vidutiniškai sutepti.
Wool 40 °C 40 °C – šaltas	1200 aps./min. (1200 - 400)	1,5 kg	Skalbyklėje tinkama skalbti vilna, rankomis tinkama skalbti vilna ir kiti gaminiai pažymėti ženklų „skalbti rankomis“. <b>1)</b>

<b>Programa Numatytoji tem- peratūra Temperatūros diapazonas</b>	<b>Gręžimo greičio ats- kaita Gręžimo greičio in- tervalas (aps./min.)</b>	<b>Didžiau- sias kie- kis</b>	<b>Programos aprašymas (Skalbinių rūšis ir sutepimo lygis)</b>
Rapid 14min 30 °C	800 aps./min (800 - 400)	1,5 kg	Mažai sutepti arba vieną kartą naudoti medvilniniai ir sintetiniai audiniai.
Rinse	1200 aps./min. (1200 - 400)	8 kg	Visi audiniai, išskyrus vilną ir labai gležnus audinius. Skalbinių skalavimo ir gręžimo programa. Numatytasis gręžimo greitis taikomas su medvilnės skalbimo programomis. Gręžimo greitį sumažinkite atsižvelgdami į skalbinių rūšį. Jeigu norite pridėti skalavimo ciklą (-ų), nustatykite papildomo skalavimo („Extra Rinse“) parinktį. Jei pasirenkamas mažas gręžimo greitis, prietaisas skalauja švelniai, o gręžia trumpai.
Spin/Drain	1200 aps./min. (1200 - 400)	8 kg	Skalbinių gręžimas ir vandens išpylimas iš būgno. Visi audiniai, išskyrus vilnonius ir gležnus.
Jeans 30 °C 40 °C – šaltas	800 aps./min. (1200 - 400)	3 kg	Speciali programa, skirta džinsiniams drabužiams švelniai skalbti, kad mažiau išbluktų spalva ir neatsirastų žymių. Siekiant aukštesnės skalbimo kokybės, rekomenduojame skalbti mažesnę skalbinių kiekį.
Sport 30 °C 40 °C – šaltas	1200 aps./min. (1200 - 400)	3 kg	Sintetiniai sporto drabužiai. Ši programa yra skirta švelniam šiuolaikiškų lauko sportinių drabužių skalbimui ir ji taip pat tinka drabužių, skirtų sporto klubui, dviračių sportui ar bėgiojimui, ir panašių drabužių skalbimui.
Silk 30 °C	800 aps./min. (800 - 400)	1 kg	Įprastai rankomis skalbiami šilkiniai ir kiti gležti audiniai. Švelnūs būgno judesiai tinkami net ir labai delikatiems audiniams. Norėdami sumažinti skalbinių susiglamžymą, nustatykite visą skalbimo ir džiovinimo ciklą.
Duvet 30 °C 60 °C – šaltas	800 aps./min. (800 - 400)	3 kg	Speciali programa, skirta sintetinėms arba natūralių plunksnų antklodėms, lovatiesėms ir pan. skalbti. Naudokite gležniems audiniams (pvz., vilnai) skirtą skystą skalbiklį.

Programa Numatytoji tem- peratūra Temperatūros diapazonas	Gręžimo greičio ats- kaita Gręžimo greičio in- tervalas (aps./min.)	Didžiau- sias kie- kis	Programos aprašymas (Skalbinių rūšis ir suteptimo lygis)
Outdoor  30 °C 40 °C – šaltas	1200 aps./min. (1200 - 400)	2 kg <sup>2)</sup> 1 kg <sup>3)</sup>	Nenaudokite audinių minkštiklio ir patikrinkite, ar ploviklio dalytuo nėra audinių minkštiklio likučių. <b>Viršutiniai drabužiai, speciali apranga, sporto drabužiai, vandens nepraleidžiančios, orui pralaidžios striukės, žeminės striukės su išimamu arba išsegamu vilnoniu pamušalu.</b> Rekomenduojamas skalbinių kiekis – 2 kg. Šią programą taip pat galima naudoti kaip apsaugos nuo vandens atkūrimo ciklą, specialiai sukurtą drabužiams su hidrofobine danga. Norėdami atlikti apsaugos nuo vandens atkūrimo ciklą, darykite toliau nurodytus veiksmus. <ul style="list-style-type: none"> <li>• Į  skyrelį pripilkite skalbiklio.</li> <li>• Į audinių minkštiklio skyrelį įpilkite specialios audiniams skirtos priemonės, atkuriančios apsaugos nuo vandens savybes .</li> <li>• Sumažinkite skalbinių kiekį iki 1 kg.</li> </ul> Norėdami pagerinti apsaugos nuo vandens savybes, naudokite džiovyklės nustatymu Outdoor (jei yra ir jei drabužius galima džiovinti džiovyklėje).
Hygiene  60 °C	1200 aps./min. (1200 - 400)	8 kg	<b>Balti medvilniniai skalbiniai.</b> Veiksminga skalbimo programa su garinimu pašalina daugiau nei 99,99 % bakterijų ir virusų <sup>4)</sup> Viso skalbimo ciklo metu palaikoma virš 60 °C temperatūra; papildomas audinių pluošto garinimo ciklas; patobulintas skalavimo ciklas užtikrina likusių skalbimo priemonių ir mikroorganizmų pašalinimą. Ši programa taip pat užtikrina žiedadulkių ir kitų alergizuojančių dalelių kiekio sumažinimą.
Eco 40-60 40 °C <sup>5)</sup>	1200 aps./min. (1200 -400)	8 kg	Balta ir neblunkanti spalvota medvilnė. Vidutiniškai sutepti skalbiniai. Energijos sąnaudos sumažėja, o skalbimo programos trukmė pailgėja, taip užtikrinami geri skalbimo rezultatai.

1) Šio ciklo metu būgnas sukasi lėtai ir skalbia švelniai. Gali atrodyti, kad būgnas nesisuka arba sukasi netinkamai, bet tai su šia programa normalu.

2) Skalbimo programa.

3) Skalbimo programa ir apsaugos nuo vandens savybių atkūrimo fazė.

4) Išbandyta su „Staphylococcus aureus“, „Enterococcus faecium“, „Candida albicans“, „Pseudomonas aeruginosa“ ir „MS2 Bacteriophage“; bandymus 2021 m. atliko nepriklausoma laboratorija „Swissatest Testmaterialien AG“ (tyrimo ataskaitos Nr. 202120117).









5) Pagal Komisijos reglamentą ES 2019/2023 šia 40 °C programa galima išskalbti vidutiniškai suteptus medvilninius skalbinius, kuriuos reikia skalbti 40 °C ar 60 °C temperatūroje, tame pačiame cikle.



Informacija apie pasiekiamą skalbinių temperatūrą, programos trukmę ir kitus duomenis pateikta skyriuje „Sąnaudų vertės“.

Energijos sąnaudų atžvilgiu veiksmingiausios programos paprastai yra tos, kurioms naudojama žemesnė temperatūra ir kurių trukmė ilgesnė.

## Programos parinkčių suderinamumas

Programa	Spin				Prewash 1)	Extra Rinse	Stains 2)	Delay Start	Time Manager
Cottons	■	■	■	■	■	■	■	■	■
Synthetics	■	■	■	■	■	■	■	■	■
Delicates	■	■	■	■		■		■	
Wool  	■	■	■					■	
Rapid 14min	■	■	■					■	
Rinse	■	■	■			■		■	
Spin/Drain	■	■ 3)						■	
Jeans	■	■	■	■		■	■	■	
Sport	■	■	■		■	■		■	
Silk	■	■						■	
Duvet	■	■						■	
Outdoor 	■	■	■			■		■	
Hygiene  	■	■	■			■	■	■	
Eco 40-60	■		■					■	



1) Prewash ir Stains negalima naudoti kartu.

2) Šios parinktys negalima pasirinkus žemesnę nei 40 °C temperatūrą.

3) Jeigu pasirinksite „Be gręžimo“, prietaisas tik išleis vandenį.

## Skalbimo programos atitinkančios skalbimo priemonės

Programa	Universalūs milteliai 1)	Universali skysta skalbimo priemonė	Skysta skalbimo priemonė spalvotiems skalbiniams	Gležna vilna	Speciali
Cottons	▲	▲	▲	--	--
Synthetics	▲	▲	▲	--	--
Delicates	--	--	--	▲	▲

Programa	Universalūs mil- teliai 1)	Universali skysta skal- bimo prie- monė	Skysta skal- bimo priemo- nė spalvo- ties skalbi- niams	Gležna vilna	Speciali
Wool 	--	--	--	▲	▲
Rapid 14min	--	▲	▲	--	--
Jeans	--	--	▲	▲	▲
Sport	--	▲	▲	--	▲
Silk	--	--	--	▲	▲
Duvet	--	--	--	▲	▲
Outdoor 	--	--	--	▲	▲
Hygiene 	▲	▲	--	--	▲
Eco 40-60	▲	▲	▲	--	--

1) Aukštesnės nei 60 °C temperatūros atveju rekomenduojame naudoti skalbimo miltelius.

-- = Nerekomenduojama

▲ = Rekomenduojama

## 8.2 Woolmark Premium Wool Care – Mėlyna



Bendrovė „The Woolmark Company“ išbandė ir patvirtino šios skalbyklės vilnos skalbimo ciklo tinkamumą vilnoniams gaminiams, kurių etiketėse nurodyta „skalbti rankomis“, jei laikomasi gaminio etiketėje ir šios skalbyklės gamintojo instrukcijoje pateiktų nurodymų.  
M1511

## 9. NUSTATYMAI

### 9.1 Garsiniai signalai

Šiame prietaise suveikia skirtingi garso signalai, kai:

- Įjungiate prietaisą (išskirtinis trumpas signalas).
- Išjungiate prietaisą (išskirtinis trumpas signalas).
- Paliečiate mygtukus (paspaudimo garsas).

- Netinkamai pasirenkate (3 trumpi signalai).
- Programa baigta (maždaug 1 minutės trukmės garsų seka).
- Sugenda prietaisas (maždaug 5 minučių trukmės trumpų garsų seka).

Jei norite **išjungti/išjungti** programos pabaigos garso signalus, maždaug 2

sekundes palaikykite palietę mygtukus Temp. ir Spin. Ekране matysite On/Off



Jei garso signalus išjungsite, prietaiso gedimo atveju jie vis tiek veiks.

## 9.2 Apsaugos nuo vaikų užraktas

Naudodamiesi šia funkcija apsaugosite prietaisą nuo vaikų.

Norėdami **įjungti / išjungti** šią parinktį, palaikykite nuspaužę mygtuką , Stains kol ekране **įsijungs / užges**.

Prietaise ši parinktis bus numatytoji ir ji išjungus.

Apsaugos nuo vaikų užrakto funkcija gali būti negalima kelias sekundes nuo prietaiso įjungimo.

## 9.3 Veikimo valandų skaitiklis

Bendrą prietaiso veikimo laiką valandomis galima pamatyti įjungus prietaisą. Šis skaitiklis skaičiuoja ciklų veikimo laiką (tačiau neskaičiuojamos pauzės ar atidėto paleidimo laikai). Jei norite pamatyti šią reikšmę, atlikite toliau nurodytus veiksmus.

1. Įjunkite prietaisą paspausdami mygtuką On/Off.
2. Programų pasirinkimo rankenėle pasirinkite bet kurią programą (nuo 1-os padėties sukite laikrodžio rodyklės kryptimi).
3. Kelias sekundes palaikykite nuspaužę mygtukus Spin ir Prewash (per 10 sekundžių po įjungimo; vėliau ši mygtukų kombinacija įjungia arba išjungia garsinius signalus).

4. Po 3 sekundžių ekране matysite, kiek valandų prietaisas jau veikė, pvz., jei prietaisas veikė 1276 valandas, ekране iš pradžių 2 sekundes matysite užrašą Hr, tada 2 sekundes skaičių 12 (tūkstančius ir šimtus), o pabaigoje 76 (dešimtis ir vienetus).



Jei parodyti skaitiklio reikšmės nepavyktų (dėl netinkamai pasirinkto laiko, programos ar mygtukų derinio), išjunkite prietaisą ir pabandykite dar kartą.

## 9.4 Gamyklos nuostatos

Ši funkcija leidžia atkurti numatytuosius gamyklines parinktis. Jei norite **įjungti** šią funkciją, atlikite šiuos veiksmus:

1. Įjunkite prietaisą paspausdami mygtuką On/Off.
2. Programų pasirinkimo rankenėle pasirinkite bet kurią programą (nuo 1-os padėties sukite laikrodžio rodyklės kryptimi).
3. Kelias sekundes palaikykite nuspaužę mygtukus Extra Rinse ir Stains (per 10 sekundžių po įjungimo; vėliau ši mygtukų kombinacija įjungia arba išjungia garsinius signalus).
4. Ekране maždaug 5 sekundes matysite  
- - -.



Jei parodyti skaitiklio reikšmės nepavyktų (dėl netinkamai pasirinkto laiko, programos ar mygtukų derinio), išjunkite prietaisą ir pabandykite dar kartą.

# 10. KASDIENIS NAUDOJIMAS



## ĮSPĖJIMAS!

Žr. saugos skyrius.

### 10.1 Prietaiso įjungimas

1. Maitinimo laido kištuką įjunkite į tinklo lizdą.
2. Atsukite vandens čiaupą.

3. Norėdami įjungti prietaisą, kelias sekundes palaikykite nuspaužtą mygtuką On/Off.  
Pasigirs trumpas signalas.

### 10.2 Skalbinių įdėjimas

1. Atidarykite prietaiso dureles.

2. Prieš dėdami skalbinius į prietaisą, ištuštinkite kišenes ir išlankstykite juos.
3. Skalbinius į būgną dėkite po vieną. Nedėkite per daug skalbinių į būgną.
4. Gerai uždarykite dureles.

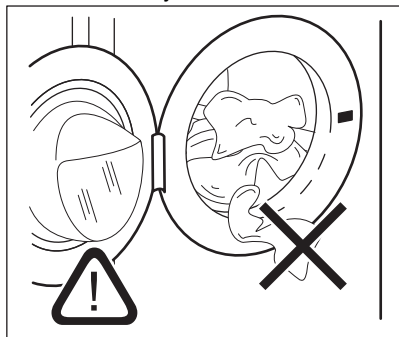

### ⚠ DĖMESIO

-Patikrinkite, ar skalbinių nejstrigo tarp tarpiklio ir durelių, kad išvengtumėte vandens nuotėkio ir skalbinių sugadinimo.

-Plauinant stipriai alyvuotas, riebias dėmes arba naudojant kvepalus, gali būti pažeistos skalbimo mašinos guminės dalys.

## 10.3 Skalbimo priemonių ir priedų pildymas

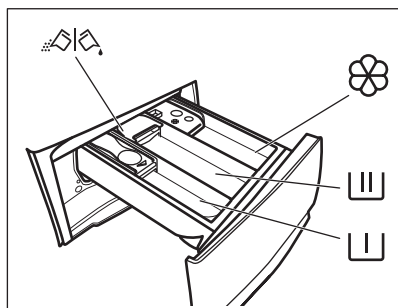

Pirminio skalbimo fazės, mirkymo programos ar dėmių šalinimo priemonės skyrelis.



Skalbimo fazės skyrelis.



Skystų priedų (audinių kondicionieriaus, krakmolo) skyrelis.

**MAX**

Skystųjų skalbimo priedų maksimalus lygis.



Sklandė skalbimo milteliams arba skystoms priemonėms.

1. Pasiruoškite reikiamas skalbimo priemonės ir audinių minkštiklio dozes.
2. Įberkite skalbimo priemonę ir audinių minkštiklį į atitinkamus skyrius.



- Visuomet laikykitės ant skalbimo priemonių pakuočių pateiktų nurodymų. Rekomenduojame neviršyti maksimalaus nurodyto kiekio (**MAX**). Šis kiekis užtikrins geriausius skalbimo rezultatus.



- Po skalbimo ciklo, jeigu reikia, iš skalbimo priemonių dalytuvo pašalinkite visus skalbimo priemonių likučius.

## 10.4 Patikrinkite skalbimo priemonės sklendės padėtį

1. Ištraukite skalbimo priemonės dozatorių, iki jis sustos.
2. Jei norite išimti dozatorių, paspauskite svirtelę žemyn.

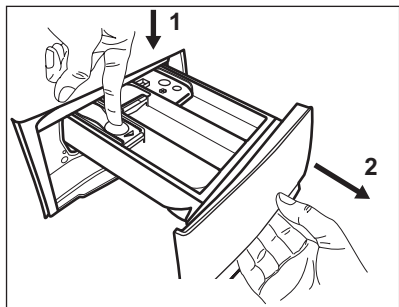

3. Jei norite naudoti skalbimo miltelius, pasukite skydelį aukštyn.

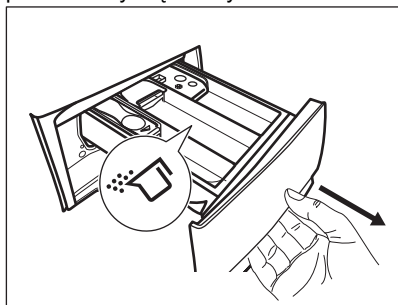

4. jei norite naudoti skystą plovimo priemonę, pasukite skydelį žemyn.

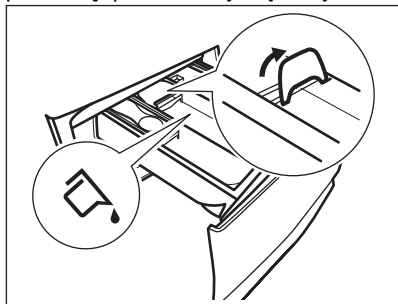

Kai sklendė yra **NULEISTOJE** padėtyje:

- nenaudokite gelinių arba tirštų skalbiklių;
  - neviršykite leistino skystos skalbimo priemonės kiekio;
  - Nenaudokite pirminio skalbimo ciklo.
  - nenaudokite atidėto paleidimo funkcijos.
5. Sudozuokite skalbimo priemonės ir audinių minkštiklio.
6. Atsargiai uždarykite skalbimo priemonių stalčiuką.

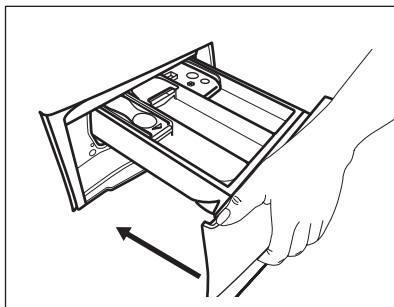

Prieš uždarydami patikrinkite, ar skydelis netrukdo uždaryti stalčiuko.

### 10.5 Programos nustatymas

1. Sukdami programų pasirinkimo ratuką pasirinkite norimą skalbimo programą.

Mirksės Start/Pause ▷|| mygtuko indikatorius.

Ekrane bus rodoma orientacinė programos trukmė.

2. Norėdami pakeisti temperatūrą ir (arba) grežimo greitį, palieskite atitinkamus mygtukus.

3. Galite rinktis vieną ar iš karto kelias papildomas funkcijas. Ekrane įsijungs atitinkamų funkcijų indikatoriai ir pasikeis programos informacija.



Jeigu pasirinkimas **negalimas**, pasigirs signalas ir ekrane pamatysite -- --.

### 10.6 Papildoma informacija apie kasdienį naudojimą

#### SensiCare System skalbinių kiekio nustatymas

SensiCare System pradės skalbinių svorio ir programos trukmės nustatymą. Prietaisas programos trukmę koreguoja automatiškai pagal skalbinių kiekį, kad per trumpiausią įmanomą laiką būtų pasiektas geriausias skalbimo rezultatas. SensiCare System trumpųjų ciklų programose neveikia.

#### Programos paleidimas

Palieskite Start/Pause ▷|| mygtuką, kad paleistumėte programą. Atitinkamas indikatorius nustos mirksėti ir švies nuolat. Durelės užsirakins ir programa prasidės.

Ekrane rodomas indikatorius „Programa paleidžiama, durelės užrakintos“. Ekrane rodomas indikatorius .

### Atidėtas programos paleidimas

1. Paspauskite mygtuką Delay Start tiek kartų, kad valdymo skydelyje matytumėte pageidaujamą atidėto įjungimo laiką.

2. Palieskite mygtuką Start/Pause . Prietaiso durelės užsirakins ir prasidės atidėto paleidimo atskaita. Pasibaigus pasirinktam laikui programa pasileis automatiškai.

### Programos sustabdymas ir nustatymų keitimas.

1. Kai programa vykdoma, galite keisti tik kelias parinktis. Palieskite mygtuką Start/Pause .



2. Pakeiskite parinktį. Ekrane rodoma informacija atitinkamai pasikeis.

3. Dar kartą palieskite Start/Pause . Skalavimo programa veiks toliau.

### Paleistos programos atšaukimas



- Norėdami atšaukti programą ir išjungti prietaisą, paspauskite On/Off mygtuką. Norėdami vėl įjungti prietaisą, dar kartą paspauskite.
- Pasukite pasirinkimo rankenėlę į padėtį „reset“ (atkurti) ir įjunkite . Palaukite 2 sekundes. Dabar galite pasirinkti naują skalavimo programą.

### Programos pabaiga

- Prietaisas išsijungia automatiškai. Valdymo skydelyje pasirodys . Suveikia garsinis signalas (jeigu įjungtas).
- Išsijungs mygtuko Start/Pause  indikatorius. Išsijungia užrakintų durelių  ir durelės atrakinamos.
- Norėdami išjungti prietaisą, spauskite ir kelias sekundes palaikykite nuspaudę mygtuką On/Off. Palikite dureles ir skalavimo priemonių stalčiuką atidarytus, kad neatsirastų pelėsis ir nemalonus kvapas.

### Vandens išleidimas pasibaigus ciklui

Jeigu pasirinkote programą arba parinktį, kuri neišleidžia paskutinio skalavimo vandens, nepamirškite jo išleisti:

- Palieskite Spin mygtuką, kad sumažintumėte prietaiso rekomenduojamą skalbinių gręžimo greitį.
- Paspauskite Start/Pause .
- Programai pasibaigus ir užrakintų durelių indikatoriumi  užgesus, galite atidaryti dureles.
- On/Off prietaisui išjungti.

### Budėjimo funkcija

Budėjimo funkcija automatiškai išjungs prietaisą, kad be reikalo neiekvotumėte energijos.

## 11. VALYMAS IR PRIEŽIŪRA



### ĮSPĖJIMAS!

Žr. saugos skyrius.

### 11.1 Reguliaraus valymo grafikas

Reguliariai valykite prietaisą, kad juo galėtumėte ilgiau naudotis.

Kiekvieną kartą pasinaudoję prietaisu palikite dureles ir ploviklio dozatorių šiek tiek pravirus, kad prietaiso vidus vėdintųsi ir neatsirastų pelėsis ar blogas kvapas.

Jeigu prietaisu ilgesnį laiką nesinaudosite, užsukite vandens čiaupą ir atjunkite prietaisą nuo maitinimo tinklo.

### Orientacinis profilaktinio valymo tvarkaraštis:

Kalkių nuosėdų šalinimas	Du kartus per metus
Profilaktinis skalavimo ciklas	Vieną kartą per mėnesį
Valyti durelių sandarinimo gumas	Kas du mėnesius
Valyti būgną	Kas du mėnesius

Valyti skalbimo priemonės dalytuvą	Kas du mėnesius
Valyti išleidimo siurblio filtrą	Du kartus per metus
Valyti vandens tiekimo žarną ir vožtuvo filtrą	Du kartus per metus

Šiuose paragrafuose paaiškinama, kaip turėtumėte valyti kiekvieną dalį.

## 11.2 Pašalinių daiktų išėmimas



Prieš vykdydami ciklą, įsitinkite, kad kišenės būtų tuščios, o visi laisvi elementai surišti.

Išimkite visus pašalinius daiktus (pavyzdžiui, metalines sąvaržėles, sagas, monetas ir pan.), kuriuos galite rasti durelių tarpiklyje, filtruose ir būgne. Žr. „Dviejų juostelių durelių sandariklis“, „Būgno valymas“, „Vandens išleidimo siurblio valymas“, „Vandens įleidimo žarnos ir vožtuvo filtro valymas“. Atsargiai elkitės su užuolaidomis. Nuimkite kabliukus ir sudėkite užuolaidas į skalbimo maišelį arba pagalvės užvalkalą. Jeigu reikia, kreipkitės į įgaliotąjį techninės priežiūros centrą.

## 11.3 Valymas iš išorės

Prietaisą valykite tik švelniu muilu ir šiltu vandeniu. Kruopščiai nusauskite visus paviršius. Nenaudokite šveitimo kempinių arba bet kokios braižančios medžiagos.



### DĖMESIO

Valymui nenaudokite alkoholio, tirpiklių arba cheminių priemonių.



### DĖMESIO

Nevalykite metalinių paviršių chloro pagrindo plovikliu.

## 11.4 Kalkių nuosėdų šalinimas



Jei jūsų namuose vandentiekio vandens kietumas yra vidutinis arba didelis, rekomenduojame naudoti kalkių šalinimo priemonę skalbimo mašinoms.

Reguliariai tikrinkite, ar būgne nėra kalkių nuosėdų.

Įprastose skalbimo priemonėse jau yra vandens minkštinimo medžiagų, bet mes rekomenduojame kartais paleisti tuščio būgno su kalkių nuosėdų šalinimo priemone ciklą.



Visuomet vadovaukitės nurodymais, pateiktais ant šios priemonės pakuotės.

## 11.5 Profilaktinis skalbimo ciklas

Dėl kartotinio ir ilgalaikio žemos temperatūros programų naudojimo gali susidaryti skalbimo priemonių nuosėdų, likti pūkų, būgno viduje pradėti augti bakterijos. Dėl to gali atsirasti blogas kvapas ir pelėsis. Norėdami pašalinti šias nuosėdas ir išvalyti prietaiso vidų, reguliariai atlikite techninės priežiūros skalbimo ciklą (bent kartą per mėnesį):



Žr. paragrafą „Būgno valymas“.

## 11.6 Durelių sandariklis su dviguba gaudykle

Šis prietaisas suprojektuotas su **savaime išsivalančia vandens išleidimo sistema**, leidžiančia nuo drabužių atsiskyrusius pūkelius išleisti kartu su vandeniu. Reguliariai tikrinkite sandariklį ir, jei reikia, išvalykite, kaip aprašyta toliau pateiktoje schemoje. Ciklo pabaigoje galima atgauti monetas, sagas, kitus mažus daiktus.

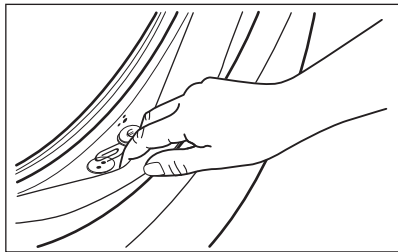

Valykite jį, kai reikia, naudodami kreminę valymo priemonę su amoniaku, nebraižydami sandariklio paviršiaus.



Visuomet laikykitės ant pakuotės pateiktų nurodymų.

Patikrinkite ir pašalinkite objektus (jei yra), kurie gali pakliūti į sulenkimą.

Pasirūpinkite, kad tarp durelių ir tarpinės nebūtų jokių skalbinių.

Pasibaigus skalbimo programai drėgna servetėlė nuvalykite durų tarpinę nuo purvo ir vandens.

## 11.7 Būgno valymas

Reguliariai tikrinkite būgną, kad nesusidarytų nepageidaujamų nuosėdų.

Rūdžių nuosėdų ant būgno gali atsirasti dėl rūdijančių svetimkūnių, kurių yra geležingame vandentiekio vandenyje

Išvalykite būgną nerūdijančiajam plienui valyti skirtais specialiais valikliais.



Visuomet vadovaukitės nurodymais, pateiktais ant šios priemonės pakuotės. Nevalykite būgno rūgštiniais kalkių šalinimo gaminiais, šveičiamosiomis priemonėmis su chloru arba plieniniais šveitikliais.

Kruopštus valymas:

1. Išimkite visus skalbinius iš būgno.
2. Paleiskite Cottons programą su aukščiausia temperatūra.
3. Į tuščią būgną įdėkite nedidelį kiekį skalbiamųjų miltelių, kad išplautumėte likučius.



Kartais skalbimo ciklo pabaigoje ekrane gali būti rodoma piktograma : tai yra rekomendacija atlikti būgno valymą. Atlikus būgno valymą, piktograma išnyksta.

## 11.8 Skalbimo priemonės dalytuvo valymas

Norėdami išvengti galimo išdžiūvusio skalbiklio arba audinių minkštiklio nuosėdų susidarymo skalbimo priemonių dalytuvo stalčiuje, kas du mėnesius atlikite šią valymo procedūrą, kaip paaiškinta tolesnėse schemose.

1. Atidarykite stalčių. Paspauskite skląstį žemyn, kaip parodyta paveikslėlyje, ir ištraukite jį.

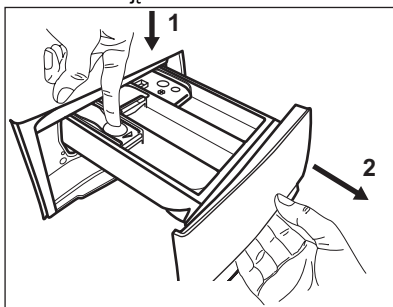

2. Išimkite viršutinę priedų skyrelio dalį, kad būtų lengviau valyti, ir praplaukite tekančiu šiltu vandeniu, kad pašalintumėte visus susikaupusių skalbimo priemonių likučius. Išvalę vėl įdėkite viršutinę dalį į savo vietą.

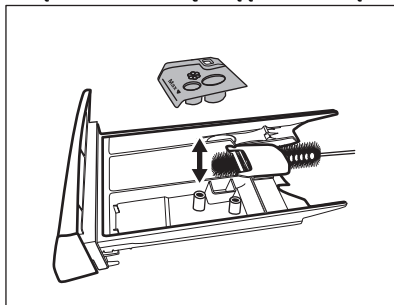

3. Viršutinėje ir apatinėje griovelio dalyje neturi likti nė trupučio skalbimo

priemonės. Įdubai valyti naudokite mažą šepetėlį.

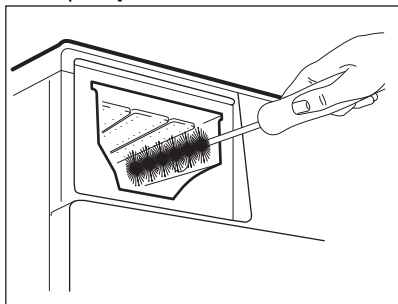

4. Įdėkite skalavimo priemonių stalčių ir kreipiamuosius bėgelius ir jį uždarykite. Paleiskite skalavimo programą su tuščiu būgnu.

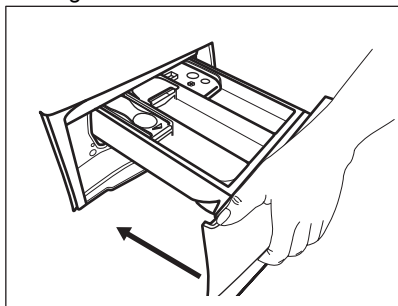

### 11.9 Išleidimo siurblio filtro valymas

Reguliariai tikrinkite vandens išleidimo siurblio filtrą ir įsitikinkite, kad jis švarus.

Išvalykite drenažinio siurblio filtrą, jei:

- Iš prietaiso neišbėga vanduo.
- Būgnas nesisuka.
- Dėl užstrigusios drenažo plūdės prietaisas skleidžia neįprastą triukšmą.
- Ekrane rodomas pavojaus kodas **E20**

### ⚠ ĮSPĖJIMAS!

- Ištraukite elektros laido kištuką iš sieninio lizdo.
- Nebandykite išimti filtro, kol prietaisas veikia.
- Nevalykite siurblio, jeigu prietaise esantis vanduo yra karštas. Palaukite, kol vanduo atvės.
- Kelis kartus pakartokite 3 veiksmą – uždarykite ir atidarykite vožtuvą, kol vanduo nustos tekėti.

Išimdami filtrą, turėkite šluostę, kuria galėtumėte iškart iššluostyti vandenį, jei išbėgs.

**Vandens siurblio filtrą valykite taip, kaip nurodyta tolesnėse schemose.**

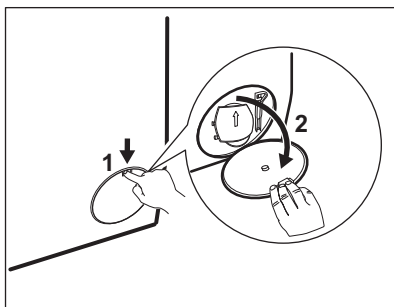

1.

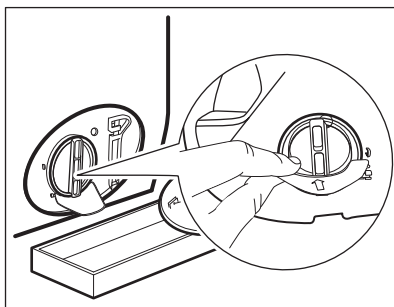

2.

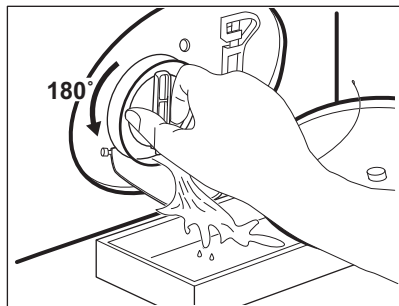

3.

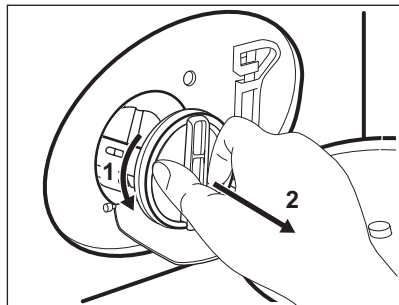

4.

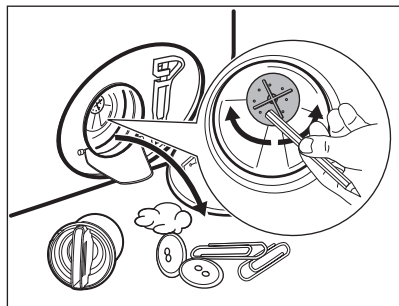

5.

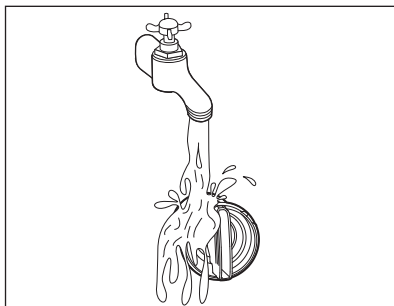

6.

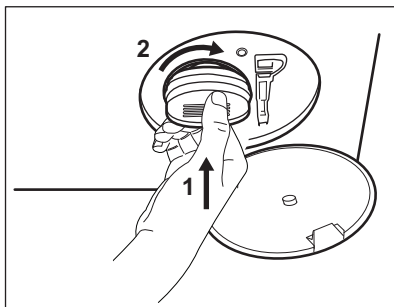

7.

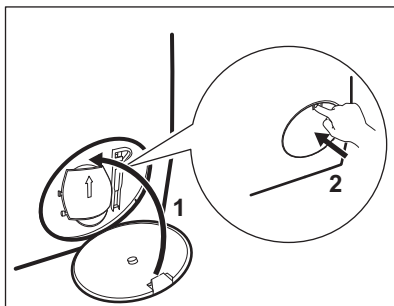

8.

**⚠ ĮSPĖJIMAS!**

Patikrinkite, ar pasukta siurblio sparnuotė laisvai sukasi. Jeigu ne, kreipkitės į įgaliotąjį techninės priežiūros centrą. Taip pat patikimai užveržkite filtrą, kad nepratekėtų vanduo.

## 11.10 Vandens tiekimo žarnos ir vožtuvo filtro valymas



Du kartus per metus rekomenduojama išvalyti vandens padavimo žarnos ir vožtuvo filtrus, kad būtų pašalintos juose susikaupusios nuosėdos. Norėdami išvalyti filtrus, atlikite toliau schemoje nurodytus veiksmus.

1.

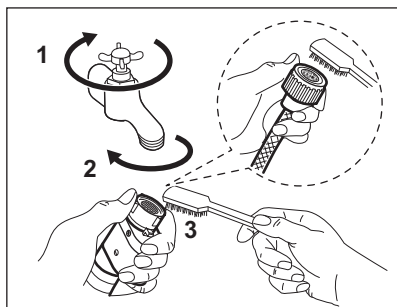

2.

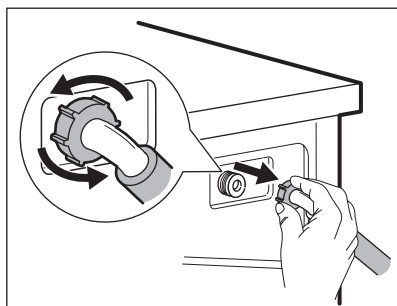

3.

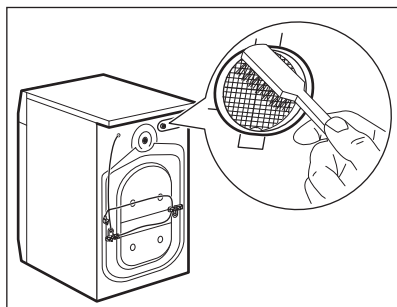

4.

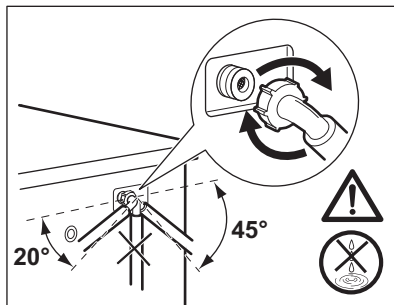

## 11.11 Avarinis vandens išleidimas

Jeigu iš prietaiso nepavyksta išleisti vandens, atlikite skyriuje „Vandens išleidimo siurblio valymas“ aprašytą procesą. Jei reikia, išvalykite siurblij.

## 11.12 Apsauga nuo užšalimo

Jeigu prietaisas įrengtas tokioje vietoje, kur temperatūra gali nukristi apie 0 °C ir žemiau, išleiskite vandens įleidimo žarnoje ir vandens išleidimo siurblyje likusį vandenį.

1. Ištraukite elektros laido kištuką iš elektros lizdo.
2. Užsukite vandens čiaupą.
3. Įdėkite abu vandens įleidimo žarnos galus į indą ir palaukite, kol vanduo ištekės iš žarnos.
4. Išvalykite vandens išleidimo siurblij. Žr. skyrių, kaip išleisti vandenį avariniu būdu.
5. Kai vandens išleidimo siurblys tuščias, vėl prijunkite vandens įleidimo žarną.

### ⚠ ĮSPĖJIMAS!

Jeigu vėl norėsite naudoti prietaisą, įsitikinkite, kad aplinkos temperatūra būtų aukštesnė nei 0 °C.

Gamintojas neatsako už žalą, padarytą dėl žemos temperatūros.

## 12. SAŃAUDŲ VERTĖS

### 12.1 Komentaras



Kartu su prietaisu pateiktas energijos duomenų lipdukas su QR kodu, kuris yra nuoroda į ES EPREL duomenų bazėje saugomą informaciją apie prietaiso eksploatacines charakteristikas. Išsaugokite energijos duomenų lentelę kartu su naudotojo vadovu ir visais kitais su šiuo prietaisu tiekiamais dokumentais.

Tą pačią informaciją kaip ir techninių duomenų lentelėje taip pat galite rasti EPREL puslapyje <https://eprel.ec.europa.eu>, kur turėsite nurodyti prietaiso modelio pavadinimą ir gaminio numerį.

Vertės ir programos trukmė gali skirtis, atsižvelgiant į skirtingas sąlygas (pvz., kambario temperatūrą, vandens temperatūrą ir slėgį, skalbinių kiekį ir rūšį, maitinimo įtampą) ir taip pat, jei pakeisite programos numatytąją parinktį.

#### Pagal Komisijos reglamentą (ES) 2019/2023

Eco 40-60 programa	kg	kWh	Litrai	hh:mm	% 1)	°C	aps./ min. <sup>2)</sup>
Pilna įkrova	8	0.790	52.0	3:25	53.00	39.0	1151
Pusė įkrovos	4	0.420	42.0	2:40	53.00	30.0	1151
Ketvirtis įkrovos	2	0.165	33.0	2:35	55.00	22.0	1151

1) Likutinė drėgmė pasibaigus gręžimo fazei. Kuo didesnis gręžimo greitis, tuo didesnis triukšmas ir mažesnė likutinė drėgmė.

2) Maksimalus gręžimo greitis.

#### Įprastos programos



Šios vertės yra tik orientacinio pobūdžio.

Programa	kg	kWh	Litrai	hh:mm	% 1)	°C	aps./ min. <sup>2)</sup>
Cottons <sup>3)</sup> 90 °C	8	2.450	80.0	4:05	53.00	85.0	1200
Cottons 60 °C	8	1.750	75.0	3:50	53.00	55.0	1200
Cottons 20 <sup>°4)</sup> 20 °C	8	0.300	75.0	2:50	53.00	20.0	1200
Synthetics 40 °C	3	0.600	55.0	2:15	35.00	40.0	1200

Programa	kg	kWh	Litrai	hh:mm	% 1)	°C	aps./ min.2)
Delicates <sup>5)</sup> 30 °C	2	0.400	50.0	1:15	35.00	30.0	1200
Wool 30 °C	1,5	0.300	60.0	1:05	30.00	30.0	1200

- 1) Likutinė drėgmė pasibaigus gręžimo fazei. Kuo didesnis gręžimo greitis, tuo didesnis triukšmas ir mažesnė likutinė drėgmė.
- 2) Gręžimo greičio indikatorius.
- 3) Tinka skalbti labai nešvarius tekstilės gaminius.
- 4) Tinka skalbti nestipriai suteptus medvilninius, sintetinius ir maišytus audinius.
- 5) Skalavimo ciklas trunka tiek pat, kiek ir nestipriai suteptų skalbinių ciklas.

### Energijos sąnaudos skirtingais režimais

Išjungta (W)	Budėjimas (W)	Atidėtas paleidimas (W)
0.50	0.50	4.00

Ilgiausias laikas iki išjungimo / budėjimo režimo yra 15 minučių.

## 13. SPARTUSIS VADOVAS

### 13.1 Kasdienis naudojimas

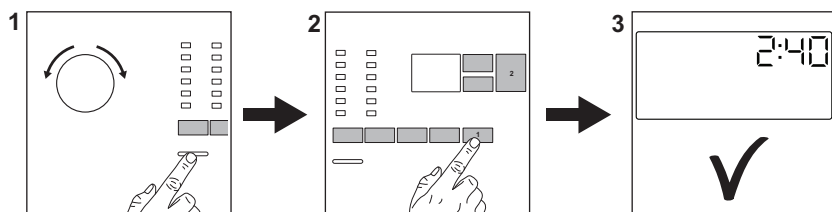

Maitinimo laido kištuką įjunkite į tinklo lizdą.

Atsukite vandens čiaupą.

Skalbinių įdėjimas.

Įpilkite skalavimo priemonės ir kitų apdorojimo priemonių į tinkamą skalbiklio dozatoriaus skyrelį.

1. Paspauskite mygtuką **On/Off**, kad įjungtumėte prietaisą. Pasukite programų ratuką, kad pasirinktumėte programą.
2. Atitinkamais jutikliniais mygtukais nustatykite norimas parinktis (1).

Norėdami įjungti programą, palieskite mygtuką **Start/Pause** (2).

3. Prietaisas pradeda veikti. Pasibaigus programai išimkite skalbinius iš būgno.

Paspauskite **On/Off** mygtuką, kad išjungtumėte prietaisą.

### 13.2 Valymas ir priežiūra

**Reguliariai valykite prietaisą, kad juo galėtumėte naudotis ilgiau.**

Kiekvieną kartą pasinaudoję prietaisu palikite dureles ir ploviklio dozatorių šiek tiek pravirus, kad prietaiso vidus vėdintųsi ir neatsirastų pelėsis ar blogas kvapas.

Jeigu prietaisu ilgesnį laiką nesinaudosite, užsukite vandens čiaupą ir atjunkite prietaisą nuo maitinimo tinklo.

Kalkių nuosėdų šalinimas	Du kartus per metus
Profilaktinis skalbimo ciklas	Vieną kartą per mėnesį
Valyti durelių sandarinimo gumas	Kas du mėnesius
Valyti būgną	Kas du mėnesius
Valyti skalbimo priemonės dalytuvą	Kas du mėnesius
Valyti išleidimo siurblio filtrą	Du kartus per metus
Valyti vandens tiekimo žarną ir vožtuvo filtrą	Du kartus per metus

Pasirūpinkite, kad plastikinės dalys nuolat būtų švarios, ypač srityse aplink skalbimo priemonės stalčių, ir kaskart išvalykite išsipyčiusias priemones.

Šiuose paragrafuose paaiškinama, kaip turėtumėte valyti kiekvieną dalį.

### Durelių sandariklis su dviguba gaudykle

Šis prietaisas suprojektuotas su **savaime išsivalančia vandens išleidimo sistema**, leidžiančia nuo drabužių atsiskyrusius pūkėlius išleisti kartu su vandeniu. Reguliariai tikrinkite sandariklį ir, jei reikia, išvalykite, kaip aprašyta toliau pateiktoje schemoje. Ciklo pabaigoje galima atgauti monetas, sagas, kitus mažus daiktus.

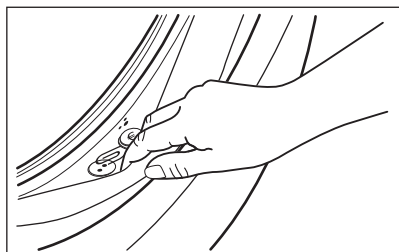

Valykite jį, kai reikia, naudodami kreminę valymo priemonę su amoniaku, nebraižydami sandariklio paviršiaus.



Visuomet laikykitės ant pakuotės pateiktų nurodymų.

Patikrinkite ir pašalinkite objektus (jei yra), kurie gali pakliūti į sulenkimą. Pasirūpinkite, kad tarp durelių ir tarpinės nebūtų jokių skalbinių.

Pasibaigus skalbimo programai drėgna servetėle nuvalykite durų tarpinę nuo purvo ir vandens.

### Pašalinių daiktų išėmimas



Prieš vykdydami ciklą, įsitikinkite, kad kišenės būtų tuščios, o visi laisvi elementai surišti.



Išimkite visus pašalinius daiktus (pavyzdžiui, metalines sąvaržėles, sagas, monetas ir pan.), kuriuos galite rasti durelių tarpiklyje, filtruose ir būgne. Jeigu reikia, kreipkitės į įgaliotąjį techninės priežiūros centrą.

### Išleidimo siurblio filtro valymas

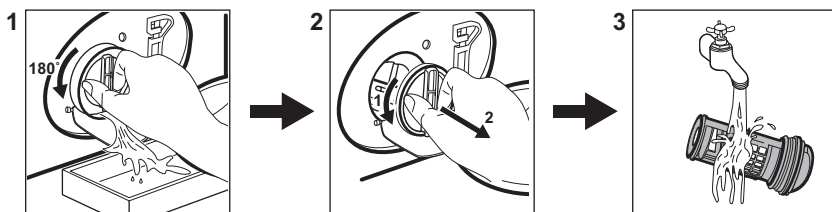
Reguliariai išvalykite filtrą ir, ypač, jei ekrane rodomas įspėjamasis kodas **E20**.



### 13.3 Programos

Programa	Skalbinių įkrova	Gaminio aprašymas
<b>Cottons</b>	8 kg	Balti ir spalvoti medvilniniai audiniai. Idealiai tinka normaliai ar stipriai suteptiems skalbiniams.
<b>Synthetics</b>	3 kg	Sintetiniai arba mišrūs audiniai.
<b>Delicates</b>	2 kg	Gležni audiniai, pavyzdžiui, akrilas, viskozė, poliesteris.
<b>Wool</b> 	1,5 kg	Skalbyklėje ar rankomis skalbiami vilniniai ir gležni audiniai.
<b>Rapid 14min</b>	1,5 kg	Mažai sutepti arba vieną kartą naudoti medvilniniai ir sintetiniai audiniai.
<b>Rinse</b>	8 kg	Visi audiniai, išskyrus vilną ir labai gležnus audinius. Skalavimo ir gręžimo programa.
<b>Spin/Drain</b>	8 kg	Visi audiniai, išskyrus vilną ir labai gležnus audinius. Gręžimo ir vandens išleidimo programa.
<b>Jeans</b>	3 kg	Džinsai ir džinsiniai audiniai.
<b>Sport</b>	3 kg	Sportinė apranga.
<b>Silk</b>	1 kg	Speciali programa šilkiniams ir mišriems sintetiniams skalbiniams.
<b>Duvet</b>	3 kg	Tamsūs medvilniniai ar mišrių audinių gaminiai.
<b>Outdoor</b> 	2 kg <sup>1)</sup> 1 kg <sup>2)</sup>	Šiuolaikiški sportiniai lauko drabužiai.
<b>Hygiene</b> 	8 kg	Balti medvilniniai skalbiniai. Ši programa pašalina daugiau nei 99,99 % bakterijų ir virusų <sup>3)</sup>

Programa	Skalbinių įkrova	Gaminio aprašymas
----------	------------------	-------------------

Eco 40-60	8 kg 4)	Balta ir spalvota medvilnė. Vidutiniškai sutepti drabužiai.
-----------	------------	---





- 1) Skalbimo programa.
- 2) Skalbimo programa ir apsaugos nuo vandens savybių atkūrimo fazė.
- 3) Išbandyta su: „Staphylococcus aureus“, „Enterococcus faecium“, „Candida albicans“, „Pseudomonas aeruginosa“ ir „MS2 Bacteriophage“; bandymus 2021 m. atliko nepriklausoma laboratorija „Swissatest Testmaterialien AG“ (bandymų ataskaitos Nr. 202120117).
- 4) Pagal Komisijos reglamentą ES 2019/2023 šia 40 °C programa galima išskalbti vidutiniškai suteptus medvilninius skalbinius, kuriuos reikia skalbti 40 °C ar 60 °C temperatūroje, tame pačiame cikle.



Informacija apie pasiekiamą skalbinių temperatūrą, programos trukmę ir kitus duomenis pateikta skyriuje „Sąnaudų vertės“.  
Energijos sąnaudų atžvilgiu veiksmingiausios programos paprastai yra tos, kurioms naudojama žemesnė temperatūra ir kurių trukmė ilgesnė.

Prietaiso prikrovimas iki **maksimalaus pajėgumo, nurodyto kiekvienai programai**, padeda sumažinti energijos ir vandens sąnaudas.

### Skalbimo programos atitinkančios skalbimo priemonės

Programa	Universalūs milteliai 1)	Universali skysta skalbimo priemonė	Skysta skalbimo priemonė spalvotiems skalbiniams	Gležna vilna	Speciali
Cottons	▲	▲	▲	--	--
Synthetics	▲	▲	▲	--	--
Delicates	--	--	--	▲	▲
Wool  	--	--	--	▲	▲
Rapid 14min	--	▲	▲	--	--
Jeans	--	▲	▲	--	▲
Sport	--	--	▲	▲	▲
Silk	--	--	--	▲	▲
Duvet	--	--	--	▲	▲
Outdoor 	--	--	--	▲	▲
Hygiene  	▲	▲	--	--	▲
Eco 40-60	▲	▲	▲	--	--

1) Aukštesnės nei 60 °C temperatūros atveju rekomenduojame naudoti skalbimo miltelius.

-- = Nerekomenduojama

▲ = Rekomenduojama

## 14. SKALBIMO PRIEMONĖS RŪŠIS IR KIEKIS.

- Naudokite tik specialiai skalbyklėms skirtas skalbimo ir kitas priemones: Visų pirma, laikykitės šių bendro pobūdžio taisyklių:
  - skalbimo milteliai (taip pat tabletės ir vienos dozės ruošiniai) visiems audinių tipams, išskyrus gležnus audinius. Geriau naudokite skalbiamuosius miltelius su balikliu baltiems skalbiniams ir skalbinių dezinfekavimui,
  - skysti skalbikliai (įskaitant vienos dozės skalbiklius), skirti žemos temperatūros programoms (iki 60 °C), visų tipų audiniams arba specialiai tik vilnai.
- Nemaišykite skirtingo tipo skalbimo priemonių.
- Šiais atvejais naudokite mažiau skalbimo priemonės:
  - skalbiate nedidelį kiekį skalbinių;

- skalbiniai sutepti nestipriai.
- skalbiant susidaro daug putų.
- Jei naudojate skalbimo tabletes arba kapsules, visada dėkite jas į būgną, o ne į skalbimo priemonės stalčiuką, taip pat laikykitės atitinkamo gamintojo nurodymų.

### **Nepakankamas skalbimo priemonės kiekis gali lemti:**

- netenkinančius skalbimo rezultatus;
- skalbiniai gali papilkėti;
- riebaluotus drabužius;
- pelėsius prietaise.

### **Per didelis skalbimo priemonės kiekis gali lemti:**

- pernelyg didelį putojimą;
- blogesnę skalbimo poveikį;
- nepakankamą skalvimą;
- didesnę poveikį aplinkai.

## 15. KLADŲ KODAI IR GALIMI SUTRIKIMAI

Nepavyksta įjungti prietaiso arba prietaisas netikėtai nustoja veikęs. Iš pradžių pabandykite problemos sprendimą rasti patys (žr. lenteles).

### **ĮSPĖJIMAS!**

Prieš atlikdami bet kokią patikrą, išjunkite prietaisą.

Gedimas	Sprendimas
 Prietaisas nepripildo vandeniui.	<ul style="list-style-type: none"><li>• Patikrinkite, ar atidarytas vandens čiaupas</li><li>• Patikrinkite, ar pakankamas tiekiamo vandens slėgis. Susisieki su vietine vandens tiekimo kompanija.</li><li>• Patikrinkite, ar neužsikimšęs vandens čiaupas.</li><li>• Patikrinkite, ar vandens tiekimo žarna nėra susiraizgiusi, pažeista ar užsikimšusi.</li><li>• Patikrinkite, ar vandens tiekimo žarna tinkamai prijungta prie įvado.</li><li>• Patikrinkite, ar neužsikimšę vandens tiekimo žarnos ir vožtuvo filtrai.</li></ul>

## E20

Iš prietaiso neišbėga vanduo.

- Patikrinkite, ar neužsikimšo praustuvo čiapus.
- Patikrinkite, ar vandens tiekimo žarna nėra susirazięsi ar užsilenkusi.
- Patikrinkite, ar neužsikimšęs vandens išleidimo filtras. Jei reikia, išvalykite filtrą.
- Patikrinkite, ar vandens išleidimo žarna tinkamai sujungta.
- Jei pasirinkote programą be vandens išleidimo, papildomai pridėkite vandens išleidimo fazę.
- Jei pasirinksite programą, kuri nesibaigia vandens išleidimu, papildomai pridėkite vandens išleidimo fazę.

## E40

Prietaiso durlės atidarytos arba uždarytos netinkamai.

- Patikrinkite, ar tinkamai uždarytos durlės

## E91

Vidinė triktis. Nėra ryšio tarp prietaiso elektroninių elementų.

- Programa nebuvo tinkamai baigta arba prietaisas per anksti išsijungė. Išjunkite ir vėl įjunkite prietaisą.
- Jeigu vėl rodomas įspėjamasis kodas, kreipkitės į įgaliotąjį techninės priežiūros centrą.

## EKO

Triktys elektros tiekimo tinkle.

- Palaukite, kol elektros tiekimas stabilizuosis.

## EFO

Veikia apsauga nuo vandens nutekėjimo.

- Atjunkite prietaisą nuo elektros tinklo ir uždarykite vandens vožtuvą. Kreipkitės į įgaliotąjį techninės priežiūros centrą.

Jeigu problemos pašalinti nepavyksta, kreipkitės į įgaliotąjį techninės priežiūros centrą. Duomenys, kuriuos būtina pateikti techninės priežiūros centrui, nurodyti techninių duomenų lentelėje.

\*Kai kurie klaidų kodai gali neatsivaizduoti. Galimi pakeitimai neįspėjus.

## 16. APLINKOS APSAUGA

Atiduokite perdirbti medžiagas, pažymėtas simboliu . Išmeskite pakuotę į atitinkamą atliekų surinkimo konteinerį, kad ji būtų perdirbta. Tausokite aplinką ir žmonių sveikatą – tinkamai rūšiuokite elektros ir elektronikos prietaisų atliekas. Prietaisų

nemeskite kartu su buitinėmis atliekomis, jei jie pažymėti ženklu . Priduokite šį gaminį vietiniame atliekų surinkimo punkte arba susisiekiate su savivaldybės atstovais dėl papildomos informacijos.

## Добре дојдовте во Electrolux! Ви благодариме што го избравте нашиот апарат.



Во нашите напори да бидеме одржливи, ги намалуваме хартиените средства и ги даваме целосните кориснички прирачници на интернет. Пристапете му на вашиот целосен кориснички прирачник на [electrolux.com/manuals](http://electrolux.com/manuals)



Добијте совети за користење, брошури, водич за решавање проблеми, информации за сервисирање и поправка на [electrolux.com/support](http://electrolux.com/support)



Купувајте додатоци, потрошни материјали и оригинални резервни делови за вашиот апарат на [electrolux.com/shop](http://electrolux.com/shop)

Можноста за промени е задржана.

## СОДРЖИНА

1. БЕЗБЕДНОСНИ ИНФОРМАЦИИ.....	309
2. БЕЗБЕДНОСНИ УПАТСТВА.....	311
3. ОПИС НА ПРОИЗВОДОТ.....	314
4. ТЕХНИЧКИ ИНФОРМАЦИИ.....	315
5. МОНТАЖА.....	315
6. КОНТРОЛНА ПЛОЧА.....	319
7. БИРАЊЕ И КОПЧИЊА.....	320
8. ПРОГРАМИ.....	323
9. ПОСТАВКИ.....	327
10. СЕКОЈДНЕВНА УПОТРЕБА.....	328
11. НЕГА И ЧИСТЕЊЕ.....	331
12. ПОТРОШУВАЧКИ ВРЕДНОСТИ.....	337
13. КРАТОК ВОДИЧ.....	338
14. ВИД НА ДЕТЕРГЕНТ И КОЛИЧИНА.....	342
15. КОДОВИ ЗА АЛАРМИ И МОЖНИ ДЕФЕКТИ.....	342
16. ГРИЖА ЗА ЖИВОТНАТА СРЕДИНА.....	343

## 1. ⚠ БЕЗБЕДНОСНИ ИНФОРМАЦИИ



Пред монтажата и употребата на овој апарат, внимателно прочитајте ги доставените упатства. Производителот не сноси одговорност за повреда или штета кои се резултат на неправилна монтажа или употреба. Секогаш чувајте ги упатствата на сигурно и безбедно место за подоцнежна употреба.

## 1.1 Безбедност на деца и ранливи лица

- Овој апарат може да го користат деца над 8 години и лица со намалени физички, сетилни или ментални способности или лица без искуство и знаење доколку тоа го прават под надзор или доколку им биле дадени упатства како безбедно да го употребуваат апаратот, и доколку ги разбираат опасностите поврзани со него.
- Апаратот не смее да биде во дофат на деца меѓу 3 и 8 годишна возраст и лица со многу обемни и сложени пречки во развојот освен ако не се под постојан надзор.
- Апаратот не смее да биде во дофат на деца помали од 3 години освен ако не се под постојан надзор.
- Децата треба да бидат под надзор да не играат со апаратот.
- Држете ја амбалажата подалеку од деца и фрлете ја соодветно.
- Чувајте ги сите детергенти настрана од дофат на деца.
- Држете ги децата и миленичињата подалеку од апаратот кога вратата е отворена.
- Ако апаратот има уред за заштита на деца, треба да се вклучи.
- Децата не треба да го чистат или да го оддржуваат апаратот без надзор.

## 1.2 Општа безбедност

- Овој апарат е наменет само за перење алишта од домашен тип, кои се перат само со машина.
- Уредот е наменет да го користи едно домаќинство во домашни услови во затворен простор.
- Уредот може да се користи во канцеларии, хотелски соби, гостилници, фарми со гостилници и други слични сместувања каде неговото користење не надминува (просечно) ниво на користење во домаќинство.
- Не менувајте ја спецификацијата на овој апарат.
- Максималната количина на полнење на апаратот е 8 кг.. Не ја надминувајте максималната количина на полнење

на секоја програма (погледнете во поглавјето „Табела со програми“).

- Притисокот на водата при работа кај точката на влез на водата од доводот мора да биде меѓу 0,5 bar (0,05 МПа) и 10 bar (1,0 МПа).
- Отворите за вентилација во основата не смеат да бидат попречени од таписон, килим или било каков покривач за под.
- Апаратот мора да биде поврзан со водоводната мрежа со помош на добиениот комплет на црева, или нов комплет од црева кои ќе ги добиете од Овластениот сервисен центар.
- Старите комплекти црева не смеат повторно да се користат.
- Доколку се оштети кабелот за напојување, тој треба да биде заменет од страна на производителот, негов овластен сервисен центар или слично квалификувани лица за да се избегне електрична опасност.
- Пред секое одржување, исклучете го апаратот и извадете го штекерот за струја од приклучницата.
- Не користете вода во спреј со висок притисок и/или на пареа за чистење на уредот.
- Чистете го апаратот со влажна крпа. Користете само неутрални детергенти. Не користете абразивни производи, абразивни сунѓери за чистење, растворувачи или метални предмети.

## 2. БЕЗБЕДНОСНИ УПАТСТВА

### 2.1 Монтажа



Монтажата мора да биде направена во согласност со важечките државни закони.

- Извадете ја целата амбалажа и транспортните зартки вклучувајќи ја и пластичната четка со пластичен разделувач.
- Чувајте ги транспортните штрафови на сигурно место. Ако апаратот ќе се премести во иднина тие мора да бидат заштрафени за да се заклучи барабанот и да се спречи внатрешно оштетување.
- Секогаш внимавјте кога го пренесувате апаратот затоа што е тежок. Секогаш носете заштитни ракавици и приложените обувки.

- Следете ги инструкциите за монтирање дадени со апаратот.
- Немојте да монтирате ниту да користите оштетен апарат.
- Не монтирајте го и не користете го апаратот на места каде што температурата е пониска од 0°C или каде што е изложен на атмосферски влијанија.
- Вклучете ја рерната.
- Проверете дали има циркулација на воздух меѓу апаратот и подот.
- Кога апаратот е поставен во неговата постојана позиција, проверете дали е правилно порамнет со помош на либела. Ако не е, приспособете ги ногарките додека не се порамни.
- Немојте да го монтирате апаратот директно над одводот на подот.
- Не прскајте вода на апаратот и не го изложувајте на претерана влажност.
- Не монтирајте го апаратот на места каде што вратата на апаратот не може целосно да се отвори.
- Не ставајте затворен сад под апаратот за собирање вода во случај на протекување. Контактирајте со Овластениот сервисен центар за да проверите кои додатоци можат да се користат.

## 2.2 Поврзување на струјата



### ПРЕДУПРЕДУВАЊЕ!

Ризик од пожар и струен удар.

- ПРЕДУПРЕДУВАЊЕ: Овој апарат е дизајниран да биде монтиран / поврзан со приклучок за заземјување во зградата.
- Секогаш користете правилно монтиран штекер отпорен на струјни удари.
- Проверете дали параметрите на плочката со спецификации се компатибилни со електричната моќност на мрежата на електрична енергија.
- Не користете адаптери со повеќе приклучоци и продолжни кабли.
- Погрижете се да не ги оштетите приклучокот за струја и кабелот. Доколку кабелот за струја на апаратот треба да се замени, тоа мора да го

направи нашиот Овластен сервисен центар.

- Поврзете го приклучокот за струја со штекерот на крајот од монтажата. Проверете дали приклучокот за струја е пристапен по монтирањето.
- Не допирајте го кабелот за струја или приклучокот со влажни раце.
- Не влечете го кабелот за да го исклучите апаратот од струја. Секогаш повлекувајте го приклучокот за струја.

## 2.3 Поврзување за довод на вода

- Доводната вода не треба да биде потопла од 25 °C.
- Не ги оштетувајте цревата за вода.
- Пред да ги поврзете новите црева, цревата кои не биле користени подолг период, каде се направила некаква поправка или биле ставени нови уреди (мерачи за вода итн.), оставете ја водата да тече се додека не стане чиста и бистра.
- Проверете дали има видливи протекувања на вода за време или после првата работа на апаратот.
- Не користете продолжено црево ако доводното црево е кратко. Јавете се во овластениот сервисен центар за замена на доводното црево.
- Кога го отпакувате апаратот, можно е од црево то за цедење да истече вода. Ова е заради тестирањето на апаратите со вода во самата фабрика.
- Можете да го продолжите одводното црево за максимум 400 см. Јавете се во овластениот сервисен центар за да добиете друго одводно црево и продолжеток.
- Проверете дали има пристап до чешмата по монтирањето.
- Затворете ја славината за вода по секоја употреба на апаратот.

## 2.4 Употреба



### ПРЕДУПРЕДУВАЊЕ!

Опасност од повреда, струен удар, пожар, изгореници или оштетување на апаратот.

- Следете ги безбедносните упатства на пакувањето на детергентот.

- Не ставајте запаливи производи или предмети кои се мокри заедно со запаливи производи во апаратот, или во негова близина.
- Немојте да перете многу валкани такенини, масни или други замастени материјали. Може да ги оштети гумените делови на апаратот. Исперете ги претходно рачно пред да ги ставите во апаратот.
- Не користете мириси за алишта за перење за да избегнете ризик од оштетување на пластичните и гумените делови на апаратот.
- Не допирајте го стаклото на вратата додека програмата е во функција. Стаклото може да биде жешко.
- Проверете дали сите метални предмети се извадени од алиштата.

## 2.5 Сервис

- За да го поправите апаратот, контактирајте со овластениот сервисен центар. Користете само оригинални резервни делови.
- Треба да знаете дека само-поправката или непрофесионалната поправка може да имаат последици врз безбедноста и може да ја направи гаранцијата неважечка.
- Следниве резервни делови се достапни најмалку 10 години откако ќе биде прекинато производството на моделот: мотор и моторни четки, предавател помеѓу мотор и барабан, пумпи, пригушувачи и амортизери, барабан, лопатки за барабан и соодветни лагери, грејачи и грејни елементи, вклучително и топлински пумпи, цевки и слична опрема, вклучувајќи црева, вентили, филтри и аквастопи, печатени плочи, електронски дисплеи, прекинувачи за притисок, термостати и сензори,

софтвер и фирмвер, вклучително и софтвер за ресетирање, врата, шарки за врати и заптивки, други заптивки, склопки за заклучување на вратите, пластични периферни уреди како што се диспензери за детергент. Времетраењето може да биде подолго во вашата земја. За повеќе информации, посетете ја нашата веб-страница.

- Треба да знаете дека некои од овие резервни делови се достапни само кај професионални сервисери, и дека не сите резервни делови се релевантни за сите модели.
- Во однос на светилите во внатрешноста на овој производ и резервните светилки што се продаваат посебно: Овие светилки се предвидени да издржат екстремни физички услови во апаратите за домаќинство, како што се температура, вибрации, влажност или се предвидени за давање сигнали за работната состојба на апаратот. Тие не се предвидени да се користат за други намени и не се погодни за осветлување простории во домот.

## 2.6 Расходување

### ПРЕДУПРЕДУВАЊЕ!

Ризик од повреда или задушување.

- Исклучете го апаратот од струја и вода.
- Извадете го електричниот кабел блиску до апаратот и фрлете го.
- Извадете ја кваката на вратата за да спречите затварање на деца или миленици во барабанот.
- Фрлете го апаратот во согласност со условите за фрлање на Искористена електрична и електронска опрема (ИЕЕО).

## 3. ОПИС НА ПРОИЗВОДОТ

### 3.1 Преглед на апаратот

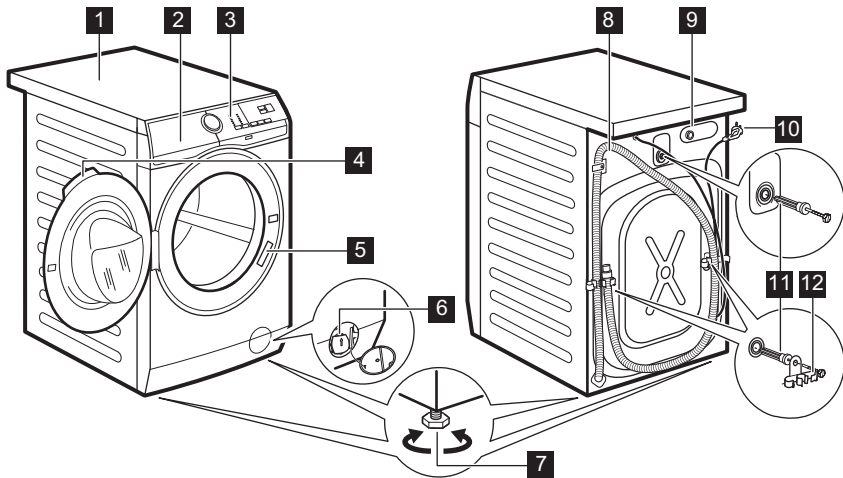

- 1 Работна површина
- 2 Дозер за детергент
- 3 Контролна плоча
- 4 Рачка на вратата
- 5 Плочка со спецификации
- 6 Филтер на одводната пумпа
- 7 Ногарки за ливелирање на апаратот

- 8 Одводно црево
- 9 Поврзување на доводното црево
- 10 Кабел за струја
- 11 Завртки за превоз
- 12 Потпора на црево

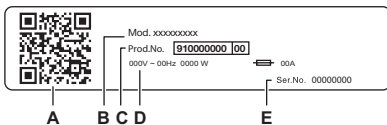

**Плочката со спецификации содржи:**

- A. QR-код
- B. Име на модел
- C. Број на производ
- D. Електричен напон
- E. Сериски број

Скенирајте го **QR-кодот** на апаратот за да го регистрирате вашиот производ и да го извлечете максимумот од него

- - Пристапете до деталите, документацијата и написите за вашиот апарат за тоа како да ги користите најдобрите функции (Упатство за употреба исто така е достапно на [electrolux.com/manuals](http://electrolux.com/manuals))
- - Добијте совети за користење, решавање проблеми, информации за сервисирање и поправка (достапни и на [electrolux.com/support](http://electrolux.com/support))
- - Купете додатоци, потрошен материјал и оригинални резервни делови за вашиот апарат (достапни и на [electrolux.com/shop](http://electrolux.com/shop))

## 4. ТЕХНИЧКИ ИНФОРМАЦИИ

Димензија	Ширина/ Висина/ Вкупна длабочина	59,6 см /84,7 см /57,6 см
Поврзување на струја	Напон Вкупна моќност Осигурувач Фреквенција	230 V 1900 W 10 A 50 Hz
Ниво на заштита од навлегување цврсти честички и влага дава заштитниот капак освен кога нисконапонската опрема нема заштита од влага		IPX4
Притисок на доводот на вода	Минимално Максимум	0,5 bar (0,05 MPa) 10 bar (1.0 MPa)
Снабдување со вода <sup>1)</sup>		Ладна вода
Максимално полнење	Памук	8 кг.

1) Поврзете го доводното црево со славина за вода со 3/4" навој.

## 5. МОНТАЖА

### ⚠ ПРЕДУПРЕДУВАЊЕ!

Видете во поглавјата за заштита и сигурност.

### 5.1 Отпакување

- Отворете ја вратата. Извадете ги сите предмети од барабанот.

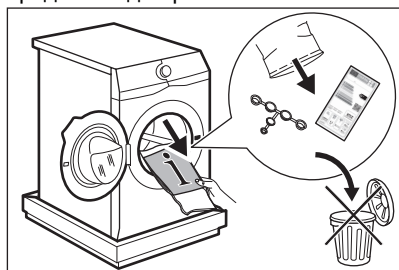

Додатоците доставени со апаратот може да се разликуваат во зависност од моделот.

- Ставете го елементот за пакување на подот зад апаратот и внимателно спуштете го на неговата задна страна.

Извадете ја заштитата од долниот дел.

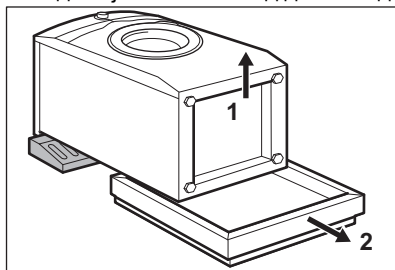

### ⚠ ВНИМАНИЕ!

Не легнувајте ја машина за перење на предната страна.

- Вратете го апаратот во исправена позиција. Извадете го кабелот за струја и одводното црево од држачите за црева.

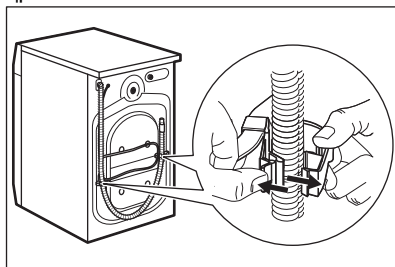

### **⚠ ПРЕДУПРЕДУВАЊЕ!**

Од цревето за цедење може да истече вода. Тоа е затоа што машината за перење е тестирана во фабриката.

4. Извадете ги трите завртки за транспорт и извадете ги пластичните разделувачи.

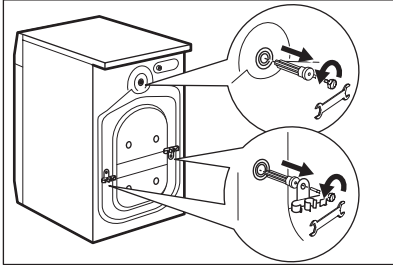

**Ви препорачуваме да ги зачувате и пакувањето и завртките за транспорт бидејќи ќе ви требаат во случај да го преместувате апаратот.**

5. Во отворите, поставете ги пластичните капачиња што ќе ги најдете во кесата со упатството за употреба.

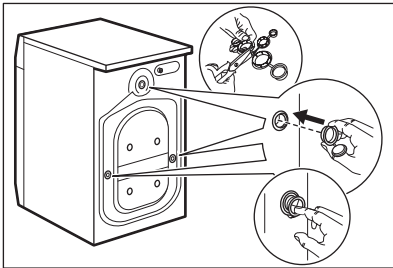

## **5.2 Информации за монтажа**

### **Поставување и нивелирање**

Прилагодете го точно апаратот за да спречете вибрации, бука и движење на апаратот кога работи.

1. Монтирајте го апаратот на рамен тврд под. Апаратот мора да биде нивелиран и стабилен. Проверете дали апаратот го допира сидот или други уреди и дали доволно проток на воздух под апаратот.
2. Разлабавете или затегнете ги ногарките за да го приспособите нивелирањето. Сите ногарки мора да останат цврсти на подот.

### **⚠ ПРЕДУПРЕДУВАЊЕ!**

Не ставајте картон, дрво или слични материјали под ногарките на апаратот за да го нивелирате.

### **Доводно црево**

#### **⚠ ВНИМАНИЕ!**

Проверете дали цревата се оштетени или дали има протекување кај спојките. Не користете продолжено црево ако доводното црево е кратко. Јавете се во сервисниот центар за информации за замена на доводното црево.

1. Доколку е потребно, поврзете го доводното црево за вода со задниот дел на апаратот. Обично, тоа е веќе инсталирано во фабриката.

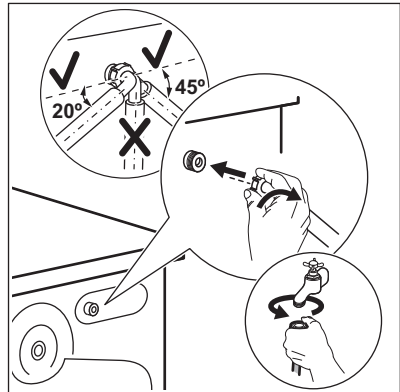

2. Поставете ги кон лево или кон десно, во зависност од положбата на славината за вода. Погрижете се доводното црево да биде во вертикална положба.

3. Ако е потребно, разлавабете го прстенот за да го поставите во точната положба.
4. Поврзете го доводното црево со славината за ладна вода со 3/4" навој.
5. Некои модели може да содржат доводно црево со уред за запирање на водата. Ова спречува истекување на вода во црево поради неговата природна истрошеност. Сектор во прозорецот ја покажува оваа грешка **A**. Ако се појави ова, затворете ја славината и контактирајте го овластениот сервисен центар за информации за замена на црево.

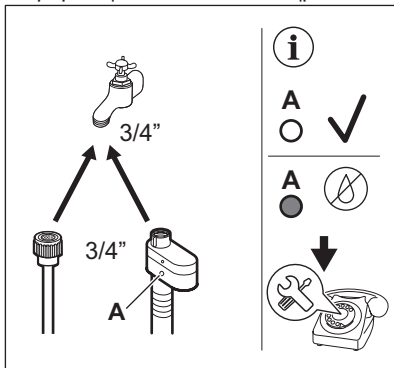

**⚠ ПРЕДУПРЕДУВАЊЕ!**

Доводната вода не треба да биде потопла од 25 °C.

**Одвод за вода**

Одводното црево треба да биде поставено на висина не помала од 60 см и не поголема од 100 см.



Можете да го продолжите одводното црево за максимум 400 см. Контактирајте со овластениот сервисен центар за да го купите другото одводно црево и продолжетокот.

Одводното црево треба да има направено јамка за да го спречи прелевањето на честички од мијалникот во апаратот.

Поврзете го одводното црево со сливникот и прицврстете го со стега. Одводното црево треба да има направено јамка за да го спречи прелевањето на честички од мијалникот во апаратот.

Поставете го црево директно во вградена одводна цевка во сидот во собата и прицврстете го со стега.

Без водилката за пластично црево до сливникот на мијалникот - Ставете го црево за цедење во сливникот и зацврстете со стега.

Одводното црево може да се свитка во форма на буквата У и да се стави околу пластичниот водич. На работ на лавабо - Прицврстете го наведувачот на славината за вода или на сидот.



Проверете дали пластичниот водич се движи кога апаратот цеди и дали крајот на црево за цедење не е потопен во вода. Може да дојде до враќање на нечистата вода назад во апаратот. Купувајте додатоци од овластен добавувач.

Со исправена цевка со отвор за вентил - Вметнете го одводното црево директно во цевката за цедење или исправената цевка



Крајот на одводното црево секогаш мора да биде вентилирано, т.е. внатрешниот пречник на одводната цевка (мин. 38 мм - мин. 1.5") мора да биде поголем од надворешниот дијаметар на црево за цедење.

Одводното црево може да се поврза на различни начини:

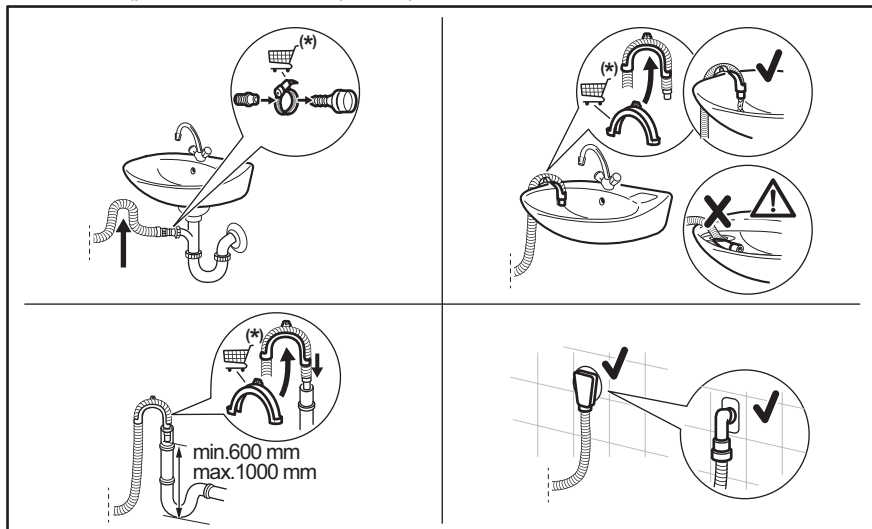

(\*) Предмет на промена без претходна најава.

### 5.3 Поврзување на струјата

На крајот на инсталацијата, можете да го поврзете приклучникот на мрежата со штекерот.

Плочката со спецификации на внатрешниот раб на вратата на апаратот и поглавјето „Технички податоци“ ги назначуваат потребните електрични оценки. Осигурете се дека тие се компатибилни со напојувањето.

Проверете дали вашата домашна електрична инсталација може да го носи потребното максимално оптоварување, притоа земајќи ги предвид и останатите користени уреди

**Поврзете го апаратот со заземјена приклучница.**

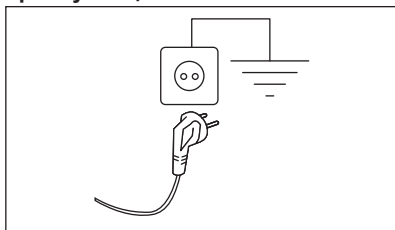

По монтажата на уредот, напојниот кабел мора да биде лесно достапен.

За каква било електрична работа потребна за монтажа на овој апарат, контактирајте го нашиот Овластен сервисен центар.

Производителот не прифаќа никаква одговорност за оштетувања или повреди, настанати поради непочитување на горенаведените безбедносни мерки.

## 6. КОНТРОЛНА ПЛОЧА

### 6.1 Опис на контролната плоча

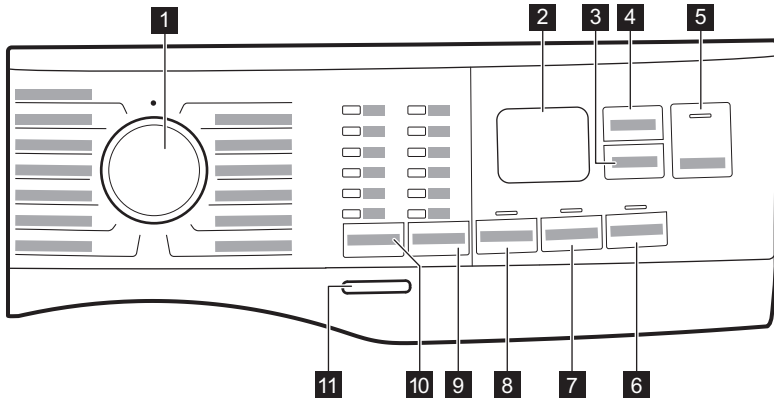

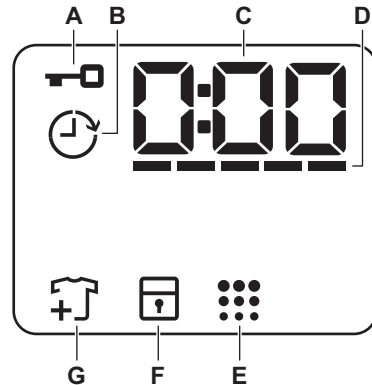

- 1** Копче за програмирање
- 2** Екран
- 3** Копче на допир Delay Start
- 4** Копче на допир Time Manager
- 5** Start/Pause копче на допир
- 6** Копче на допир Stains
- 7** Копче на допир Extra Rinse
- 8** Копче на допир Prewash
- 9** Spin копче на допир за опции за намалување
  - No Spin опција
  - Rinse Hold опција
  - Silent опција
- 10** Копче на допир Temp.
- 11** On/Off копче за притискање

### 6.2 Екран



- A.** Показател за заклучена врата
- B.** Показател за одложен почеток
- C.** Дигиталниот показател може да прикаже:
  - Времетраење на програма (на пр. 2:40).
  - Одложување на програма (на пр. 2h).
  - Крај на циклусот (0:00)

- Код за предупредување (на пр. E20).
  - Показател за вкупни работни часови на апаратот. Погледнете во делот „Бројач на работни часови“ во поглавјето „Поставки“ за повеќе детали.
- D. -----: Time Manager показни светла за ниво на решетките.
- E.  Показно светло за чистење на барабан. Погледнете во делот

- „Чистење на барабанот“ во параграф „Грижа и чистење“ за повеќе детали.
- F.  Показното светло за блокада за деца
- G.  Показно светло за додавање алишта. Се пали на почетокот на фазата на Перење, додека корисникот може се уште да го паузира апаратот и да додаде повеќе алишта.

## 7. БИРАЊЕ И КОПЧИЊА

### 7.1 Вовед



Опциите/функциите не може да се избираат со сите програми за перење. Проверете ја компатибилноста меѓу опциите/функциите и програмите за перење во „Табелата со програми“. Една опција/функција може да исклучи друга, во овој случај, апаратот не ви дозволува да поставите некомпатибилни опции/функции.

### 7.2 On/Off

Притискањето на ова копче неколку секунди ви овозможува да го вклучите или исклучите апаратот. Два различни звука се огласуваат при вклучување или исклучување на апаратот.

Додека функцијата Во мирување го исклучува апаратот за да ја намали потрошувачката на енергија, во некои случаи можеби ќе треба повторно да го вклучите апаратот.

За повеќе детали, погледнете во ставот Во Мировање во поглавјето Секојдневна употреба.

### 7.3 Temp.

Кога избирате програма за перење, апаратот автоматски предлага стандардна температура.

Показно светло Cold  = студена вода.

Се вклучува показното светло за поставената температура.

### 7.4 Spin

Кога ќе поставите програма, апаратот автоматски ја поставува стандардната брзина на центрифугата.

#### Дополнителни опции за центрифуга:

- **No Spin** . Се пали соодветниот показател. Поставете ја оваа опција за да ги откажете сите фази на центрифугирање. Апаратот ја пушта само фазата на цедење на одбраната програма за миење. Поставете ја оваа опција за многу нежни ткаенини. Фазата на плакнење користи повеќе вода кај некои програми за перење
- **Rinse Hold** . Се пали соодветниот показател. Крајната центрифуга е откажана. Водата од последното плакнење не се цеди за да се спречи туткање на ткаенините. Програмата за перење запира со вода во барабанот. Вратата останува заклучена и барабанот постојано врти за да го намали туткањето. Мора да ја испуштите водата за да ја отклучите вратата. Ако сте го допреле копчето Start/Pause, апаратот ја пушта фазата на центрифуга и ја цеди водата.
- **Silent** . Се пали соодветниот показател.

Центрифугите меѓу фази и завршните центрифуги се откажани и програмата завршува со вода во барабанот. Ова помага да се намали туткањето. Вратата останува заклучена. Барабанот постојано врти за да го намали туткањето. Мора да ја испуштите водата за да ја отклучите вратата. Бидејќи програмата е многу тивка, погодна е за употреба навечер кога има евтина тарифа на електричната струја. Кај некои програми плакнењата се вршат со повеќе вода. Ако го допрете копчето Start/Pause, апаратот ја пушта само фазата на цедење.



Апаратот ја празни водата автоматски по околу 18 часа.

## 7.5 Prewash

Со оваа опција можете да додадете фаза на предперење кон програмата за перење.

Соодветното показно светло светнува.

- Оваа функција користете ја за да додадете фаза на претперење на 30 °C пред фазата на перење. Оваа опција се препорачува за многу извалкани алишта, особено ако содржат песок, прашина, кал и други тврди честички.



Овие опции може да го зголемат времетраењето на програмата.

## 7.6 Постојана Extra Rinse

Оваа опција додава неколку фази според одбраната програма за миенење.

Користете ја оваа опција кај луѓе алергични на остатоци од детергент и со чувствителна кожа.



Оваа опција го продолжува траењето на програмата.

Соодветниот показател над копчето за допир светнува и исто останува постојано

да свети за време на следните циклуси се додека оваа опција не се исклучи.

## 7.7 Stains

Допрете го ова копче за да додадете фаза за отстранување дамки на програмата.

Соодветното показно светло над копчето на допир се пали.

Користете ја оваа опција за перење со тешки дамки за отстранување.

Кога ќе ја поставите оваа опција, ставете го средството за отстранување дамки во преградата .



Оваа опција го продолжува времетраењето на програмата. Оваа опција не е достапна за температура под 40 °C.

## 7.8 Delay Start

Со оваа опција можете да го одложите почетокот на програмата во посоодветно време.

Допрете го копчето повеќе пати за да го поставите потребниот одложен почеток. Времето се зголемува во чекори од 1 час до 20 часа.

Екранот го покажува соодветниот показател  и одбраното време на одложување. По допирањето на копчето Start/Pause, апаратот започнува со одбројувањето и вратата е заклучена.

## 7.9 Time Manager

Со оваа опција, можете да го намалите траењето на програмата во зависност од големината на полнењето со алишта и степенот на извалканост.

При поставување програма за перење, на екранот се прикажува стандардното времетраење и  трепка.

Допрете го копчето Time Manager за да го намалите траењето на програмата според вашите потреби. На екранот се прикажува времетраењето на новата програма и бројот на цртички ќе се намали соодветно:

----- погодно за цело полнење на нормално валкани алишта.

---- брз циклус за цело полнење со малку валкани алишта.

--- многу брз циклус за помало полнење со малку валкани алишта (се препорачува максимум половина полнење).

- најкраткиот циклус за освежување мало полнење со алишта.

Time Manager е достапна само со програмите во табелата.

показател	Cottons	Synthetics
----- 1)	■	■
----	■	■
---	■	■
-- 2)	■	■

показател	Cottons	Synthetics
- 2)	■	■

1) Стандардно траење за сите програми.

2) Ова ниво на Time Manager опција не е достапно на 90°C.



Кај некои апарати траењето на програмата е намалено без покажување на цртички.

## 7.10 Start/Pause



Допрете го копчето Start/Pause за вклучување, паузирање на апаратот или прекинување на програмата во тек.







Можете да го паузирате циклусот и да додавате или вадите алишта кога иконата се појавува на екранот. Прочитајте го делот „Отворање на вратата - Додавање алишта“ за повеќе детали.

## 8. ПРОГРАМИ

### 8.1 Табела со програми

Програма Стандардна температура Температурен опсег	Референтна брзина на центрифугата Опсег на брзината на центрифугата (врт/мин)	Максимално полнење	Опис на програмата (Вид полнење и ниво на валканост)
Cottons 40 °C 90 °C - Студена	1200 врт/мин (1200 - 400)	8 кг.	Програма за бели и обоени памучни ткаенини. Идеален за нормално и многу извалкани алишта.
Synthetics 30 °C 60 °C - Студена	1200 врт/мин (1200 - 400)	3 кг.	Синтетички алишта или алишта од мешани ткаенини. Нормално извалкани.
Delicates 30 °C 40 °C - Студена	800 врт/мин (1200 - 400)	2 кг.	Чувствителните ткаенини како на пример акрил, вискоза и мешаните ткаенини имаат потреба од нежно перење. Нормално извалкани.
Wool   40 °C 40 °C - Студена	1200 врт/мин (1200 - 400)	1,5 кг.	Волна што се пере во машина, волна за рачно перење и други ткаенини со симбол за «рачно перење» <sup>1)</sup> .
Rapid 14min 30 °C	800 врт/мин (800 - 400)	1,5 кг.	Памучни и синтетички алишта што се малку извалкани или носени само еднаш.
Rinse	1200 врт/мин (1200 - 400)	8 кг.	Сите ткаенини, освен волнени и многу чувствителни ткаенини. Програма за плакнење и центрифугирање на алиштата. Фабричката брзина на центрифугата е онаа што се користи за програми за памучни алишта. Намалете ја брзината на центрифугата во зависност од видот на алиштата. Ако е потребно, поставете ја опцијата Дополнително плакнење за да додадете плакнење. Апаратот изведува нежни плакнења со мала брзина на центрифугата и кратко центрифугирање.
Spin/Drain	1200 врт/мин (1200 - 400)	8 кг.	За центрифугирање на алиштата и за исцедување на водата во барабанот. Сите ткаенини, освен волнени и многу чувствителни ткаенини.
Jeans 30 °C 40 °C - Студена	800 врт/мин (1200 - 400)	3 кг.	Специјална програма за алишта од цинс со фаза на перење за чувствителни за минимално губење на бојата и дамки. За подобра нега се препорачува полнењето да биде намалено.
Sport 30 °C 40 °C - Студена	1200 врт/мин (1200 - 400)	3 кг.	Синтетички спортски алишта. Оваа програма е наменета за нежно перење на модерна спортска облека, како на пример алишта за вежбање, возење велосипед или џогирање и слична облека за надворешна употреба.

Програма Стандардна температура Температурен опсег	Референтна брзина на центрифуга Опсег на брзината на центрифугата (врт/ мин)	Максимално полнење	Опис на програмата (Вид полнење и ниво на валканост)
Silk 30 °C	800 врт/мин (800 - 400)	1 кг.	Свила што се пере во машина и на рака и други чувствителни ткаенини. Движењата на барабанот се толку нежни што е можно да ги третираат и многу нежните алишта. Пуштете целосен циклус на миење и сушење за да ги намалите наборите.
Duvet 30 °C 60 °C - Студена	800 врт/мин (800 - 400)	3 кг.	Специјална програма за перење синтетичко ќебе или ќебе полнето со пердуви, јорган, прекривка за кревет итн. Користете течен детергент за чувствителни алишта, како што е детергент за волнени алишта.
Outdoor  30 °C 40 °C - Студена	1200 врт/мин (1200 - 400)	2 кг. <b>2)</b> 1 кг. <b>3)</b>	<p>Не користете омекнувач и погрижете се да нема остатоци од омекнувачот во дозерот за детергент.</p> <p><b>Парчиња облека за надвор, технички, спортски, водоотпорни и пропустливи палта, јакни со волнена постава што се вади или со внатрешна изолација.</b> Препорачаното полнење е 2 кг.. Оваа програма, исто така, може да се користи за циклусот за неџа на водоотпорни алишта, специјално направен за третирање алишта со облога која одбива вода. За да го изведете циклусот за неџа на водоотпорни алишта, постапете на следниот начин:</p> <ul style="list-style-type: none"> <li>• Ставете го детергентот за перење во преградата .</li> <li>• Истурете специјално средство за неџа за водоотпорни ткаенини во преградата на фиоката за омекнувач за ткаенини .</li> <li>• Намалете го полнењето со алишта на 1 кг..</li> </ul> <p>За подобрување на работата на средството за неџа на водоотпорни алишта, исушете ги алиштата во машина за сушење на алишта со поставката на програмата за сушење Outdoor (ако е достапна и ако на етикетата за грижа за алиштата се дозволува сушење во машина за сушење на алишта).</p>
Hygiene  60 °C	1200 врт/мин (1200 - 400)	8 кг.	<b>Бели памучни алишта.</b> Програмата за перење со високи перформанси во комбинација со параа, отстранува над 99,99% од бактериите и вирусите <sup>4)</sup> Задржувањето на температурата над 60°C во текот на целата фаза на перење; со дополнителна активност на влакната благодарение на фазата на параа, засилена фаза на плакнење обезбедува соодветно отстранување на остатоци од детергентот и микроорганизми. Исто така, програмата обезбедува соодветно намалување на полен/алергени.

Програма Стандардна температура Температурен опсег	Референтна брзина на центрифуга Опсег на брзината на центрифугата (врт/мин)	Максимално полнење	Опис на програмата (Вид полнење и ниво на валканост)
Есо 40-60 40 °C 5)	1200 врт/мин (1200 -400)	8 кг.	Бели памучни алишта и алишта од трајно обоен памук. Нормално извалкани алишта. Потрошувачката на енергија се намалува, а времето на програмата за перење се продолжува, давајќи добри резултати при перењето.

1) За време на овој циклус, барабанот полека се ротира за да се обезбеди нежно перење. Може да изгледа дека барабанот не се ротира или не се ротира правилно, но ова е нормално за оваа програма.

2) Програма за перење.

3) Програма за перење и фаза за водоотпорност.

4) Тестирано за Staphylococcus aureus, Enterococcus faecium, Candida albicans, Pseudomonas aeruginosa и MS2 Bacteriophage во надворешни тестови извршени од Swissatest Testmaterialien AG во 2021 година (тест-извештај бр. 202120117).

5) Според прописот на Комисијата на ЕУ 2019/2023 година, оваа програма на 40°C е во можност да исчисти нормално извалкани памучни алишта кои се перат на 40°C или 60°C, заедно во истиот циклус.







За постигнатата температура на алиштата, времетраењето на програмата и другите податоци, погледнете во поглавјето „Потрошувачки вредности“.

Најефикасните програми во однос на потрошувачката на енергија се генерално оние што работат на пониски температури и имаат подолго времетраење.

## Компатибилност со опции за програми

Програма	Spin				1) Prewash	Extra Rinse	2) Stains	Delay Start	Time Manager
Cottons	■	■	■	■	■	■	■	■	■
Synthetics	■	■	■	■	■	■	■	■	■
Delicates	■	■	■	■		■		■	
Wool	■	■	■					■	
Rapid 14min	■	■	■					■	

Програма	Spin				Prewash 1)	Extra Rinse	Stains 2)	Delay Start	Time Manager
Rinse	■	■	■			■		■	
Spin/Drain	■	■ 3)						■	
Jeans	■	■	■	■		■	■	■	
Sport	■	■	■		■	■		■	
Silk	■	■						■	
Duvet	■	■						■	
Outdoor 	■	■	■			■		■	
Hygiene 	■	■	■			■	■	■	
Eco 40-60	■		■					■	



1) Prewash и Stains не може да се изберат заедно.

2) Оваа опција не е достапна за температура под 40 °C.

3) Ако исто така ја поставите опцијата Без Центрифуга, апаратот само ќе цеди.

### Погодни детергенти за програмите за перење

Програма	Универзален прашок 1)	Универзална течност	Течност за обоени	Нежни волнени	Специјален
Cottons	▲	▲	▲	--	--
Synthetics	▲	▲	▲	--	--
Delicates	--	--	--	▲	▲
Wool 	--	--	--	▲	▲
Rapid 14min	--	▲	▲	--	--
Jeans	--	--	▲	▲	▲
Sport	--	▲	▲	--	▲
Silk	--	--	--	▲	▲
Duvet	--	--	--	▲	▲

Програма	Универзален прашок 1)	Универзална течност	Течност за обоени	Нежни волнени	Специјален
Outdoor 	--	--	--	▲	▲
Hygiene 	▲	▲	--	--	▲
Eco 40-60	▲	▲	▲	--	--

1) На температури повисоки од 60 °C, се препорачува употреба на детергент во прашок.

-- = Непрепорачани ▲ = Препорачани

## 8.2 Woolmark Premium Wool Care - Сино



Перењето волна со оваа машина е тестирано и одобрено од компанијата The Woolmark Company за перење облека што содржи волна означена со „рачно перење“ под услов производителите да се перат според инструкциите на етикетата на облеката и според инструкциите издадени од производителот на оваа машина за перење. M1511

## 9. ПОСТАВКИ

### 9.1 Звучни сигнали

Овој апарат е опремен со различни звучни сигнали, кои функционираат кога:

- Го вклучувате апаратот (посебна кратка мелодија).
- Го исклучувате апаратот (посебна кратка мелодија).
- Ги допирате копчињата (краток звук).
- Правите погрешен избор (3 кратки звуци).
- Програмата е завршена (низа на звуци во траење од околу 1 минута).
- Има дефект во апаратот (низа кратки звуци од околу 5 минути).

За да ги **исклучите/вклучите** звучните сигнали кога програмата е завршена, притиснете ги истовремено копчињата Temp. и Spin околу 2 секунди. На екранот се прикажува On/Off



Ако ги исклучите звучните сигнали, тие продолжуваат да работат кога апаратот има дефект.

### 9.2 Брава за деца

Со оваа опција можете да спречите децата да си играат со контролната плоча.

За да ја **вклучите/исклучите** оваа опција, задржете го копчето Stains се додека  **на екранот не се појави/исчезне.**

Апаратот продолжува со избирање на оваа опција откако ќе ја исклучите.

Функцијата за Забрана за деца може да не е достапа неколку секунди после вклучување на апаратот.

### 9.3 Бројач на работни часови

Можно е да се визуелизира вкупното време на работење на апаратот во часови, почнувајќи од првото вклучување. Оваа вредност ќе го брои времето на работа на циклусите (не вклучува паузи, време на одложено активирање). За да ја визуелизирате оваа вредност, продолжете како што следи:

1. Вклучете го апаратот со притискање на копчето On/Off.
2. Свртете го програматорот на која било програма (почнувајќи од 1-ва позиција надесно).
3. Притиснете и задржете ги копчињата Spin и Prewash за неколку секунди (во рок од 10 секунди по вклучувањето. По овие 10 секунди, комбинацијата на копчиња ги активира и деактивира акустичните сигнали).
4. По 3 секунди, екранот ги прикажува вкупните работни часови на апаратот: на пр., 1.276 часа, екранот го прикажува текстот Hr во траење од 2 секунди, 12 (илјади и стотки) во траење од 2 секунди и 76 (десетки и единици).



Ако постапката не функционира (поради истекување на времето, погрешна позиција на копчето на вртење или погрешна комбинација на копчиња), исклучете го апаратот и повторете ја секвенцата од почеток.

### 9.4 Фабричко ресетирање

Оваа функција овозможува враќање на стандардно зададените опции. За да ја активирате оваа опција, следете ги чекорите подолу:

1. Вклучете го апаратот со притискање на копчето On/Off.
2. Свртете го програматорот на која било програма (почнувајќи од 1-ва позиција надесно).
3. Притиснете и задржете ги копчињата Extra Rinse и Stains за неколку секунди (во рок од 10 секунди по вклучувањето. По овие 10 секунди, комбинацијата на копчиња ги активира и деактивира акустичните сигнали).
4. На екранот се прикажува — — — околу 5 секунди.



Ако постапката не функционира (поради истекување на времето, погрешна позиција на копчето на вртење или погрешна комбинација на копчиња), исклучете го апаратот и повторете ја секвенцата од почеток.

## 10. СЕКОЈДНЕВНА УПОТРЕБА



### ПРЕДУПРЕДУВАЊЕ!

Видете во поглавјата за заштита и сигурност.

### 10.1 Вклучување на апаратот

1. Ставете го приклучокот за струја во штекерот.
2. Отворете ја славината за вода.
3. Притиснете го копчето On/Off неколку секунди за да го вклучите апаратот.

Се огласува краток звучен сигнал.

### 10.2 Полнење со алишта

1. Отворете ја вратата на апаратот.
2. Испразнете ги џеповите и одвитајте ги алиштата пред да ги ставите во апаратот.
3. Ставете ги алиштата во барабанот, еден по еден.  
Не ставајте премногу алишта во барабанот.
4. Цврсто затворете ја вратата.

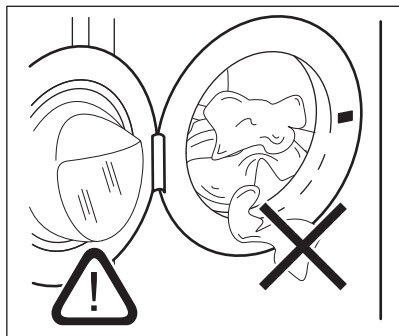

### ⚠ ВНИМАНИЕ!

-Погрижете се да не се заглават алишта помеѓу заптивката и вратата за да избегнете ризик од истекување вода и оштетување на алиштата.

-Перењето на многу мрсни и масни дамки или користење на мирисни парфеми може да ги оштети гумените делови од машината за перење.

## 10.3 Полнење со детергент и адитиви

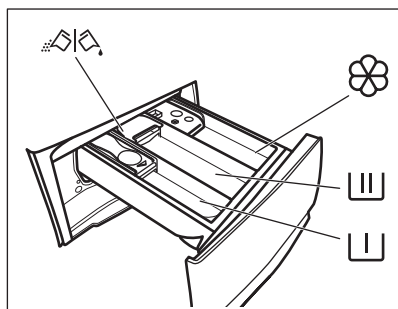

Преграда за фаза на претперење, програма за киснење или средство за отстранување дамки.



Преграда за фазата на перење.



Преграда за течни адитиви (кондиционер за алишта, штирак).

**MAX**

Максимално ниво на количина за течни додатоци.



Клапна за детергент во прав или за течен детергент.

1. Измерете ги означениот детергент и омекнувачот на алишта.
2. Ставете ги детергентот и омекнувачот во соодветните прегради.



-Секогаш следете ги упатствата што се наоѓаат на пакувањето на детергентот, но ви препорачуваме да не го надминувате означеното максимално ниво **MAX**. Оваа количина сепак ви ги гарантира најдобрите резултати при перење.



-По циклус на перење, ако е потребно, отстранете ги остатоците од детергент од дозерот на детергент.

## 10.4 Проверете ја позицијата на клапната за детергентот

1. Влечете го дозерот за детергент се додека не застане.

2. Притиснете ја рачката надолу за да го отстраните дозерот.

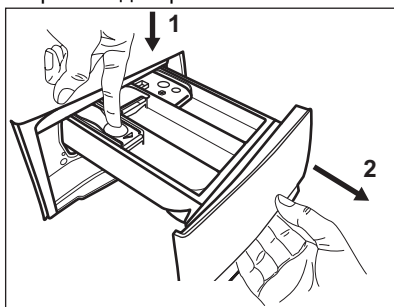

3. За да користите детергент во прав, свртете го капакот нагоре.

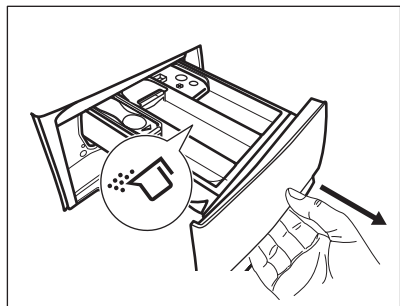

4. За да користите течен детергент, свртете го капакот надолу.

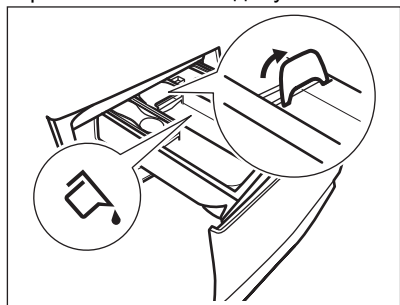

Кога клапната е во позиција **ДОЛУ**:

- Не користете желатински или густы течни детергенти.
  - Ве молиме да не ја надминувате дозата за течен детергент која е прикажана на капакот.
  - Не поставувајте ја фазата на претперење.
  - Не поставувајте функција со одложено активирање.
5. Измерете ги детергентот и омекнувачот на алишта.
6. Затворете го дозерот за детергент внимателно.

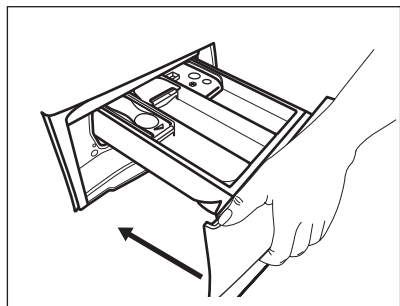

Осигурајте се дека капакот не предизвикува блокада кога ја затворате фиоката.

## 10.5 Поставување програма

1. Свртете го програматорот за да ја изберете саканата програма за перење.

Показното светло за копчето Start/Pause  трепка.

На екранот се прикажува индикативно времетраење на програмата.

2. За да ја смените температурата и/или брзината на центрифугата, допрете ги соодветените копчиња.
3. Ако сакате, поставете една или повеќе опции со допирање на соодветните копчиња. Соодветните показни светла се палат на екранот и дадените информации се менуваат соодветно.





Ако одбирањето **не е можно** се огласува звучен сигнал и екранот прикажува **---**.

## 10.6 Дополнителни информации за секојдневната употреба

### SensiCare System детекција на тежина

SensiCare System започнува да го оценува големината на полнењето за да го измери времетраењето на реалната програма. Апаратот автоматски го регулира времетраењето на програмата според тежината на полнењето за да се постигнат совршени резултати за најкратко можно време. SensiCare System не е достапна со програмите со краток циклус.



### Почеток на програма

Допрете го копчето Start/Pause  за да започне програмата. Соодветното показно светло престанува да трепка и останува вклучено. Програмата започнува, вратата е заклучена. На екранот се прикажува показателот. Програмата започнува, вратата е заклучена. На екранот се прикажува показателот .

## Вклучување програма со одложен почеток

1. Допрете го копчето Delay Start повеќепати додека на екранот не се прикаже саканото време за одложен почеток.
2. Допрете го копчето Start/Pause . Вратата на апаратот се затвора и започнува одбројувањето на одложениот почеток. Кога ќе заврши одбројувањето, програмата започнува автоматски.



## Прекинување на програмата и менување на опциите.

1. Кога програмата е во тек, можете да смените само некои опции. Допрете го копчето Start/Pause .
2. Сменете ги опциите. Дадените информации на екранот се менуваат соодветно
3. Допрете го повторно Start/Pause . Програмата за перење продолжува.

## Прекинување на тековната програма



- Притиснете го копчето On/Off за да ја откажете програмата или да го исклучите апаратот. Притиснете го копчето повторно за да го вклучите апаратот.
- Завртете го копчето за одбирање во положбата „ресетирање“ и активирајте го апаратот . Почекајте 2 секунди. Сега, можете да поставите нова програма за перење.

## Крај на програмата

- Апаратот запира автоматски. На екранот засветнува . Звучните сигнали се во функција (ако се вклучени).
- Показното светло за копчето Start/Pause  се гаси. Заклучената врата  се исклучува и вратата се отклучува.
- Притиснете го копчето неколку секунди On/Off за да ја исклучите машината. Подотворете ги вратата и фиоката за детергент за да спречите мувла и мириси.

## Цедење на водата по завршувањето на циклусот

Ако сте избрале програма или опција што не ја празни водата од последното плакнење, мора да запомните да ја испуштите водата:

- Допрете го копчето Spin за да ја намалите брзината на центрифугата предложена од апаратот
- Притиснете на Start/Pause 
- Кога програмата ќе заврши и показното светло за заклучена врата ќе се изгасне , можете да ја отворите вратата.
- On/Off за да го исклучите апаратот.

## Функција за мирување

Функцијата Во мирување автоматски го исклучува апаратот за да ја намали потрошувачката на струја.

## 11. НЕГА И ЧИСТЕЊЕ



### ПРЕДУПРЕДУВАЊЕ!

Видете во поглавјата за заштита и сигурност.

### 11.1 Распоред за периодично чистење

Периодичното чистење помага во продолжување на животот на вашиот апарат.

После секој циклус, вратата и дозерот за детергент држете ги малку отворени за да

добиете циркулација на воздухот и за да се исуши влажноста во апаратот: ова ќе спречи појава на мувла и мириси.

Ако апаратот не се користи долго време: затворете ја славината за вода и исклучете го апаратот.

### Индикативен распоред за периодично чистење:

Отстранување на бигор	Двапати годишно
Перење за одржување	Еднаш месечно

Чистење на лентата на вратата	Еднаш на два месеци
Чистење на барабанот	Еднаш на два месеци
Чистење на дозерот за детергент	Еднаш на два месеци
Чистење на филтерот за цедење на пумпата	Двапати годишно
Чистење на доводното црево и филтерот на вентилот	Двапати годишно

Следните поглавја објаснуваат како треба да го чистите секој дел.

## 11.2 Вадење на надворешни предмети



Проверете дали џеповите се празни и сите лабави елементи се заврзани пред да пуштите циклус.

Отстранете ги сите надворешни предмети (како што се метални клипови, копчиња, монети, итн.) што може да ги најдете во заптивката на вратата, филтрите и барабанот. Погледнете во поглавјата „Заптивка на вратата со двојни стапици“, „Чистење на барабанот“, „Чистење на филтерот на пумпата за одвод“ и „Чистење на цреводо за довод и филтерот на вентилите“. Бидете внимателни со пердињата. Отстранете ги куките и ставете ги завесите во кеса за перење или навлака за перница. Ако е потребно, контактирајте со Овластен сервисен центар.

## 11.3 Надворешно чистење

Чистете го апаратот само со сапун и топла вода. Целосно избришете ги сите површини. Не користете крпи за чистење или материјали што гребат.



### ВНИМАНИЕ!

Не користете алкохол, растворувачи или хемиски производи.

### ВНИМАНИЕ!

Немојте да чистите метални површини со детергент на база на хлор.

## 11.4 Отстранување на бигор



Ако тврдоста на водата во вашата област е висока или умерена, ви препорачуваме да користите производ за отстранување на бигор од водата за машини за перење.

Редовно проверувајте дали има бигор нафатено на барабанот.

Регуларните детергенти содржат агенси за омекнување на водата, но ви препорачуваме повремено да пуштите циклус со празен барабан и производ за отстранување на бигор.



Секогаш следете ги упатствата кои може да ги најдете на амбалажата на производот.

## 11.5 Перење за одржување

Повторливото и пролонгирано користење програми со ниска температура може да предизвика таложене на слаги од детергент, влакненца, развој на бактерии во барабанот и кадата. Ова може да создаде непријатни мирисби и влага. За да ги елиминирате овие наслаги и да го исчистите внатрешниот дел од апаратот, редовно пуштајте перење за одржување (барем еднаш месечно).



Видете во поглавјето „Чистење на барабанот“.

## 11.6 Пломба за врата со двојна клапна

Овој апарат е дизајниран со **самочистечки систем на цедење**, дозволувајќи лесни влакненца што паѓаат од облеката да се исцедат со водата. Редовно проверувајте ја заптивката и

доколку е потребно чистете ја како што е опишано на следниот дијаграм. Монетите, копчињата, другите мали предмети можат да се обноват на крајот на циклусот.

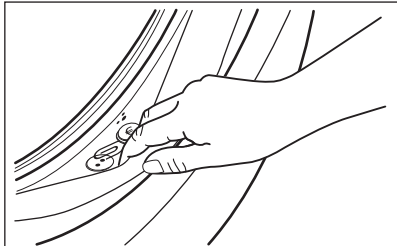

Ако е потребно исчистете го, со помош на средство за чистење со амонијак без да ја изгребите површината на печатот.



Секогаш следете ги упатствата кои може да ги најдете на амбалажата на производот.

Проверете и отстранете предмети (ако има) кои можат да се заглават во жлебот.

Проверете дали има останати алишта меѓу заштитната гума и вратата.

Користете влажна крпа за да ја избришете нечистотијата ии остатоците од вода останати во заштитната гума по завршување на програмираниот циклус.

### 11.7 Чистење на барабанот

Редовно проверувајте го барабанот за да спречите формирање несакани наслаги.

Формирањето наслаги во барабанот може да се појави поради 'рѓосано тело при перењето или заради тоа што водата од водоводот содржи железо

Исчистете го барабанот со специјално средство за не'рѓосувачки челик.



Секогаш следете ги упатставата кои може да ги најдете на амбалажата на производот.

Не чистете го барабанот со средства против бигор што содржат киселина, жица за стружење со хлор или со железна или челична волна.

За темелно чистење:

1. Извадете ги сите алишта од барабанот.
2. Стартувајте ја програмата Cottons со највисока температура.
3. Додајте мала количина прашок за перење во празниот барабан, за да ги исплакнете сите преостанати остатоци.



Од време на време, на крајот од циклусот екранот може да ја прикаже иконата : тоа претставува совет да направите „чистење на барабанот“. Откако сте го исчистиле барабанот иконата исчезнува.

### 11.8 Чистење на дозерот за детергент

За да спречите таложење наслаги од исушен детергент или затнување со омекнувач за ткаенини и/или формирање мувла во фиоката за дозирање детергент, на секои два месеци спроведувајте ја следната постапка за чистење како што е објаснето на следните дијаграми.

1. Отворете ја фиоката. Притиснете ја рачката надолу како што е опишано на сликата и извлечете ја надвор.

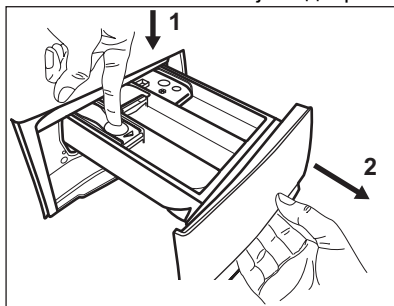

2. Извадете го горниот дел од преградата за додатоци за да го олесните чистењето и исплакнете со млаз топла вода за да ги отстраните траговите од наталожен детергент. По чистењето, вратете го назад горниот дел.

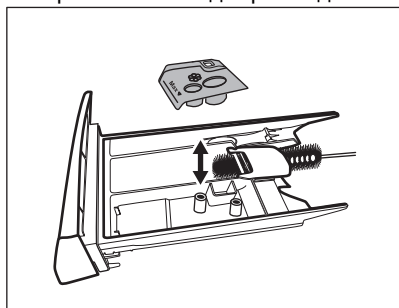

3. Проверете дали остатоците од прашокот за перење се отстранети од горниот и долниот дел на отворот. Употребете мала четка за да го исчистите отворот.

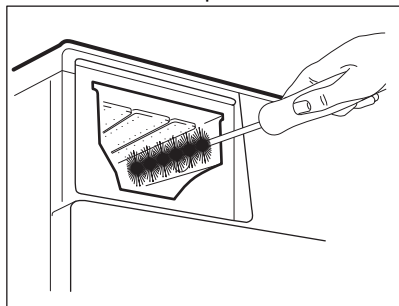

4. Ставете ја фиоката за детергент во шините и затворете ја. Пуштете ја програмата за плакнење без алишта во барабанот.

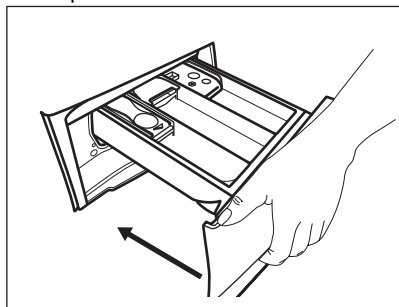

## 11.9 Чистење на филтерот на одводната пумпа

Редовно прегледувајте го филтерот на одводната пумпа и проверувајте дали е чист.

Исчистете го филтерот на одводната пумпа ако:

- Апаратот не ја испушта водата.
- Не се врти барабанот.
- Апаратот испушта необичен звук поради блокираната пумпа за испуштање.
- Екранот ја прикажува шифрата за тревога **E20**

### ⚠ ПРЕДУПРЕДУВАЊЕ!

- Извадете го приклучокот за струја од штекерот.
- Не отстранувајте го филтерот додека апаратот работи.
- Не чистете ја одводната пумпа ако водата во апаратот е жешка. Почекајте да се излади водата.
- Повторете го чекор 3 неколку пати со затворање и отворање на вентилот се додека не запне истекувањето на водата.

Секогаш држете некаква крпа во близина за да ја соберете истурената вода кога го вадите филтерот.

**Постапете како што е во следните дијаграми за да го исчистите филтерот на пумпата:**

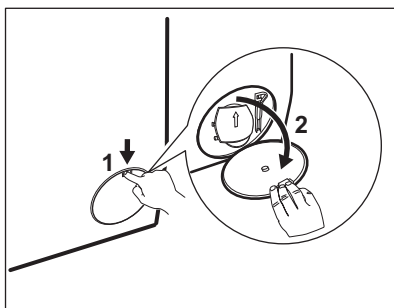

1.

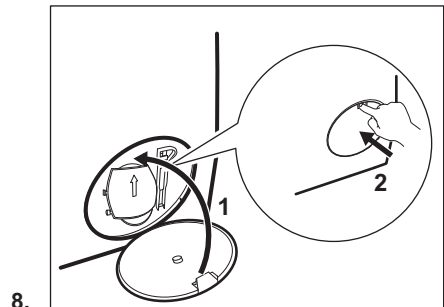
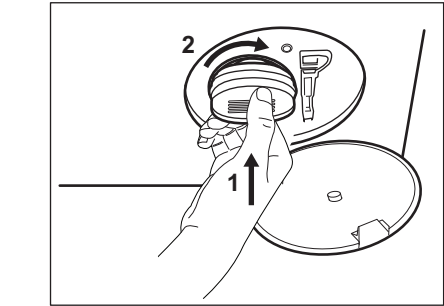
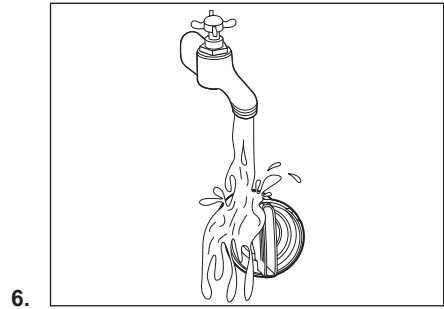
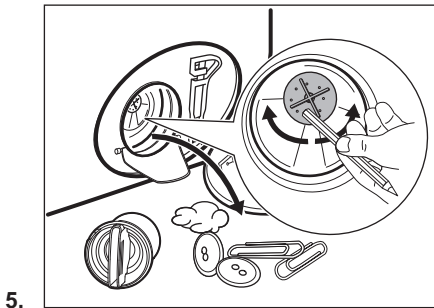
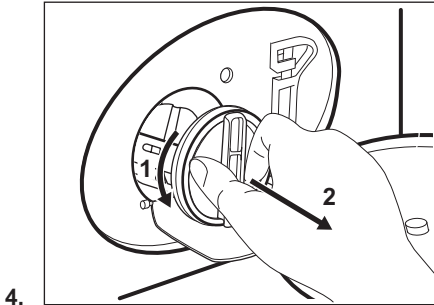
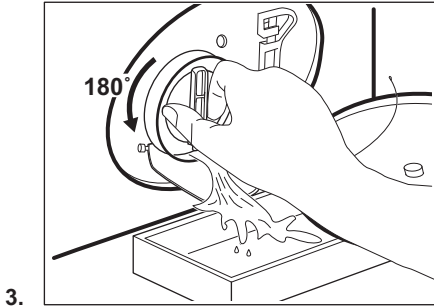
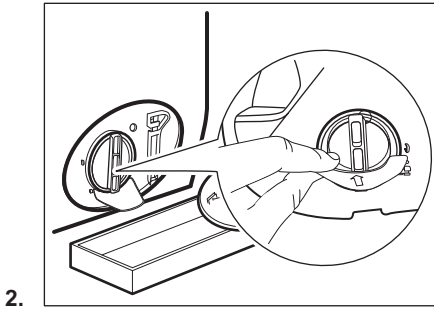

**⚠ ПРЕДУПРЕДУВАЊЕ!**

Проверете дали може да се врти роторот на пумпата. Ако не се врти, контактирајте со Овластениот сервисен центар. Исто така, проверете дали сте го прицврстиле правилно филтерот за да спречите протекување.

## 11.10 Чистење на доводното црево и филтерот на вентилот



Се препорачува двапати годишно да се чистат филтрите на доводното црево и вентилот за да ги отстраните нечистотиите што се собираат со тек на време. За чистење на филтрите продолжете со следните дијаграми:

1.

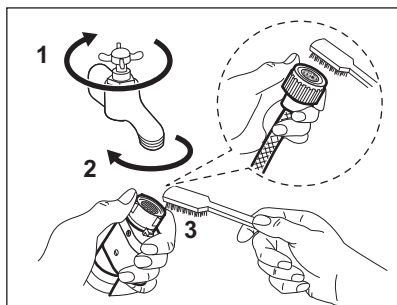

2.

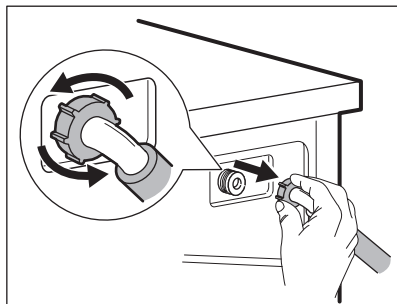

3.

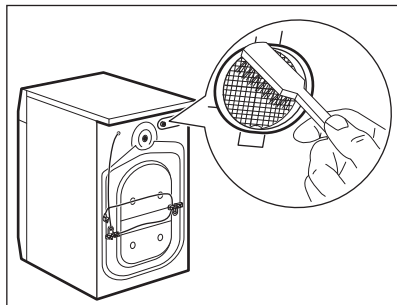

4.

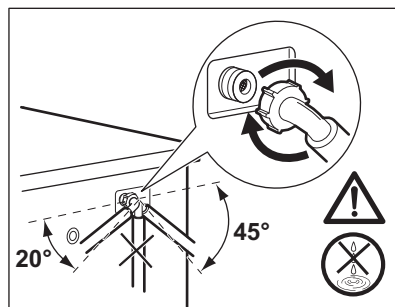

## 11.11 Вонредно цедење

Ако апаратот не може да ја испушти водата, спроведете ја истата процедура опишана во параграф „Чистење на одводната пумпа“. Доколку е потребно, исчистете ја пумпата.

## 11.12 Заштита од замрзнување

Ако апаратот е монтиран во област каде што температурата може да достигне 0°C или пониска, испуштете ја преостаната вода од доводното црево и од пумпата за цедење.

1. Извадете го приклучокот за струја од штекерот.
2. Затворете ја славината за вода.
3. Ставете ги двата краја на доводното црево во садот и оставете ја водата да истече од цревето.
4. Испразнете ја пумпата. Погледнете ја постапката за итно цедење.
5. Кога ќе се испразни одводната пумпа, вратете го доводното црево назад.

### ⚠ ПРЕДУПРЕДУВАЊЕ!

Проверете дали температурата е повисока од 0°C пред повторно да го користите апаратот. Производителот не е одговорен за штетите предизвикани од ниска температура.

## 12. ПОТРОШУВАЧКИ ВРЕДНОСТИ

### 12.1 Коментар



На QR-кодот на енергетската етикета која е доставена со апаратот има интернет-врска која води до информациите поврзани со перформансите на апаратот во базата на податоци на ЕУ EPREL (Европска база на податоци за регистрација на производи со енергетска етикета). Чувајте ја енергетската етикета како прирачник заедно со корисничкото упатство и сите други документи испорачани со овој апарат. Истите информации може да се најдат и во EPREL (Европска база на податоци за регистрација на производи со енергетска етикета) на врска <https://eprel.ec.europa.eu> и името на моделот и бројот на производот што ќе ги најдете на плочката со спецификации на апаратот.

Вредностите и времетраењето на програмата може да се разликуваат во зависност од различни услови (на пр. собна температура, температурата на водата и притисокот, големината на полнење и видот на алиштата, напонот на напојување) и исто така ако ја промените стандардната поставка на програмата.

#### Според Прописот на Европската Комисија ЕУ 2019/2023

Есо 40-60 програма	кг.	kWh	Литри	чч:мм	% 1)	°C	врт/мин <sup>2)</sup>
Цело полнење	8	0.790	52.0	3:25	53.00	39.0	1151
Половина полнење	4	0.420	42.0	2:40	53.00	30.0	1151
Четвртина полнење	2	0.165	33.0	2:35	55.00	22.0	1151

1) Преостаната влага на крајот на фазата на центрифуга. Колку е поголема брзината на центрифугата, толку е поголема бучавата, а помала е преостанатата влага.

2) Максимална брзина на центрифугата.

#### Чести програми



Овие вредности се само индикативни.

Програма	кг.	kWh	Литри	чч:мм	% 1)	°C	врт/мин <sup>2)</sup>
Cottons <sup>3)</sup> 90 °C	8	2.450	80.0	4:05	53.00	85.0	1200
Cottons 60 °C	8	1.750	75.0	3:50	53.00	55.0	1200
Cottons 20 <sup>4)</sup> 20 °C	8	0.300	75.0	2:50	53.00	20.0	1200

Програма	кг.	kWh	Литри	чч:мм	% 1)	°C	врт/ мин <sup>2</sup> )
Synthetics 40 °C	3	0.600	55.0	2:15	35.00	40.0	1200
Delicates <sup>5)</sup> 30 °C	2	0.400	50.0	1:15	35.00	30.0	1200
Wool 30 °C	1,5	0.300	60.0	1:05	30.00	30.0	1200

1) Преостаната влага на крајот на фазата на центрифуга. Колку е поголема брзината на центрифугата, толку е поголема бучавата, а помала е преостанатата влага.

2) Референтен показател за брзината на центрифугата.

3) Погодно е за миеење на тешко валкани алишта.

4) Соодветно за перење лесно извалкани памучни, синтетички и мешани ткаенини.

5) Исто така работи како брз циклус на перење за лесно извалкани алишта.

### Потрушувачка на енергија во различни режими

Исклучено (W)	Во состојба на мирување (W)	Одложено активирање (W)
0.50	0.50	4.00

Времето до Исклучено/Режим на мирување е максимум 15 минути.

## 13. КРАТОК ВОДИЧ

### 13.1 Секојдневна употреба

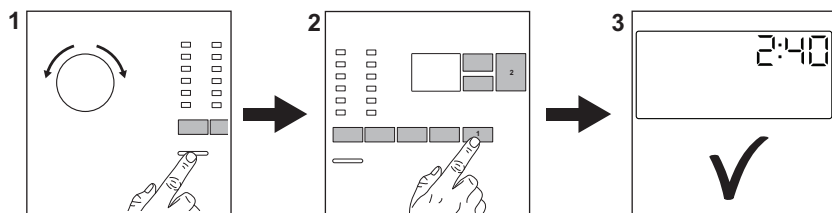

Ставете го приклучокот за струја во штекерот.

Отворете ја славината за вода.

Наполнете со облека.

Ставете го детергентот и другите средства во соодветната преграда на дозерот за детергент.

1. Притиснете го копчето **On/Off** за да го вклучите апаратот. Свртете го

програматорот за да ја поставите саканата програма.

2. Поставете ги посакуваните опции (1) со помош на соодветните копчиња на допир. За активирање на програмата, притисни го копчето (2) **Start/Pause** 

3. Апаратот се вклучува. На крајот од програмата, извадете ги алиштата.

Притиснете го копчето **On/Off** за да го исклучите апаратот.

## 13.2 Нега и чистење

**Распоредот со периодично чистење помага во продолжување на животот на вашиот апарат.**

После секој циклус, вратата и дозерот за детергент држете ги малку отворени за да добиете циркулација на воздухот и за да се исуши влажноста во апаратот: ова ќе спречи појава на мувла и мириси.

Ако апаратот не се користи долго време: затворете ја славината за вода и исклучете го апаратот.

Отстранување на бигор	Двапати годишно
Перење за одржување	Еднаш месечно
Чистење на лентата на вратата	Еднаш на два месеци
Чистење на барабанот	Еднаш на два месеци
Чистење на дозерот за детергент	Еднаш на два месеци
Чистење на филтерот за цедење на пумпата	Двапати годишно
Чистење на доводното црево и филтерот на вентилот	Двапати годишно

Држете ги пластичните делови подалеку, особено во близина на фиоката за детергент, отстранете го вишокот истурен материјал.

Следниве поглавја објаснуваат како треба да исчистите некој дел.

### Пломба за врата со двојна клапна

Овој апарат е дизајниран со **самочистечки систем на цедење**, дозволувајќи лесни влакненца што паѓаат од облеката да се исцедат со водата. Редовно проверувајте ја заптивката и доколку е потребно исчистете ја како што е опишано на следниот дијаграм. Монетите, копчињата, другите мали предмети можат да се обноват на крајот на циклусот.

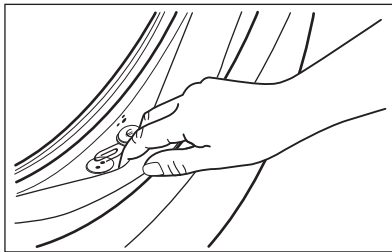

Ако е потребно исчистете го, со помош на средство за чистење со амонијак без да ја изгребите површината на печатот.



Секогаш следете ги упатствата кои може да ги најдете на амбалажата на производот.

Проверете и отстранете предмети (ако има) кои можат да се заглават во жлебот.

Проверете дали има останати алишта меѓу заштитната гума и вратата.

Користете влажна крпа за да ја избришете нечистотијата ии остатоците од вода останати во заштитната гума по завршување на програмираниот циклус.

### Вадење на надворешни предмети



Проверете дали џеповите се празни и сите лабави елементи се заврзани пред да пуштите циклус.



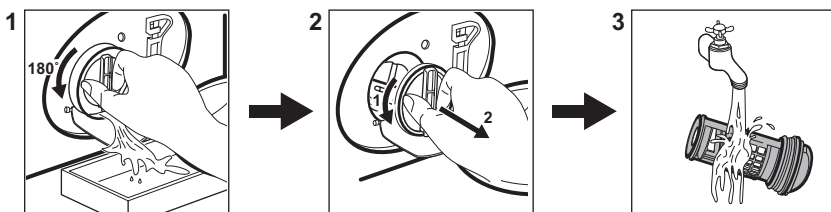

Отстранете ги сите надворешни предмети (како што се метални клипови, копчиња, монети, итн.) што може да ги најдете во заптивката на вратата, филтрите и барабанот. Ако е потребно, контактирајте со Овластен сервисен центар.

### Чистење на филтерот на одводната пумпа

Чистете го филтерот редовно, особено, ако алармот **E20** се појави на екранот.



### 13.3 Програми

Програма	Полнење	Опис на производот
<b>Cottons</b>	8 кг.	Програма за бели и обоени памучни ткаенини. Идеален за нормално и многу извалкани алишта.
<b>Synthetics</b>	3 кг.	Синтетички алишта или алишта од мешани ткаенини.
<b>Delicates</b>	2 кг.	Нежни ткаенини какви што се акрил, вискоза, полиестер.
<b>Wool</b>  	1,5 кг.	Волна што се пере во машина и волна што се пере на рака и чувствителни алишта.
<b>Rapid 14min</b>	1,5 кг.	Памучни и синтетички алишта што се малку извалкани или носени само еднаш.
<b>Rinse</b>	8 кг.	Сите ткаенини, освен волнени и многу чувствителни ткаенини. Програма за плакнење и центрифуга.
<b>Spin/Drain</b>	8 кг.	Сите ткаенини, освен волнени и многу чувствителни ткаенини. Програма за центрифуга и цедење на вода.
<b>Jeans</b>	3 кг.	Алишта од деним и трико.
<b>Sport</b>	3 кг.	Спортски алишта.
<b>Silk</b>	1 кг.	Специјална програма за свила и мешани синтетички алишта.
<b>Duvet</b>	3 кг.	Памучни алишта или мешани материјали со темни бои.
<b>Outdoor</b> 	2 кг. <sup>1)</sup> 1 кг. <sup>2)</sup>	Модерни спортски алишта за надвор.
<b>Hygiene</b>  	8 кг.	Бели памучни алишта. Оваа програма отстранува повеќе од 99,99% од бактериите и вирусите <sup>3)</sup>

Програма	Полнење	Опис на производот
Есо 40-60	8 кг. 4)	Бели и шарени памучни алишта. Нормално валкани алишта.

- 1) Програма за перење.
- 2) Програма за перење и фаза за водоотпорност.
- 3) Тестирано за *Staphylococcus aureus*, *Enterococcus faecium*, *Candida albicans*, *Pseudomonas aeruginosa* и MS2 Bacteriophage во надворешен тест извршен од Swissatest Testmaterialien AG во 2021 година (тест-извештај бр. 202120117).
- 4) Според прописот на Комисијата на ЕУ 2019/2023 година, оваа програма на 40°C е во можност да исчисти нормално извалкани памучни алишта кои се перат на 40°C или 60°C, заедно во истиот циклус.



За постигнатата температура на алиштата, времетраењето на програмата и другите податоци, погледнете во поглавјето „Потрошувачки вредности“.  
Најефикасните програми во однос на потрошувачката на енергија се генерално оние што работат на пониски температури и имаат подолго времетраење.

Полнењето на апаратот до **максималниот капацитет наведен за секоја програма** **помага да се намали потрошувачката на енергија и вода.**

#### Погодни детергенти за програмите за перење

Програма	Универзален прашок 1)	Универзална течност	Течност за обоени	Нежни волнени	Специјален
Cottons	▲	▲	▲	--	--
Synthetics	▲	▲	▲	--	--
Delicates	--	--	--	▲	▲
Wool  	--	--	--	▲	▲
Rapid 14min	--	▲	▲	--	--
Jeans	--	▲	▲	--	▲
Sport	--	--	▲	▲	▲
Silk	--	--	--	▲	▲
Duvet	--	--	--	▲	▲
Outdoor 	--	--	--	▲	▲
Hygiene  	▲	▲	--	--	▲
Eco 40-60	▲	▲	▲	--	--

1) На температури повисоки од 60 °C, се препорачува употреба на детергент во прашок.

-- = Непрепорачани ▲ = Препорачани

## 14. ВИД НА ДЕТЕРГЕНТ И КОЛИЧИНА.

- Користете само детергенти и други третмани што се специјално направени за машини за перење. Прво, следете ги овие генерички правила:
  - детергенти во прав (и таблети и детергенти со една доза) за сите видови ткаенини, со исклучок на чувствителни. Подобро е да користите прашоци за перење кои содржат средство за белење на бели алишта и стерилизација,
  - течни детергенти (и детергенти со една доза), подобро за програми за перење на ниски температури (до 60 °C) за сите видови ткаенини или специјални само за волна.
- Не мешајте различни видови детергенти.
- Користете помалку детергент ако:
  - перете помало полнење,
  - алиштата се малку валкани,
  - има големи количини на пена за време на миењето.
- Кога користите таблети за детергент или капсули, секогаш ставајте ги во барабанот, а не во дозерот за детергент и следете ги препораките на производителот.

### Недоволна количина на детергент може да предизвика:

- лоши резултати на перење,
- полнењето со алишта станува сиво,
- валкани алишта,
- мувла во апаратот.

### Поголема количина на детергент може да предизвика:

- сапуница,
- намален резултат од перењето,
- нерамномерно плакнење,
- поголемо влијание врз околината.

## 15. КОДОВИ ЗА АЛАРМИ И МОЖНИ ДЕФЕКТИ

Апаратот не започнува или застанува при работењето. Прво, обидете се да најдете решение за проблемот (погледнете во табелите).

### ПРЕДУПРЕДУВАЊЕ!

Исклучете го апаратот пред да извршите каква било проверка.

Проблем	Можно решение
<b>E 10</b> Апаратот не се полни правилно со вода.	<ul style="list-style-type: none"><li>• Проверете дали славината за вода е отворена.</li><li>• Проверете дали притисокот на водоводната мрежа не е премногу низок. За овие информации, јавете се во локалното претпријатие за водовод.</li><li>• Проверете дали славината за вода е затната.</li><li>• Проверете дали доводното црево е засукано, оштетено или свиткано.</li><li>• Проверете дали доводното црево за вода е правилно поврзано.</li><li>• Проверете дали филтерот на доводното црево и филтерот на вентилот се затнати.</li></ul>

## E20

Апаратот не ја испушта водата.

- Проверете дали чепчето на одводната цевка е затнато.
- Проверете дали одводното црево е засукано или свиткано.
- Проверете дали е затнат одводниот филтер. Исчистете го филтерот, ако е неопходно.
- Проверете дали одводното црево за вода е правилно поврзано.
- Поставете ја програмата за испуштање ако сте поставиле програма без фаза за испуштање.
- Поставете ја програмата за испуштање ако поставите опција којашто завршува со вода во барабанот.

## E40

Вратата на апаратот е отворена или не е правилно затворена.

- Проверете дали вратата е правилно затворена.

## E91

Внатрешен дефект. Нема комуникација меѓу електронските елементи на апаратот.

- Програмата не завршила правилно или апаратот запрел многу рано. Исклучете го, па повторно вклучете го апаратот.
- Ако повторно се појави шифра за аларм, контактирајте со овластен сервисен центар.

## EN0

Напојувањето со струја е нестабилно.

- Почекајте да се стабилизира напојувањето со струја.

## EFO

Вклучен е уредот против поплавување.

- Исклучете го апаратот и затворете ја славината за вода. Контактирајте со овластен сервисен центар.

Ако повторно се појави проблемот, контактирајте со Овластен сервисен центар. Потребните податоци за сервисниот центар се на плочката со спецификации

\*Некои шифри за аларм може да не се појават. Предмет на промена без претходна најава.

## 16. ГРИЖА ЗА ЖИВОТНАТА СРЕДИНА

Рециклирајте материјали со симболот . Ставете го пакувањето во соодветни контејнери за да го рециклирате. Помогнете во заштитата на животната средина и здравјето на луѓето со рециклирање на отпад од електрични и електронски апарати. Не фрлајте ги

апаратите означени со симболот  со отпадот од домаќинството. Вратете го производот во вашиот локален објект за рециклирање или контактирајте со општинската канцеларија.

## Добро дошли у Electrolux! Хвала што сте изабрали наш уређај.



У тежњи да постигнемо еколошку одрживост, смањујемо количину папира и пружамо комплетна корисничка упутства у електронском облику. Комплетно корисничко упутство можете погледати на [electrolux.com/manuals](http://electrolux.com/manuals)



Погледајте савете за коришћење, брошуре и информације за решавање проблема, сервисирање и поправку на [electrolux.com/support](http://electrolux.com/support)



Купите прибор, потрошни материјал и оригиналне резервне делове за свој уређај на [electrolux.com/shop](http://electrolux.com/shop)

Задржано право измена.

## САДРЖАЈ

1. БЕЗБЕДНОСНЕ ИНФОРМАЦИЈЕ.....	344
2. БЕЗБЕДНОСНА УПУТСТВА.....	346
3. ОПИС ПРОИЗВОДА.....	349
4. ТЕХНИЧКЕ ИНФОРМАЦИЈЕ.....	350
5. МОНТАЖА.....	350
6. КОМАНДНА ТАБЛА.....	354
7. БИРАЧИ ПРОГРАМА И ДУГМАД.....	355
8. ПРОГРАМИ.....	357
9. ПОДЕШАВАЊА.....	362
10. СВАКОДНЕВНА УПОТРЕБА.....	363
11. НЕГА И ЧИШЋЕЊЕ.....	366
12. ВРЕДНОСТИ ПОТРОШЊЕ.....	371
13. БРЗИ ВОДИЧ.....	373
14. ВРСТА И КОЛИЧИНА ДЕТЕРЏЕНТА.....	376
15. ШИФРЕ АЛАРМА И МОГУЋИ КВАРОВИ.....	377
16. ЕКОЛОШКА ПИТАЊА.....	378

## 1. ⚠ БЕЗБЕДНОСНЕ ИНФОРМАЦИЈЕ



Пре него што започнете са инсталацијом и коришћењем овог уређаја, пажљиво прочитајте приложено упутство.

Произвођач није одговоран за било какве повреде или штету које су резултат неисправне инсталације или употребе. Чувајте упутство за употребу на безбедном и приступачном месту за будуће коришћење.

## 1.1 Безбедност деце и осетљивих особа

- Овај уређај могу да користе деца старија од 8 година и особе са смањеним физичким, чулним или менталним способностима, као особе којима недостају искуство и знање, уколико им се обезбеди надзор или им се дају упутства у вези са употребом уређаја на безбедан начин и уколико схватају могуће опасности.
- Децу узраста између 3 и 8 година старости, као и особе са веома тешким и сложеним инвалидитетом, треба држати даље од уређаја, осим ако су под сталним надзором.
- Децу млађу од 3 године треба удаљити од уређаја уколико нису под непрекидним надзором.
- Децу треба контролисати како се не би играла са уређајем.
- Држите сву амбалажу даље од деце и одложите је на одговарајући начин.
- Детерџенте држите ван домашаја деце.
- Децу и кућне љубимце држите подаље од уређаја док су његова врата отворена.
- Ако овај апарат има уређај за безбедност деце, треба га активирати.
- Деца не смеју да обављају чишћење и корисничко одржавање уређаја без надзора.

## 1.2 Опште мере безбедности

- Овај апарат је само за прање веша домаћег типа који се може прати машински.
- Овај уређај је намењен за употребу у једном домаћинству у затвореним просторима.
- Уређај се може користити у канцеларијама, хотелским собама, пансионима, сеоским туристичким домаћинствима и сличним објектима за смештај где употреба не превазилази (просечан) ниво потрошње по домаћинству.
- Немојте да мењате спецификацију овог уређаја.

- Уређај може да прими највише 8 kg веша. Не прекорачујте максималну количину веша за сваки програм (погледајте одељак „Програми”).
- Радни притисак воде на месту где вода улази из излазног прикључка мора бити између 0,5 бара (0,05 МПа) и 10 бара (1,0 МПа).
- Отвори за вентилацију у постољу не смеју бити заклоњени тепихом, простирком или било каквом подном облогом.
- Уређај треба да се повеже на довод воде помоћу новог комплета приложених црева или другог новог комплета црева испорученог од стране овлашћеног сервисног центра.
- Старо црево се не сме поново користити.
- Уколико је кабл за напајање оштећен, њега мора да замени произвођач, одговарајући овлашћени сервисни центар или лица сличне квалификације, како би се избегла електрична опасност.
- Пре било каквог поступка одржавања уређаја, искључите га и извадите утикач кабла за напајање из зидне утичнице.
- Не чистите уређај распршивачима воде нити паром под високим притиском.
- Уређај очистите влажном крпом. Користите искључиво неутралне детерџенте. Немојте користити абразивне производе, абразивне јастучиће за чишћење, раствараче или металне предмете.

## 2. БЕЗБЕДНОСНА УПУТСТВА

### 2.1 Инсталирање



Инсталација мора да се обави у складу са важећим националним прописима.

- Уклоните комплетну амбалажу и завртње за транспорт укључујући

гумени затварач са пластичним одстојником.

- Држите транзитне завртње на безбедном месту. Ако ће уређај у будућности бити премештан, завртњи морају бити монтирани да би се блокирао бубањ и тако спречила унутрашња оштећења.
- Увек водите рачуна приликом померања уређаја зато што је тежак.

Увек користите заштитне рукавице и затворену обућу.

- Придржавајте се упутстава за монтажу уређаја.
- Немојте да инсталирате или користите оштећен уређај.
- Немојте да инсталирате или користите уређај тамо где температура може да буде нижа од 0 °C или где је изложен временским условима.
- Област пода на којој ће уређај бити монтиран мора бити равна, стабилна, отпорна на топлоту и чиста.
- Уверите се да постоји циркулација ваздуха између уређаја и пода.
- Када се уређај постави у стални положај, уз помоћ либеле проверите да ли је правилно нивелисан. Ако није, подесите ножице док се не изневелише.
- Немојте да инсталирате уређај директно изнад одвода на поду.
- Не прскајте воду по уређају и не излажите га прекомерној влажности.
- Уређај немојте инсталирати на месту на коме врата уређаја не могу до краја да се отворе.
- Немојте да стављате затворену посуду за прикупљање воде која можда цури испод уређаја. Обратите се Овлашћеном сервисном центру како бисте проверили који прибор може да се користи.

## 2.2 Прикључење на електричну мрежу

### УПОЗОРЕЊЕ!

Ризик од пожара и струјног удара.

- УПОЗОРЕЊЕ: Овај уређај је предвиђен за монтажу/прикључивање на проводник земљења зграде.
- Увек користите прописно уграђену утичницу са заштитом од струјног удара.
- Уверите се да су параметри на плочици са техничким карактеристикама компатибилни са одговарајућим параметрима електричне мреже за напајање.
- Немојте да користите адаптере са више утичница и продужне каблове.

- Проверите да нисте оштетили главно напајање и кабл за напајање. Уколико струјни кабл треба да се замени, то треба да обави наш овлашћени сервисни центар.
- Прикључите главни кабл за напајање на зидну утичницу тек на крају инсталације. Водите рачуна да постоји приступ мрежном утикачу након инсталације.
- Немојте додиривати кабл за напајање нити мрежни утикач влажним рукама.
- Не вуците кабл за напајање како бисте искључили уређај. Кабл искључите тако што ћете извући утикач из утичнице.

## 2.3 Прикључивање воде

- Температура улазне воде не сме прећи 25°C.
- Немојте оштетити црева за воду.
- Пре прикључења на нове цеви или на цеви које нису коришћене дуже време, или тамо где је вршена поправка или су монтирани нови уређаји (водомери итд.), пустите воду да тече док не буде чиста и бистра.
- Проверите да ли постоји видљиво цурење воде током и након прве употребе уређаја.
- Немојте да користите продужно црево уколико је доводно црево прекинато. Обратите се овлашћеном сервисном центру да бисте заменили доводно црево.
- Приликом отпакивања уређаја, могуће је да потекне вода из одводног црева. Ово може да се деси због тестирања уређаја водом у фабрици.
- Испусно црево можете продужити до највише 400 cm. За друго испусно црево и наставак обратите се овлашћеном сервисном центру.
- Водите рачуна да постоји приступ славини након инсталације.
- Затворите славину за воду након сваке употребе уређаја.

## 2.4 Употреба

### УПОЗОРЕЊЕ!

Постоји ризик од струјног удара, пожара, опекотина или оштећења уређаја.

- Поштујте упутства о безбедности са паковања детерџента.
- Запаљиве материје или предмете натопљене запаљивим материјама немојте стављати унутар и поред уређаја или на њега.
- Не перите тканине које су јако заплане уљем, масноћом или масним супстанцама. То може оштетити гумене делове уређаја. Такве тканине прво оперите ручно па их тек онда убаците у машину.
- Немојте користити парфеме и мирисе за веш како не би дошло до оштећења пластичних и гумених делова уређаја.
- Немојте додиривати стакло на вратима док је програм у току. Стакло може бити вруће.
- Проверите да ли сте извадили све металне предмете из веша.

## 2.5 Сервисирање

- Ради оправке уређаја обратите се овлашћеном сервисном центру. Користите само оригиналне резервне делове.
- Имајте на уму да самостална или нестручна поправка може угрозити безбедност и поништити гаранцију.
- Следећи резервни делови доступни су барем 10 година након укидања модела: мотор и четкице мотора; мењач између мотора и бубња; пумпе; амортизери и опруге; бубањ, носач бубња и његови куглични лежајеви; грејачи и грејни елементи, укључујући и топлотне пумпе; цеви и сродна опрема, као што су црева, вентили, филтери и блокаде; штампана кола; електронски

дисплеји; пресостати, термостати и сензори; софтвер и фирмвер, укључујући и софтвер за ресетовање; врата, шарке и заптивке врата; остали заптивачи; склоп браве за врата; пластични додаци, као што су дозатори детерџента. Трајање тог периода може бити дуже у вашој земљи. За више информација посетите наш веб-сајт.

- Имајте на уму да су неки од ових резервних делова доступни само стручним сервисерима и да не одговарају сви резервни делови свим моделима.
- Када се ради о сијалицама унутар производа и резервних делова, сијалице које се продају засебно: Ове сијалице су намењене да издрже екстремне физичке услове у кућним апаратима, као што су температура, вибрације, влага, или су намењене да сигнализирају информације о радном стању уређаја. Нису предвиђене за употребу у другим уређајима и нису погодне за осветљавање просторија у домаћинству.

## 2.6 Одлагање

### УПОЗОРЕЊЕ!

Опасност од повређивања или гушења.

- Искључијте уређај из електричног напајања и са довода за воду.
- Исеците мрежни електрични кабл на месту које је близу уређаја и одложите га.
- Уклоните ручицу од врата да бисте спречили да се деца или кућни љубимци заглаве у бубњу.
- Одложите апарат у складу са важећим прописима за одлагање отпада од електричних и електронских уређаја (WEEE).

## 3. ОПИС ПРОИЗВОДА

### 3.1 Приказ уређаја

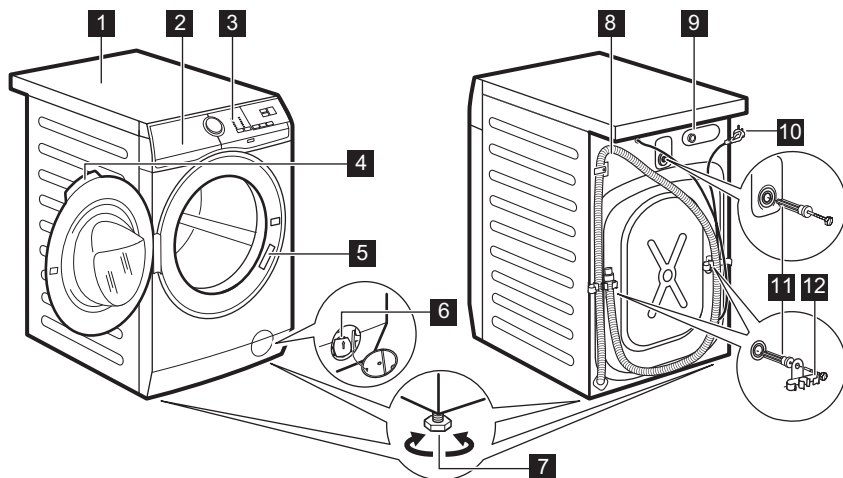

- 1 Радна површина
- 2 Дозатор детерџента
- 3 Командна табла
- 4 Ручица на вратима
- 5 Плочица са техничким карактеристикама
- 6 Филтер одводне пумпе

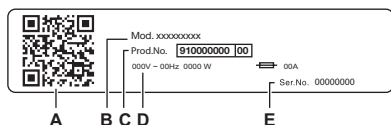

- 7 Ногице за нивелисање уређаја
- 8 Одводно црево
- 9 Прикључак црева за довод воде
- 10 Струјни кабл
- 11 Завртњи за транспорт
- 12 Подупирачи за црево



#### Подаци са плочице са техничким карактеристикама:

- A. QR код
- B. Назив модела
- C. Број производа
- D. Електричне карактеристике
- E. Серијски број

Скенирајте **QR код** на уређају да бисте регистровали производ и искористили га на најбољи начин.

-  – Приступите детаљима о вашем уређају, документацији и чланцима о томе како да користите најбоље функције (Корисничко упутство је такође доступно на [electrolux.com/manuals](http://electrolux.com/manuals))
-  – Добијајте савете о коришћењу, решавању проблема, информације о сервисирању и поправци (такође доступно на [electrolux.com/support](http://electrolux.com/support))
-  – Купите прибор, потрошну робу и оригиналне резервне делове за ваш уређај (такође доступно на [electrolux.com/shop](http://electrolux.com/shop))

## 4. ТЕХНИЧКЕ ИНФОРМАЦИЈЕ

Димензије	Ширина/висина/укупна дубина	59,6 cm/84,7 cm/57,6 cm
Прикључење на електричну мрежу	Напон	230 V
	Укупна снага	1900 W
	Осигурач	10 A
	Фреквенција	50 Hz
Заштитни омотач пружа заштиту од продирања чврстих честица и влаге, изузев на местима на којима опрема под ниским напонам нема заштиту од влаге		IPX4
Притисак довода воде	Минимум	0,5 бара (0,05 МПа)
	Макимум	10 бара (1,0 МПа)
Довод воде <sup>1)</sup>		Хладна вода
Максимална количина веша	Памук	8 kg

1) Повежите црево за довод воде са славином за воду која има навој димензија 3/4" .

## 5. МОНТАЖА

### УПОЗОРЕЊЕ!

Погледајте поглавља о безбедности.

### 5.1 Распакивање

1. Отворите врата. Извадите све предмете из бубња.

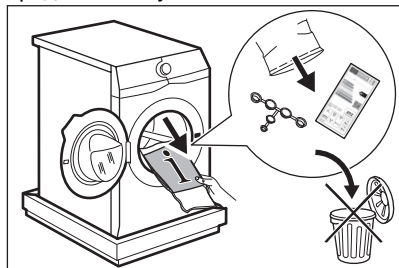

### i

Прибор који се испоручује уз уређај може се разликовати у зависности од модела.

2. Поставите паковање на под иза уређаја и пажљиво га положите на задњу страну. Уклоните заштиту са доње стране уређаја.

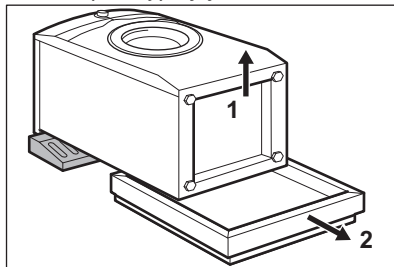

### **⚠ ОПРЕЗ**

Не постављајте машину за веш на предњу страну.

3. Вратите уређај натраг у усправан положај. Уклоните кабл за напајање и црево за одвод воде са држача за црево.

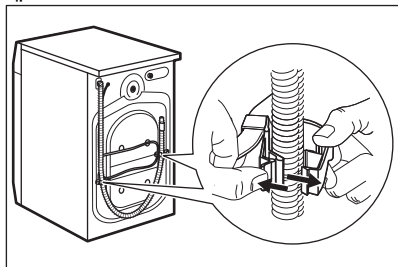

### **⚠ УПОЗОРЕЊЕ!**

Могуће је да потекне вода из одводног црева. Ово се дешава зато што је веш машина тестирана у фабрици.

4. Уклоните три транспортна завртња и извадите пластичне одбојнике.

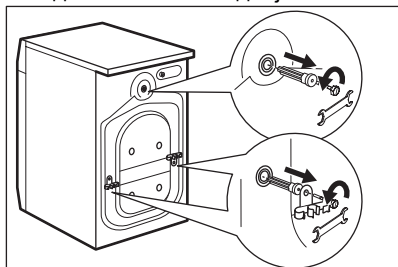

**Препоручујемо да сачувате паковање и завртње за транспорт када дође тренутак да померите уређај.**

5. Ставите пластичне затвараче, који се налазе у торбици са корисничким

упутством, у рупе.

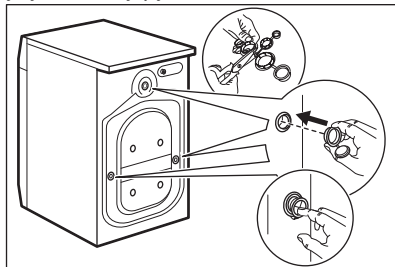

## **5.2 Информације у вези са инсталацијом**

### **Постављање и нивелисање**

Правилно подесите уређај како бисте спречили вибрације, буку и померање апарата током рада.

1. Инсталирајте уређај на равnoj тврдој подлози. Уређај мора да буде нивелисан и стабилан. Постарајте се да уређај не додирује зид или друге јединице и да испод уређаја има циркулације ваздуха.
2. Олабавите или дотегните ножице да бисте подесили ниво. Све ножице морају чврсто да се ослањају на под.

### **⚠ УПОЗОРЕЊЕ!**

Немојте стављати картон, дрво или сличне материјале испод ножица уређаја да бисте подесили ниво.

### **Доводно црево**

### **⚠ ОПРЕЗ**

Уверите се да нема оштећења на цревима и да нема цурења на спојницама. Немојте да користите продужно црево уколико је доводно црево прекратко. Обратите се овлашћеном сервисном центру ради информација о замени доводног црева.

1. Повезите доводно црево за воду на задњу страну уређаја, уколико је потребно. Обично је већ инсталирано у фабрици.

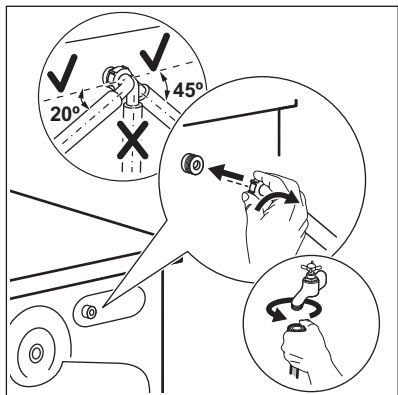

2. Поставите га налево или надесно у зависности од положаја славине за воду. Уверите се да доводно црево није у вертикалном положају.
3. Ако је потребно, олабавите прстенасти навртањ да бисте поставили црево у одговарајући положај.
4. Прикључите доводно црево за воду на славину за хладну воду са навојем од 3/4".
5. Неки модели могу да садрже црево за довод са уређајем за заустављање воде. Он спречава било какво цурење из црева услед природног старења. Сектор у оквиру приказује ову грешку **A**. Ако до тога дође, затворите славину за воду и обратите се овлашћеном сервисном центру за информације за замену црева.

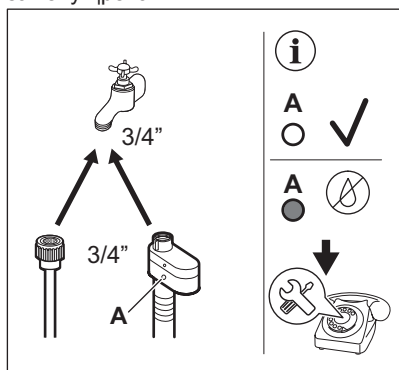

### ⚠ УПОЗОРЕЊЕ!

Температура улазне воде не сме прећи 25°C.

### Одвођење воде

Одводно црево треба да остане на висини не мањој од 60 см и не већој од 100 см.



Одводно црево можете продужити до највише 400 см. За куповину другог одводног црева и наставка обратите се овлашћеном сервисном центру.

Проверите да ли је одводно црево формирало лук да бисте спречили заостале честице да доспеју из судопере у уређај.

Повежите одводно црево са сливником и затегните га помоћу стеге. Проверите да ли је одводно црево формирало лук да бисте спречили заостале честице да доспеју из судопере у уређај.

Поставите црево директно у уграђену одводну цев у зиду просторије и затегните га помоћу стеге.

Без пластичне вођице за црево, за сливник испод судопере - Ставите одводно црево у сливник и причврстите га помоћу стеге.

Одводно црево може да се савије у облику латиничног слова У и постави око пластичне вођице. На ивици судопере - причврстите вођицу за славину или за зид.



Постарајте се пластичне вођице не могу да се померају када уређај избацује воду и да крај одводног црева није потопљен у воду. Прљава вода би могла да се врати у уређај. Купите прибор од овлашћеног добављача.

За статичну цев са вентилационим отвором – убаците одводно црево директно у одводну цев или статичну цев



Крај одводног црева мора у сваком тренутку мора да буде проветрен, т.ј. унутрашњи пречник одводне цеви (мин. 38 mm – мин. 1,5") мора да буде већи од спољног пречника одводног црева.

Могуће је повезати одводно црево на различите начине:

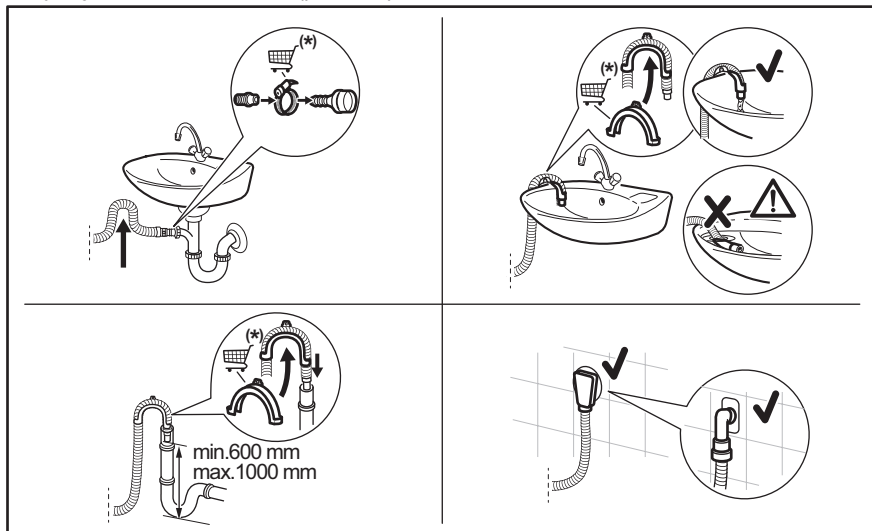

(\*) Подложно променама без претходне најаве.

### 5.3 Прикључење на електричну мрежу

На крају инсталације можете да прикључите мрежни утикач у зидну утичницу.

На плочици са техничким карактеристикама на унутрашњој ивици врата уређаја и у поглављу „Технички подаци“ означени су неопходни параметри електричне мреже. Уверите се да ли су компатибилни са мрежним напајањем.

Проверите да ли ваша кућна електрична инсталација може да поднесе максимално потребно оптерећење, узимајући у обзир и све друге уређаје који се користе.

Прикључите уређај у уземљену зидну утичницу.

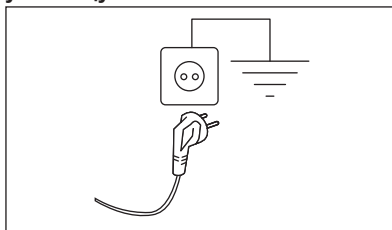

Кабл за напајање мора бити лако доступан након инсталирања уређаја.

За било какве радове на електричним инсталацијама које је потребно обавити ради инсталирања овог уређаја, обратите се нашем овлашћеном сервисном центру.



Произвођач не прихваћа никакву одговорност за оштећења или повреде

настале услед непоштовања горенаведених мера предострожности.

## 6. КОМАНДНА ТАБЛА

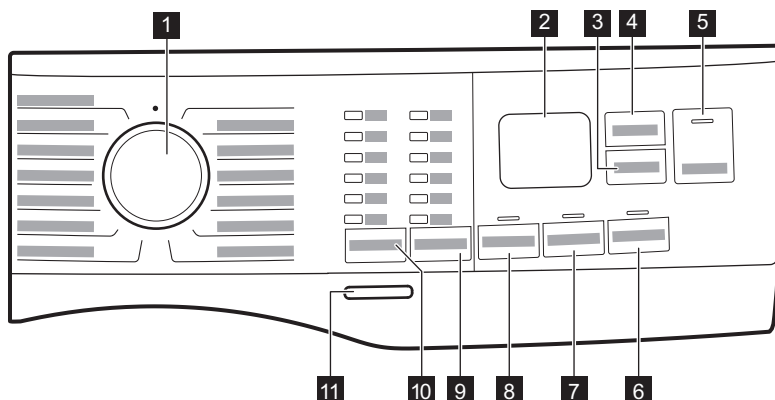

### 6.1 Опис командне табле

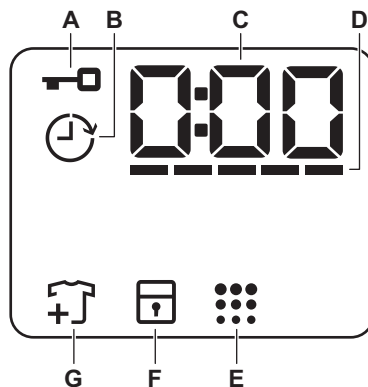

- 1 Бирач програма
- 2 Дисплеј
- 3 Сензорско дугме Delay Start
- 4 Сензорско дугме Time Manager
- 5 Сензорско дугме Start/Pause ▶||
- 6 Сензорско дугме Stains
- 7 Сензорско дугме Extra Rinse
- 8 Сензорско дугме Prewash
- 9 Сензорско дугме за смањење брзине Spin
  - Опција No Spin 
  - Опција Rinse Hold 
  - Опција Silent 
- 10 Сензорско дугме Temp.
- 11 Тастер On/Off

### 6.2 Дисплеј





- A. : Индикатор за закључана врата
- B. : Индикатор одложеног старта
- C. Дигитални индикатор може да прикаже:
  - Трајање програма (нпр. 2:40),
  - Време одлагања (нпр. 2h),
  - Крај циклуса (0:00)
  - Кбд упозорења (нпр. E20).

- Назнака укупног броја радних сати уређаја. За више информација погледајте одељак „Бројач радних сати“ у поглављу „Подешавања“.

D. : Time Manager индикатор нивоа траке.

E.  Индикатор чишћења бубња. Погледајте одељак „Чишћење бубња“ у поглављу „Нега и чишћење“ за више детаља.

F. : Индикатор блокаде за безбедност деце Child Lock

G.  Индикатор додавања веша. Почине да светли на почетку фазе прања, док корисник и даље може да паузира рад уређаја и дода још веша.

## 7. БИРАЧИ ПРОГРАМА И ДУГМАД

### 7.1 Увод



Опције/функције нису доступне са свим програмима прања. Проверите компатибилност између опција/функција и програма прања у „Табели програма“. Једна опција/функција може да искључује другу, у том случају уређај вам неће омогућити да подесите некомпатибилне опције/функције.

### 7.2 On/Off

Притисните на ово дугме неколико секунди да бисте укључили или искључили уређаја. Оглашавају се две различите мелодије док се уређај укључује или искључује.

Пошто Режим приправности аутоматски деактивира уређај након неколико минута како би се смањила потрошња енергије, можда ћете морати поново да активирате уређај.

Више информација потражите у одељку Режим приправности у поглављу Свакодневна употреба.

### 7.3 Temp.

Када изаберете програм прања, уређај аутоматски предлаже подразумевану температуру.



Индикатор Cold  = хладна вода.

Пали се индикатор подешене температуре.

### 7.4 Spin

Када подесите програм, уређај аутоматски бира подразумевану брзину центрифуге.

#### Додатне опције центрифуге:

- **No Spin** . Одговарајући индикатор почиње да светли. Изаберите ову опцију да бисте деактивирали све фазе центрифуге. Уређај извршава само фазу испуштања воде за изабрани програм прања. Ова опција је намењена веома осетљивим тканинама. Фаза испирања користи више воде за неке програме прања
- **Rinse Hold** . Одговарајући индикатор почиње да светли. Последња центрифуга се не извршава. Машина не испушта воду од последњег испирања да би се спречило гужвање веша. Програм прања се завршава са водом у бубњу. Врата остају забрављена, а бубањ се редовно окреће да би се смањило гужвање. Морате да испустите воду да бисте откључали врата. Ако додирнете дугме Start/Pause, уређај извршава фазу центрифуге и испушта воду.
- **Silent** . Одговарајући индикатор почиње да светли. Прелазна и коначна фаза центрифуге се потискују и програм се завршава са водом у бубњу. Ово помаже да се смањи гужвање. Врата остају блокирана. Бубањ се нормално окреће да би се умањило гужвање. Морате да

испустите воду да бисте откључали врата.

Пошто је програм врло тих, погодан је за употребу у ноћним сатима када је на снази јефтинија тарифа за електричну енергију. У неким програмима испирања се обављају са више воде. Ако додирнете дугме Start/Pause , уређај извршава само фазу испуштања воде.



Уређај аутоматски испушта воду након приближно 18 сати.

## 7.5 Prewash

Овом опцијом можете додати фазу претпрања неком програму прања.

Одговарајући индикатор светли.

- Користите ову опцију да бисте додали фазу претпрања на 30 °C пре фазе прања. Ова опција се препоручује за јако запрљан веш, нарочито ако он садржи песак, прашину, блато и друге чврсте честице.



Ове опције могу да продуже трајање програма.

## 7.6 Трајно Extra Rinse

Са овом опцијом можете да додате неколико испирања у складу са изабраним програмом прања.

Користите ову опцију за људе који су алергични на остатке детерџента и имају осетљиву кожу.



Ова опција продужава трајање програма.

Одговарајући индикатор изнад додирног дугмета светли и такође остаје стално укључен током следећих циклуса док се ова опција не деактивира.

## 7.7 Stains

Додирните ово дугме да бисте програму додали фазу за уклањање флека.

Одговарајући индикатор изнад сензорског дугмета светли.

Користите ову опцију да бисте са веша уклонили упорне флеке.

Кад подесите ову опцију, ставите средство за уклањање флека у одељак .



Ова опција продужава трајање програма. Ова опција није доступна на температури нижој од 40°C.

## 7.8 Delay Start

Помоћу ове опције можете да одложите покретање програма за погодније време.

Узастопно додирујте дугме да бисте подесили жељено одлагање. Време се продужава у корацима од 1 сата до 20 сати.

На дисплеју се приказује индикатор  и одабрано време одлагања. Након што додирнете дугме Start/Pause , уређај започиње са одбројавањем и врата се закључавају.

## 7.9 Time Manager

Са овом опцијом можете да скратите трајање програма у зависности од количине веша и степена запрљаности.

Након што подесите програм прања, на дисплеју се приказује његово аутоматски подешено трајање и црте -----.

Додирните дугме Time Manager да бисте скратили трајање програма у складу са вашим потребама. Дисплеј приказује ново трајање програма и број црта се у складу с тим смањује:

----- погодно за максималну количину нормално запрљаног веша.

---- брзи циклус за максималну количину благо запрљаног веша.

--- веома брзи циклус за мању количину благо запрљаног веша (препоручује се највише половина од максималне количине).

- најкраћи циклус за освежавање малих количина веша.

Опција Time Manager доступна је само са програмима који се налазе у табели.

индикатор	Cottons	Synthetics
----- 1)	■	■
-----	■	■
---	■	■
-- 2)	■	■

индикатор	Cottons	Synthetics
- 2)	■	■

1) Подразумевано трајање за све програме.

2) Овај ниво опције Time Manager није доступан на 90 °C.



На неким уређајима трајање програма се скраћује без приказивања цртица.

## 7.10 Start/Pause

Додирните дугме Start/Pause да бисте покренули или паузирали уређај или прекинули програм који се извршава.









Можете да паузирате циклус и додате или уклоните одећу када се икона појави на дисплеју. За више детаља прочитајте одељак „Отварање врата – додавање одеће”.

## 8. ПРОГРАМИ

### 8.1 Графикон програма

Програм Подразумевана температура Распон температуре	Референтна брзина центрифуге Опсег брзине центрифуге (o/min)	Максимална количина веша за прање	Опис програма (Тип веша и степен запрљаности)
Cottons 40°C 90°C – Хладно	1200 o/min (1200 - 400)	8 kg	Беле и обојене памучне тканине. Идеално за нормално и веома запрљан веш.

Програм Подразумевана температура Распон темпе- ратуре	Референт- на брзина центрифу- ге Опсег брзи- не центри- фуге (o/ min)	Макси- мална ко- личина веша за прање	Опис програма (Тип веша и степен задрљаности)
Synthetics 30°C 60°C – Хладно	1200 o/min (1200 - 400)	3 kg	Синтетика или материјали различитог састава. Нормалан степен задрљаности.
Delicates 30°C 40°C – Хладно	800 o/min (1200 - 400)	2 kg	Осетљиве тканине као што су акрил, вискоза и тканине од мешовитих материјала које захтевају нежније прање. Нормалан степен задрљаности.
Wool   40°C 40°C – Хладно	1200 o/min (1200 - 400)	1,5 kg	Вунена одећа која се пере у машини, вунена одећа која се пере ручно и остале тканине са симболом „ручно прање” <sup>1)</sup>
Rapid 14min 30°C	800 o/min (800 - 400)	1,5 kg	Памучне и синтетичке тканине са благим степеном задрљаности или ношене само једном.
Rinse	1200 o/min (1200 - 400)	8 kg	Све тканине, изузев вунених и веома осетљивих тканина. Програм за испирање и центрифугирање веша. Фабрички подешена брзина центрифуге је она која се користи за програме за памук. Смањите брзину центрифуге тако да одговара врсти веша. Ако је неопходно, подесите опцију „Додатно испирање” за додавање испирања. При малој брзини центрифуге уређај врши пажљиво испирање и скраћује центрифугирање.
Spin/Drain	1200 o/min (1200 - 400)	8 kg	За центрифугирање веша и испуштање воде из бубња. Све тканине изузев вунених и осетљивих материјала.
Jeans 30°C 40°C – Хладно	800 o/min (1200 - 400)	3 kg	Специјални програм за одећу од џинса са благом фазом прања како би се на најмању меру свео губитак боја и ознака. За бољу негу препоручује се мања количина веша.
Sport 30°C 40°C – Хладно	1200 o/min (1200 - 400)	3 kg	Синтетичка спортска одећа. Овај програм је намењен за нежно прање модерне спортске одеће, а такође је погодан за спортску одећу за теретану, вожњу бицикла или џогирање и слично.
Silk 30°C	800 o/min (800 - 400)	1 kg	Свила која може да се пере машински и ручно и друге осетљиве тканине. Окретање бубња је толико нежно да је могуће третирати чак и најосетљивије одевне предмете. Покрените комплетан циклус прања и сушења како би се смањило гужвање веша.
Duvet 30°C 60°C – Хладно	800 o/min (800 - 400)	3 kg	Специјални програм за прекривач од синтетике, перја или паперја, јорган, прекривач за кревет и слично. Користите течни детерџент за осетљиво рубље, нпр. детерџент за вуну.

Програм Подразумевана температура Распон темпе- ратуре	Референт- на брзина центрифу- ге Опсег брзи- не центри- фуге (o/ min)	Макси- мална ко- личина веша за прање	Опис програма (Тип веша и степен задрљаности)
Outdoor  30°C 40°C – Хладно	1200 o/min (1200 - 400)	2 kg <sup>2)</sup> 1 kg <sup>3)</sup>	<p>Не користите омекшивач тканина и уверите се да нема остатака омекшивача у дозатору детерџента.</p> <p><b>Одећа коју носимо када изаlazимо напоље, радна и спортска одела, водоотпорне јакне и јакне које пропуштају ваздух, као и јакне са поставом од вуне која може да се извади или са унутрашњом поставом.</b> Препоручена количина веша је 2 kg. Овај програм може се користити као циклус за обнављање својства водоодбојности одеће и посебно је прилагођен за третирање одеће са хидрофобним слојем. За обављање циклуса за обнављање својства водоодбојности одеће, поступите на следећи начин:</p> <ul style="list-style-type: none"> <li>• Сипајте детерџент за прање у преграду .</li> <li>• Сипајте посебно средство које обнавља својство водоодбојности одеће у преграду за омекшивач тканина .</li> <li>• Смањите количину веша на 1 kg.</li> </ul> <p>Да бисте додатно побољшали дејство средства за обнављање својства водоотпорности одеће, одећу осушите у машини за сушење веша тако што ћете подесити програм за сушење на Outdoor (ако је доступан и ако ознака на одећи дозвољава машинско сушење).</p>
Hygiene  60°C	1200 o/min (1200 - 400)	8 kg	<p><b>Ствари од белог памука.</b> Овај делотворан програм прања у комбинацији са паром уклања више од 99,99% бактерија и вируса<sup>4)</sup> уз одржавање температуре изнад 60°C током читаве фазе прања; уз додатно дејство на влакна захваљујући фази паре, продужена фаза испирања осигурава правилно уклањање остатака детерџента и микроорганизама. Овај програм уз то осигурава правилно смањење полена и алергена.</p>

Програм Подразумевана температура Распон темпе- ратуре	Референт- на брзина центрифу- ге Опсег брзи- не центри- фуге (o/ min)	Макси- мална ко- личина веша за прање	Опис програма (Тип веша и степен задрљаности)
Есо 40-60 40°C 5)	1200 o/min (1200 -400)	8 kg	Бели и шарени памук постојаних боја. Нормално задрљан веш. Потрошња енергије се смањује и време програма прања је продужено, што осигурава добре резултате прања.

1) За време овог циклуса бубањ се споро окреће да би осигурао нежно прање. Може изгледати као да се бубањ не окреће или да се не окреће правилно, али је то нормална појава код овог програма.

2) Програм прања.

3) Програм прања и фаза обнављања водоотпорности.

4) Испитан је за *Staphylococcus aureus*, *Enterococcus faecium*, *Candida albicans*, *Pseudomonas aeruginosa* и бактериофаг MS2 независним тестом који је спровела компанија Swissstest Testmaterialien AG током 2021. године (Извештај о испитивању бр. 202120117).

5) Према Уредби бр. 2019/2023 Комисије ЕУ, овај програм на 40 °C може заједно у истом циклусу да пере нормално задрљан памучни веш декларисан за прање на 40 °C или 60 °C.







За достигнуте температуре унутар веша, трајање програма и друге податке, погледајте одељак „Вредности потрошње“.

Најефикаснији програми у погледу потрошње електричне енергије уопштено речено су они који раде на нижим температурама и трају дуже.

## Компатибилност програмских опција

Програм	Spin				Prewash 1)	Extra Rinse	Stains 2)	Delay Start	Time Manager
Cottons	■	■	■	■	■	■	■	■	■
Synthetics	■	■	■	■	■	■	■	■	■
Delicates	■	■	■	■		■		■	
Wool	■	■	■					■	
Rapid 14min	■	■	■					■	
Rinse	■	■	■			■		■	
Spin/Drain	■	■ 3)						■	

Програм	Spin				Prewash 1)	Extra Rinse	Stains 2)	Delay Start	Time Manager
Jeans	■	■	■	■		■	■	■	
Sport	■	■	■		■	■		■	
Silk	■	■						■	
Duvet	■	■						■	
Outdoor 	■	■	■			■		■	
Hygiene 	■	■	■			■	■	■	
Eco 40-60	■		■					■	

1) Prewash и Stains није могуће изабрати заједно.

2) Ова опција није доступна на температури нижој од 40 °С.

3) Ако подесите опцију Без центрифуге, уређај само испушта воду.

### Одговарајући детерџенти за програме прања

Програм	Универзални прашак 1)	Течност за све тканине	Течност за обојене тканине	Осетљива вуна	Посебан
Cottons	▲	▲	▲	--	--
Synthetics	▲	▲	▲	--	--
Delicates	--	--	--	▲	▲
Wool 	--	--	--	▲	▲
Rapid 14min	--	▲	▲	--	--
Jeans	--	--	▲	▲	▲
Sport	--	▲	▲	--	▲
Silk	--	--	--	▲	▲
Duvet	--	--	--	▲	▲
Outdoor 	--	--	--	▲	▲
Hygiene 	▲	▲	--	--	▲

Програм	Универзални прахак 1)	Течност за све тканине	Течност за обојене тканине	Осетљива вуна	Посебан
Есо 40-60	▲	▲	▲	--	--

1) На температури вишој од 60 °C препоручује се употреба детерџента у прашку.

-- = Не препоручује се ▲ = Препоручено

## 8.2 Woolmark Premium Wool Care – Плаво



Циклус прања вуне у овој машини тестирала је и одобрила компанија The Woolmark Company за прање одевних предмета који садрже вуну означених етикетом „ручно прање“ уколико се производи перу према упутствима на етикету одевних предмета и онима које је издао произвођач ове машине за прање рубља. M1511

## 9. ПОДЕШАВАЊА

### 9.1 Звучни сигнали

Овај уређај има различите звучне сигнале који се активирају када:

- Укључите уређај (посебан кратак звук).
- Искључите уређај (посебан кратак звук).
- Додирujete дугмад (клик).
- Направите погрешан избор (3 кратка звука).
- По завршетку програма (звучне секвенце у трајању око 1 минут).
- Дође до квара уређаја (кратке звучне секвенце у трајању око 5 минута).

Да бисте **деактивирали/активирали** звучне сигнале када је програм завршен, истовремено додирните дугмад Temp. и Spin на 2 секунде. Дисплеј приказује On/Off



Ако деактивирате звучне сигнале, они ће наставити да раде уколико дође до квара на уређају.

### 9.2 Блокада за безбедност деце

Помоћу ове опције можете спречити да се деца играју са командном таблом.

Да бисте **активирали/деактивирали** ову опцију, држите притиснутим дугме Stains све док се  не појави/искључи на дисплеју.

Уређај задржава избор ове опције као подразумеване након што га искључите.

Функција „Блокада за безбедност деце“ можда неће бити доступна неколико секунди након укључивања уређаја.

### 9.3 Бројач радних сати

Могуће је приказати у сатима укупно време рада уређаја почев од првог укључивања. Ова вредност показује време рада циклуса (не обухвата паузе и време одложеног старта). Да би се појавила на дисплеју, пратите следеће кораке:

1. Укључите уређај притиском на дугме On/Off.
2. Окрените дугме за избор програма на било који програм (почевши од 1. положаја у смеру кретања казаљке на сату).

3. Притисните и неколико секунди држите дугмад Spin и Prewash (у року од 10 секунди од укључивања машине; након тих 10 секунди комбинација тастера укључује и искључује звучне сигнале).
4. Након 3 секунде на дисплеју се приказује укупан број сати рада уређаја: нпр. за 1276 сати, дисплеј приказује текст Hr на 2 секунде, затим „12” (хиљаде и стотине) на 2 секунде и на крају „76” (десетице и јединице).



Ако овај поступак не ради (због истека времена, погрешног положаја бирача или погрешне комбинације тастера), искључите уређај и поновите поступак из почетка.

### 9.4 Враћање на фабричка подешавања

Ова функција омогућава враћање на фабричка подешавања. Да бисте **активирали** ову опцију, обавите следеће:

1. Укључите уређај притиском на дугме On/Off.
2. Окрените дугме за избор програма на било који програм (почевши од 1. положаја у смеру кретања казаљке на сату).
3. Притисните и неколико секунди држите дугмад Extra Rinse и Stains (у року од 10 секунди од укључивања машине; након тих 10 секунди комбинација тастера укључује и искључује звучне сигнале).
4. Дисплеј ће приказати — — — на око 5 секунди.



Ако овај поступак не ради (због истека времена, погрешног положаја бирача или погрешне комбинације тастера), искључите уређај и поновите поступак из почетка.

## 10. СВАКОДНЕВНА УПОТРЕБА

### ⚠ УПОЗОРЕЊЕ!

Погледајте поглавља о безбедности.

#### 10.1 Активирање уређаја

1. Утакните мрежни утикач у зидну утичницу.
  2. Одвртите славину за воду.
  3. Притисните дугме On/Off на неколико секунди да бисте активирали уређај.
- Чује се кратак звук.

#### 10.2 Убацивање веша

1. Отворите врата уређаја.
2. Испразните џепове и одмотајте предмете пре него што их ставите у уређај.
3. Ставите веш у бубањ, комад по комад. Не стављајте превише веша у бубањ.
4. Добро затворите врата.

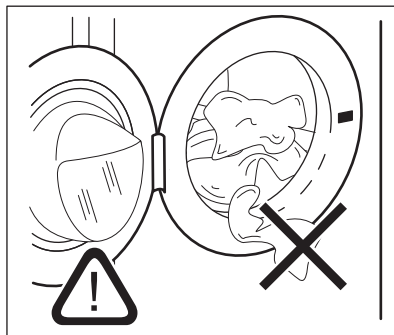



### ⚠ ОПРЕЗ

-Проверите да веш није заглављен између тунел гуме и врата уређаја како не би дошло до цурења воде и оштећења веша.

-Прање тканина јако запрљаних уљем и са масним флекама или коришћење парфемисаних детерџената може да оштети гуме делове уређаја.

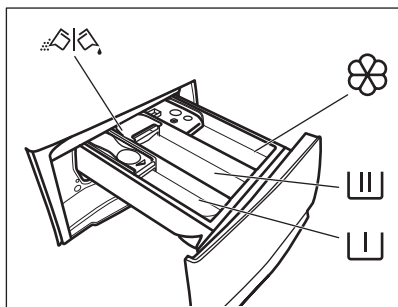
## 10.3 Додавање детерџента и адитива



 Преграда за фазу претпрања, програм за потапање или средство за уклањање флека.

 Преграда за фазу прања.

 Преграда за течне адитиве (омекшивач тканина, штирак).

**MAX** Максимални ниво количине течних адитива.

 Клапна за прашак или течни детерџент.

1. Измерите наведену количину детерџента и омекшивача тканина.
2. Ставите детерџент и омекшивач тканина у одговарајуће преграде.



-Увек пратите упутства која се налазе на паковању детерџента, али препоручујемо да не прекорачите максимални назначени ниво **MAX** Ова количина ће, међутим, гарантовати најбоље резултате прања.



-Након циклуса прања, ако је потребно, уклоните све остатке детерџента из дозатора.

## 10.4 Проверите положај преклопника детерџента

1. Вуците фиоку дозатора детерџента све док се не заустави.
2. Притисните ручицу надоле да бисте уклонили дозатор.

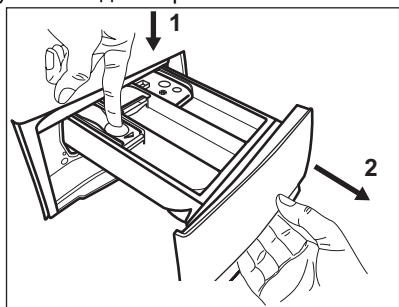

3. Ако користите прашак, окрените преклопник нагоре.

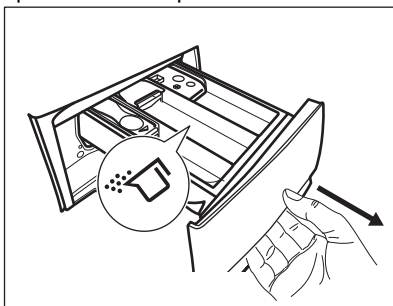

4. Ако користите течни детерџент, окрените клапну надоле.

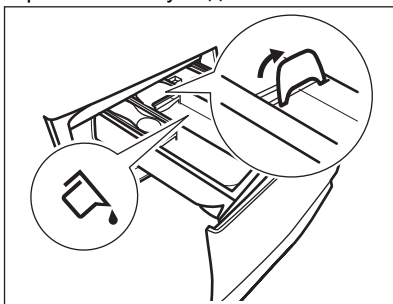

Када је преклопник у положају **ДОЛЕ**:

- Немојте користити желатинасте или густе течне детерџенте.
- Не прекорачујте дозу течног детерџента назначену на преклопнику.

- Не подешавајте фазу претпрања.
  - Не подешавајте функцију одложеног старта.
- Измерите детергент и омекшивач.
  - Пажљиво затворите фиоку дозатора детергента.

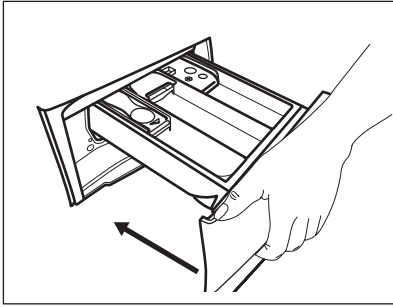

Водите рачуна о томе да клапна не блокира затварање фиоке.

## 10.5 Подешавање програма

- Окрените бирач програма да бисте изабрали жељени програм прања.

Индикатор дугмета Start/Pause ▷|| трепће. Дисплеј показује индикативно трајање програма.

- Да бисте променили температуру и/или брзину центрифуге, додирните одговарајућу дугмад.
- Ако желите, подесите једну или више опција додирујући одговарајућу дугмад. У складу са тим одговарајући индикатори на дисплеју почињу да светле и мењају се приказане информације.



Ако избор **није могућ** чује се звучни сигнал и дисплеј приказује — — —.

## 10.6 Додатне информације о свакодневној употреби

### Детекција количине веша SensiCare System

SensiCare System почиње да процењује тежину веша како би израчунао стварно време трајања програма. Уређај аутоматски прилагођава време трајања програма количини убаченог веша како би се постигли савршени резултати прања за

најкраће могуће време. SensiCare System није доступно у програмима са кратким циклусима.

### Покретање програма

Додирните дугме Start/Pause ▷|| да бисте покренули програм. Одговарајући индикатор опције престаје да трепери и остаје укључен. Програм се покреће, а врата се закључавају. На дисплеју се приказује индикатор Програм почиње, врата се закључавају. На дисплеју се приказује индикатор —□.

### Покретање програма са одложеним стартом

- Узастопно додирујте дугме Delay Start док се на дисплеју не прикаже жељено време одлагања.
- Додирните дугме Start/Pause ▷||. Врата уређаја се закључавају и започиње одбројавање до одложеног старта. Када се одбројавање заврши, програм се аутоматски покреће.

### Прекидање програма и мењање опција.



- Када је програм покренут, можете да промените само неке опције. Додирните дугме Start/Pause ▷||.
- Промените опције. Информације на дисплеју се мењају у складу са тим променама
- Додирните Start/Pause ▷|| поново. Програм прања се наставља.

### Отказивање текућег програма



- Притисните дугме On/Off да бисте отказали програм и искључили уређај. Притисните поново да бисте активирали уређај.
- Окрените командно дугме за избор на положај „ресетовање”, покрените уређај
  - Сачекајте 2 секунде. Сада можете да подесите нови програм прања.

### Крај програма

- Уређај се аутоматски зауставља. На дисплеју се приказује □□□. Оглашавају се звучни сигнали (уколико су активни).

- Искључује се индикатор дугмета Start/Pause . Индикатор закључаних врата  се гаси и врата се откључавају.
- Притисните дугме On/Off на неколико секунди да бисте деактивирали уређај. Врата и дозатор детерџента држите одшкринуте да бисте спречили појаву буђи и непријатних мириса.

**Испуштање воде након краја циклуса**  
Ако сте одабрали програм или опцију која не испушта воду након последњег испирања, не заборавите да испустите воду:

- Додирните дугме Spin да бисте смањили брзину центрифуге коју је предложио уређај
- Притисните Start/Pause 
- Када се заврши програм и угаси се индикатор закључаних врата , можете да отворите врата.
- On/Off да бисте искључили уређај.

#### Функција приправности

Режим приправности аутоматски искључује уређај како би се смањила потрошња електричне енергије.

## 11. НЕГА И ЧИШЋЕЊЕ

### УПОЗОРЕЊЕ!

Погледајте поглавља о безбедности.

### 11.1 Распоред периодичног чишћења

**Периодично чишћење помаже да се продужи радни век вашег уређаја.**

Након сваког циклуса мало отворите врата бубња и дозатор детерџента да би ваздух циркулисао кроз уређај и исушио влагу у њему; то ће спречити појаву рошења и непријатних мириса.

Ако се уређај неће користити дуже време: затворите довод воде и искључите уређај из струје.

#### Оријентациони план периодичног чишћења:

Уклањање каменца	Двапут годишње
Одржавање прањем	Једном месечно
Очистите заптивку врата	Свака два месеца
Очистите бубањ	Свака два месеца
Очистите дозатор детерџента	Свака два месеца
Очистите филтер пумпе за одвод воде	Двапут годишње
Очистите доводно црево и филтер вентила	Двапут годишње

У наредним пасусима објашњено је како се чисти сваки поједини део.

### 11.2 Уклањање ситних предмета



Уверите се да су џепови празни и да су сви лабави елементи везани пре покретања циклуса.

Уклоните све стране предмете (као што су металне копче, дугмад, новчићи итд.) који могу да упадну у заптивку на вратима, филтере и бубањ. Погледајте одељке „Заптивка за врата са двоусним џепом”, „Чишћење бубња”, „Чишћење филтера одводне пумпе” и „Чишћење доводног црева и филтера вентила”. Будите пажљиви са завесама. Уклоните кукице и ставите завесе у торбу за прање или у јастучницу. Уколико је потребно, обратите се овлашћеном сервисном центру.

### 11.3 Спољашње чишћење

Уређај чистите искључиво благим сапуном и топлим водом. У потпуности осушите све површине. Не користите јастучиће за рибање и било какав абразивни материјал.

### ОПРЕЗ

Немојте да користите алкохол, растварач или хемијске производе.

## **⚠ ОПРЕЗ**

Немојте да чистите металне површине детерџентом на бази хлора.

### **11.4 Уклањање каменца**



Уколико је тврдоћа воде у вашем подручју висока или умерена, препоручујемо вам да користите производ за уклањање каменца из воде за машину за прање веша.

Редовно контролишите бубањ да бисте спречили стварање каменца.

Стандардни детерџенти већ садрже средства за омекшавање воде, али препоручујемо да повремено покренете циклус са празним бубњем и производом за уклањање каменца.



Увек пратите упутства која се налазе на паковању производа.

### **11.5 Одржавање прањем**

Поновљена и продужена употреба програма на ниским температурама може да доведе до стварања наслага детерџента, талога честица, стварања бактерија унутар бубња и корита уређаја. Ово може да створи врло непријатне мирисе и буђ. Да бисте елиминисали ове насlage и очистили унутрашњости уређаја, редовно обављајте поступак одржавања прањем (најмање једном месечно).



Погледајте пасус „Чишћење бубња“.

### **11.6 Заптивка за врата са двоусним џепом**

Овај уређај је пројектован тако да има **самочишћећи систем одвода** који омогућава да лагане длачице од тканина које отпаду са одеће буду избачене са водом. Редовно проверавајте тунел гуму на вратима и, ако је потребно, очистите је као што је описано на следећој слици.

Новчиће, дугмад и друге ситне предмете можете извадити на крају циклуса.

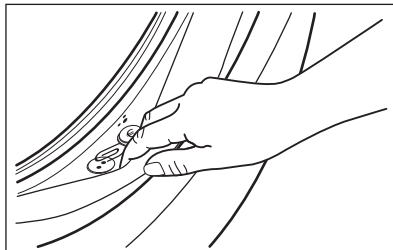

По потреби очистите средством за чишћење на бази амонијака и не гребите површину заптивача.



Увек поштујте упутства која се налазе на паковању производа.

Проверите има ли предмета који би могли да се заглаве у прегибу и уклоните их (ако их има).

Водите рачуна да веш не остане заробљен између заптивача и врата.

Влажном крпом пребришите сву прљавштину и воду заосталу у заптивачу врата по завршетку циклуса.

### **11.7 Чишћење бубња**

Редовно контролишите бубањ да бисте спречили стварање нежељеног талога.

Насlage рђе у бубњу могу се јавити услед рђања страног тела приликом прања или од воде из чесме која садржи гвожђе

Очистите бубањ специјалним средствима за нерђајући челик.



Увек пратите упутства која се налазе на паковању производа. Немојте чистити бубањ киселинским производима за уклањање каменца, производима за чишћење који садрже хлор, нити гвозденом или челичном вуном.

За темељно чишћење:

1. Извадите сав веш из бубња.

2. Покрените програм Cottons са највишом температуром.
3. Додајте малу количину прашкастог детерџента у празан бубањ, како би се испрали остаци од ранијих прања.



Повремено, на крају циклуса, дисплеј може да прикаже икону : ово је препорука да се обави циклус „чишћења бубња“. Када се обави чишћење бубња, иконица нестаје.

## 11.8 Чишћење дозатора детерџента

Да бисте спречили стварање наслага осушеног детерџента или угрушака омекшивача и/или формирање буђи у фиоци дозатора детерџента, на свака два месеца пратите следећи поступак чишћења као што је описано на следећим сликама.

1. Отворите фиоку. Притисните бравицу надоле као што је приказано на слици и извуците фиоку.

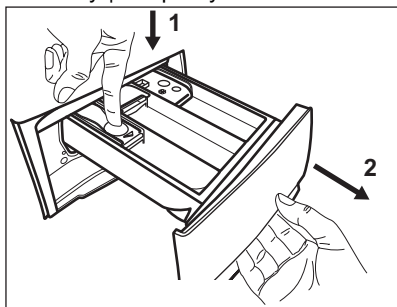

2. Уклоните горњи део одељка за адитиве ради лакшег чишћења и исперите фиоку под млазом топле воде, да бисте уклонили све трагове наслага детерџента. Након чишћења, вратите горњи део у првобитни положај.

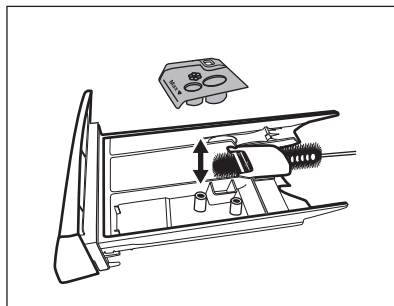

3. Проверите да ли је из горњег и доњег дела лежишта уклоњен сав преостали детерџент. Помоћу мале четке очистите лежиште.

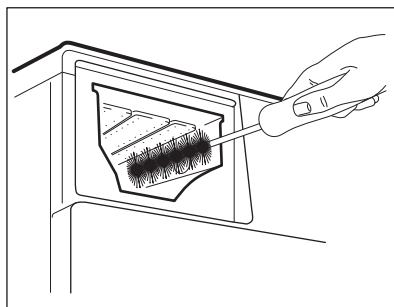

4. Убаците фиоку за детерџент у вођице и затворите је. Покрените програм испирања без веша у бубњу.

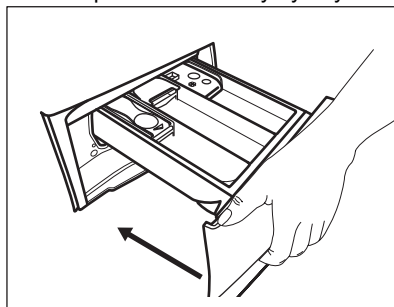

## 11.9 Чишћење филтера одводне пумпе

Редовно проверавајте филтер одводне пумпе и видите да ли је чист.

Очистите филтер одводне пумпе ако је:

- Уређај не испушта воду.
- Бубањ се не окреће.

- Уређај производи чудан звук због тога што је пумпа за одвод блокирана.
- На дисплеју се приказује шифра аларма E20

**⚠ УПОЗОРЕЊЕ!**

- Ископчајте мрежни утикач из мрежне утичнице.
- Немојте уклањати филтер док је уређај активан.
- Немојте да чистите пумпу ако је вода у уређају врућа. Сачекајте да се вода охлади.
- Неколико пута поновите корак 3 тако што ћете затворити и отворити вентил све док вода престане да отиче.

Увек држите крпу у близини како бисте обрисали воду која се евентуално проспе док скидате филтер.

Пратите поступак описан на следећим сликама да бисте очистили филтер пумпе:

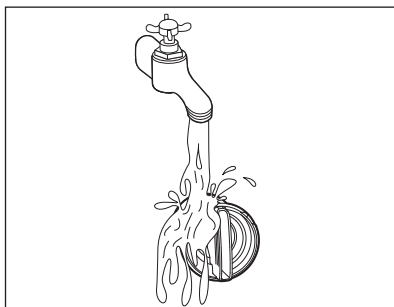
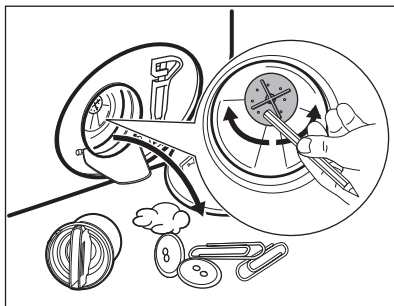
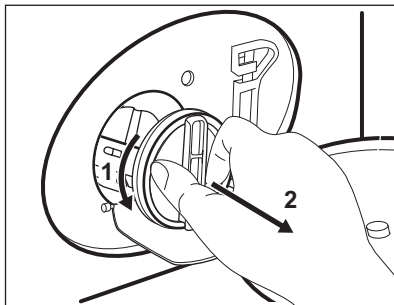
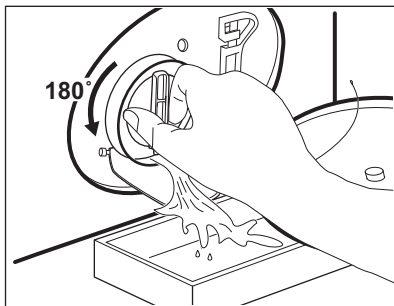
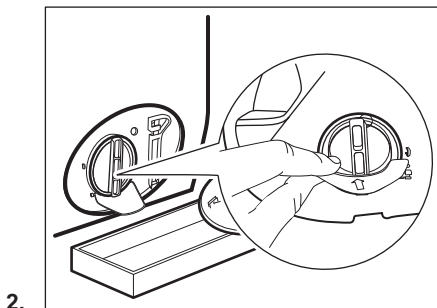
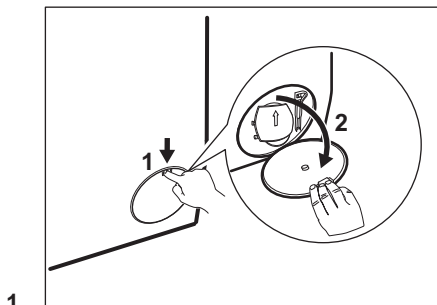

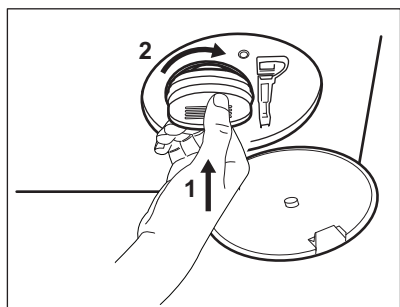

7.

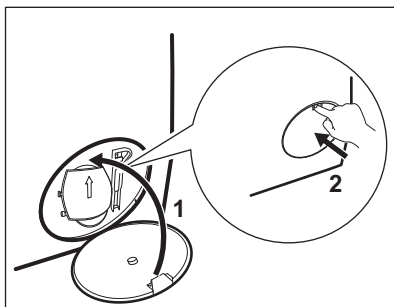

8.

**⚠ УПОЗОРЕЊЕ!**

Водите рачуна о томе да пропелер пумпе може да се okreће. Уколико се не okreће, контактирајте овлашћени сервисни центар. Такође проверите да ли сте исправно затегли филтер да бисте спречили цурења.

### 11.10 Чишћење доводног црева и филтера вентила



Препоручујемо да два пута годишње очистите и филтер доводног црева и филтер вентила како бисте уклонили наслаге које су се сакупиле током времена. Следите поступак описан на следећим сликама да бисте очистили филтере:

1.

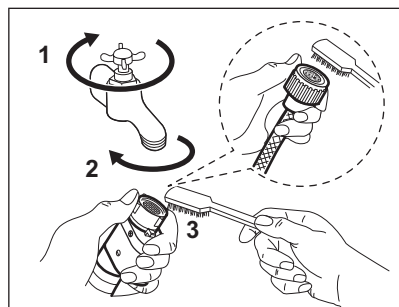

2.

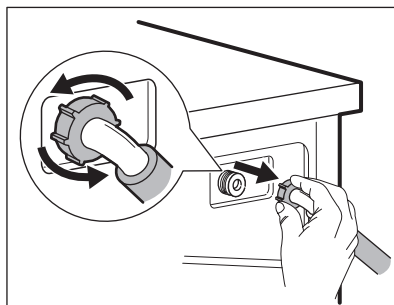

3.

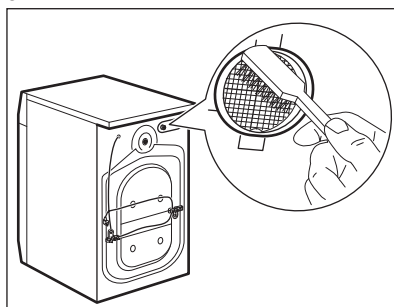

4.

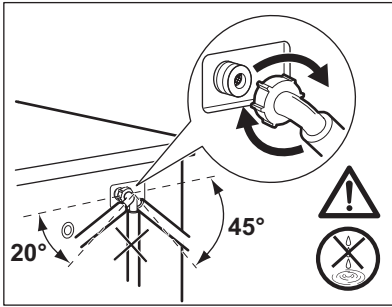

### 11.11 Хитно испуштање воде

Ако уређај не може да испушта воду, обавите исти поступак описан у одељку „Чишћење одводне пумпе“. Ако је потребно, очистите пумпу.

### 11.12 Мере опреза против замрзавања

Уколико је уређај инсталиран у просторији где температуре могу да достигну

вредност од 0 °С или падну испод, уклоните преосталу воду из доводног црева и одводне пумпе.

1. Ископчајте мрежни утикач из мрежне утичнице.
2. Затворите славину за воду.
3. Ставите два краја доводног црева у посуду и пустите да вода истече из црева.
4. Испразните одводну пумпу. Прочитајте упутства за хитно испуштање воде.
5. Када се пумпа за одвод испразни, поново монтирајте доводно црево.

#### УПОЗОРЕЊЕ!

Уверите се да је температура виша од 0 °С пре поновне употребе уређаја. Произвођач није одговоран за оштећења која настану услед ниских температура.

## 12. ВРЕДНОСТИ ПОТРОШЊЕ

### 12.1 Коментар



QR код на енергетској налепници која се испоручује са уређајем наводи веб везу ка информацијама везаним за учинак уређаја у бази података EU EPREL. Сачувајте енергетску налепницу за будуће потребе заједно са упутством за употребу и свим осталим документима који се испоручују са овим уређајем.

Информације наведене у EPREL-у могуће је пронаћи и помоћу везе <https://eprel.ec.europa.eu> и назива модела и броја производа који су наведени на плочици са техничким карактеристикама уређаја.

Вредности и трајање програма зависе од различитих услова (нпр. температура просторије, температура и притисак воде, количина и врста веша, напон), као и ако промените подразумевану вредност неког програма.

### Према Уредби Комисије ЕУ 2019/2023

Програм Есо 40-60	kg	kWh	Литара	hh:mm (час:мин- нут)	% (1)	°С	о/мин <sup>2</sup> )
Цела количина	8	0.790	52.0	3:25	53.00	39.0	1151
Пола количине	4	0.420	42.0	2:40	53.00	30.0	1151

Програм Есо 40-60	kg	kWh	Литара	hh:mm (час:минут)	% (1)	°C	o/мин <sup>2</sup> )
Четвртина количине	2	0.165	33.0	2:35	55.00	22.0	1151

1) Преостала влажност на крају фазе центрифугирања. Што је већа брзина центрифугирања, већа је бука и мања је преостала влажност.

2) Максимална брзина центрифуге.

## Уобичајени програми



Ове вредности су само оријентационе.

Програм	kg	kWh	Литара	hh:mm (час:минут)	% (1)	°C	o/мин <sup>2</sup> )
Cottons <sup>3)</sup> 90 °C	8	2.450	80.0	4:05	53.00	85.0	1200
Cottons 60 °C	8	1.750	75.0	3:50	53.00	55.0	1200
Cottons 20 <sup>4)</sup> 20 °C	8	0.300	75.0	2:50	53.00	20.0	1200
Synthetics 40 °C	3	0.600	55.0	2:15	35.00	40.0	1200
Delicates <sup>5)</sup> 30 °C	2	0.400	50.0	1:15	35.00	30.0	1200
Wool 30 °C	1,5	0.300	60.0	1:05	30.00	30.0	1200

1) Преостала влажност на крају фазе центрифугирања. Што је већа брзина центрифугирања, већа је бука и мања је преостала влажност.

2) Референтни индикатор брзине центрифуге.

3) Погодно за прање јако запрљаних тканина.

4) Погодно за прање слабо запрљаних памучних тканина, синтетике и мешаних материјала.

5) Има учинак као брзи циклус прања за слабо запрљан веш.

## Потрошња енергије у различитим режимима

Искључено (W)	У приправности (W)	Одложени старт (W)
0.50	0.50	4.00

Време до искључивања/приправности је највише 15 минута.

## 13. БРЗИ ВОДИЧ

### 13.1 Свакодневна употреба

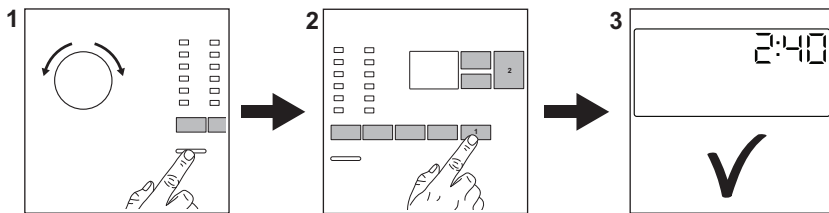

Утакните мрежни утикач у зидну утичницу.

Одвртите славину за воду.

Ставите веш у машину.

Сипајте детерџент и друго средство за третирање у одговарајућу преграду дозатора детерџента.

1. Притисните дугме **On/Off** да бисте укључили уређај. Окрените бирач програма да бисте подесили жељени програм.
2. Подесите жељене опције (1) тако што ћете додирнути одговарајућу дугмад. Да бисте покренули програм,

додирните дугме (2) **Start/Pause** 

3. Уређај почиње да ради.  
По завршетку програма извадите веш.

Притисните дугме **On/Off** да бисте искључили уређај.

### 13.2 Нега и чишћење

**Распоред периодичног чишћења помаже да се продужи радни век вашег уређаја.**

Након сваког циклуса мало отворите врата бубња и дозатор детерџента да би ваздух циркулисао кроз уређај и исушио влагу у њему: то ће спречити појаву рошења и непријатних мириса.

Ако се уређај неће користити дуже време: затворите довод воде и искључите уређај из струје.

Уклањање каменца	Двапут годишње
------------------	----------------

Одржавање прањем	Једном месечно
Очистите заптивку врата	Свака два месеца
Очистите бубањ	Свака два месеца
Очистите дозатор детерџента	Свака два месеца
Очистите филтер пумпе за одвод воде	Двапут годишње
Очистите доводно црево и филтер вентила	Двапут годишње

Пластични делови треба да буду чисти, нарочито они који су поред фиоке за детерџент. Уколико дође до преливања, уклоните вишак детерџента.

У наредним пасусима описано је како се чисте поједини делови.

#### **Заптивка за врата са двоусним џепом**

Овај уређај је пројектован тако да има **самочистећи систем одвода** који омогућава да лагане длачице од тканина које отпадне са одеће буду избачене са водом. Редовно проверавајте тунел гуму на вратима и, ако је потребно, очистите је као што је описано на следећој слици. Новчиће, дугмад и друге ситне предмете можете извадити на крају циклуса.

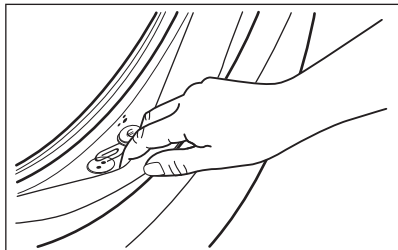

По потреби очистите средством за чишћење на бази амонијака и не гребите површину заптивача.



Увек поштујте упутства која се налазе на паковању производа. Проверите има ли предмета који би могли да се заглаве у преглибу и уклоните их (ако их има). Водите рачуна да веш не остане заробљен између заптивача и врата. Влажном крпом пребришите сву прљавштину и воду заосталу у заптивачу врата по завршетку циклуса.

### Уклањање ситних предмета



Уверите се да су џепови празни и да су сви лабави елементи везани пре покретања циклуса.



Уклоните све стране предмете (као што су металне копче, дугмад, новчићи итд.) који могу да упадну у заптивку на вратима, филтере и бубањ. Уколико је потребно, обратите се овлашћеном сервисном центру.

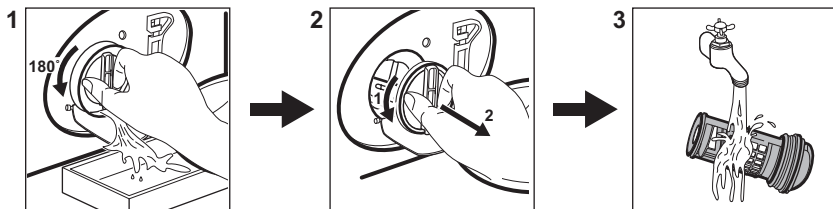

### Чишћење филтера одводне пумпе

Редовно чистите филтер а нарочито ако се на дисплеју појави шифра аларма **E20**.



## 13.3 Програми

Програм	Количина веша	Опис производа
Cottons	8 kg	Беле и обојене памучне тканине. Идеално за нормално и веома запрљан веш.
Synthetics	3 kg	Синтетика или материјали различитог састава.
Delicates	2 kg	Осетљиве тканине као што су акрил, вискоза и полиестер.
Wool  	1,5 kg	Вунена одећа која се пере у машини, вунена одећа која се пере ручно и осетљив веш.
Rapid 14min	1,5 kg	Памучне и синтетичке тканине са благим степеном запрљаности или ношене само једном.

Програм	Количина веша	Опис производа
Rinse	8 kg	Све тканине, изузев вунених и веома осетљивих тканина. Програм за испирање и центрифугирање.
Spin/Drain	8 kg	Све тканине, изузев вунених и веома осетљивих тканина. Програм за центрифугирање и испуштање воде.
Jeans	3 kg	Ствари од тексаса и жерсеја.
Sport	3 kg	Спортска одећа.
Silk	1 kg	Специјални програм за свилу и мешани синтетички веш.
Duvet	3 kg	Ствари од памука или мешовитих материјала тамних боја.
Outdoor 	2 kg <sup>1)</sup> 1 kg <sup>2)</sup>	Модерна спортска одећа која се носи на отвореном.
Hygiene 	8 kg	Ствари од белог памука. Овај програм уклања више од 99,99% бактерија и вируса <sup>3)</sup>
Eco 40-60	8 kg 4)	Бели и обојени памук. Нормално запрљана одећа.

1) Програм прања.

2) Програм прања и фаза обнављања водоотпорности.

3) Испитан је за *Staphylococcus aureus*, *Enterococcus faecium*, *Candida albicans*, *Pseudomonas aeruginosa* и бактериофаг MS2 независним тестом који је спровела компанија Swisstest Testmaterialien AG током 2021. године (Извештај о испитивању бр. 202120117).

4) Према Уредби бр. 2019/2023 Комисије ЕУ, овај програм на 40 °C може заједно у истом циклусу да пере нормално запрљан памучни веш декларисан за прање на 40 °C или 60 °C.



За достигнуте температуре унутар веша, трајање програма и друге податке, погледајте одељак „Вредности потрошње“.

Најефикаснији програми у погледу потрошње електричне енергије уопштено речено су они који раде на нижим температурама и трају дуже.

Пуњење уређаја до **максималног капацитета наведеног за сваки програм**

**помаже у смањењу потрошње енергије и воде.**

**Одговарајући детерџенти за програме прања**

Програм	Универзални прахак 1)	Течност за све тканине	Течност за обојене тканине	Осетљива вуна	Посебан
Cottons	▲	▲	▲	--	--
Synthetics	▲	▲	▲	--	--
Delicates	--	--	--	▲	▲

Програм	Универзални прахак 1)	Течност за све тканине	Течност за обојене тканине	Осетљива вуна	Посебан
Wool  	--	--	--	▲	▲
Rapid 14min	--	▲	▲	--	--
<b>Jeans</b>	--	▲	▲	--	▲
<b>Sport</b>	--	--	▲	▲	▲
<b>Silk</b>	--	--	--	▲	▲
Duvet	--	--	--	▲	▲
Outdoor 	--	--	--	▲	▲
Hygiene  	▲	▲	--	--	▲
Eco 40-60	▲	▲	▲	--	--

1) На температури вишој од 60 °C препоручује се употреба детерџента у прашку.

-- = Не препоручује се ▲ = Препоручено

## 14. ВРСТА И КОЛИЧИНА ДЕТЕРѢНТА.

- Користите искључиво детерџенте и друге третмане који су направљени посебно за машину за прање веша. Прво, пратите ова општа правила:
  - детерџенти у прашку (као и таблете и појединачне кесице) за све врсте тканина, осим осетљивих. Радије користите прашкасте детерџенте који садрже избелјивач за бели веш и дезинфекцију веша,
  - течни детерџенти (као и појединачне кесице), по могућству детерџенти за прање свих врста тканина на нижим температурама (макс. 60°C) или специјални детерџенти за прање вуне.
- Не мешајте различите врсте детерџената.
- Користите мање детерџента ако:
  - перете мање количине,
  - веш је мање запрљан,

– ствара се велика количина пене током прања.

- Кад користите таблете или кесице детерџента, увек их ставите у бубањ, а не у дозатор детерџента и пратите препоруке произвођача.

### Недовољна количина детерџента може проузроковати:

- незадовољавајуће резултате прања,
- да веш постане сив,
- да одећа буде масна,
- буђ у уређају.

### Прекомерна количина детерџента може проузроковати:

- пењење,
- смањен ефекат прања,
- недовољно испирање,
- већи утицај на животну средину.

## 15. ШИФРЕ АЛАРМА И МОГУЋИ КВАРОВИ

Уређај неће да се покрене или се зауставља у току рада. Прво покушајте да пронађете решење проблема (погледајте табеле).

### УПОЗОРЕЊЕ!

Искључите уређај са напајања електричном енергијом пре почетка било какве провере.

Проблем	Могуће решење
<b>E 10</b> Уређај се не пуни водом како треба.	<ul style="list-style-type: none"><li>• Уверите се да је славина отворена.</li><li>• Уверите се да притисак воде није пренизак. За ову информације се обратите локалној надлежној служби водовода.</li><li>• Уверите се да славина за воду није запушена.</li><li>• Уверите се да доводно црево није увијено, оштећено или савијено.</li><li>• Уверите се да је доводно црево за воду правилно повезано.</li><li>• Уверите се да филтер на доводном цреву и филтер на вентилу нису запушени.</li></ul>
<b>E20</b> Уређај не одводи воду.	<ul style="list-style-type: none"><li>• Проверите да славина на судопери није запушена.</li><li>• Уверите се да одводно црево није увијено или савијено.</li><li>• Проверите да филтер за одвод воде није запушен. По потреби, очистите филтер.</li><li>• Проверите да ли је одводно црево правилно прикључено.</li><li>• Подесите програм за испуштање воде, уколико сте претходно подесили програм који нема опцију испуштања воде.</li><li>• Подесите програм за испуштање воде уколико сте претходно подесили опцију која се завршава са водом у кориту.</li></ul>
<b>E40</b> Врата уређаја су отворена или нису затворена како треба.	<ul style="list-style-type: none"><li>• Проверите да ли су врата уређаја правилно затворена.</li></ul>
<b>E9 1</b> Интерна грешка. Нема комуникације између електронских елемената уређаја.	<ul style="list-style-type: none"><li>• Програм није завршен како треба или се уређај прерано зауставио. Искључите и поново укључите уређај.</li><li>• Ако се шифра аларма поново појави, обратите се овлашћеном сервисном центру.</li></ul>
<b>EN0</b> Напајање је нестабилно.	<ul style="list-style-type: none"><li>• Сачекајте да се напајање не стабилизује.</li></ul>
<b>EFO</b> Уређај за заштиту од поплаве је активиран.	<ul style="list-style-type: none"><li>• Ископчајте уређај и затворите славину за воду. Обратите се овлашћеном сервисном центру.</li></ul>

Уколико се проблем настави, обратите се овлашћеном сервисном центру. Подаци потребни сервисном центру налазе се на плочици са техничким карактеристикама

\*Неке шифре аларма се можда неће појавити. Подложно променама без претходне најаве.

## 16. ЕКОЛОШКА ПИТАЊА

Рециклирајте материјале означене симболом . Ставите амбалажу у одговарајуће контејнере да бисте је рециклирали. Помозите у заштити животне средине и људског здравља рециклирањем отпада који потиче од

електричних и електронских уређаја. Не одлажите уређаје означене симболом  заједно са кућним отпадом. Однесите производ локалној служби за рециклажу или се обратите локалној администрацији.

## Pozdravljeni pri podjetju Electrolux! Zahvaljujemo se vam, da ste izbrali našo napravo.



Ker želimo biti trajnostni, zmanjšujemo uporabo papirja in zagotavljamo navodila za uporabo v spletu. Dostopite do svojih celotnih navodil za uporabo na [electrolux.com/manuals](http://electrolux.com/manuals)



Pridobite nasvete glede uporabe, brošure, odpravljanje težav, servisne informacije in informacije glede popravil na [electrolux.com/support](http://electrolux.com/support)



Kupite dodatno opremo, potrošno blago in originalne nadomestne dele za vašo napravo pri [electrolux.com/shop](http://electrolux.com/shop)

Pridržujemo si pravico do sprememb.

## KAZALO

1. VARNOSTNE INFORMACIJE.....	379
2. VARNOSTNA NAVODILA.....	381
3. OPIS IZDELKA.....	383
4. TEHNIČNI PODATKI.....	384
5. NAMESTITEV.....	384
6. NADZORNA PLOŠČA.....	388
7. VRTLJIV GUMB IN TIPKE.....	389
8. PROGRAMI.....	391
9. NASTAVITVE.....	395
10. DNEVNA UPORABA.....	396
11. SKRB IN ČIŠČENJE.....	399
12. VREDNOSTI PORABE.....	404
13. <b>HITRI VODNIK</b> .....	405
14. VRSTA IN KOLIČINA PRALNEGA SREDSTVA .....	409
15. OPOZORILNE KODE IN MOŽNE OKVARE.....	409
16. SKRB ZA OKOLJE.....	410

## 1. ⚠ VARNOSTNE INFORMACIJE



Pred začetkom nameščanja in uporabo naprave natančno preberite priložena navodila.

Proizvajalec ni odgovoren za poškodbe ali škodo, nastalo zaradi nepravilne namestitve ali uporabe. Navodila vedno shranite na varnem in dostopnem mestu za poznejšo uporabo.

## 1.1 Varnost otrok in ranljivih oseb

- To napravo lahko otroci od osmega leta naprej ter osebe z zmanjšanimi telesnimi, čutnimi ali razumskimi sposobnostmi ali s pomanjkanjem izkušenj ter znanja uporabljajo le pod nadzorom ali če so dobile ustrezna navodila glede varne uporabe naprave in če se zavedajo nevarnosti, ki obstajajo.
- Otroci med tretjim in osmim letom starosti ter invalidi se napravi ne smejo približevati, če niso pod stalnim nadzorom.
- Otroci, mlajši od treh let, se ne smejo približevati napravi, če niso pod stalnim nadzorom.
- Otroci morajo biti pod nadzorom, da se z napravo ne igrajo.
- Vso embalažo hranite zunaj dosega otrok in jo ustrezno zavržite.
- Pralna sredstva hranite zunaj dosega otrok.
- Ko so vrata naprave odprta, poskrbite, da so otroci in hišni ljubljenci dovolj oddaljeni od naprave.
- Če je naprava opremljena z zaščito za otroke, mora biti zaščita vklopljena.
- Otroci ne smejo izvajati čiščenja in uporabniškega vzdrževanja naprave, če ni zagotovljen nadzor.

## 1.2 Splošna varnost

- Ta naprava je namenjena samo za pranje gospodinjskega perila, ki je primerno samo za strojno pranje.
- Ta naprava je namenjena zgolj uporabi v gospodinjstvu v notranjem okolju.
- Ta naprava se lahko uporablja v pisarnah, hotelskih sobah, sobah motelov, kjer nudijo prenočišča z zajtrkom, kmečkih turizmih in drugih podobnih nastanitvenih objektih, kjer takšna uporaba ne presega (povprečnih) ravni domače uporabe.
- Ne spreminjajte specifikacij te naprave.
- Največja količina perila v napravi je 8 kg. Ne prekoračite največje količine perila pri posameznem programu (oglejte si poglavje »Programi«).

- Delovni tlak vode na vhodnem mestu vode od priključka za odvod mora biti med 0,5 bara (0,05 MPa) in 10 bari (1,0 MPa).
- Prezračevalnih odprtih na dnu ne sme ovirati preproga, predpražnik ali katera koli druga talna obloga.
- Napravo je treba priključiti na vodovodni sistem z novim priloženim kompletom cevi ali drugimi kompleti cevi, ki jih priskrbi pooblaščen servisni center.
- Za ta namen ne uporabite starih, že uporabljenih kompletov cevi.
- Če je napajalni kabel poškodovan, ga mora zamenjati proizvajalec, pooblaščen servisni center ali druga strokovno usposobljena oseba, da se izognete nevarnosti električnega udara.
- Pred vsakršnim vzdrževanjem izklopite napravo in iztaknite vtič iz vtičnice.
- Za čiščenje naprave ne uporabljajte visokotlačnega vodnega pršca in/ali pare.
- Očistite napravo z vlažno krpo. Uporabljajte samo nevtralna čistilna sredstva. Za čiščenje ne uporabljajte abrazivnih čistil, grobih gobic, topil ali kovinskih predmetov.

## 2. VARNOSTNA NAVODILA

### 2.1 Namestitev



Namestitev mora biti izpeljana v skladu z ustreznimi državnimi predpisi.

- Odstranite vso embalažo in transportne vijake, vključno z gumijasto pušo s plastičnim distančnikom.
- Transportne vijake hranite na varnem. Če boste napravo v prihodnje premikali, jih morate ponovno namestiti, da zaklenete boben in preprečite poškodbe notranjosti.
- Pri premikanju naprave bodite pazljivi, ker je težka. Vedno uporabljajte zaščitne rokavice in priloženo obutev.
- Upoštevajte navodila za namestitev, priložena napravi.
- Ne nameščajte ali uporabljajte poškodovane naprave.
- Naprave ne nameščajte ali uporabljajte na mestu, kjer lahko temperatura pade pod 0 °C ali kjer je izpostavljena vremenskim vplivom.
- Tla, kjer bo stala naprava, morajo biti ravna, stabilna, odporna na toploto in čista.
- Poskrbite za kroženje zraka med napravo in tlemi.
- Ko je naprava na mestu, kjer bo trajno delovala, z vodno tehtnico preverite, ali je pravilno poravnana. V nasprotnem primeru ustrezno nastavite noge.
- Naprave ne nameščajte neposredno čez talni odtok.
- Ne pršite vode po napravi in ne izpostavljajte je prekomerni vlagi.

- Naprave ne postavljajte na mesto, kjer njenih vrat ne morete povsem odpreti.
- Pod napravo ne postavljajte zaprte posode za zbiranje morebitne iztekajoče vode. V pooblaščenem servisnem centru preverite, katere pripomočke lahko uporabite.

## 2.2 Električne povezave

### OPOZORILO!

Nevarnost požara in električnega udara.

- OPOZORILO: Ta naprava je namenjena namestitvi / priključitvi na ozemljitveni priključek v zgradbi.
- Vedno uporabite pravilno nameščeno varnostno vtičnico.
- Preverite, ali so parametri s ploščice za tehnične navedbe združljivi z električno napetostjo omrežja.
- Ne uporabljajte razdelilnikov in podaljškov.
- Pazite, da ne poškodujete vtiča in kabela. Če je treba kabel zamenjati, mora to storiti oseba pooblaščenega servisnega centra.
- Vtič vtaknite v vtičnico šele ob koncu nameščanja. Poskrbite, da bo vtič dosegljiv tudi po namestitvi.
- Priključnega kabela ali vtiča se ne dotikajte z mokrimi rokami.
- Ne vlecite za električni priključni kabel, če želite izključiti napravo. Vedno povlecite za vtič.

## 2.3 Priključitev cevi za vodo

- Dovodna voda ne sme preseči temperature 25 °C.
- Ne poškodujte cevi za vodo.
- Pred priključitvijo na nove cevi, cevi, ki že dolgo niso bile v uporabi, tam, kjer so bila izvedena popravila ali nameščene nove naprave (vodni števci itd.), naj voda teče toliko časa, da bo čista in prozorna.
- Med in po prvi uporabi naprave se prepričajte, da ni prisotnih vidnih iztekanj vode.
- Če je cev za dovod vode prekratki, ne uporabite cevnega podaljška. Za zamenjavo cevi se obrnite na pooblaščen servisni center.
- Med odstranjevanjem embalaže lahko vidite iztekanje vode iz cevi za odvod

vode. To je zaradi tovarniških testiranj naprav z vodo.

- Cev za odvod vode lahko podaljšate do največ 400 cm. Za drugo cev za odvod vode in podaljšek se obrnite na pooblaščen servisni center.
- Poskrbite, da bo pipa dosegljiva tudi po namestitvi.
- Po vsaki uporabi naprave zaprite pipo.

## 2.4 Uporaba

### OPOZORILO!

Nevarnost telesnih poškodb, električnega udara, požara, opeklin ali poškodb naprave.

- Upoštevajte varnostna navodila z embalaže pomivalnega sredstva.
- Ne postavljajte vnetljivih izdelkov ali predmetov, ki so prepojeni z vnetljivimi izdelki, v napravo, blizu nje ali nanjo.
- Ne perite perila, močno umazanega od olja, maščobe ali druge mastne snovi. Lahko poškoduje gumijaste dele naprave. Takšno perilo operite ročno, preden ga daste v aparat.
- Ne uporabljajte dišav za perilo, da preprečite nevarnost poškodb plastičnih in gumijastih delov naprave.
- Med izvajanjem programa se ne dotikajte stekla vrat. Steklo se lahko močno segreje.
- S perila odstranite vse kovinske predmete.

## 2.5 Servis

- Za popravilo naprave se obrnite na pooblaščen servisni center. Uporabite samo originalne rezervne dele.
- Samopopravila ali nestrokovna popravila lahko vplivajo na varnost, zaradi česar lahko preneha veljati garancija.
- Naslednji rezervni deli so na voljo še vsaj 10 let po prekinitvi izdelave modela: motor in krtačke za motor, transmisjska gred med motorjem in bobnom, črpalka, blažilniki udarcev in vzmeti, pralni boben, tri-kraki nosilec bobna in ustrezni kroglični ležaji, grelci in grelni elementi, vključno s toplotnimi črpalkami, cevovodi in ustrezno opremo, vključno z gibkimi cevmi, ventili, filtri in elementi za preprečevanje uhajanja vode, ploščami tiskanega vezja,

elektronskimi prikazovalniki, tlačnimi stikali, termostati in senzorji, programsko opremo in sistemskim programom, vključno s programsko opremo za ponastavitve, vrati, tečaji in tesnili vrat, drugimi tesnili, sklopom za zaklepanje vrat, plastičnimi elementi, kot so razdeljevalniki pralnega sredstva. Trajanje je lahko daljše v vaši državi. Za dodatne informacije obiščite našo spletno stran.

- Nekateri od teh nadomestnih delov so na voljo samo usposobljenim serviserjem, vsi nadomestni deli pa niso primerni za vse modele.
- O žarnicah v izdelku in nadomestnih žarnicah, ki se prodajajo ločeno: Te žarnice so zasnovane za ekstremne pogoje v gospodinjskih aparatih, kot so izjemne temperature, vibracije in vlažnosti, ali za sporočanje informacij o delovanju

aparata. Niso namenjene za uporabo drugje in niso primerne za sobno razsvetljavo v gospodinjstvu

## 2.6 Odstranjevanje

### ⚠ OPOZORILO!

Nevarnost poškodbe ali zadušitve.

- Napravo izključite iz napajanja in vodovodnega sistema.
- Odrežite električni priključni kabel tik ob napravi in napravo zavrzite.
- Odstranite zapah in na ta način preprečite, da bi se otroci ali živali zaprli v boben.
- Napravo odstranite v skladu s krajevnimi zahtevami za odstranjevanje odpadne električne in elektronske opreme (OEEO).

## 3. OPIS IZDELKA

### 3.1 Pregled naprave

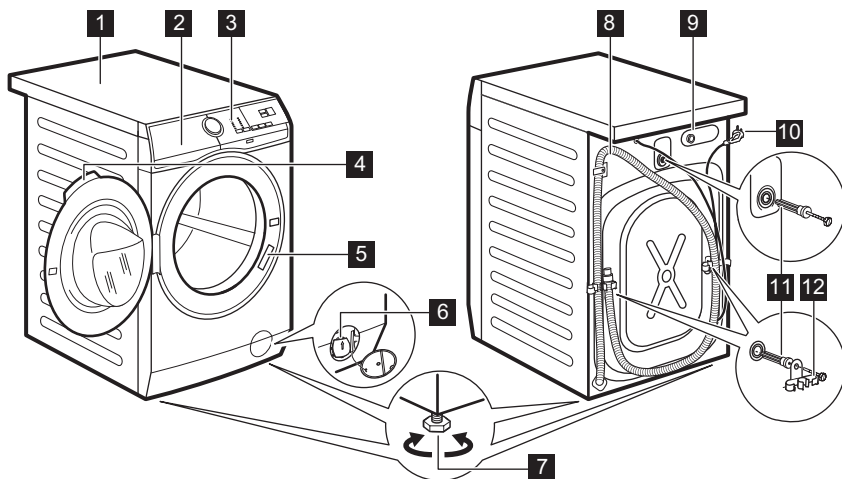

- 1** Delovna površina
- 2** Predal za pomivalno sredstvo
- 3** Upravljalna plošča
- 4** Ročaj vrat
- 5** Ploščica za tehnične navedbe

- 6** Filter odtočne črpalke
- 7** Nogi za izravnavo naprave
- 8** Cev za odvod vode
- 9** Priključek cevi za dovod vode
- 10** Omrežni kabel

## 11 Tranportni vijaki

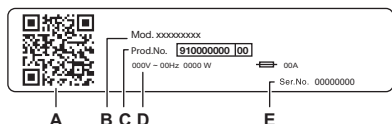

## 12 Nosilec cevi

Na ploščici za tehnične navedbe se nahaja:

- A. Koda QR
- B. Ime modela
- C. Številka izdelka
- D. Električna nazivna moč
- E. Serijska številka

Skenirajte **QR kodo** na napravi, da registrirate svoj izdelek in ga kar najbolje izkoristite.

- - Dostopajte do podrobnosti, dokumentacije in člankov o tem, kako uporabljati najboljše funkcije (uporabniški priročnik je na voljo tudi na [electrolux.com/manuals](http://electrolux.com/manuals))
- - Pridobite nasvete za uporabo, odpravljanje težav, servisiranje in popravilo (na voljo tudi na [electrolux.com/support](http://electrolux.com/support))
- - Kupite dodatno opremo, potrošni material in originalne nadomestne dele za vaš aparat (na voljo tudi na [electrolux.com/shop](http://electrolux.com/shop))

## 4. TEHNIČNI PODATKI

Dimenzija	Širina/višina//skupna globina	59,6 cm /84,7 cm /57,6 cm
Električne povezave	Napetost	230 V
	Skupna moč	1900 W
	Varovalka	10 A
	Frekvenca	50 Hz
Raven zaščite proti vdoru trdnih delcev in vlage, ki jo zagotavlja zaščitni pokrov, razen kjer nizkonapetostna oprema nima nobene zaščite proti vlagi		IPX4
Tlak v vodovodnem omrežju	Najnižji	0,5 bara (0,05 MPa)
	Najvišji	10 barov (1,0 MPa)
Dovod vode <sup>1)</sup>		Mrzla voda
Največja količina perila	Bombaž	8 kg

<sup>1)</sup> Cev za dovod vode priključite na pipo s 3/4" spojko.

## 5. NAMESTITEV

### **OPOZORILO!**

Oglejte si poglavja o varnosti.

## 5.1 Odstranjevanje embalaže

1. Odprite vratca. Iz bobna odstranite vse predmete.

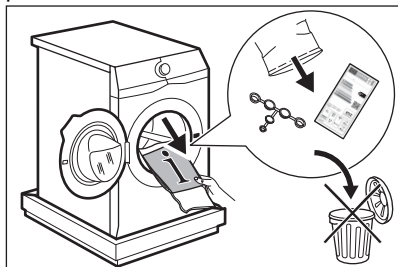

Dodatna oprema, priložena napravi, se lahko razlikuje glede na model.

2. Embalažo položite na tla za napravo in napravo previdno nagnite na hrbtno stran. Odstranite zaščito z dna.

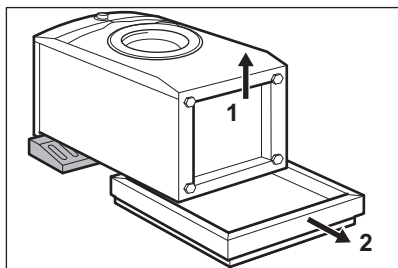

### POZOR!

Pralnega stroja ne polagajte na sprednjo stran.

3. Napravo postavite v pokončni položaj. Iz držala za cev odstranite napajalni kabel in cev za odvod vode.

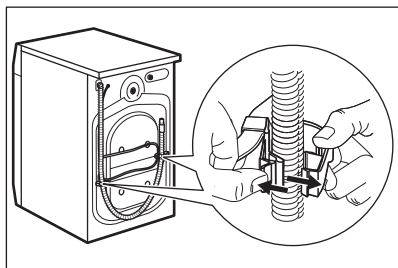

### ⚠ OPOZORILO!

Lahko vidite iztekanje vode iz cevi za odvod vode. To je zato, ker je bil pralni stroj preizkušen v tovarni.

4. Odstranite tri transportne vijake in izvlecite plastične distančnike.

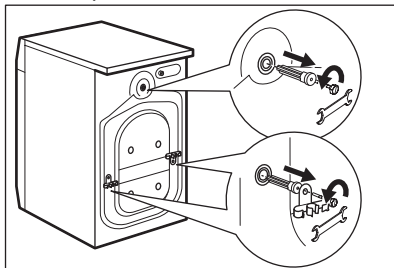

**Priporočamo, da embalažo in transportne vijake shranite za takrat, ko boste premikali napravo.**

5. V odprtine vstavite plastične čepe iz vrečke z navodili za uporabo.

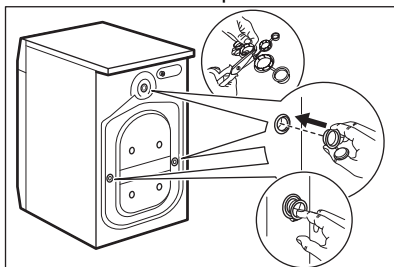

## 5.2 Informacije za namestitev

### Postavitev in namestitev v vodoraven položaj

Napravo namestite pravilno, da med njenim delovanjem preprečite tresljaje, hrup in premikanje.

1. Napravo namestite na ravno trdno podlago. Naprava mora stati naravnost in stabilno. Naprava se ne sme dotikati stene ali drugih delov, pod napravo pa mora biti omogočeno kroženje zraka.
2. Odvijte ali privijte nogice, da izravnate napravo. Vse noge morajo biti trdno na tleh.

### **⚠ OPOZORILO!**

Za pravilno izravnavo naprave, ne polagajte kartona, lesa ali podobnih materialov pod nastavljive noge.

### **Cev za dovod vode**

### **⚠ POZOR!**

Prepričajte se, da cevi niso poškodovane in da na priključkih ne prihaja do iztekanja. Ne smete uporabiti cevnega podaljška, če je priložena dovodna cev prekratka. Za informacije o zamenjavi cevi za dovod vode se obrnite na servisni center.

1. Cev za dovod vode priključite na hrbtno stran naprave, če je potrebno. Običajno je že nameščeno v tovarni.

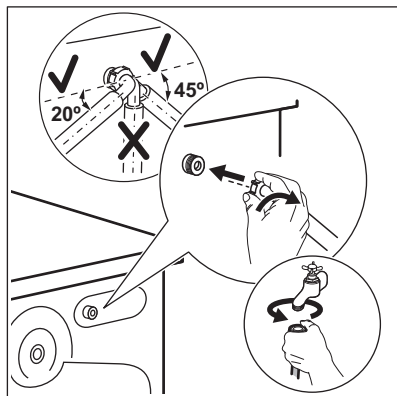

2. Usmerite jo v levo ali v desno, odvisno od položaja pipe za vodo. Zagotovite, da dovodna cev ni nameščena navpično.
3. Po potrebi popustite matico, da jo namestite v pravi položaj.
4. Cev za dovod vode priključite na pipo za mrzlo vodo s 3/4-colsko spojko.
5. Nekateri modeli lahko vsebujejo cev za dovod vode z napravo za zaporo vode. Preprečuje vsakršno iztekanje v cevi zaradi naravnega staranja. Sektor v oknu prikazuje to napako **A**. V tem primeru zaprite pipo in se obrnite na pooblaščen servisni center za informacije o zamenjavi cevi.

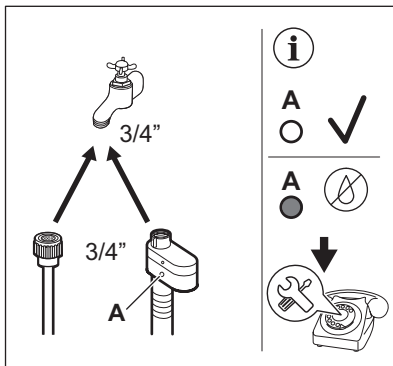

### **⚠ OPOZORILO!**

Voda na dovodu ne sme preseči temperature 25 °C.

### **Izčrpavanje vode**

Odvodna cev je lahko najmanj 60 cm in največ 100 cm od tal.

### **i**

Cev za odvod vode lahko podaljšate do največ 400 cm. Za nakup druge cevi za odvod vode in podaljška se obrnite na pooblaščen servisni center.

Poskrbite, da bo cev za odvod vode obrnjena navzgor, da umazanija iz umivalnika ne bi prišla v napravo.

Cev za odvod vode priključite na sifon in jo pritrdite z objemko. Poskrbite, da bo cev za odvod vode obrnjena navzgor, da umazanija iz umivalnika ne bi prišla v napravo.

Cev namestite neposredno v vgrajeno odtočno cev v steni in jo pritrdite z objemko.

Brez plastičnega vodila za cev na sifon - Cev za odvod vode namestite na sifon in jo pritrdite z objemko.

Cev za odvod vode lahko zvijete v obliko U in jo postavite okrog plastičnega vodila. Na rob umivalnika - Pritrdite vodilo na pipo ali steno.



Poskrbite, da se plastično vodilo ne bo moglo premikati, ko bo naprava izčrpavala vodo, in da konec cevi za odvod vode ne bo potopljen v vodo. Lahko pride do povratnega toka umazane vode v napravo. Kupite dodatno opremo pri pooblaščenem dobavitelju.

Na fiksno odvodno cev s prezračevalno odprtino - Cev za odvod vode vstavite

Cev za odvod vode je mogoče priključiti na različne načine:

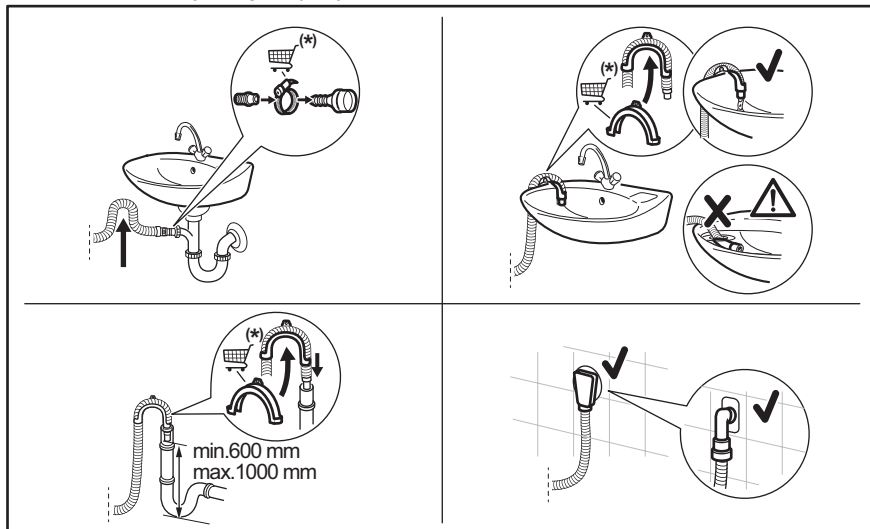

(\*) Informacije se lahko spremenijo brez predhodnega obvestila.

### 5.3 Električna povezava

Na koncu postopka nameščanja lahko vtaknete vtič v vtičnico.

Na ploščici za tehnične navedbe na notranjem robu vrat naprave in v poglavju »Tehnični podatki« so navedene potrebne električne napetosti. Poskrbite, da bodo v skladu z napajanjem.

Preverite, ali električna napeljava na mestu priključitve stroja dovoljuje največjo obremenitev. Upoštevajte tudi druge naprave in porabnike v prostoru.

neposredno v odtočno cev ali fiksno odvodno cev



Zagotovljeno mora biti odzračevanje konca cevi za odvod vode. Notranji premer odtočne cevi (najmanj 38 mm - min. 1.5") mora biti večji od zunanjega premera cevi za odvod vode.

**Napravo priključite v ozemljeno vtičnico.**

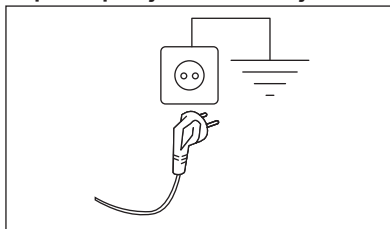

Napravo namestite tako, da je možen enostaven dostop do priključnega kabla.

Za vsa električna dela, potrebna za namestitve te naprave, se obrnite na pooblaščen servisni center.

Proizvajalec ne prevzema odgovornosti za škodo ali poškodbe, ki bi nastale zaradi

neupoštevanja zgoraj navedenih varnostnih opozoril.

## 6. NADZORNA PLOŠČA

### 6.1 Opis nadzorne plošče

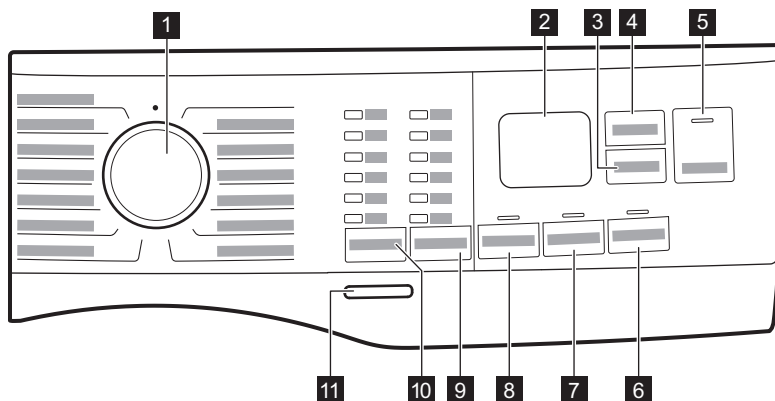

- 1** Vrtljiv gumb za izbiro programa
- 2** Prikazovalnik
- 3** Delay Start Zamik
- 4** Time Manager Zamik
- 5** Start/Pause tipka na dotik ▶||
- 6** Stains Zamik
- 7** Extra Rinse Zamik
- 8** Prewash Zamik
- 9** Tipka za funkcije znižanja hitrosti ožemanja Spin
  - No Spin možnost
  - Rinse Hold možnost
  - Silent možnost
- 10** Temp. Zamik
- 11** On/Off tipka na dotik

### 6.2 Prikazovalnik

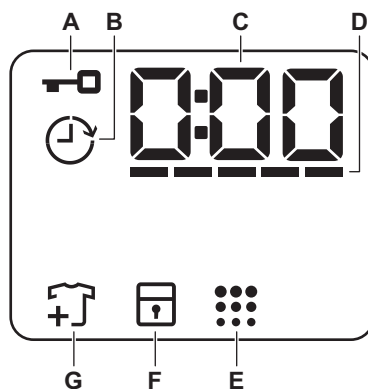



- A.** Indikator zaklenjenih vrat
- B.** Indikator zamika vklopa
- C.** Digitalni indikator lahko pokaže:
  - Trajanje programa (npr. 2:40),
  - Čas zamika (npr. 2h),

- Konec programa (000)
- Opozorilna koda (npr. E20).
- Prikaz skupnega števila ur delovanja naprave. Za več podrobnosti si oglejte razdelek „Števec ur delovanja“ v odstavku „Nastavitve“.

- D. -----: Time Manager indikator stopnje upravljanja časa.
- E.  Indikator čiščenja bobna. Za dodatne podrobnosti si preberite poglavje

„Čiščenje bobna“, naslov „Skrb in čiščenje“.

- F.  Indikator Child Lock
- G.  Indikator dodajanja oblačil. Zasveti na začetku faze pranja, ko lahko uporabnik še vedno prekine delovanje naprave in doda še več perila.

## 7. VRTLJIV GUMB IN TIPKE

### 7.1 Uvod



Možnosti/funkcije niso na voljo pri vseh programih pranja. Preverite združljivost možnosti/funkcij s programi pranja v »Razpredelnici programov«. Možnost/funkcija lahko izključuje drugo, v tem primeru vam naprava ne dopušča nastaviti nezdružljivih možnosti/funkcij.

### 7.2 On/Off

Nekaj sekund pritiskajte to tipko, da vklopite ali izklopite napravo. Ob vklopu ali izklopu naprave se oglasita dva različna zvočna signala.

Ker funkcija stanja pripravljenosti samodejno izklopi napravo po nekaj minutah za zmanjšanje porabe energije, boste morda morali ponovno vklopiti napravo.

Za dodatne podrobnosti si oglejte odstavek Stanje pripravljenosti v poglavju Vsakodnevna uporaba.

### 7.3 Temp.

Ko izberete program pranja, naprava samodejno predlaga privzeto temperaturo.



Indikator Cold  = hladna voda.

Zasveti indikator nastavljene temperature.

### 7.4 Spin

Ko nastavite program, naprava samodejno nastavi privzeto število vrtljajev pri ožemanju.

### Dodatne funkcije ožemanja:

- **No Spin** . Zasveti ustrezni indikator. To možnost nastavite za izklop vseh faz ožemanja. Naprava izvede samo fazo črpanja izbranega programa pranja. To možnost nastavite za zelo občutljive tkanine. Pri fazi izpiranja je uporabljene več vode za nekatere programe pranja.
- **Rinse Hold** . Zasveti ustrezni indikator. Končno ožemanje se ne izvede. Voda zadnjega izpiranja se ne izčrpa, s čimer se prepreči mečkanje perila. Program pranja se konča z vodo v bobnu. Vrata ostanejo zaklenjena, boben pa se občasno obrne, da se zmanjša zmečkanost perila. Če želite odkleniti vrata, morate izčrpati vodo. Če se dotaknete gumba Start/Pause, naprava izvede fazo ožemanja in izčrpa vodo.
- **Silent** . Zasveti ustrezni indikator. Vmesne faze in faza končnega ožemanja so ukinjene, program pa se konča z vodo v bobnu. To pomaga zmanjšati mečkanje. Vrata ostanejo zaklenjena. Boben se občasno obrne, s čimer zmanjša zmečkanost perila. Če želite odkleniti vrata, morate izčrpati vodo. Ker je program zelo tih, je primeren za uporabo ponoči, ko je električna energija cenejša. Pri nekaterih programih se izpiranje izvaja z večjo količino vode. Če se dotaknete gumba Start/Pause, naprava izvede samo fazo črpanja.



Naprava samodejno izčrpa vodo po približno 18 urah.

## 7.5 Prewash

S to funkcijo lahko programu pranja dodate fazo predpranja.

Zasveti ustrezni indikator.

- To funkcijo uporabite za dodajanje faze predpranja pri 30 °C pred pranjem. Ta funkcija je priporočljiva za močno umazano perilo, še posebej, če vsebuje pesek, prah, blato in druge trdne delce.



Te funkcije lahko podaljšajo trajanje programa.

## 7.6 Trajno Extra Rinse

S to funkcijo lahko dodate nekaj izpiranj glede na izbrani program pranja.

To funkcijo uporabite za ljudi, ki so alergični na ostanke pralnih sredstev in imajo občutljivo kožo.



Ta funkcija podaljša trajanje programa.

Nad tipko zasveti ustrezni indikator in trajno sveti med naslednjimi cikli do izklopa te funkcije.

## 7.7 Stains

Dotaknite se te tipke, da programu dodate fazo odstranjevanja madežev.

Zasveti ustrezni indikator nad tipko.

To funkcijo uporabite za pranje perila s trdovratnimi madeži.

Ko nastavite to funkcijo, vstavite sredstvo za odstranjevanje madežev v predelek .



Ta možnost podaljša trajanje programa. Ta funkcija ne deluje pri temperaturah, nižjih od 40 °C.

## 7.8 Delay Start

S to možnostjo lahko vklop programa premaknete na ustreznjši čas.

Za nastavitve zelenega zamika pritisčajte tipko. Čas narašča v korakih po eno uro do 20 ur.

Na prikazovalniku se prikažeta indikator  in izbrani čas zamika vklopa. Po dotiku tipke Start/Pause naprava začne z odštevanjem in vrata so zaklenjena.

## 7.9 Time Manager

S to funkcijo lahko skrajšate trajanje programa glede na količino perila in stopnjo umazanije.

Ko nastavite program pranja, se na prikazovalniku prikažejo privzeto trajanje in pomišljaji -----.

Dotaknite se tipke Time Manager, da skrajšate trajanje programa glede na vaše potrebe. Na prikazovalniku se prikaže novo trajanje programa, število pomišljajev pa se skladno s tem zmanjša:

----- primerno za poln stroj običajno umazanega perila.

---- kratek program za poln stroj malo umazanega perila.

-- zelo kratek program za manjšo količino malo umazanega perila (priporočena je največ polovična napolnjenost stroja).

- najkrajši program za osveževanje majhne količine perila.

Time Manager je na voljo le pri programih v preglednici.

indikator

Cottons

Synthetics

----- 1)



indikator	Cottons	Synthetics
	----	■
---	■	■
-- 2)	■	■
- 2)	■	■

1) Privzeto trajanje za vse programe.

2) Ta stopnja funkcije Time Manager ni na voljo pri 90 °C.



Pri nekaterih napravah se trajanje programa skrajša brez prikaza pomišljajev.

## 7.10 Start/Pause

Dotaknite se tipke Start/Pause za začetek, premor naprave ali prekinitve trenutnega programa.







Program lahko prekinete in dodate ali odstranite oblačila, ko se na prikazovalniku prikaže ikona . Za več podrobnosti preberite poglavje „Odpiranje vrat - Dodajanje oblačil“.

## 8. PROGRAMI

### 8.1 Tabela programov

Program Privzeta temperatura Temperaturno območje	Referenčna hitrost ožemanja Razpon hitrosti ožemanja (obr./min)	Največja količina perila	Opis programa (Vrsta perila in stopnja umazanosti)
Cottons 40 °C 90 °C – Hladno	1200 obr./min (1200 - 400)	8 kg	Belo in barvno bombažno perilo. Popolno za običajno in močno umazano perilo.
Synthetics 30 °C 60 °C – Hladno	1200 obr./min (1200 - 400)	3 kg	Sintetično ali mešano perilo. Običajno umazano.
Delicates 30 °C 40 °C – Hladno	800 obr./min (1200 - 400)	2 kg	Občutljivo perilo, kot je perilo iz akrila, viskoze in mešano perilo, ki zahteva bolj nežno pranje. Običajno umazano.
Wool 40 °C 40 °C – Hladno	1200 obr./min (1200 - 400)	1,5 kg	Volneno perilo za strojno in ročno pranje ter drugo perilo s simbolom za »ročno pranje« <b>1)</b> .
Rapid 14min 30 °C	800 obr./min (800 - 400)	1,5 kg	Bombažno in sintetično perilo z malo umazanije ali nošeno le enkrat.

Program Privzeta temperatura Temperaturno območje	Referenčna hitrost ožemanja Razpon hitrosti ožemanja (obr./min)	Največja količina perila	Opis programa (Vrsta perila in stopnja umazanosti)
Rinse	1200 obr./min (1200 - 400)	8 kg	Vse tkanine razen volnenih in zelo občutljivih. Program za izpiranje in ožemanje perila. Privzeto število vrtljajev centrifuge se uporablja za bombažna oblačila. Znižajte število vrtljajev centrifuge glede na vrsto perila. Po potrebi nastavite funkcijo dodatnega izpiranja, da dodate izpiranja. Ob nizkem številu vrtljajev centrifuge aparat izvede nežna izpiranja in kratko ožemanje.
Spin/Drain	1200 obr./min (1200 - 400)	8 kg	Za ožemanje perila in črpanje vode iz bobna. Vse tkanine razen volnenih in občutljivih.
Jeans 30 °C 40 °C – Hladno	800 obr./min (1200 - 400)	3 kg	Poseben program za oblačila iz denima z nežno fazo pranja za zmanjšanje bledenja barv in madežev. Za boljše nego je priporočena manjša količina perila.
Sport 30 °C 40 °C – Hladno	1200 obr./min (1200 - 400)	3 kg	Sintetična športna oblačila. Ta program je zasnovan za nežno pranje sodobnih športnih oblačil za dejavnosti na prostem in je primeren tudi za oblačila za telovadbo, kolesarjenje ali tek ter podobna oblačila.
Silk 30 °C	800 obr./min (800 - 400)	1 kg	Svila in druge občutljive tkanine z oznako za strojno in ročno pranje. Gibanje bobna je tako nežno, da lahko perete celo zelo občutljiva oblačila. Zaženite celoten program pranja in sušenja, da zmanjšate pomečkanost.
Duvet 30 °C 60 °C – Hladno	800 obr./min (800 - 400)	3 kg	Poseben program za eno sintetično ali pernato/puhasto odejo, prešito odejo, posteljno pregrinjalo, itd. Uporabite tekoče pralno sredstvo za občutljive tkanine, npr. pralno sredstvo za volno.
Outdoor  30 °C 40 °C – Hladno	1200 obr./min (1200 - 400)	2 kg <sup>2)</sup> 1 kg <sup>3)</sup>	Ne uporabljajte mehčalca in se prepričajte, da v predalu za pralno sredstvo ni ostankov mehčalca. <b>Oblučila, ki jih nosite zunaj, tehnična, športna oblačila, vodoodporne in zrakovprepustne jakne, jakne z odstranljivim flisom ali notranjo podlogo.</b> Priporočena količina perila je 2 kg. Ta program je mogoče uporabiti tudi kot obnovitveni cikel za vodoodbojna oblačila, posebej zasnovan za oblačila hidrofobno prevleko. Za izvedbo obnovitvenega cikla za vodoodbojna oblačila nadaljujete na naslednji način: <ul style="list-style-type: none"> <li>• Pralno sredstvo nalijte v predelek .</li> <li>• V predelek predala za mehčalec  nalijte posebno sredstvo za obnovev vodoodbojnih oblačil.</li> <li>• Zmanjšajte količino perila na 1 kg.</li> </ul> Za še boljši učinek sredstva za obnovev vodoodbojnih oblačil, oblačila posušite v sušilnem stroju, tako da nastavite program sušenja Outdoor (če je na voljo in če je na etiketi za nego perila navedeno, da je dovoljeno sušenje v sušilnem stroju).

Program Privzeta temperatura Temperaturno območje	Referenčna hitrost ožemanja Razpon hitrosti ožemanja (obr./min)	Največja količina perila	Opis programa (Vrsta perila in stopnja umazanosti)
Hygiene  60 °C	1200 obr./min (1200 - 400)	8 kg	<b>Belo bombažno perilo.</b> Ta visoko učinkovit program pranja v kombinaciji s paro odstrani več kot 99,99 % bakterij in virusov <sup>4)</sup> ohranjanje temperature nad 60 °C v celotni fazi pranja; z dodatnim delovanjem na vlakna, zahvaljujoč parni fazi, izboljšana faza izpiranja zagotavlja ustrezno odstranitev ostankov pralnega sredstva in mikroorganizmov. Ta program zagotavlja tudi ustrezno zmanjšanje količine cvetnega prahu/aler-genov.
Eco 40-60 40 °C <sup>5)</sup>	1200 obr./min (1200 -400)	8 kg	Belo in barvno obstojno bombažno perilo. Običajno umazano perilo. Poraba energije se zmanjša, trajanje programa pranja pa podaljša, s čimer so zagotovljeni dobri rezultati pranja.

1) Med tem ciklom se boben obrača počasi, da zagotovi nežno pranje. Morda bo videti, kot da se boben ne obrača ali se ne obrača pravilno, a to je normalno za ta program.

2) Program pranja.

3) Program pranja in impregnacijska faza.





4) Testirano na Staphylococcus aureus, Enterococcus faecium, Candida albicans, Pseudomonas aeruginosa in MS2 Bacteriophage v preizkusu, ki ga je izvedel zunanji izvajalec Swisstat Testmaterialien AG leta 2021 (poročilo o preskusu št. 202120117).





5) Glede na Uredbo komisije (EU) 2019/2023 lahko ta program pri 40 °C skupaj v istem ciklu opere običajno umazano bombažno perilo, za katerega je proizvajalec navedel, da je primerno za pranje pri 40 °C ali 60 °C.



Za doseženo temperaturo v perilu, trajanje programa in druge podatke si oglejte poglavje »Vrednosti porabe«. Najučinkovitejši programi v smislu porabe energije so običajno tisti, ki delujejo pri nižjih temperaturah in trajajo dlje.

## Kompatibilnost programskih možnosti

Program	Spin				Prewash <sup>1)</sup>	Extra Rinse	Stains <sup>2)</sup>	Delay Start	Time Manager
Cottons	■	■	■	■	■	■	■	■	■
Synthetics	■	■	■	■	■	■	■	■	■
Delicates	■	■	■	■		■		■	
Wool  	■	■	■					■	



Program	Spin				Prewash 1)	Extra Rinse	Stains 2)	Delay Start	Time Manager
Rapid 14min	■	■	■					■	
Rinse	■	■	■			■		■	
Spin/Drain	■	■ 3)						■	
Jeans	■	■	■	■		■	■	■	
Sport	■	■	■		■	■		■	
Silk	■	■						■	
Duvel	■	■						■	
Outdoor 	■	■	■			■		■	
Hygiene 	■	■	■			■	■	■	
Eco 40-60	■		■					■	



1) PrewashFunkcij in Stains ni mogoče izbrati skupaj.

2) Ta funkcija ne deluje pri temperaturah, nižjih od 40 °C.

3) Če nastavite funkcijo Brez ožemanja, naprava izvede samo črpanje.

### Ustrezna pralna sredstva za programe pranja

Program	Univerzalni prašek 1)	Univerzalno tekoče pralno sredstvo	Tekoče pralno sredstvo za barvasto perilo	Občutljivo volнено perilo	Posebno
Cottons	▲	▲	▲	--	--
Synthetics	▲	▲	▲	--	--
Delicates	--	--	--	▲	▲
Wool  	--	--	--	▲	▲
Rapid 14min	--	▲	▲	--	--
Jeans	--	--	▲	▲	▲
Sport	--	▲	▲	--	▲
Silk	--	--	--	▲	▲

Program	Univerzalni prašek 1)	Univerzalno tekoče pralno sredstvo	Tekoče pralno sredstvo za barvasto perilo	Občutljivo volneno perilo	Posebno
Duvet	--	--	--	▲	▲
Outdoor 	--	--	--	▲	▲
Hygiene 	▲	▲	--	--	▲
Eco 40-60	▲	▲	▲	--	--

1) Pri temperaturah, višjih od 60 °C, je priporočena uporaba pralnega sredstva.

-- = ni priporočljivo ▲ = priporočeno

## 8.2 Woolmark Premium Wool Care - Modro



Postopek pranja volne tega stroja so odobrili in preizkusili pri podjetju Woolmark za pranje volnenih oblačil z oznako »ročno pranje«, pod pogojem, da so izdelki oprani v skladu z navodili na etiketi oblačila in tistimi, ki jih je izdal proizvajalec tega pralnega stroja.  
M1511

## 9. NASTAVITVE

### 9.1 Zvočni signali

Ta naprava ima različne zvočne signale, ki se oglasijo:

- Ob vklopu naprave (poseben kratek zvok).
- Ob izklopu naprave (poseben kratek zvok).
- Ob dotiku tipk (klik).
- Ob napačni izbiri (3 kratki zvoki).
- Program je zaključen (zaporedje zvokov približno eno minuto).
- V primeru napake v delovanju naprave (zaporedje kratkih zvokov približno 5 minut).

Za **izklop/vklop** zvočnih signalov ob zaključku programa se za približno dve sekundi sočasno dotaknite tipk Temp. in Spin. Na prikazovalniku se prikaže On/Off



Če izklopite zvočne signale, ti še naprej delujejo v primeru napake v delovanju naprave.

### 9.2 Varovalo za otroke

S to funkcijo lahko otrokom preprečite igranje z upravljalno ploščo.

Za **vklop/izklop** te funkcije držite pritisnjeno tipko Stains, dokler se na prikazovalniku ne  prikaže/izgine z njega .

Naprava po izklopu privzeto izbere to funkcijo.

Funkcija varovala za otroke morda ne bo na voljo nekaj sekund po vklopu naprave.

### 9.3 Števec ur delovanja

Skupni čas delovanja naprave lahko vidite v urah, od prvega vklopa. Ta vrednost šteje čas delovanja ciklov (ne vključuje premorov, zamika vklopa). Za prikaz te vrednosti nadaljujte na naslednji način:

1. Napravo vklopite s pritiskom tipke On/Off.
2. Gumb za izbiro programa zavrtite na poljuben program (začetek prvega položaja v smeri urinega kazalca).
3. Pritisnite in nekaj sekund držite tipki Spin in Prewash (v 10 sekundah po vklopu. Po teh 10 sekundah kombinacija tipk vklopi in izklopi zvočne signale).
4. Po 3 sekundah se na prikazovalniku prikaže skupno število ur delovanja naprave: npr. 1276 ur, za 2 sekundi se na prikazovalniku prikaže beseda Hr, za 2 sekundi se prikaže številka 12 (za tisočice in stotice) in število 76 (za desetice in enice).



Če postopek ne deluje (zaradi časovne prekinitve, napačnega položaja gumba za izbiro programa ali kombinacije napačnih tipk), izklopite napravo in od začetka ponovite zaporedje.

### 9.4 Tovarniška ponastavitev

Ta funkcija omogoča obnovitev tovarniških privzetih možnosti. Za **vklop** te funkcije upoštevajte spodnje korake:

1. Napravo vklopite s pritiskom tipke On/Off.
2. Gumb za izbiro programa zavrtite na poljuben program (začetek prvega položaja v smeri urinega kazalca).
3. Pritisnite in nekaj sekund držite tipki Extra Rinse in Stains (v 10 sekundah po vklopu. Po teh 10 sekundah kombinacija tipk vklopi in izklopi zvočne signale).
4. Na prikazovalniku se za približno 5 sekund prikaže — — —.



Če postopek ne deluje (zaradi časovne prekinitve, napačnega položaja gumba za izbiro programa ali kombinacije napačnih tipk), izklopite napravo in od začetka ponovite zaporedje.

## 10. DNEVNA UPORABA



### POZOR!

Oglejte si poglavja o varnosti.

### 10.1 Vklp naprave

1. Povezava omrežnega vtiča z omrežno vtičnico.
2. Odprite pipo za vodo.
3. Pritisnite gumb On/Off in ga držite nekaj sekund, da vklopite stroj.

Zaslišali boste kratek zvočni signal.

### 10.2 Vstavljanje perila

1. Odprite vrata naprave.
2. Izpraznite žepe in razgrnite oblačila, preden jih daste v napravo.
3. Posamezno perilo dajte v boben. V boben ne dajajte preveč perila.
4. Dobro zaprite vrata.

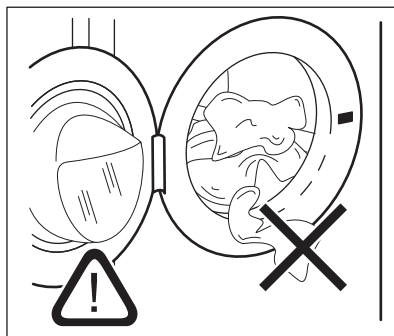



### POZOR!

- Pazite, da se perilo ne bo ujelo med tesnilo in vrata, da preprečite nevarnost iztekanja vode in poškodbe perila.

- Pomivanje močno zamaščenih, mastnih madežev ali uporaba dišav lahko poškoduje gumijaste dele pralnega stroja.

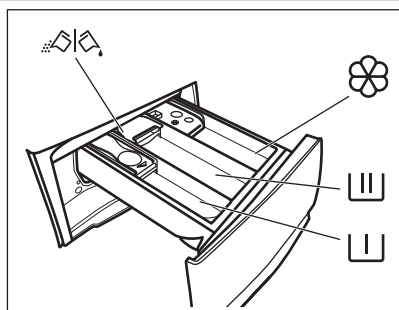
### 10.3 Dovajanje pralnega sredstva in dodatkov pri sistemu



-  Predelček za predpranje, program namakanja ali sredstvo za odstranjevanje madežev.

---

-  Predelček za fazo pranja.

---

-  Predelček za tekoče dodatke (mehčalec, škrob).

---

- MAX** Najvišja raven za tekoče dodatke.

---

-  Loputa za pralni prašek ali tekoče pralno sredstvo.

1. Odmerite določeno količino pralnega sredstva in mehčalca.
2. Pralno sredstvo in mehčalec dajte v ustrezna predelka.

**i** Vedno upoštevajte navodila z embalaže pralnih sredstev, a priporočamo, da ne prekoračite najvišje navedene ravni **MAX**. Ta količina zagotavlja najboljše rezultate pranja.

**i** Po potrebi po pranju iz predala za pralno sredstvo odstranite ostanke pralnega sredstva.

### 10.4 Preverjanje položaja lopute za pralno sredstvo

1. Predal za pralno sredstvo vlecite ven, dokler se ne ustavi.
2. Potisnite ročico navzdol, da odstranite predal.

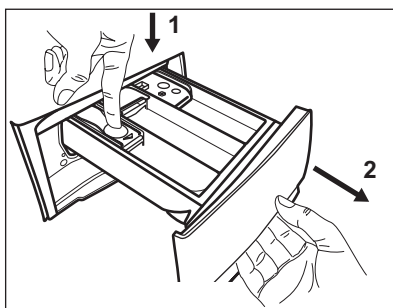

3. Če želite uporabiti pralni prašek, obrnite loputo navzgor.

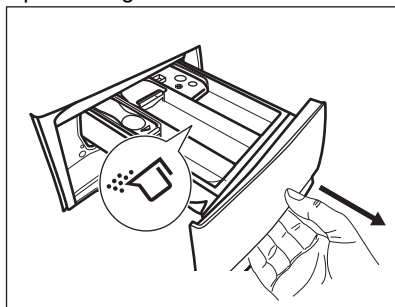

4. Če želite uporabiti tekoče pralno sredstvo, loputo obrnite navzdol.

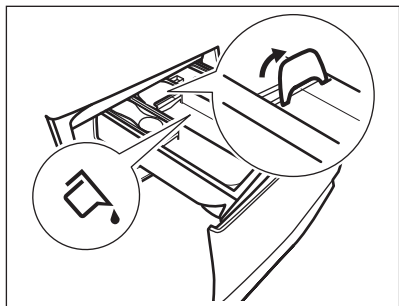

Ko je loputa v položaju **NAVZDOL**:

- Ne uporabljajte želatinastih ali gostih tekočih pralnih sredstev.
- Ne prekoračite količine tekočega pralnega sredstva, označene na loputi.
- Ne nastavite faze predpranja.
- Ne nastavite funkcije zakasnjene vклоpa.

5. Odmerite pralno sredstvo in mehčalec.
6. Pazljivo zaprite predal za pralno sredstvo.

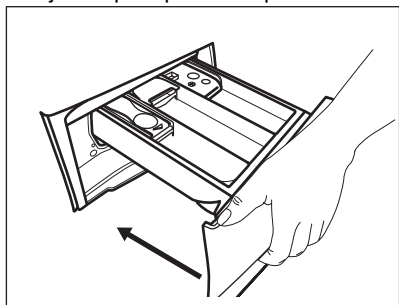

Ko zaprete predal, se prepričajte, da loputa ne povzroča blokade.

## 10.5 Nastavitev programa

1. Obrnite gumb za izbiro programa, da izberete zeleni program pranja.

Indikator tipke Start/Pause  utripa. Prikazovalnik prikazuje trajanje programa.

2. Če želite spremeniti temperaturo in/ali število vrtljajev centrifuge, se dotaknite ustrezne tipke.
3. Po potrebi z dotikom ustreznih tipk nastavite eno ali več funkcij. Na prikazovalniku zasvetijo ustrezni indikatorji, informacije pa se skladno spremenijo.



Če izbira **ni mogoča**, se oglasi zvočni signal, na prikazovalniku pa se prikaže



---

## 10.6 Dodatne informacije o vsakodnevni uporabi

### Zaznavanje količine perila SensiCare System

SensiCare System začne preverjanje teže perila za izračun dejanskega trajanja programa. Naprava samodejno prilagodi trajanje programa količini perila za doseg odličnih rezultatov pranja v najkrajšem možnem času. SensiCare System ni na voljo pri programih s kratkimi cikli.

### Zagon programa

Dotaknite se tipke Start/Pause , da vklopite program. Povezani indikator preneha utripati in sveti. Program se začne, vrata so zaklenjena. Na prikazovalniku se prikaže indikator Program se začne, vrata so zaklenjena. Na prikazovalniku se prikaže indikator .

### Začetek programa z zamikom vклоpa

1. Pritiskajte tipko Delay Start, dokler se na prikazovalniku ne prikaže zeleni zamik vклоpa.

2. Dotaknite se tipke Start/Pause . Vrata naprave se zaklenejo in začne se odštevanje časa zamika vклоpa. Ko se odštevanje konča, se program samodejno začne.

### Prekinitev programa in spreminjanje funkcij.

1. Med izvajanjem programa lahko spremenite samo nekatere funkcije. Dotaknite se tipke Start/Pause .

2. Spremenite funkcije. Informacije na prikazovalniku se ustrezno spreminjajo.



3. Ponovno se dotaknite Start/Pause . Program pranja se nadaljuje.

### Preklic trenutnega programa

- Pritisnite tipko On/Off za preklic programa in izklop naprave. Ponovno pritisnite za vклоp naprave.



- Izbirni gumb zavrtite v položaj za ponastavitev, da vklopite napravo • . Počakajte 2 sekundi. Zdaj lahko nastavite nov program pranja.

#### Konec programa

- Naprava se samodejno ustavi. Na prikazovalniku zasveti . Oglasijo se zvočni signali (če so vklopljeni).
- Indikator tipke Start/Pause  ugasne. Indikator zaklenjenih vrat  ugasne in vrata se odklenejo.
- Nekaj sekund pritisnite tipko On/Off, da izklopite napravo. Vrata in predal za pralno sredstvo pustite priprta, da preprečite nastajanje plesni in neprijetnih vonjav.

#### Izčrpanje vode po koncu cikla

Če ste izbrali program ali funkcijo, ki ne izčrpa vode zadnjega izpiranja, ne pozabite izprazniti vodo:

- Pritisnite tipko Spin za znižanje števila vrtljajev centrifuge, ki ga predlaga naprava
- Pritisnite Start/Pause 
- Ko je program zaključen in indikator zaklenjenih vrat  ugasne, lahko odprete vrata.
- On/Off za izklop naprave.

#### Funkcija stanja pripravljenosti

Funkcija stanja pripravljenosti samodejno izklopi napravo za zmanjšanje porabe energije.

## 11. SKRBJ IN ČIŠČENJE

### OPOZORILO!

Oglejte si poglavja o varnosti.

### 11.1 Razpored občasnega čiščenja

#### Občasno čiščenje pomaga podaljšati življenjsko dobo naprave.

Po koncu vsakega programa naj ostanejo vrata in predal za pralno sredstvo malo priprta, da omogočite kroženje zraka in posušite notranjost naprave: s tem boste preprečili nastanek plesni in neprijetnih vonjav.

Če naprave ne uporabljate dalj časa: zaprite pipo in odklopite napravo.

#### Orientacijski razpored občasnega čiščenja:

Odstr. vodnega kamna	Dvakrat letno
Vzdrževalno pranje	Enkrat mesečno
Čiščenje tesnila vrat	Vsaka dva meseca
Čiščenje bobna	Vsaka dva meseca
Čiščenje predala za pralno sredstvo	Vsaka dva meseca
Čiščenje filtra odtočne črpalke	Dvakrat letno

Čiščenje filtra v cevi za dovod vode in filtra v ventilu Dvakrat letno

V naslednjih odstavkih je razloženo, kako morate čistiti vsak del.

### 11.2 Odstranjevanje tujkov



Pred zagonom programa preverite, ali so vsi žepi prazni in ohlapni predmeti zapeti.

Odstranite vse tujke (kot so kovinske sponke, gumbi, kovanci itd.), ki jih morda najdete za tesnilom vrat, v filterih in bobnu. Preberite si odstavke »Tesnilo vrat z zbiralnim utorom«, »Čiščenje bobna«, »Čiščenje filtra odtočne črpalke« in »Čiščenje filtra v cevi za dovod vode in filtra v ventilu«. Bodite previdni z zavesami. Odstranite kaveljčke in zaveso položite v pralno vrečo ali prevleko za blazino. Po potrebi se obrnite na pooblaščen servisni center.

### 11.3 Čiščenje zunanjih površin

Napravo čistite le z blagim milom in toplo vodo. Povsem posušite vse površine. Ne uporabljajte grobih gobic ali abrazivnih materialov.

### **⚠ POZOR!**

Ne uporabljajte alkohola, topil ali kemičnih izdelkov.

### **⚠ POZOR!**

Kovinskih površin ne čistite s čistili na osnovi klora.

## **11.4 Odstr. vodnega kamna**



Če je trdota vode na vašem območju visoka ali srednja, priporočamo, da uporabite sredstvo za odstranjevanje vodnega kamna za pralne stroje.

Redno pregledujte boben, da preverite morebitno prisotnost vodnega kamna.

Običajna pralna sredstva že vsebujejo sredstva za mehčanje vode, vendar priporočamo, da zaženete program s praznim bobnom in sredstvom za odstranjevanje vodnega kamna.



Vedno upoštevajte navodila na embalaži izdelka.

## **11.5 Vzdrževalno pranje**

Ponavljajoča in dolgotrajna uporaba programov z nizko temperaturo lahko povzroči kopičenje pralnega sredstva, ostankov kosmov in rast bakterij v bobnu in kadi. Zaradi tega lahko nastanejo neprijetne vonjave in plesen. Če želite odstraniti te ostanke in očistiti notranjost naprave, redno izvajajte vzdrževalno pranje (vsaj enkrat na mesec).



Oglejte si razdelek »Čiščenje bobna«.

## **11.6 Tesnilo vrat z zbiralnim utorom**

Ta naprava ima **samočistilni odtočni sistem**, ki lahka vlakna, odpadla z oblačil, odplakne z vodo. Redno pregledujte tesnilo in ga po potrebi očistite, kot je opisano na naslednjem diagramu. Kovance, gumbe in

druge majhne predmete lahko odstranite ob koncu programa.

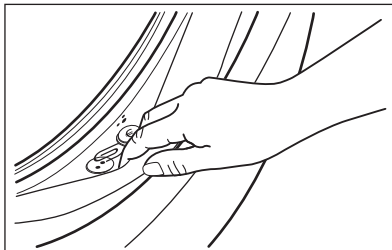

Po potrebi ga očistite s čistilnim sredstvom, ki vsebuje amonijak, ne da bi opraskali površino tesnila.



Vedno upoštevajte navodila na embalaži izdelka.

Preverite in odstranite vse predmete (če so), ki se lahko ujamejo v pregib.

Pazite, da med vrati in gumijastim tesnilom vrat ne ostane noben kos perila.

Z vlažno krpo obrišite vso umazanijo ali ostanke vode, ki so ostali v tesnilu vrat po zaključku programa.

## **11.7 Čiščenje bobna**

Redno pregledujte boben, da preprečite neželene usedline.

Zaradi zarjavelih tujkov v bobnu ali prisotnosti železa v vodi lahko pride do kopičenja rje v bobnu

Očistite boben s posebnim čistilom za nerjavno jeklo.



Vedno upoštevajte navodila na embalaži izdelka.

Bobna ne čistite s sredstvi za odstranjevanje vodnega kamna, ki vsebujejo kisline, ali čistili, ki vsebujejo klor, jeklenimi gobicami ali jekleno volno

Za temeljito čiščenje:

1. Iz bobna odstranite vse perilo.
2. Zaženite program Cottons z najvišjo temperaturo.

3. V prazen boben natresite majhno količino praška, da izperete morebitne ostanke.



Občasno se lahko ob koncu programa na prikazovalniku prikaže ikona . To je priporočilo za »čiščenje bobna«. Po čiščenju bobna ikon izgine.

## 11.8 Čiščenje predala za pralno sredstvo

Za preprečitev morebitnih ostankov praška ali strjenega mehčalca in/ali tvorbe plesni v predalu za pralno sredstvo, na vsaka dva meseca opravite postopek čiščenja, pojasnjen z naslednjimi diagrami.

1. Odprite predal. Pritisnite jeziček navzdol, kot prikazuje slika, in ga izvalcite.

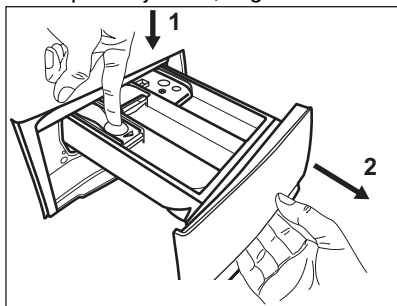

2. Za pomoč pri čiščenju odstranite zgornji del predelka za dodatke in ga izperite pod tekočo toplo vodo, da odstranite morebitne ostanke nakopičenega pralnega sredstva. Po čiščenju zgornji del namestite nazaj.

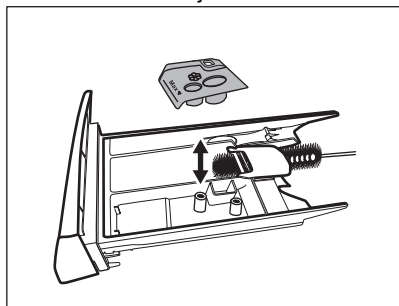

3. Prepričajte se, da so z zgornjega in spodnjega dela odprtine odstranjeni vsi

ostanki pralnega sredstva. Odprtino očistite z majhno ščetko.

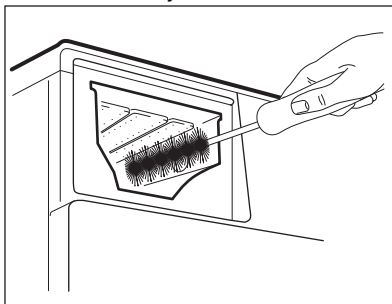

4. Predal za pralno sredstvo vstavite v vodila in ga zaprite. Zaženite program izpiranja brez perila v bobnu.

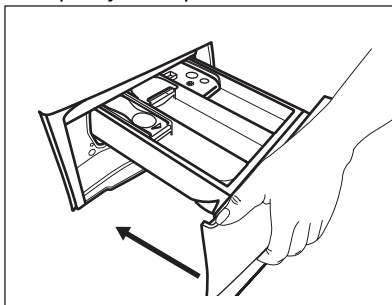

## 11.9 Čiščenje filtra odtočne črpalke

Redno pregledujte filter odtočne črpalke in poskrbite, da bo čist.

Očistite filter odtočne črpalke, če:

- Naprava ne izčrpa vode.
- Se boben ne obrača.
- Naprava povzroča neobičajen hrup zaradi zamašitve odtočne črpalke.
- Se na prikazovalniku izpiše opozorilna koda **E20**.

**⚠ OPOZORILO!**

- Iztaknite omrežni vtič iz vtičnice.
- Filtra ne odstranjajte med delovanjem naprave.
- Črpalke ne čistite, če je voda v napravi vroča. Počakajte, da se voda ohladi.
- Večkrat ponovite 3. korak, tako da zapirate in odpirate ventil, dokler voda ne preneha iztekati.

V bližini imejte krpo za brisanje vode, ki bo iztekla ob odstranitvi filtra.

**Za čiščenje filtra črpalke upoštevajte naslednje diagrame:**

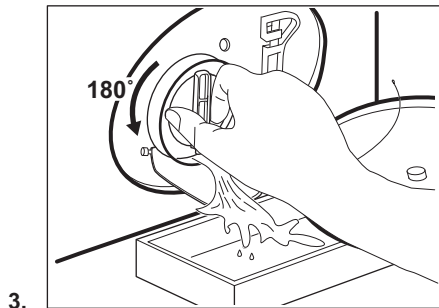
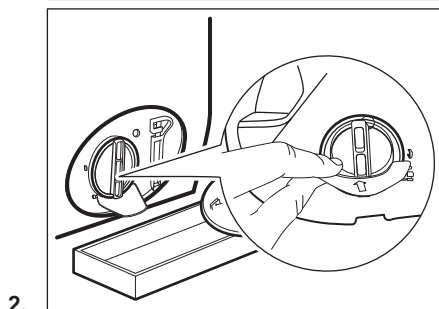
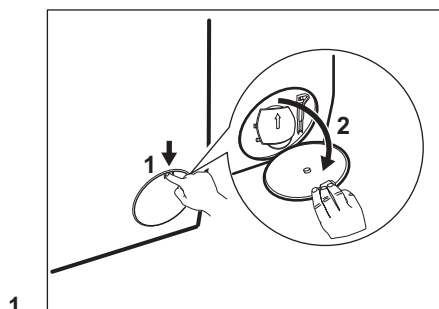

4.

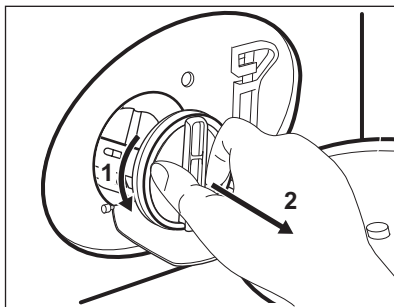

5.

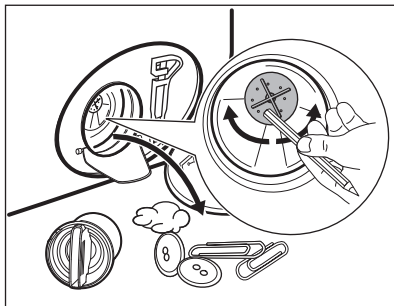

6.

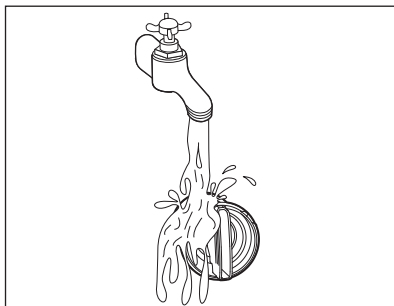

7.

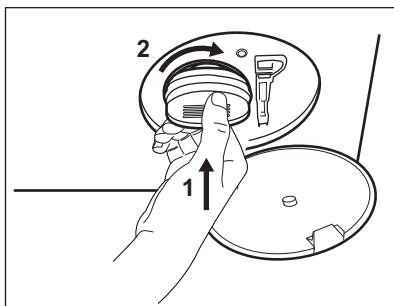

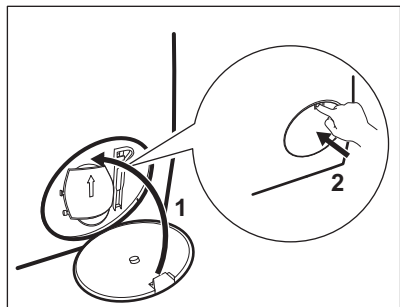

8.

### ⚠ OPOZORILO!

Preverite, ali se rotor črpalke lahko vrti. Če se ne vrti, se obrnite na pooblašeni servisni center. Filter morate priviti pravilno, da preprečite iztekanja.

## 11.10 Čiščenje cevi za dovod vode in filtrov ventilov



Priporočljivo je očistiti filtre cevi za dovod vode in ventila dvakrat na leto, da odstranite ostanke, ki so se sčasoma nabrali: Za čiščenje filtrov upoštevajte naslednje diagrame:

1.

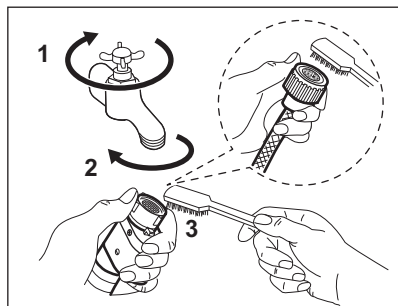

2.

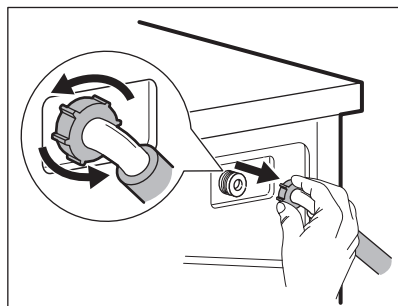

3.

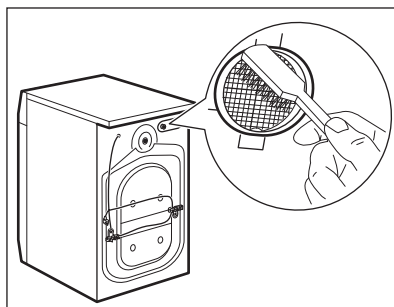

4.

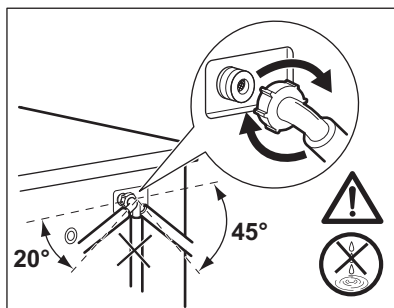

### 11.11 Črpanje v sili

Če naprava ne more izčrpati vode, opravite isti postopek, ki je opisan v razdelku „Čiščenje odtočne črpalke“. Po potrebi očistite črpalko.

### 11.12 Zaščita pred zmrzaljo

Če je naprava nameščena na mestu, kjer je lahko temperatura okrog 0 °C ali pade pod

ničo, odstranite preostalo vodo iz cevi za dovod vode in odtočne črpalke.

1. Iztaknite vtič iz omrežne vtičnice.
2. Zaprite pipo.
3. Konca cevi za dovod vode položite v posodo in pustite, da voda odteče iz cevi.
4. Izpraznite odtočno črpalko. Oglejte si postopek za črpanje v sili.
5. Ko je odtočna črpalka prazna, znova namestite cev za dovod vode.

### **OPOZORILO!**

Pred ponovno uporabo naprave se prepričajte, da je temperatura višja od 0 °C. Proizvajalec ni odgovoren za škodo, nastalo zaradi nizkih temperatur.

## 12. VREDNOSTI PORABE

### 12.1 Opomba



Koda QR na energijski nalepki z naprave zagotavlja spletno povezavo do informacij, povezanih z delovanjem naprave, v podatkovni bazi EU EPREL. Energijsko nalepko hranite za referenco skupaj z navodili za uporabo in vsemi drugimi dokumenti, ki so priloženi tej napravi.

Iste informacije lahko v bazi EPREL najdete tudi s pomočjo povezave <https://eprel.ec.europa.eu> ter imena modela in številke izdelka, ki ju najdete na ploščici za tehnične navedbe naprave.

Vrednosti in trajanje programa se lahko razlikujejo glede na različne pogoje (npr. sobno temperaturo, temperaturo in tlak vode, količino in vrsto perila, napajalno napetost) in tudi če spremenite privzeto nastavitve programa.

### V skladu z uredbo Evropske komisije 2019/2023

Eco 40-60 program	kg	kWh	Litri	hh:mm	% 1)	°C	obr./ min <sup>2</sup> )
Polna napolnjenost	8	0.790	52.0	3:25	53.00	39.0	1151
Polovična napolnjenost	4	0.420	42.0	2:40	53.00	30.0	1151
Četrtrinska napolnjenost	2	0.165	33.0	2:35	55.00	22.0	1151

1) Preostala vlaga ob koncu faze ožemanja. Višja kot je hitrost ožemanja, večji je hrup in nižja je vsebnost preostale vlage.

2) Največja hitrost ožemanja.

### Splošni programi



Te vrednosti so samo orientacijske.

Program	kg	kWh	Litri	hh:mm	% 1)	°C	obr./ min <sup>2)</sup>
Cottons <sup>3)</sup> 90 °C	8	2.450	80.0	4:05	53.00	85.0	1200
Cottons 60 °C	8	1.750	75.0	3:50	53.00	55.0	1200
Cottons 20 <sup>4)</sup> 20 °C	8	0.300	75.0	2:50	53.00	20.0	1200
Synthetics 40 °C	3	0.600	55.0	2:15	35.00	40.0	1200
Delicates <sup>5)</sup> 30 °C	2	0.400	50.0	1:15	35.00	30.0	1200
Wool 30 °C	1,5	0.300	60.0	1:05	30.00	30.0	1200

1) Preostala vlaga ob koncu faze ožemanja. Višja kot je hitrost ožemanja, večji je hrup in nižja je vsebnost preostale vlage.

2) Referenčni indikator hitrosti ožemanja.

3) Primerno za pranje močno umazanega perila.

4) Primerno za pranje malo umazanega bombažnega, sintetičnega in mešanega perila.

5) Deluje tudi kot kratek cikel pranja za malo umazano perilo.

## Poraba energije v različnih načinih

Izklop (W)	Stanje pripravljenosti (W)	Zakasnen vklop (W)
0.50	0.50	4.00

Čas do izklopa/stanja pripravljenosti je največ 15 minut.

## 13. HITRI VODNIK

### 13.1 Dnevna uporaba

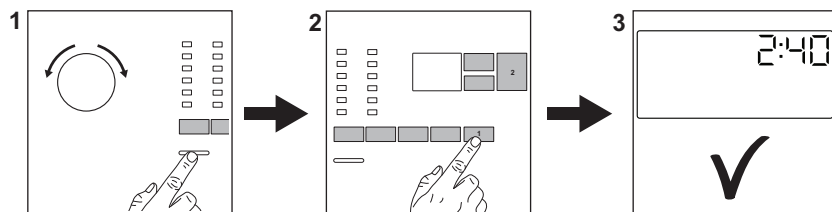

Povezava omrežnega vtiča z omrežno vtičnico.

Odprite pipo za vodo.

V bobn naložite perilo.

Vlijte pralno sredstvo in drugo sredstvo v ustrezni predelek predala za pralno sredstvo.

1. Pritisnite tipko **On/Off** za vklop naprave. Obrnite gumb za izbiro programa, da nastavite želeni program.
2. Z ustreznimi tipkami nastavite zelene funkcije (1). Za zagon programa se dotaknite tipke **Start/Pause** ▶|| (2)
3. Naprava se zažene. Po koncu programa odstranite perilo. Pritisnite gumb **On/Off** za izklop naprave.

## 13.2 Vzdrževanje in čiščenje

### Občasno čiščenje pomaga podaljšati življenjsko dobo naprave.

Po koncu vsakega programa naj ostanejo vrata in predal za pralno sredstvo malo priprta, da omogočite kroženje zraka in posušite notranjost naprave: s tem boste preprečili nastanek plesni in neprijetnih vonjav.

Če naprave ne uporabljate dalj časa: zaprite pipo in odklopite napravo.

Odstr. vodnega kamna	Dvakrat letno
Vzdrževalno pranje	Enkrat mesečno
Čiščenje tesnila vrat	Vsaka dva meseca
Čiščenje bobna	Vsaka dva meseca
Čiščenje predala za pralno sredstvo	Vsaka dva meseca
Čiščenje filtra odtočne črpalke	Dvakrat letno
Čiščenje filtra v cevi za dovod vode in filtra v ventilu	Dvakrat letno

Odstranite plastične dele, še posebej okrog predala za pralno sredstvo, odstranite odvečne madeže.

V naslednjih odstavkih je razloženo, kako morate čistiti posamezen del.

#### Tesnilo vrat z zbiralnim utorom

Ta naprava ima **samočistilni odtočni sistem**, ki lahka vlakna, odpadla z oblačil,

odplakne z vodo. Redno pregledujte tesnilo in ga po potrebi očistite, kot je opisano na naslednjem diagramu. Kovance, gumbe in druge majhne predmete lahko odstranite ob koncu programa.

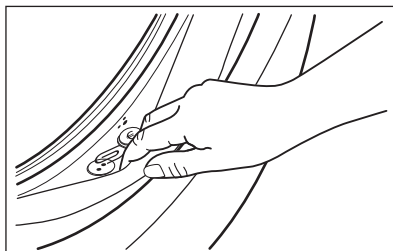

Po potrebi ga očistite s čistilnim sredstvom, ki vsebuje amonijak, ne da bi opraskali površino tesnila.



Vedno upoštevajte navodila na embalaži izdelka.

Preverite in odstranite vse predmete (če so), ki se lahko ujamejo v pregib. Pazite, da med vrati in gumijastim tesnilom vrat ne ostane noben kos perila. Z vlažno krpo obrišite vso umazanijo ali ostanke vode, ki so ostali v tesnilu vrat po zaključku programa.

#### Odstranjevanje tujkov



Pred zagonom programa preverite, ali so vsi žepi prazni in ohlapni predmeti zapeti.



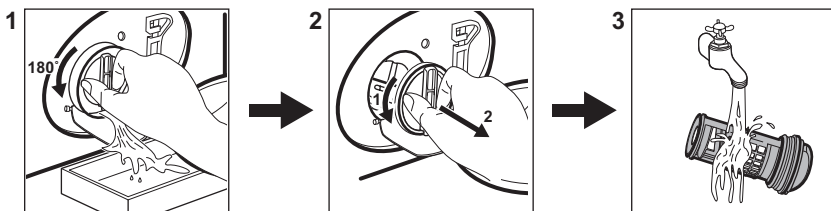

Odstranite vse tujke (kot so kovinske sponke, gumbi, kovanci itd.), ki jih morda najdete za tesnilom vrat, v filtrih in bobnu. Po potrebi se obrnite na pooblaščen servisni center.

#### Čiščenje filtra odtočne črpalke

Filter čistite redno, še posebej pa, če se na prikazovalniku prikaže opozorilna koda **E20**.



### 13.3 Programi

Program	Količina perila	Opis izdelka
<b>Cottons</b>	8 kg	Belo in barvno bombažno perilo. Popolno za običajno in močno umazano perilo.
<b>Synthetics</b>	3 kg	Sintetično ali mešano perilo.
<b>Delicates</b>	2 kg	Občutljivo perilo, kot je perilo iz akrila, viskoze in poliestra.
<b>Wool</b>  	1,5 kg	Volna, ki se lahko pere strojno, volna za ročno pranje in občutljive tkanine.
<b>Rapid 14min</b>	1,5 kg	Bombažno in sintetično perilo z malo umazanije ali nošeno le enkrat.
<b>Rinse</b>	8 kg	Vse tkanine razen volnenih in zelo občutljivih. Program za izpiranje in ožemanje.
<b>Spin/Drain</b>	8 kg	Vse tkanine razen volnenih in zelo občutljivih. Program za ožemanje in črpanje vode.
<b>Jeans</b>	3 kg	Oblačila iz denima in perilo iz jerseyja.
<b>Sport</b>	3 kg	Športna oblačila.
<b>Silk</b>	1 kg	Poseben program za svilene in mešane sintetične kose perila.
<b>Duvet</b>	3 kg	Bombažno ali mešano perilo v temnih barvah.
<b>Outdoor</b> 	2 kg <sup>1)</sup> 1 kg <sup>2)</sup>	Sodobna oblačila za šport in dejavnosti na prostem.
<b>Hygiene</b>  	8 kg	Belo bombažno perilo. Ta program odstrani več kot 99,99 % bakterij in virusov <sup>3)</sup>

Program	Količina perila	Opis izdelka
Eco 40-60	8 kg 4)	Bel in barvast bombaž. Običajno umazano perilo.

1) Program pranja.

2) Program pranja in impregnacijska faza.

3) Testirano za Staphylococcus aureus, Enterococcus faecium, Candida albicans, Pseudomonas aeruginosa in MS2 Bacteriophage na zunanjem testu, ki ga je opravil Swisstatest Testmaterialien AG leta 2021 (Poročilo o preizkusu št. 202120117).

4) Glede na Uredbo komisije (EU) 2019/2023 lahko ta program pri 40 °C skupaj v istem ciklu opere običajno umazano bombažno perilo, za katerega je proizvajalec navedel, da je primerno za pranje pri 40 °C ali 60 °C.







Za doseženo temperaturo v perilu, trajanje programa in druge podatke si oglejte poglavje »Vrednosti porabe«. Najučinkovitejši programi v smislu porabe energije so običajno tisti, ki delujejo pri nižjih temperaturah in trajajo dlje.

Če napravo napolnite z največjo količino perila, ki je navedena za vsak program,

zmanjšate porabo energije in porabo vode.

#### Ustrezna pralna sredstva za programe pranja

Program	Univerzalni prašek 1)	Univerzalno tekoče pralno sredstvo	Tekoče pralno sredstvo za barvasto perilo	Občutljivo volнено perilo	Posebno
Cottons	▲	▲	▲	--	--
Synthetics	▲	▲	▲	--	--
Delicates	--	--	--	▲	▲
Wool  	--	--	--	▲	▲
Rapid 14min	--	▲	▲	--	--
Jeans	--	▲	▲	--	▲
Sport	--	--	▲	▲	▲
Silk	--	--	--	▲	▲
Duvet	--	--	--	▲	▲
Outdoor 	--	--	--	▲	▲
Hygiene  	▲	▲	--	--	▲
Eco 40-60	▲	▲	▲	--	--

1) Pri temperaturah, višjih od 60 °C, je priporočena uporaba pralnega sredstva.

-- = ni priporočljivo ▲ = priporočeno

## 14. VRSTA IN KOLIČINA PRALNEGA SREDSTVA

- Uporabljajte samo pralna in druga sredstva, ki so posebej namenjena pranju v pralnem stroju. Najprej upoštevajte naslednja splošna pravila:
  - pralne praške (tudi tablete in enoodmerna pralna sredstva) za vse vrste tkanin, razen občutljivih. Za belo perilo in razkuževanje perila uporabljajte pralni prašek, ki vsebuje belilo,
  - tekoča pralna sredstva (tudi enoodmerna pralna sredstva), po možnosti za programe pranja pri nižjih temperaturah (največ 60 °C) za vse vrste tkanin ali posebna sredstva samo za volno.
- Ne mešajte različnih vrst pralnih sredstev.
- Uporabite manj pomivalnega sredstva, če:
  - perete majhno količino perila,
  - je perilo malo umazano,
  - se pralno sredstvo med pranjem zelo peni.
- Ko uporabljate tablete ali kapsule za pralno sredstvo, jih vedno vstavite v boben, ne v predal za pralno sredstvo, in upoštevajte priporočila proizvajalca.

### **Premajhna količina pralnega sredstva lahko povzroči naslednje:**

- nezadovoljive rezultate pranja,
- posivitev perila,
- mastna oblačila,
- plesen v napravi.

### **Prevelika količina pralnega sredstva lahko povzroči naslednje:**

- penjenje,
- slabši učinek pranja,
- slabše izpiranje,
- večji negativni vpliv na okolje.

## 15. OPOZORILNE KODE IN MOŽNE OKVARE

Naprava se med uporabo ne zažene ali zaustavi. Najprej poskusite najti rešitev težave (oglejte si razpredelnice).



### **OPOZORILO!**

Pred kakršnimi koli preverjanji izklopite napravo.

<b>Problem</b>	<b>Možna rešitev</b>
<b>E 10</b> Naprava se z vodo ne napolni pravilno.	<ul style="list-style-type: none"><li>• Preverite, ali je pipa odprta.</li><li>• Prepričajte se, da tlak v vodovodnem omrežju ni prenizek. Za te podatke se obrnite na lokalno komunalno podjetje.</li><li>• Prepričajte se, da pipa ni zamašena.</li><li>• Prepričajte se, da cev za dovod vode ni prepognjena, poškodovana ali ukrivljena.</li><li>• Prepričajte se, da je dovodna vodovodna cev ustrezno priključena.</li><li>• Prepričajte se, da filter na dovodni cevi in filter na ventilu nista zamašena.</li></ul>
<b>E20</b> Naprava ne izčrpa vode.	<ul style="list-style-type: none"><li>• Prepričajte se, da sifon umivalnika ni zamašen.</li><li>• Prepričajte se, da cev za odvod vode ni prepognjena ali ukrivljena.</li><li>• Prepričajte se, da odtočni filter ni zamašen. Filter po potrebi očistite.</li><li>• Prepričajte se, da je cev za odvod vode ustrezno priključena.</li><li>• Nastavite program črpanja, če ste nastavili program brez faze črpanja.</li><li>• Nastavite program črpanja, če ste nastavili funkcijo, ki se zaključí z vodo v kadi.</li></ul>

---

**E40**

Vrata naprave so odprta ali niso pravilno zaprta.

- Prepričajte se, da so vrata dobro zaprta.

---

**E91**

Notranja napaka. Ni komunikacije med elektronskimi elementi naprave.

- Program se ni zaključil pravilno ali pa se je naprava prezgodaj ustavila. Napravo izklopite in jo ponovno vklopite.
- Če se ponovno prikaže opozorilna koda, se obrnite na pooblaščen servisni center.

---

**E80**

Električno napajanje je nestabilno.

- Počakajte, da se električno napajanje stabilizira.

---

**EFO**

Vklopljen je zaščitni sistem za zaporo vode.

- Izključite napravo in zaprite pipo. Obrnite se na pooblaščen servisni center.

---

Če se težava nadaljuje, se obrnite na pooblaščen servisni center. Potrebni podatki za servisni center se nahajajo na ploščici za tehnične navedbe

---

\* Nekatere opozorilne kode morda ne bodo na voljo. Informacije se lahko spremenijo brez predhodnega obvestila.

---

## 16. SKRBJ ZA OKOLJE

Reciklirajte materiale, označene s simbolom . Embalažo odložite v ustrezne zabojnike za reciklažo. Pomagajte varovati okolje in zdravje ljudi z recikliranjem odpadkov električnih in elektronskih naprav. Naprave,

označene s simbolom, ne odlagajte  skupaj z gospodinjstvi odpadki. Izdelek vrnite krajevemu obratu za recikliranje ali se obrnite na občinsko službo.



**electrolux.com**

135946571-A-012026



**EAC**

**CE**