



EW7W2682E

ВГ Ръководство за употреба | Пералня-сушилня



# Добре дошли в Electrolux! Благодарим Ви, че избрахте нашия уред.



Вижте полезни съвети за употреба, брошури, отстраняване на неизправности, информация за сервиз и ремонт:  
[www.electrolux.com/support](http://www.electrolux.com/support)

Запазваме си правото на изменения.

## СЪДЪРЖАНИЕ

1. ИНФОРМАЦИЯ ЗА БЕЗОПАСНОСТ.....	2
2. ИНСТРУКЦИИ ЗА БЕЗОПАСНОСТ.....	6
3. ОПИСАНИЕ НА УРЕДА.....	8
4. ТЕХНИЧЕСКИ ХАРАКТЕРИСТИКИ.....	9
5. ИНСТАЛИРАНЕ.....	10
6. КОНТРОЛЕН ПАНЕЛ.....	13
7. ВЪРТЯЩО КОПЧЕ И БУТОНИ.....	15
8. НАСТРОЙКИ.....	18
9. ПРЕДИ ПЪРВА УПОТРЕБА.....	19
10. ПРОГРАМИ.....	20
11. ВСЕКИДНЕВНА УПОТРЕБА – САМО ПРАНЕ.....	28
12. ВСЕКИДНЕВНА УПОТРЕБА - ПРАНЕ & СУШЕНЕ.....	33
13. ВСЕКИДНЕВНА УПОТРЕБА – САМО СУШЕНЕ.....	35
14. МЪХ ПО ТЪКАНИТЕ.....	36
15. ПРЕПОРЪКИ И СЪВЕТИ.....	36
16. ГРИЖИ И ПОЧИСТВАНЕ.....	39
17. ОТСТРАНЯВАНЕ НА НЕИЗПРАВНОСТИ.....	45
18. СТОЙНОСТИ НА ПОТРЕБЛЕНИЕ.....	50
19. ОПАЗВАНЕ НА ОКОЛНАТА СРЕДА.....	52

## 1. ⚠ ИНФОРМАЦИЯ ЗА БЕЗОПАСНОСТ



Преди да започнете инсталиране и експлоатация на този уред, прочетете внимателно предоставените инструкции.

Производителят не носи отговорност за наранявания или повреди в резултат от неправилен монтаж или употреба. Винаги дръжте инструкциите на безопасно и достъпно място за справка в бъдеще.

## 1.1 Безопасност за деца и лица в уязвимо положение

### ВНИМАНИЕ!

Риск от задушаване, нараняване или трайно увреждане.

- Този уред може да бъде използван от деца над 8-годишна възраст, както и от лица с намалени физически, сетивни и умствени възможности или от лица без опит и познания, само ако те са под наблюдение или бъдат инструктирани относно безопасната употреба на уреда и разбират възможните рискове.
- Деца между 3- и 8-годишна възраст и хора с тежки или комплексни увреждания трябва да се държат далеч от уреда, освен ако не са под постоянно наблюдение.
- Деца под 3-годишна възраст трябва да се държат далеч от уреда, освен ако не са под постоянно наблюдение.
- Децата трябва да бъдат под наблюдение, за да се гарантира, че не си играят с уреда.
- Дръжте всички опаковки далече от деца и изхвърлете опаковките по местните правила.
- Пазете препаратите далеч от деца.
- Пазете децата и домашните любимци далеч от уреда, когато вратата е отворена.
- Ако уредът има устройство за детска безопасност, то трябва да се активира.
- Деца не трябва да извършват почистване или поддръжка на уреда, когато са без надзор.

## 1.2 Обща безопасност

- Този уред е предназначен само за пране и сушене на дрехи, подходящи за пране и сушене в домакински перални машини и сушилни.
- Не използвайте функцията за сушилня, ако прането е замърсено с промишлени химикали.

- Този уред е предназначен за домашна употреба в затворени помещения.
- Този уред може да се използва в офиси, стаи в хотел, стаи в мотел, къщи за гости и други подобни места за настаняване, където това използване не надвишава (средно) нивото на домашна употреба.
- Не променяйте предназначението на уреда.
- Уредът трябва да се монтира, като свободностоящ или под кухненския плот, ако пространството е достатъчно.
- Не инсталирайте уреда зад врата, която се заключва, плъзгаща се врата или врата с панти в срещуположната на уреда страна, които биха възпрепятствали пълното отваряне на уреда.
- Включете захранващия щепсел към контакта само в края на инсталационния процес. Уверете се, че щепселът на захранването е достъпен след инсталирането.
- Вентилационният отвор в основата не бива да бъде покриван от килим или други постелки за под.
- ПРЕДУПРЕЖДЕНИЕ: Уредът не трябва да е захранван чрез външно превключващо устройство като таймер или да е свързан към електрическа верига, която постоянно се включва и изключва от устройство.
- Погрижете се да осигурите добра вентилация в помещението, в което е инсталиран уредът, за да избегнете обратен поток на газове в помещението от уреди, които горят други газове или горива, включително открит огън.
- Готварските пари не трябва да се извеждат в комин, който се използва за изгорелите газове от уреди, които работят с газ и друг вид гориво.
- Налягането на водата, постъпваща мрежата, трябва да е между 0,5 бар (0,05 МПа) и 10 бар (1,0 МПа).
- Максималното количество пране на уреда е 8.0 кг. Не превишавайте максималното количество пране за всяка програма (вижте глава „Програми“).

- Уредът трябва да е свързан към водопровода с новопредоставения комплект маркучи или други такива, предоставени от оторизирания сервизен център.
- Не използвайте стари меки връзки.
- Ако захранващият кабел е повреден, той трябва да се смени от производителя, негов оторизиран сервизен център или квалифицирано лице, за да се избегне опасност.
- Избършете праха или остатъците от опаковането, които са се натрупали около уреда.
- Тъкани, които са били замърсени с вещества като зеленчуково или минерално масло, ацетон, алкохол, бензин, керосин, препарати за премахване на петна, терпентин, восък и препарати за премахване на восък, трябва да се изперат отделно с перилен препарат, преди да се сушат в сушилнята.
- Не използвайте уреда, ако съдовете са замърсени с индустриални химикали.
- Не сушете в сушилнята неизпрани дрехи.
- Предмети като пенест каучук (латексова пяна), шапчици за душ, водонепроницаеми тъкани, артикули с гумена основа и дрехи или възглавници, снабдени с подложки от каучукова пяна, не трябва да се сушат в сушилня.
- Омекотители на тъкани или подобни препарати трябва да се използват само според предписанията на производителя.
- Премахнете всички предмети от прането, които могат да причинят запалване, като запалки или кибрити.
- **ПРЕДУПРЕЖДЕНИЕ:** Не спирайте сушилнята преди края на цикъла на сушене, освен ако няма да извадите бързо всички дрехи и ще ги разделите, така че остатъчната топлина да се разпръсне.
- Заключителният цикъл на сушене се извършва без нагряване (цикъл на охлаждане), за да се гарантира, че дрехите ще достигнат температура, която няма да ги повреди.

- Не почиствайте уреда чрез пръскане с вода под налягане и/или пара.
- Почистете уреда с влажна кърпа. Използвайте само неутрални препарати. Не използвайте абразивни кърпи, разтворители или метални предмети.
- Преди извършване на поддръжка на уреда, изключете го и извадете щепсела от контакта.

## 2. ИНСТРУКЦИИ ЗА БЕЗОПАСНОСТ

### 2.1 Монтаж



Инсталацията трябва да отговаря на съответните национални разпоредби.

- Следвайте инструкциите за инсталиране, приложени към уреда.
- Не инсталирайте и не използвайте уреда, когато температурата може да е по ниска от 0°C или когато е изложен на атмосферни влияния.
- Винаги дръжте уреда вертикално, докато го местите.
- Уверете се, че има циркулация на въздух между уреда и пода.
- Отстранете цялата опаковка и транспортните болтове.
- Подът, където ще се монтира уредът, трябва да е равен, стабилен, устойчив на топлина и чист.
- Дръжте транзитните болтове на сигурно място. Ако уредът ще се мести в бъдеще, те трябва да се монтират отново, за да се заключи барабана и да се предотврати вътрешно нараняване.
- Винаги внимавайте, когато местите уреда, тъй като е тежък. Винаги използвайте предпазни ръкавици и затворени обувки.
- Не монтирайте и не използвайте повреден уред.
- Не монтирайте уреда на място, където вратичката на уреда не може да се отвори напълно.
- Регулирайте крачетата, така че да има необходимото разстояние между уреда и пода.

- Когато уредът е поставен в постоянното си положение, проверете дали е напълно нивелиран с помощта на нивелир. Ако не е, наместете крачетата.

### 2.2 Електрическо свързване

#### **ВНИМАНИЕ!**

Риск от пожар или токов удар.

- **ПРЕДУПРЕЖДЕНИЕ:** Този уред е предназначен за монтаж / свързване към заземителна връзка в сградата.
- Винаги използвайте правилно монтиран контакт със защита от токов удар.
- Не използвайте разклонители или адаптери с много входове.
- Не издърпвайте захранващия кабел, за да изключите уреда. Винаги издърпвайте щепсела на захранването.
- Не пипайте захранващия кабел или щепсела с мокри ръце.

### 2.3 Свързване към водопровод

- Температурата на входната вода не трябва да надвишава 25 °C.
- Не причинявайте щети на маркучите за вода.
- Преди свързване с нови тръби, неизползвани дълго време, по които са правени ремонти или са прикачени нови устройства (водомери, и т.н.), оставете водата да тече, докато не се избистри.
- Уверете се, че няма видими течове по време на и след първото използване на уреда.

- Не използвайте маркуч за удължаване, ако маркучите за подаване на вода са твърде къси. Свържете се с оторизирания сервизен център за подмяна на маркучите за подаване на вода.
- Докато разопаковате уреда е възможно да видите вода да се излива от източващия маркуч. Това се дължи на тестването на уреда с използване на вода в завода.
- Можете да удължите маркуча за оттичане до максимум 400 см. Свържете се с оторизирания сервизен център за другия маркуч за оттичане и удължителя.
- Уверете се, че има достъп до крана след инсталацията.

## 2.4 Употреба

### ВНИМАНИЕ!

Опасност от нараняване, токов удар, пожар, изгаряне или повреда на уреда.

- Не поставяйте запалими продукти или предмети, които са намокрени със запалими продукти, в близост до уреда или върху него.
- Не докосвайте стъклената врата, докато програмата работи. Стъклото може да се нагорещи.
- Не сушете повредените (скъсани, изтъркани) дрехи, които имат подплата или пълнеж.
- Ако прането е изпрано с препарат за отстраняване на петна, пуснете допълнителен цикъл на изплакване преди да стартирате цикъла на сушене.
- Уверете се, че всички метални предмети са свалени от прането.
- Сушете само тъкани, които са подходящи за сушене в уреда. Следвайте инструкцията за почистване на етикета на всяка дреха.
- Не сядайте и не стъпвайте върху отворената врата на уреда.
- Не сушете капещи мокри дрехи в уреда.
- Не позволявайте на горещи предмети да докосват пластмасовите части на уреда.

- Преди да започнете програма за сушене, извадете топката с препарат (ако използвате такава).
- Не използвайте топката с перилен препарат, ако задавате програма без прекъсване.

## 2.5 Обслужване

- За поправка на уреда се свържете с оторизирания сервизен център. Използвайте само оригинални резервни части.
- Моля, имайте предвид, че собственоръчната поправка или поправката, която не е извършена от специалист, може да има последици, свързани с безопасността и да анулира гаранцията.
- Следните резервни части са налични в рамките на поне 10 години след като моделът е спрял от производство: мотор и четки за мотор, трансмисия между мотор и барабан, помпи, амортизатори и пружини, барабан за измиване, главина на барабан и съответните лагери, нагреватели и нагряващи елементи, вкл. термпомпи, тръби и съответното оборудване, като маркучи, клапани, филтри и спиращи водата клапани, печатни платки, електронни дисплеи, клавишни превключватели, термостати и датчици, софтуер и фирмуер, вкл. зануляване на софтуер, врата, панти за врата и уплътнители, други уплътнители, комплект за заключване за врата, пластмасова периферия, като дозатор за миеш препарат. Периодът може да е по-дълъг за Вашата страна. За повече информация, моля, посетете нашия уебсайт.
- Моля, имайте предвид, че някои от тези резервни части са налични само за професионални техници и не всички резервни части са подходящи за всички модели.
- Относно лампата(ите) вътре в този продукт и резервните лампи, продавани отделно: Тези лампи са предназначени да издържат на екстремни физически условия в домакински уреди, като температура, вибрации, влажност или са предназначени да сигнализират

информация за работното състояние на уреда. Те не са предназначени за използване в други приложения и не са подходящи за осветяване на помещения в домакинството.

## 2.6 Изхвърляне

- Изключете уреда от електрозахранването и водоподаването.
- Извадете захранващия електрически кабел в близост до уреда и го изхвърлете.

- Премахнете дръжката на вратичката, за да предотвратите заклещването на деца или домашни любимци в барабана.
- Изхвърлете уреда в съответствие с местните изисквания за изхвърляне на "Отпадъци от електрическо и електронно оборудване (ОЕЕО)".

## 3. ОПИСАНИЕ НА УРЕДА

### 3.1 Специални характеристики

Вашата нова пералня със сушилня отговаря на всички съвременни изисквания за ефективно третиране на прането с ниско потребление на вода, електроенергия, перилни препарати и правилни грижи за тъканите.

- **Системата SteamCare**, благодарение на програмата за пара **Steam Refresh**, предлага перфектното решение за освежаване дори на най-деликатните дрехи без изпиране. Използвайте

деликатния аромат специално разработен от **Electrolux**, за да добавите приятното усещане на „токущо изпрано“ към опцията за премахване на миризми и гънки.

- **SensiCare System** засича количеството пране и определя времетраенето на програмата за 30 секунди. Програмата на изпиране е пригодена специално за зареденото пране и типа тъкан, без да отнема повече време, енергия и вода от необходимото.

### 3.2 Преглед на уреда

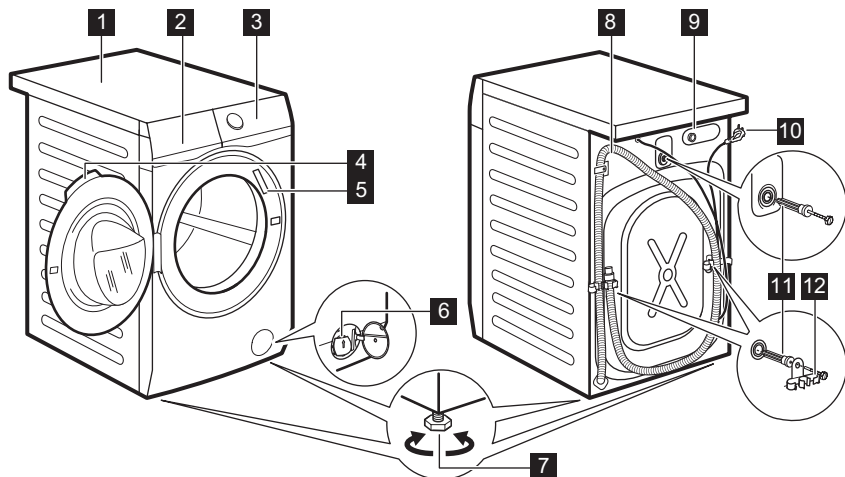

- 1 Работен плот
- 2 Дозатор за препарати
- 3 Контролен панел
- 4 Дръжка на люка
- 5 Табелка с технически данни
- 6 Филтър на помпата за източване на водата
- 7 Крачета за изравняване на уреда

- 8 Маркуч за източване
- 9 Свързване на маркуча за подаване на вода
- 10 Захранващ кабел
- 11 Транзитни болтове
- 12 Опора на маркуча

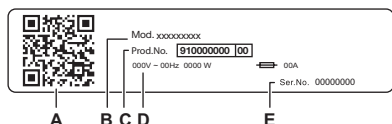

Табелката с основните данни показва:

- A. QR код
- B. Име на модел
- C. Номер на продукта
- D. Електрически данни
- E. Сериен номер

Сканирайте **QR кода** на уреда, за да регистрирате продукта и да извлечете максимума от него.

- Достъп до детайли за уреда, документация и статии за това как да използвате най-добрите функции (Ръководството за потребителя е налично и на [electrolux.com/manuals](http://electrolux.com/manuals) )
- Получете съвети за употреба, отстраняване на неизправности, информация за сервиз и ремонт (налично и на [electrolux.com/support](http://electrolux.com/support) )
- Купете аксесоари, консумативи и оригинални резервни части за Вашия уред (налично и на [electrolux.com/shop](http://electrolux.com/shop) )

## 4. ТЕХНИЧЕСКИ ХАРАКТЕРИСТИКИ

Размер	Ширина/ Височина/ Обща дълбочина	59.7 см /84.7 см /57.6 см
Електрическо свързване	Напрежение Приблизителна мощност Бушон Честота	230 V 2 100 W 10 A 50 Hz
Ниво на защита срещу проникване на твърди частици и влага, осигурено от защитното покритие, освен когато нисковолтовото оборудване няма защита срещу влага		IPX4
Водоснабдяване <sup>1)</sup>		Студена вода
Налягане на водоподаването	Минимално Максимално	0,5 бар (0,05 MPa) 10 бар (1,0 MPa)
Максимално количество пране	Памук	8.0 кг
Максимално количество сухо пране	Памук Synthetics (Синтетика)	5.0 кг 3.0 кг

Скорост на центрофугиране

Максимална скорост на центрофугиране

1600 об./мин.

Само за унгарския пазар  
Име на дистрибутора

Electrolux Lehel Kft.  
1133 Budapest (Будапеща)  
Váci út 80.

1) Свържете маркуча за водоснабдяване към кран с резба 3/4" цола

## 5. ИНСТАЛИРАНЕ

### ⚠ ВНИМАНИЕ!

Вж. глава "Безопасност".

### 5.1 Разопаковане

1. Отворете вратата. Извадете всички дрехи от барабана.

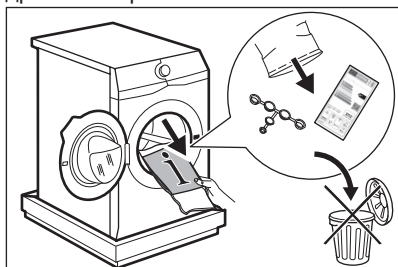

Акcesoарите, доставени с уреда, могат да варират в зависимост от модела.

2. Поставете опаковката на пода зад уреда и внимателно го поставете на задната му страна. Отстранете полиестърната защита от долната част.

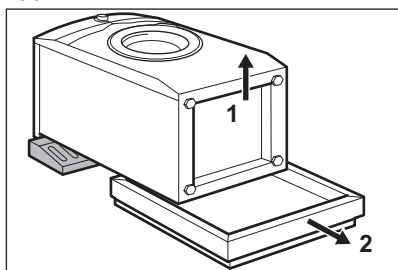

### ⚠ ПРЕДУПРЕЖДЕНИЕ!

Не поставяйте пералнята върху предната ѝ страна.

3. Поставете уреда обратно в изправено положение. Отстранете захранващия кабел и маркуча за източване от държачите.

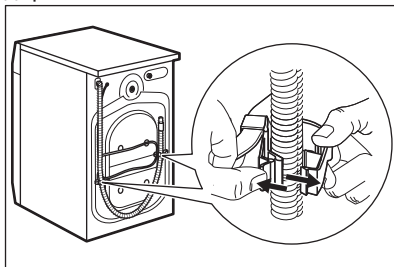

Възможно е да видите вода да се излива от маркуча за източване. Това е така, защото пералната машина е тествана фабрично.

4. Отстранете трите транспортни болта и издърпайте пластмасовите разделители.

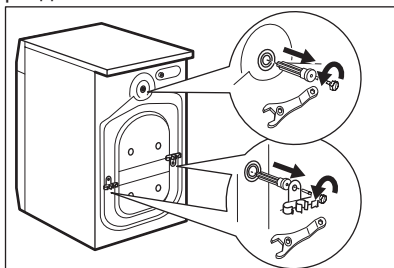



**Препоръчваме да запазите опаковките и транспортните болтове, в случай че Ви се наложи транспортиране на уреда.**

5. Поставете пластмасовите капачки, които ще намерите в торбата на потребителското ръководство, в дупките.

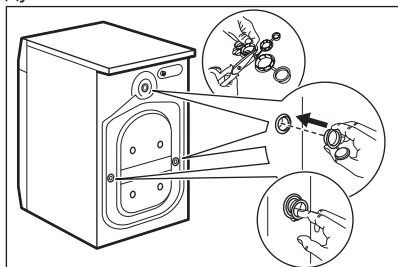

## 5.2 Информация за монтаж

### Позициониране и нивелиране

Регулирайте уреда правилно, за да предотвратите вибрациите, шума и движението му, когато работи.

1. Поставете уреда на равна и твърда повърхност. Уредът трябва да е нивелиран и стабилен. Уверете се, че уредът не докосва стената или други устройства, както и че циркулира въздух под уреда.
2. Развийте или навийте крачетата, за да нивелирате уреда. Всички крачета трябва да са разположени здраво на пода.



### **ВНИМАНИЕ!**

Не поставяйте картон, дърво или подобни материали под крачетата на уреда, за да го нивелирате.

### Маркучът за подаване на вода



### **ПРЕДУПРЕЖДЕНИЕ!**

Уверете се, че няма повреди по маркучите и няма течове от съединенията. Не използвайте маркуч за удължаване, ако маркучите за подаване на вода са твърде къси. Свържете се със сервизния център за информация относно подмяна на маркуча за подаване на вода.

1. Свържете маркуча за подаване на вода към гърба на уреда.

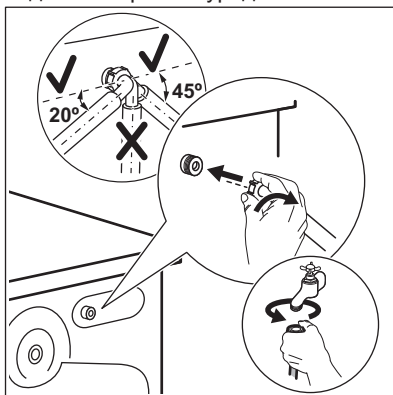

2. Позиционирайте го наляво или надясно в зависимост от позицията на кранчето за вода. Уверете се, че маркучът не е във вертикална позиция.
3. Ако е необходимо, разхлабете гайката, за да я регулирате в правилната позиция.
4. Свържете маркуча за подаване на вода към крана за студена вода с резба 3/4 цола.

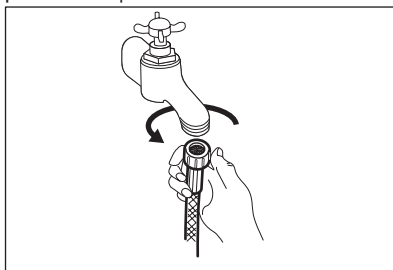

**⚠ ВНИМАНИЕ!**

Температурата на входната вода не трябва да надвишава 25 °С.

**Оттичане на вода**

Маркучът за оттичане трябва да е на височина не по-малка от 60 см и не по-голяма от 100 см.



Можете да удължите маркуча за оттичане до максимум 400 см. Свържете се с оторизирания сервизен център за другия маркуч за оттичане и удължителя.

Възможно е да свържете маркуча за оттичане по различни начини:

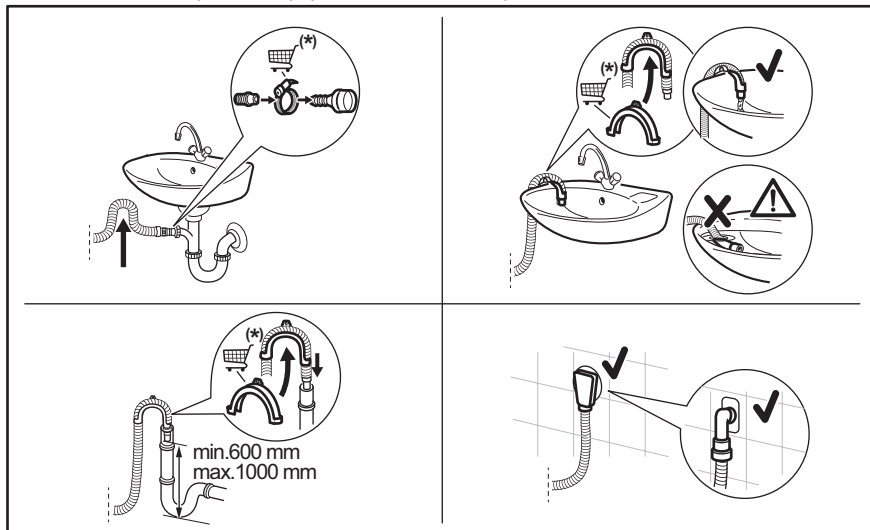

Уверете се, че маркучът за оттичане прави завой, за да предотврати навлизането на частици от мивката в уреда.

Свържете маркуч към връзката и го затегнете със скоба. Уверете се, че маркучът за оттичане прави завой, за да предотврати навлизането на частици от мивката в уреда.

Позиционирайте маркуча директно към вградена тръба за оттичане в стената на стаята и затегнете със скоба.

Без пластмасовия водач за маркуч, към сифона на мивка – поставете маркуча за оттичане в сифона на мивката и го затегнете със скоба.

Маркучът за оттичане може да се извие във формата на U и да се постави около

пластмасовия водач. На ръба на мивка – затегнете водача към кранчето за вода или към стената.



Уверете се, че пластмасовият водач не се движи, когато уредът се оттича и крайт на маркуча за оттичане не е потопен във водата. Може да има връщане на мръсна вода в уреда. Купете аксесоари от оторизиран доставчик.

Към канализационна дупка с вентилационна дупка – монтирайте маркуча за оттичане директно към тръбата за оттичане или стоящата тръба



Краят на маркуча за оттичане трябва винаги да може да поема въздух, т.е. вътрешният диаметър на тръбата за оттичане (мин. 38 мм – мин. 1,5 цола) трябва да бъде по-голям от външния диаметър на маркуча за оттичане.

### 5.3 електрическо свързване

В края на монтажа можете да свържете хранващия кабел към контакта.

Табелата с етикети и глава „Технически данни“ указват необходимите електрически характеристики. Уверете се, че са съвместими с електрозахранването.

Проверете дали домашната Ви електроинсталация може да поеме максималното натоварване, което се изисква, като вземете под внимание и всички останали работещи електроуреди.

**Свържете уреда към заземен контакт.**

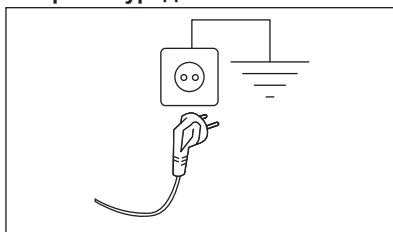

Когато уредът е инсталиран, хранващият кабел трябва да бъде лесно достъпен.

При необходимост от електрическо обслужване по монтажа на уреда, свържете се с нашия оторизиран сервизен център.

Производителят не носи никаква отговорност за щети или наранявания, поради неспазване на горните предпазни мерки.

## 6. КОНТРОЛЕН ПАНЕЛ

### 6.1 Описание на контролното табло

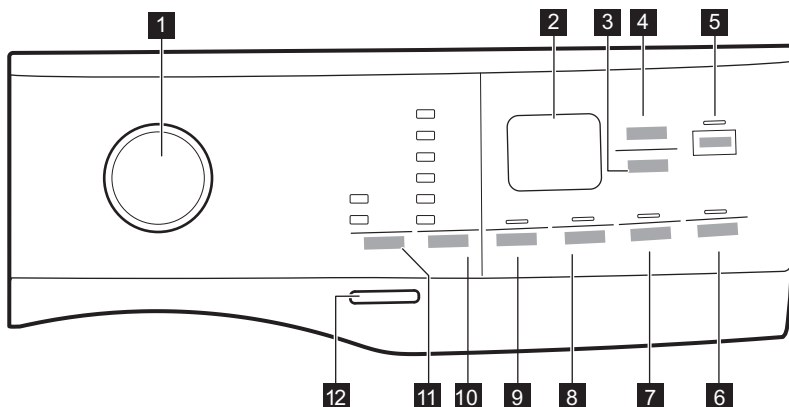



Опциите не могат да се избират с всички програми за пране. Проверете съвместимостта между опциите и програмите за пране в параграф „Съвместимост на опциите с програмите“ от глава „Програми“. Възможно е дадени опции да се самоизключват и в този случай уредът не Ви позволява да задавате несъвместимите опции едновременно.

Уверете се, че дисплеят и сензорните бутони винаги са чисти и сухи.

- 1 Селектор за програми
- 2 Дисплей
- 3 Auto Dry сензорен бутон
- 4 Time Dry сензорен бутон
- 5 Start/Pause сензорен бутон
- 6 Delay Start сензорен бутон
- 7 Time Manager сензорен бутон и постоянната опция за защита за деца 3s
- 8 Prewash сензорен бутон и постоянната опция за допълнително изплакване 3s
- 9 Spin сензорен бутон
- 10 Temperature сензорен бутон
- 11 Mode сензорен бутон:
  - Mode Wash
  - Mode Dry
- 12 On/Off бутон

## 6.2 Дисплей

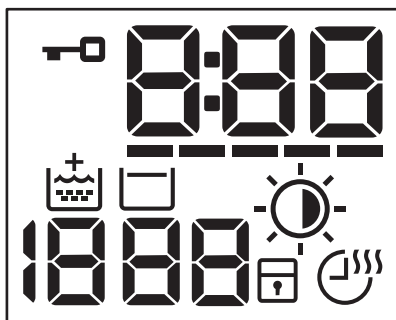

Индикатор за заключена врата.

	<p>Дигиталният индикатор може да показва:</p> <ul style="list-style-type: none"> <li>• Продължителност на програмата (напр., 2:40, фаза на пране и/или сушене).</li> <li>• Отложен старт (напр. 2ч).</li> <li>• Край на цикъла (0:00).</li> <li>• Код за предупреждение (напр., E20).</li> <li>• Индикатор за грешка (— — —).</li> </ul>
	Индикатор Time Manager.
	Индикатор за допълнително изплакване.
	<p>Зоната на центрофугата: Индикатор на скоростта на центрофугиране</p> <p>— — — Индикатор за Без центрофуга. Центрофугирането е изключено.</p>
	Индикатор за задържане на изплакването.
	<p>Auto Dry индикатор:</p> <ul style="list-style-type: none"> <li> Сухо за гладене</li> <li> Сухо за прибиране</li> <li> Съвсем сухо</li> </ul>
	Индикатор за защитно заключване за деца.
	Индикатор на програма Time Dry.

## 7. ВЪРТЯЩО КОПЧЕ И БУТОНИ

### 7.1 Въведение



Опциите/функциите не са достъпни с всички програми за изпиране. Проверете съвместимостта между опциите/функциите и програмата за изпиране в "Таблица на програмите". Опция/функция може да се самоизключват и в този случай уредът не позволява да нагласяте несъвместимите опции/функции.

### 7.2 On/Off

Натиснете този бутон за няколко секунди, за да активирате или деактивирате уреда. Два различни звукови сигнала

прозвучават, когато включвате или изключвате уреда.

Тъй като функцията "В готовност" автоматично деактивира уреда след няколко минути, за да намали консумацията на енергия, може да се наложи да активирате уреда отново.





За повече детайли, вижте параграф "В готовност" в глава "Ежедневна употреба".

### 7.3 Селектор за програми

Чрез завъртане на селектора за програми можете да изберете желаната програма.

### 7.4 Mode

Благодарение на този бутон, даден цикъл може да извърши:

- **Само изпиране:**  индикаторът е включен (режим по подразбиране)
- **Изпиране и сушене:**  и индикаторите  са включени.
- **Само сушене:**  индикаторът е включен.

## 7.5 Temp.

Когато изберете програма за пране, уредът автоматично предлага температура по подразбиране.

Докоснете този бутон, за да промените температурата на водата.

Индикаторът на зададената температура светва.

Индикаторът  отговаря на студена вода.

## 7.6 Essorage

Когато нагласите програма, уредът автоматично избира скоростта на центрофугиране по подразбиране.

Натиснете този бутон неколkokратно, за да:

- **Промените скоростта на центрофугиране.** Дисплеят показва само скоростите на центрофугиране, които са налични за зададената програма.
- Задайте опцията „Без центрофугиране“ – — —. Задайте тази опция, за да деактивирате всички фази на центрофугиране. Уредът извършва само фазата на източване от избраната програма за пране. Задайте тази опция за много деликатни тъкани. Фазата на изплакване използва повече вода за някои програми за пране
- Активиране на опцията **Задържане на изплакването** . Заклучителното центрофугиране не е извършено. Водата от последното изплакване не се източва, за да се предпазят тъканите от намачкване. Програмата за пране спира, но в барабана все още има вода.

На екрана светва индикатор . Вратичката остава заключена и барабанът се върти често, за да намали намачкването. Трябва да източите водата, за да отключите вратичката.

Ако докоснете бутон Départ/Pause , уредът извършва фаза на центрофугиране и източва водата.



Уредът изпразва водата автоматично след около 18 часа.

## 7.7 Prelavaggio

С тази опция можете да добавите фаза на предпране към програма за изпиране.

Съответният индикатор над сензорния бутон светва.

Използвайте тази опция, за да добавите фаза предпране на 30 °C преди фазата пране.



Тази опция се препоръчва за силно замърсено пране, особено ако съдържа пясък, прах, кал или други твърди частици.



Опцията може да удължи времетраенето на програмата.

## 7.8 Постоянно допълнително изплакване 3s

С тази опция постоянно получавате допълнително изплакване при задаване на нова програма.

За да **активирате/деактивирате** тази опция, задръжте бутон Prewash  натиснат за 3 секунди, докато индикаторът  **светне/изгасне** на екрана.

Когато бъде включен, уредът ще изпълни тази опция след изключване или промяна/нулиране на програмата.



Тази опция увеличава времетраенето на програмата.

## 7.9 Time Manager

С тази опция можете да намалите времетраенето на програмата в зависимост от размера на прането и степента на замърсяване.

Когато зададете програма за пране, екранът показва времетраенето по подразбиране и ----- тирета.

Докоснете бутон Time Manager , за да намалите времетраенето на програмата според вашите нужди. На екрана се показва времетраенето на новата програма и съответният брой тирета, с който ще бъде скратена:

----- подходяща за пълно пране с нормално замърсени дрехи.

---- бърз цикъл за пълно пране с леко замърсени дрехи.

--- много бърз цикъл за по-малко пране с леко замърсени дрехи (препоръчва се макс. половин натоварване).

- най-краткият цикъл за освежаване на малко количество пране.

Time Manager е достъпно само с програмите в таблицата.

Индикатор	Памучни тъкани	Синтетични тъкани
----- 1)	■	■
----	■	■
---	■	■
--	■	■

### Индикатор

Индикатор	Памучни тъкани	Синтетични тъкани
-	■	■

1) Времетраене по подразбиране за всички програми.



## Time Manager програми с пара

Когато настройвате програма с пара, този бутон позволява да изберете три нива на пара и времетраенето на програмата се съкращава съответно:

- --- : най-много.
- -- : средно.
- - : най-малко.

## 7.10 Защита за деца 3s

С тази опция може да попречите на децата да играят с командното табло.

За да **активирате/деактивирате** тази опция, задръжте Time Manager бутон  натиснат, докато индикаторът  се **включи/изключи** на екрана.

Когато бъде включен, уредът ще изпълни тази опция след изключване или промяна/нулиране на програмата. Ако натиснете някой бутон, индикаторът  мига, за да покаже, че бутоните не са активни.

## 7.11 Delay Start

С тази опция може да отложите старта на програмата за по-удобно време.

Натиснете бутона неколkokратно, за да зададете нужното отлагане. Времето се увеличава постепенно от 1 до 20 часа.



На дисплея се показва избраното време за отложен старт. След докосване на бутона

Start Pause ▷||, уредът започва обратно отброяване, а вратата се заключва.

## 7.12 Niveau séchage

Когато режимът на сушене е активиран, докоснете този бутон, за да зададете една от автоматичните нива на сушене, предложени от уреда.

На екрана светва съответният индикатор за сухота:

-  **Сухо за гладене:** пране, което ще се глади.
-  **Сухо за прибиране:** прането, което ще се прибира.
-  **Съвсем сухо:** пране, което ще бъде изсушено напълно.



Не можете да зададете автоматично всички нива за всеки тип тъкан.

## 7.13 Minuterie

Когато режимът на сушене е активиран, докоснете този бутон, за да зададете

времето, което е подходящо за тъканите, които трябва да сушите (вижте таблицата "Сушене с определено време"). На екрана се показва зададената стройност.

При всяко докосване на този бутон стойността на времето за сушене се увеличава с 5 минути.



Не можете да зададете всички времеви стойности за различни типове тъкани.

## 7.14 Start/Pause ▷||

Докоснете бутон Start/Pause ▷||, за да стартирате или паузирате уреда или да прекъснете действаща програма.



 Иконата означава, че можете да поставите цикъла на пауза и да добавяте или премахвате дрехи. Прочетете раздел „Отваряне на вратата - Добавяне на дрехи“ за повече подробности.

# 8. НАСТРОЙКИ

## 8.1 Въведение





При натискане на комбинация от клавиши, **не обръщайте** простите си надолу. Сензорите на бутоните отдолу са чувствителни и могат да повлияят на Вашия избор.

## 8.2 Звукови сигнали

Този уред има различни звукови сигнали, които се включват когато:

- Включвате уреда (специален кратък звук).
- Изключвате уреда (специален кратък звук).
- Докосвате бутоните (кликване).
- Направите невалиден избор (3 кратки звука).

- Програмата завърши (последователност от звуци за около 2 минути).
- Има неизправност в уреда (последователност от кратки звуци за около 5 минути).



За да **деактивирате/активирате** звуковите сигнали, когато програмата завърши, докоснете бутони Prewash  и Stain  едновременно за около 2 секунди. На екрана се показва On/Off.



Ако деактивирате звуковите сигнали, те ще продължат да работят, ако има неизправност в уреда.

### 8.3 Брояч на часове работа

Възможно е да се визуализира общото време на работа на уреда в часове, като се започне от първото включване. Тази стойност ще отброява времето на работа на циклите (не включва паузи, време на забавен старт). За да визуализирате тази стойност, направете следното:

1. Включете уреда, като натиснете бутон On/Off .
2. След 3 секунди общият брой часове, през които уредът е работил, се показва на дисплея: напр. 1276 часа, на дисплея се показва текстът Hr за 2 секунди, 12 (хиляди и стотици) за 2 секунди и 76 (десетици и единици).
3. За да излезете от този режим, натиснете който и да е бутон или изключете уреда от бутона On/Off .



Ако процедурата не работи (поради изтичане на времето или грешна комбинация от клавиши), изключете уреда и повторете последователността от началото.

### 8.4 Фабрични настройки по подразбиране

Тази функция позволява възстановяване на фабричните опции по подразбиране. За да **активирате** тази опция, следвайте стъпките по-долу:



1. Включете уреда, като натиснете бутон Aan/UIT .
2. Екранът ще покаже — — за около 5 секунди.

## 9. ПРЕДИ ПЪРВА УПОТРЕБА



По време на монтаж или преди първата употреба може да забележите вода в уреда. Това е остатъчна вода след пълен функционален тест в завода, който се грижи уредът да бъде доставен на клиентите в перфектно работно състояние, и не е повод за притеснение.

1. Уверете се, че всички транспортни болтове са премахнати от уреда.
2. Уверете се, че електричеството е достъпно и кранът на водата е отворен.

3. Налейте 2 литра вода в отделението за препарат, маркирано с .
4. Налейте малко количество препарат в отделението, маркирано с .
5. Задайте и стартирайте програма за памук при най-високата температура без пране в барабана.

Това отстранява всички възможни замърсявания от барабана и вътрешността на пералнята.

## 10. ПРОГРАМИ

### 10.1 Таблица на програмите

Програма Температура по подразбиране Температурен диапазон	Скорост на центрофу- гиране за справка Диапазон на скорост- та на цен- трофугата	Макси- мално количе- ство за заре- ждане	Описание на програмата (Вид пране и степен на замърсяване)
QuickCare 69min 30 °C 60 °C – 30 °C	1600 об./мин. (1600 – 400 об./мин.)	5.0 кг	Програма за третиране на смесени тъкани ( <b>памучни и синтетични тъкани</b> ) до 5 кг. Пълна програма за пране, която изпира ежедневно замърсеното пране ефективно на 30 °C и осигурява добър резултат само за 69 минути. Добавете фаза на сушене, за да имате цялостен цикъл на пране и сушене.
Есо 40-60 (Режим само пране) 40°C <sup>1)</sup>	1600 об./мин. 1600 об./мин. – 400 об./мин.	8.0 кг	Цикъл с ниска консумация на енергия за памучни тъкани. Намалява температурата и удължава времето за постигане на добри резултати при изпиране.
Есо 40-60 + Ниво на сушене за при- биране (режим пране и сушене) 40°C <sup>2)</sup>	1600 об./мин. 1600 об./мин. – 1000 об./ мин.	5.0 кг	
Есо 40-60 + Ниво на сушене за при- биране (режим пране и сушене)	-	5.0 кг	<b>Бели и цветни памучни тъкани.</b>
Cottons 40°C 90 °C – студена во- да	1600 об./мин. (1600 – 400 об./мин.)	8.0 кг	<b>Бял памук и цветен памук.</b> Нормално, силно и леко замърсени дрехи.
Synthetics 30°C 60 °C – студена во- да	1200 об./мин. (1200 – 400 об./мин.)	3.0 кг	<b>Синтетични и смесени тъкани.</b> Нормално замърсени дрехи.
Delicates 30 °C 40 °C – студена во- да	800 об./мин. (1200 – 400 об./мин.)	2.0 кг	<b>Деликатни тъкани като акрил, вискоза и смесени тъкани, изискващи нежно изпиране.</b> Нормално и леко замърсени дрехи.

Програма Температура по подразбиране Температурен диапазон	Скорост на центрофу- гиране за справка Диапазон на скорост- та на цен- трофугата	Макси- мално количе- ство за заре- ждане	Описание на програма (Вид пране и степен на замърсяване)
--	---	---	---



Wool / Silk  
40 °C  
40 °C – студена во-  
да

1200 об./мин.  
(1200 – 400  
об./мин.)

1.5 кг

**Вълна, подходяща за пране в пералня, вълна за ръчно пране и деликатни тъкани** със символ „ръчно пране“ **3)**.

Spin/Drain

1600 об./мин.  
(1600 – 400  
об./мин.)

8.0 кг

**Всички тъкани освен вълнени и деликатни материи.** За центрофугиране на прането и изпомпване на водата от барабана.

Rinse

1600 об./мин.  
(1600 – 400  
об./мин.)

8.0 кг

**Всякакви дрехи, освен вълнени и много деликатни дрехи.** Програма за изплакване и центрофугиране на прането. Скоростта на центрофугиране по подразбиране е тази, използвана за програми за памучни дрехи. Намалете скоростта на центрофугиране според типа пране. Ако е необходимо, задайте опцията Extra Rinse за допълнителни изплаквания. С ниска скорост на центрофугиране уредът извършва фина изплаквания и кратка центрофуга.

Machine Clean  
60°C

1200 об./мин.  
(1200 – 400  
об./мин.)

Цикъл за поддръжка с гореща вода за почистване и освежаване на барабана и премахване на остатъци, които могат да причинят лоша миризма. За най-добри резултати използвайте този цикъл веднъж месечно. Преди да стартирате този цикъл, извадете всички дрехи от барабана. В отделението за фаза на пране на дозатора за препарат, поставете клапата на отделението в позиция нагоре. Излейте чаша белина или почистващ препарат за перални машини в отделението за фазата на пране. **НЕ ИЗПОЛЗВАЙТЕ** и двете заедно.



След почистването на барабана стартирайте още един цикъл на изплакване с празен барабан и без препарат, за да премахнете остатъци от белина.

Ако зададете тази програма с Mode Dry, уредът ще извърши действието за защита от мъх. Вижте раздел „Мъх от дрехите“.

### Програма с пара

Програмата с пара може да се използва за намаляване на гънките и миризмите **4)** на дрехи, които просто трябва да се освежат и да се избегне пране. Влакната на плата се отпускат и след това гладенето става без усилия. Когато програмата приключи, бързо извадете прането от барабана **5)**. Програмите с пара не извършват хигиенизиращ цикъл. Не задавайте тази програма със следните видове дрехи:

- Дрехи, неподходящи за сушене в сушилня.
- Дрехи с етикет „Само химическо чистене“.

Програма Температура по подразбиране Температурен диапазон	Скорост на центрофу- гиране за справка Диапазон на скорост- та на цен- трофугата	Макси- мално количе- ство за заре- ждане	Описание на програма (Вид пране и степен на замърсяване)
--	---	---	---

#### система Свез аромат

**Electrolux аромат.** Ако използвате този специален нежен аромат, прането Ви ще се ароматизира като току-що изпрано. Внимателно прочетете инструкциите, приложените към аромата. Намалете дозата на аромата, когато обработвате по-малко количество пране. С помощта на бутон Time manager можете да намалите продължителността на програмата, когато обработвате дрехите, обозначени за измиване при ниска температура.

#### НЕ:

- Сушете в центрофуга дрехите, третирани с аромат. Ползата от нея ще се изпари.
- Използвайте аромата с други цели, различни от описаните тук.
- Използвайте аромата върху нови дрехи. Новите облекла могат да съдържат остатъчни довършителни съединения, които не са съвместими с аромата.



Ароматът може да се намери в уеб магазина **Electrolux** или от оторизиран търговец.



Steam Refresh

1.0 кг

**Памучни, синтетични и смесени тъкани.** Специален цикъл с пара без пране, който може да се използва за подготовка на изсушеното пране за гладене или освежаване на дрехи, носени веднъж. Тази програма намалява гънките, миризмите и отпуска влакната. Не използвайте препарат.

Jeans

1200 об./мин.

3.0 кг

**Дънкови дрехи и дрехи от жарсе.** Нормално замърсено пране. Тази програма изпълнява фаза на нежно изплакване, разработена за дънкови дрехи, която намалява избеляването и предотвратява натрупване на прах за пране в тъканите.





30 °C

1200 об./мин.

40 °C – студена вода

– 400 об./мин.

да

Програма Температура по подразбиране Температурен диапазон	Скорост на центрофу- гиране за справка Диапазон на скорост- та на цен- трофугата	Макси- мално количе- ство за заре- ждане	Описание на програма (Вид пране и степен на замърсяване)
 Outdoor 30 °C 40 °C – студена во- да	1200 об./мин. (1200 – 400 об./мин.)	2.0 кг	<div style="border: 1px solid black; padding: 5px;">  <p>Не използвайте омекотител за тъкани и се уверете, че няма остатъци от омекотител в отделението за препарат.</p> </div> <p><b>Върхни дрехи, технически, спортни, водоустойчиви и дишащи якета, двуслойни якета със сваляща се подплата или вътрешна изолация.</b></p> <div style="border: 1px solid black; padding: 5px;">  <p>При изпълняване на комбинирана програма за изпиране и сушене, фазата на сушене също така действа като функция за възстановяване на водоотблъскващите свойства. <b>Уверете се, че на етикета на дрехата е обозначено, че може да бъде използвана сушилня.</b></p> </div>
 Hygiene 60°C	1600 об./мин. 1600 об./мин. – 400 об./мин.	8.0 кг	<p>Бели памучни тъкани. Тази високоефективна програма за пране, комбинирана с пара, премахва над 99,99% от бактериите и вирусите <sup>6)</sup> Поддържа температурата над 60 °C във фазата на пране; с допълнително действие върху влакната, благодарение на фазаата с пара; подобрената фаза на изплавяне осигурява правилното отстраняване на остатъците от почистващ препарат и микроорганизми. Тази програма осигурява също и намаляване на полени-те/алергенните предмети.</p>
OneGo 20/60min 30°C 40°C – 30°C	1200 об./мин.	1.0 кг	<p>Програмата за пране на 1 кг <b>смесени синтетични ризи</b> е само 20 минути. Добавете фаза на сушене, за да имате цялостен цикъл на пране и сушене в рамките на 60 минути.</p>

Програма Температура по подразбиране Температурен диапазон	Скорост на центрофу- гиране за справка Диапазон на скорост- та на цен- трофугата	Макси- мално количе- ство за заре- ждане	Описание на програмата (Вид пране и степен на замърсяване)
--	---	---	---

- Нулиране на позиция. Дисплеят показва само чертички.

1) **Съгласно Регламент (ЕС) № 2019/2023 на Комисията.** Тази програмата по предварително зададени температура и обороти на центрофугиране, в режим на изпиране, с капацитет 8.0 кг, може да изпира нормално замърсени памучни тъкани, определени за изпиране на 40 °C или 60 °C заедно в един цикъл.



За достигната температура на прането, продължителност на програмата и други данни, моля, вижте глава „Стойности на потребление“.

Най-ефикасните програми по отношение на консумацията на енергия основно са тези, които работят на по-ниски температури и по-дълга продължителност.

2) **Съгласно Регламент (ЕС) № 2019/2023 на Комисията.** Тази програма по предварително зададена температура и обороти на центрофугиране, в режим на пране и сушене, с капацитет 5.0 кг и с ниво на сушене на пране готово за прибиране, извършвайки цикъл на изпиране и на сушене, може да изпира нормално замърсени памучни тъкани, определени за изпиране на 40 °C или 60 °C заедно в един цикъл и след фазата на сушене прането може веднага да бъде сгънато и прибрано.

3) По време на този цикъл барабанът се върти бавно, за да осигури нежно изпиране. Може да изглежда, че барабанът не се върти правилно или не се върти изобщо, но това е нормално за тази програма.













4) Програмата с пара не отстранява особено силни мирисми.

5) След обработката с пара прането може да е влажно. Прострете дрехите за няколко минути.

6) Тествана при *Staphylococcus aureus*, *Enterococcus faecium*, *Candida albicans*, *Pseudomonas aeruginosa* и MS2 Bacteriophage във вълнен тест, извършен от Swissatest Testmaterialien AG през 2021 г. (Доклад от изпитване № 202120117).

## Съвместимост на опциите на програмите

Програма	Spin Reduction	Без центрофугиране	Prewash 1)	Time Manager	Auto Dry Auto	Time Dry	Delay Start
QuickCare 69min	■	■	■	■	▲	■	■
Eco 40-60	■		■		■ 2)	■	■

Програма	 Spin Reduction	 -- Без центрофугиране	 Prewash 1)	 3s	 Time Manager	 Auto Dry	 Time Dry	 Delay Start
Cottons	■	■	■	■	■	■	■	■
Synthetics	■	■	■	■	■	▲	■	■
Delicates	■	■	■	■		▲	■	■
 Wool / Silk	■	■	■			▲	■	■
Spin/Drain	■	■ <sup>3)</sup>						■
Rinse	■	■	■	■				■
Machine Clean	■	■				▲	■	■
 Steam Refresh					■			■
Jeans	■	■	■	■		■ <sup>2)</sup>	■	■
 Outdoor	■	■	■	■		▲	■	■
 Hygiene	■	■	■	■		■	■	■
OneGo 20/60min								■

1) Prewash и Stains не могат да се избират заедно.

2) Нивото за сушене без гладене не е налично.

3) Ако нагласите опцията „Без центрофуга“, уредът само източва водата.

▲ = Налично е само ниво за сушене за прибиране.

## Подходящи почистващи препарати за всяка програма

Програма	Универсален прах <sup>1)</sup>	Универсален течен перилен препарат	Течен перилен препарат за цветно пране	Деликатни вълнени тъкани	Специален
QuickCare 69min	▲	▲	▲	--	--
Eco 40-60	▲	▲	▲	--	--
Cottons	▲	▲	▲	--	--
Synthetics	▲	▲	▲	--	--
Delicates	--	--	--	▲	▲
Wool / Silk	--	--	--	▲	▲
Jeans	--	--	▲	▲	▲
Outdoor	--	--	--	▲	▲
Hygiene	▲	▲	--	--	▲
OneGo 20/60min	--	▲	▲	--	--

1) Препоръчва се употребата на перилен прах за температури над 60 °C.

▲ = Препоръчва се

-- = Не се препоръчва

## 10.2 Woolmark Wool Care - Син



- Прането на вълнени тъкани с тази машина е одобрено от компанията



Woolmark за пране на вълнени дрехи, обозначени с „ръчно пране“, при условие, че продуктите се перат съобразно с инструкциите на етикета на дрехата и тези, предоставени от производителя на тази перална машина. M2103.

- Цикълът за сушене на вълна на тази машина е тестван и одобрен от компанията Woolmark. Този цикъл е подходящ за сушене на вълнени дрехи, които са с етикет „ръчно пране“, при условие, че дрехите се изпират в цикъл за ръчно пране, одобрен от Woolmark, и се сушат според инструкциите, препоръчани от производителя. M2104 . Символът Woolmark е знак за сертифициране в много държави.

## 10.3 Автоматично сушене



Първоначалното време за цикъл на програмите с опция Trockengrad е само ориентировъчно, реалното време на сушене може леко да се различава от показаното време.

Степен на изсушаване	Тип тъкан	Зареждане
 <b>Съвсем сухо</b> За хавлиени тъкани	<b>Памук и лен</b> (халати, хавлиени кърпи и др.)	до 5.0 кг
	<b>Дрехи от деним</b>	до 3.0 кг
 <b>Сухо за прибиране</b> За дрехи, които ще бъдат съхранявани	<b>Памук и лен</b> (халати, хавлиени кърпи и др.)	до 5.0 кг
	<b>Синтетични и смесени тъкани</b> (пуловери, блузи, бельо, покривки и спално бельо)	до 3.0 кг
	<b>Деликатни тъкани</b> (акрил, вискоза и деликатни смесени тъкани)	до 2.0 кг
	<b>Вълнени</b> (вълнени пуловери)	до 1.0 кг
	<b>Дрехи за спорт на открито</b> (външни дрехи, технически тъкани, спортни дрехи, водоустойчиви и дишащи якета, спортни якета)	до 2.0 кг
	<b>Дрехи от деним</b>	до 3.0 кг
 <b>Сухо за гладене</b> Подходяща за дрехи за гладене	<b>Памук и лен</b> (чаршафи, покривки за маса, ризи и др.)	до 5.0 кг

## 10.4 Сушене за определено време

Степен на изсушаване	Тип тъкан	Пране (кг)	Скорост на центрофугиране (об./мин.)	Предложено времетраене (минути)
<b>Съвсем сухо</b> За хавлиени тъкани	<b>Памук и лен</b> (халати, хавлиени кърпи и др.)	5.0	1600	170 - 190
		3.0	1600	110 - 130
		1.0	1600	50 - 60
	<b>Дрехи от деним</b>	3.0	1200	120 - 140
		1.0	1200	70 - 90
		5.0	1600	160 - 180
<b>Сухо за прибиране</b> За дрехи, които ще бъдат съхранявани	<b>Памук и лен</b> (халати, хавлиени кърпи и др.)	5.0	1600	160 - 180

Степен на изсушаване	Тип тъкан	Пране (кг)	Скорост на центрофугиране (об./мин.)	Предложено времетраене (минути)
		3.0	1600	100 - 120
		1.0	1600	40 - 50
	<b>Синтетични и смесени тъкани</b> (пуловери, блузи, бельо, покривки и спално бельо)	3.0	1200	80 - 100
		1.0	1200	45 - 55
	<b>Финни</b> (акрил, вискоза и деликатни смесени тъкани)	2.0	1200	100 - 120
		1.0	1200	60 - 80
	<b>Вълна</b> (вълнени пуловери)	1.0	1200	110 - 130
	<b>Дрехи за спорт на открито</b> (външни дрехи, технически тъкани, спортни дрехи, водоустойчиви и дишащи якета, спортни якета)	2.0	1200	120 - 140
	<b>Дрехи от деним</b>	3.0	1200	110 - 130
		1.0	1200	60 - 80
<b>Сухо за гладене</b> Подходяща за дрехи за гладене	<b>Памук и лен</b> (чаршафи, покривки за маса, ризи и др.)	5.0	1600	90 - 110
		3.0	1600	55 - 75
		1.0	1600	30 - 40

## 11. ВСЕКИДНЕВНА УПОТРЕБА – САМО ПРАНЕ

### ВНИМАНИЕ!

Вж. глава "Безопасност".

### 11.1 Активиране на уреда

1. Свържете щепсела към контакта на захранващата мрежа.
  2. Отворете кранчето за вода.
  3. Натиснете бутон **On/Off**  за няколко секунди, за да активирате уреда.
- Чува се кратък звук.

### 11.2 Зареждане на прането

1. Отворете вратата на уреда.
2. Изпразнете джобовете и разгънете дрехите, преди да ги поставите в уреда.
3. Поставете дрехите в барабана една по една.  
Не слагайте твърде много пране в барабана.
4. Затворете плътно вратичката.

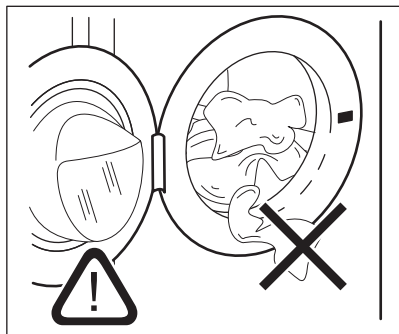

**⚠ ПРЕДУПРЕЖДЕНИЕ!**

Уверете се, че прането няма да се заклеци между уплътнението и вратичката, за да избегнете риск от наводняване или повреда на пералнята.



Миенето на силно омаслени и мазни петна може да причини повреда на гумените части на пералната машина.

**11.3 Поставяне на препарат и добавки**

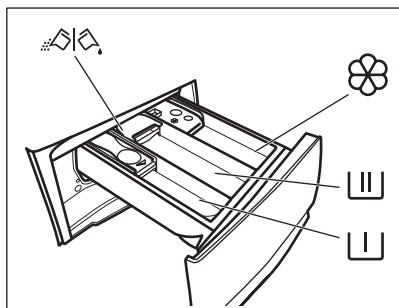

- Отделение за фаза на предпране, програма за наakisване или отстраняване на петна.



- Отделение за фазата на пране.



- Отделение за омекотител за тъкани и други течни препарати (омекотител, препарат за колосване).

**MAX** – Максимално ниво на количеството течни добавки.

 - Преграда за течен или прахообразен перилен препарат.



Винаги следвайте инструкциите, които ще намерите по опаковките на почистващите препарати, но препоръчваме да не надвишавате максималното посочено ниво (**MAX**). Това количество обаче ще гарантира най-добри резултати при изпиране.



След цикъл на пране, ако е необходимо, премахнете всякакви остатъци от препаратата от дозатора.

**11.4 Проверете позицията на преградата за препарат**

1. Дръпнете доколкото е възможно навън дозатора на перилните препарати.

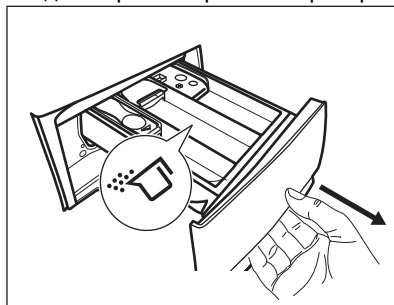

2. Натиснете лоста надолу, за да извадите дозатора.
3. За да използвате прахообразен перилен препарат, обърнете преградата нагоре.

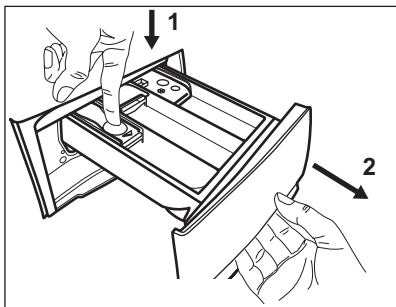

4. За да използвате течен перилен препарат, обърнете преградата надолу.

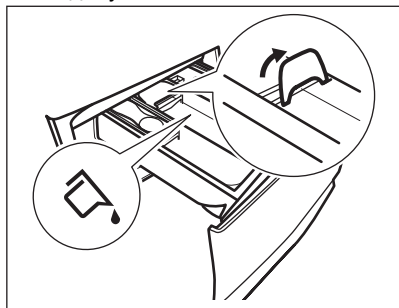

Когато преградата е в позиция **НАДОЛУ**:

- Не използвайте гелообразни или гъсти перилни препарати..
  - Не превишавайте дозата препарат, показана върху преградата.
  - Не задавайте фазата на предпране.
  - Не задавайте функция отложен старт.
5. Измерете перилния препарат и омекотителя за тъкани.
6. Внимателно затворете дозатора за перилни препарати.

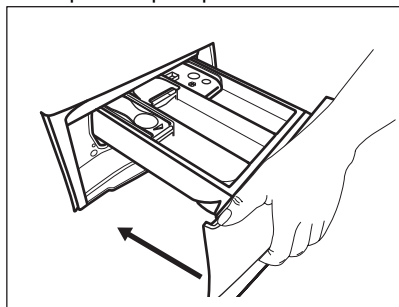

Уверете се, че преградата не предизвиква блокиране, когато затворите дозатора.

## 11.5 Настройване на програма

1. Завъртете селектора за програми, за да изберете желаната програма за пране. Съответният програмен индикатор светва.

Есо 40-60 е програмата, за която се отнася информацията на енергийния етикет.

Индикаторът на бутон Start/Pause  мига.

Дисплеят показва индикативна продължителност на програмата, температурата по подразбиране и скоростта на центрофугиране.

2. За да промените температурата и/или скоростта на центрофугиране, докоснете съответните бутони.
3. По желание задайте една или повече опции, посредством докосване на съответните бутони. Съответните индикатори се включват на дисплея и проказаната информация съответно се променя.





Ако изборът **не е възможен** прозвучава звуков сигнал.

## 11.6 Стартиране на програма

Докоснете бутона Départ/Pause , за да стартирате програмата. Не е възможно да започнете програмата, когато индикаторът на бутона е изключен и не мига (например ако вратата е отворена).

Съответният индикатор спира да мига и остава светнат.



Програмата стартира и люкът е заключен.

Дисплеят показва индикатора  и  индикаторът се появява, за да покаже, че все още е възможно да се спре цикълът и да се добавят дрехи.



Източващата помпа може да работи за кратко, преди уредът да се пълни с вода.





## 11.7 Стартиране на програма с отложен старт

1. Докоснете бутона Delay Start  неколкратно, докато екранът покаже желаното време на отлагане. Съответният индикатор светва.
2. Докоснете бутона Start / Pause . Вратата на уреда се заключва и започва обратното отброяване на отложения старт. Дисплеят показва индикатора .

Когато отброяването завърши, програмата се стартира автоматично.



Отмяна на отложения старт, след като отброяването е започнало

За да отмените отложения старт:

1. Докоснете бутона Start / Pause , за да поставите уреда на пауза. Съответният индикатор мига.
2. Докоснете бутона Delay Start неколкратно, докато на екрана се покаже  и съответният индикатор  изгасне.
3. Докоснете бутона Start / Pause  отново, за да стартирате програмата веднага.

Промяна в отложения старт, след като отброяването е започнало

За да промените забавения старт:

1. Докоснете бутона Start / Pause , за да поставите уреда на пауза. Съответният индикатор мига.
2. Докоснете бутона Delay Start  неколкратно, докато екранът покаже желаното време на отлагане.
3. Докоснете бутона Start / Pause  отново, за да стартирате новото обратно броене.

## 11.8 Измерване на пране SensiCare System



Времетраенето на програмата на дисплея се отнася за **средно/голямо зареждане**.

След като докоснете бутона Start/Pause , SensiCare System започва засичане на теглото на прането:

1. Уредът засича прането през първите 30 секунди. При програмите с Time Manager по време на тази фаза Time Manager лентите , поставени под цифрите на часа, са анимирани. Барабанът се завърта за кратко.
2. Времетраенето на програмата може да се коригира и може да се увеличи или намали. След още 30 секунди, пълненето с вода стартира.



След около 20 минути от старта на програмата, времетраенето на програмата може да се регулира отново според капацитета на попиване на вода от тъканите.



Измерването на SensiCare се извършва само при цели програми за пране и ако времетраенето на програмата не е намалено с бутон Time Manager.



Функцията SensiCare System не е налична при всички програми като: Wool, Rinse, и програми с кратки цикли.

## 11.9 Прекъсване на програмата и промяна на опциите



Когато програмата работи, може да промените **само някои** опции:

1. Докоснете бутона Start/Pause . Съответният индикатор мига.

2. Промяна на опциите. Предоставената информация на дисплея съответно се променя.
3. Отново докоснете бутон Start/Pause .

Програмата за измиване продължава.

### 11.10 Анулиране на работеща програмата.



1. Натиснете бутон On/Off  за отказ на програмата и изключване на уреда.
2. Натиснете отново бутон On/Off , за да включите уреда.

Сега можете да зададете нова програма за пране.



Ако фаза SensiCare е вече извършена и пълненето на вода е започнало, новата програма започва, **без да повтаря фаза SensiCare**. Водата и препаратът не се източват, за да няма отпадъци. Дисплеят показва максималното времетраене на програмата, актуализирана до 20 минути след началото на новата програма.

Има и алтернативен начин за отмяна:

1. Докоснете бутона Start/Pause .
2. Завъртете ключа за избиране на позицията „Reset“ (нулиране) .
3. Изчакайте 1 секунда. На екрана се

показва .

Сега можете да зададете нова програма за пране.

### 11.11 Отваряне на вратата – добавяне на дрехи

Когато програмата или забавеният старт работят, вратата на уреда е заключена.

Екранът показва индикатора .



Ако температурата и нивото на водата в барабана са прекалено високи и/или барабанът все още се върти, не бива да отваряте вратичката.

За да добавите или премахнете дрехи:

1. Докоснете бутона Start/Pause .

Съответният индикатор на екрана за заключване на вратата се изключва.

2. Отворете вратата на уреда. Ако е необходимо, добавете или извадете част от прането. Затворете вратичката

и докоснете бутон Start/Pause .

Програмата или забавеният старт продължават.

### 11.12 Край на програмата

Когато програмата приключи, уредът спира автоматично. Прозвучават звукови сигнали (ако са активирани). Дисплеят показва .

Индикаторът на бутон Start/Pause  изгасва.

Вратата се отключва и индикаторът  изгасва.

1. Натиснете бутон On/Off , за да изключите уреда.

Пет минути след края на програмата енергоспестяващата функция автоматично изключва уреда.







Когато отново включите уреда, на екрана се показва края на последната зададена програма. Завъртете програматора, за да зададете нов цикъл.

2. Извадете прането от уреда.
3. Уверете се, че барабанът е празен.
4. Дръжте вратата и дозатора за препарат открехнати, за да предотвратите образуването на плесен и миризми.

### 11.13 Източване на водата след края на цикъла



Ако сте избрали програма или опция, която не източва водата при последното изплакване, програмата е завършена, но:

- Зоната за време показва  и дисплей показва заключената вратичка .

- Индикаторът на бутона Start/Pause  започва да мига.
  - Барабанът се върти на равни интервали, за да предотврати намачкване на прането.
  - Вратата остава заключена.
  - Трябва да източите водата, за да отворите вратата:
1. Ако е необходимо, докоснете бутона Spin Reduction , за да намалите скоростта на центрофугиране, предложена от уреда.
  2. Натиснете бутона Start/Pause : уредът източва водата и центрофугира.



Ако сте избрали „Без центрофуга“  
— — —, уредът само ще източи водата.

3. Когато програмата приключи и индикаторът за блокирана вратичка  изгасва, може да отворите вратичката.
4. Натиснете бутона On/Off  за няколко секунди, за да деактивирате уреда.

### 11.14 Функция „В готовност“

Функцията „В готовност“ автоматично изключва уреда, за да намали консумацията на енергия, когато:

- Не използвате уреда за 5 минути и не се изпълнява програмата.

Натиснете бутона On/Off , за да включите уреда отново.

- 5 минути след приключване на програмата за пране.

сте натиснали бутон On/Off , за да включите отново уреда.

Екранът показва края на последната програма.

Завъртете програматора, за да зададете нов цикъл.

Ако копчето се завърти към позиция

„Нулиране“ , уредът автоматично ще се изключи след 30 секунди.



Ако зададете програма или опция, която приключва с вода в барабана, функцията „В готовност“ **не изключва** уреда, за да Ви напомни да източите водата.

## 12. ВСЕКИДНЕВНА УПОТРЕБА - ПРАНЕ & СУШЕНЕ



### ВНИМАНИЕ!



Вж. глава "Безопасност".



Този уред е автоматична перална машина.

### 12.1 Пълна програма изпирание и сушене





Неавтоматични програми за изпирание и сушене

При някои програми за пране можете да комбинирате Mode - Lavar  и Mode - Dry  за изпълняване на пълна пълна програма изпирание и сушене.





Извършете следното:

1. След зареждане на пране и перилен препарат натиснете On/Off  бутон за

няколко секунди, за да активирате уреда.

- Заредете прането като поставяте дрехите една по една.
- Поставете перилния препарат и добавките в подходящото отделение.
- Завъртете селектора за програми до желаната програма за пране. По подразбиране уредът е само в режим на пране и индикаторът на бутона Mode - Lavar  свети. Индикаторът за температурата по подразбиране и лампичките на центрофугата светват. Ако е необходимо променете ги спрямо Вашето пране.
- Задайте желаните опции, ако са налични.
- Докоснете бутона Mode - Dry , за да активирате и функцията за сушене. И двата индикатора на бутоните Mode - Lavar  и Mode - Dry  светят. На екрана се появява индикаторът .

## 12.2 Пране и сушене – автоматични нива

- Докоснете бутона Auto dry  многократно, докато екранът покаже желаното ниво на сухота. Индикаторите на дисплея светват съответно:
  -  **Сухо за гладене:** за памучни артикули;
  -  **Сухо за прибиране:** за памучни и синтетични артикули
  -  **Съвсем сухо:** за памучни артикули;

**Времето стойност на екрана е времетраенето на двата цикъла на пране и сушене, изчислена при зареждане по подразбиране.**





За добро изсушаване, с по-ниска консумация на енергия и за по-кратко време, уредът не позволява да зададете прекалено ниска скорост на центрофугиране на дрехи, които ще се перат и сушат.

- Докоснете бутона Start/Pause , за да стартирате програмата. SensiCare измерването стартира.

На дисплея светва индикаторът  за заключена врата.

Дисплеят също показва и оставащото време на програмата.

## 12.3 Време за пране и сушене

- Натиснете неколккратно бутона Time Dry , за да зададете желаната стойност на време (вижте таблицата „Сушене за определено време“, глава „Програми“). Индикаторът за ниво на сушене  се изключва, а индикаторът  светва.





При всяко докосване на този бутон стойността на времето за сушене се увеличава с 5 минути. На дисплея се показва зададената нова стойност на продължителност.

- Докоснете бутона Start/Pause , за да стартирате програмата. SensiCare измерването стартира.

На дисплея светва индикаторът  за заключена врата.

Дисплеят също показва и оставащото време на програмата.

## 12.4 В края на програмата за сушене

- Уредът спира автоматично.
- Прозвучават звукови сигнали (ако са активирани).
- На екрана светва .
- Индикаторът на бутон Start/Pause  изгасва. Индикаторът  за заключена вратичка се изключва и люкът се отключва.
- Натиснете бутон On/Off  за няколко секунди, за да изключите уреда.



Няколко минути след края на програмата енергоспестяващата функция автоматично изключва уреда.

- Извадете прането от уреда.

2. Уверете се, че барабанът е празен.



След фазата на сушене, почистете барабана, уплътнението и вътрешността на вратата с влажна кърпа.

## 13. ВСЕКИДНЕВНА УПОТРЕБА – САМО СУШЕНЕ

### ВНИМАНИЕ!

Вж. глава "Безопасност".



Този уред е автоматична перална машина.

### 13.1 Подготовка за сушене

1. Натиснете бутона On/Off за няколко секунди, за да активирате уреда.
2. Заредете прането по една дреха едновременно.
3. Завъртете селектора за програми до подходящата програма за сушене на дрехите. По подразбиране уредът е в Модережим само на пране и индикаторът - Wash свети.
4. Докоснете бутона Mode двукратно, за да извършите само сушене. Опцията на индикатора Dry светва и индикаторът Wash се изключва.



При сушене на голямо количество пране, с цел получаване на добри резултати, се уверете, че самото пране не се е оплело и е равномерно разпределено в барабана.

### 13.2 Сушене – автоматични нива

1. Докоснете бутона Auto Dry многократно, докато екранът покаже желаното ниво на сухота. Индикаторите на дисплея светват съответно:
  - a. **Сухо за гладене:** за памучни артикули;

- b. **Сухо за прибиране:** за памучни и синтетични артикули

- c. **Съвсем сухо:** за памучни артикули;

Дисплеят показва времетраенето на програмата за сушене.

2. Докоснете бутона Start/Pause , за да стартирате програмата.

Индикаторът за заключена вратичка светва на дисплея и вратичката е заключена.

Дисплеят също показва и оставащото време на програмата.

### 13.3 Сушене за определено време

1. Натиснете неколккратно бутона Time Dry , за да зададете желаната стойност на време (вижте таблицата „Сушене за определено време“, глава „Програми“). Индикаторът за ниво на сушене се изключва, а индикаторът светва.

При всяко докосване на този бутон стойността на времето за сушене се увеличава с 5 минути. На дисплея се показва зададената нова стойност на продължителност.





2. Докоснете бутоните Start/Pause , за да стартирате програмата.

Индикаторът за заключена вратичка светва на дисплея и вратичката е заключена.

Дисплеят също показва и оставащото време на програмата.

### 13.4 В края на програмата за сушене

- Уредът спира автоматично.

- Прозвучават звукови сигнали (ако са активирани).
- На екрана светва .
- Индикаторът на бутон Start/Pause  изгасва. Индикаторът  за заключена вратичка се изключва и люкът се отключва.
- Натиснете бутон On/Off  за няколко секунди, за да изключите уреда.



Няколко минути след края на програмата енергоспестяващата функция автоматично изключва уреда.

1. Извадете прането от уреда.
2. Уверете се, че барабанът е празен.



След фазата на сушене, почистете барабана, уплътнението и вътрешността на вратата с влажна кърпа.

## 14. МЪХ ПО ТЪКАНИТЕ

По време на фазата на изпиране и/или сушене, някои видове тъкани (полар, вълна, суичъри) могат да отделят мъх.



Отделеният мъх може да полепне по тъканите по време на следващия цикъл.

Това неудобство се увеличава при технически тъкани.

За да предотвратите появата на пух в прането, препоръчваме да:

- Не перете тъмни материи след изпиране и изсушаване на леки цветни тъкани (кърпи за ръце, вълна, суичъри) и обратно.
- Сушете на простор този вид тъкани след първото им изпиране.
- Почистете филтъра за източване.
- След фазата на сушене, почистете празния барабан, уплътнението и вратата с влажна кърпа.

**За да премахнете пуха в барабана, задайте специална програма:**

- Изпразнете барабана.
- Почистете барабана, уплътнението и вратата с влажна кърпа.
- Задайте програмата Machine Clean и Mode - Dry  заедно, за да активирате действието за защита от мъх.
- Докоснете бутона Start/Pause , за да стартирате програмата.



Ако уредът се използва редовно, пускайте програмата за почистване редовно.

## 15. ПРЕПОРЪКИ И СЪВЕТИ



### ВНИМАНИЕ!

Вж. глава "Безопасност".

### 15.1 Зареждане на прането

- Разделете прането на: бяло пране, цветно пране, изкуствени тъкани, деликатни тъкани и вълна.
- Спазвайте инструкциите за пране, обозначени на етикетите.

- Не поставяйте заедно бяло и цветно пране.
- Някои цветни дрехи може да се обезцветят при първото пране. Препоръчваме Ви в началото да ги изпирате отделно.
- Обърнете наопаки многослойни тъкани, вълна и дрехи с щампи.
- Предварително третирайте упорити петна.
- Използвайте специален перилен препарат за премахване на упорити петна.
- Внимавайте с пердета. Отстранете куките и поставете пердетата в торба за пране или калъфка за възглавница.
- Много малко заредено пране може да причини проблеми с баланса на центрофугирането, което води до силни вибрации. Ако това се случи:
  - a. Прекъснете програмата и отворете вратата (вижте глава „Ежедневна употреба“);
  - b. ръчно препоредете прането, така че да е равномерно разпределено в барабана;
  - c. натиснете бутона Départ/Pause. Фазата на центрофугиране продължава.
- Закопчайте калъфките за възглавници, затворете циповете, куките на копчетата и копчетата с клипс. Завържете коланите, връзките за обувки, панделките и всякакви други разхлабени елементи.
- Не перете пране без подгъви или със скъсани части. Използвайте торбичка за пране, за да перете малки и/или деликатни елементи (например сутини с банел, колани, чорапогачи, връзки за обувки, панделки и др.).

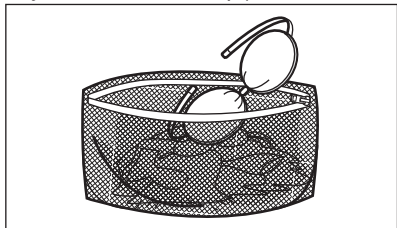

- Изпразнете джобовете и разгънете дрехите.

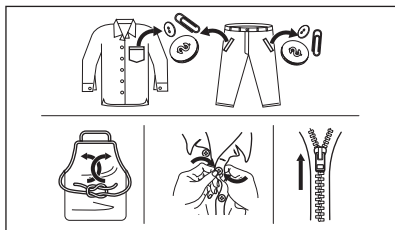

## 15.2 Упорити петна

За някои петна водата и препаратата не са достатъчни.

Препоръчваме предварително да обработите тези петна, преди да поставите дрехите в уреда.

Има специални препарати за отстраняване на петна. Използвайте специалния препарат за отстраняване на петна, който е приложим за вида петно и тъкан.

Не пръскайте дрехи с препарат за отстраняване на петна близо до уреда, тъй като има корозивен ефект върху пластмасовите части.



## 15.3 Вид и количество на перилния препарат

Изборът на перилен препарат и употребата на правилни количества не само влияят върху ефективността на прането, но също така помагат да се избегне прекомерно изпозване и да се опази околната среда:

- Използвайте само перилни препарати и други препарати, предназначени специално за употреба в перална машина. Първо, следвайте тези основни правила:
  - прах за пране (също таблетки и перилни препарати - еднократна доза) за всички видове тъкани, с

изключение на деликатните. За предпочитане са перилни препарати на прах със съдържание на белина за бели дрехи и дезинфекция на прането,

- течни перилни препарати, за предпочитане при програми за пране с ниска температура (60 °C макс.) при всички видове тъкани или по специално за вълнените тъкани.
- Видът и количеството перилен препарат ще зависи от: вида плат (деликатни, вълнени, памучни тъкани и др.), цветът на дрехите, размерът на прането, степента на замърсяване, температурата на пране и твърдостта на използваната вода.
- Следвайте инструкциите, които ще откриете на опаковките на препаратите или другите продукти, без да надвишавате посоченото максимално ниво (**MAX**).
- Не смесвайте различни видове перилни препарати.
- Използвайте по-малко перилен препарат, ако:
  - перете малко количество пране,
  - прането е леко замърсено,
  - по време на прането има голямо количество пяна.
- Когато използвате таблетки или капсули с перилен препарат, винаги ги поставяйте в барабана, а не в дозатора за препарат и следвайте препоръките на производителя.

#### **Недостатъчното количество перилен препарат може да доведе до:**

- незадоволителни резултати от прането,
- прането да се оцвети в сиво,
- дрехите да се омазнят,
- мухъл в уреда.

#### **Твърде голямото количество перилен препарат може да доведе до:**

- пенене,
- намален ефект от изпирането,
- недостатъчно изплакване,
- по-голямо въздействие на околната среда.

## **15.4 Екологични съвети**

За да спестите вода, енергия и да помогнете за опазване на околната среда, препоръчваме да следвате тези съвети:

- **Нормално замърсените дрехи** могат да се изперат **без предпране**, с цел спестяване на перилен препарат, вода и време (околната среда също е защитена!).
- Зареждането на уреда на **максималния капацитет, предвиден за всяка програма, помага за намаляването на енергия и потребление на вода**.
- При подходяща предварителна обработка петната и минималното замърсяване могат да се отстранят. След това прането може да се пере при по-ниска температура.
- За да използвате правилното количество перилен препарат, вижте количеството, предложено от производителя на перилния препарат и проверете твърдостта на водата във Вашата битова система. Вижте „Твърдост на водата“.
- Задайте **максималната възможна скорост на центрофугиране** за избраната програма за спестяване на енергия по време на фазата на сушене!

## **15.5 Твърдост на водата**

Ако водата във Вашия регион е твърда или средно твърда, препоръчваме да използвате омекотител за вода за перални машини.

В райони, в които водата е мека, не е необходимо да използвате омекотител за вода.

За да разберете твърдостта на водата във вашия район се свържете с местната водоснабдителна компания.

Използвайте правилното количество омекотител за вода. Спазвайте инструкциите, които ще откриете на опаковката на продукта.

## **15.6 Подготовка на цикъла на сушене**

- Отворете крана за вода.

- Проверете дали маркуча за канала е свързан правилно. За повече информация вижте глава "Инсталиране".
- За максималните количества пране при сушене вижте таблиците за сушилните програми.





## 15.7 Елементи, неподходящи за сушене

Не задавайте сушилна програма за следните видове пране:

- Синтетични пердета.
- Облекла с метални елементи.
- Найлонови чорапи.
- Юргани.
- Кувертюри за легло.
- Завивки.
- Анораци.
- Спални чували.
- Тъкани с останали по тях спрейове за коса, разтворители за лак и подобни материали.
- Облекла с пенокаучук или материали подобни на пенокаучук.

## 15.8 Етикети на дрехите

При сушене на прането спазвайте инструкциите на производителя, показани на етикетите:

-  = изделиято е годно за барабанно сушене
-  = сушене при висока температура
-  = сушене при понижена температура
-  = изделиято не е годно за барабанно сушене.

## 15.9 Времетраене на цикъла на сушене

Времето на сушене е различно в зависимост от:

- скоростта на последното центрофугиране
- остатъчната влажност
- типа пране
- теглото на зареденото пране

## 15.10 Допълнително сушене

Ако прането е още влажно след приключване на програмата за сушене, изберете отново кратък цикъл на сушене.

### ВНИМАНИЕ!

**За да предотвратите намачкване и свиване, не сушете прането прекалено дълго.**

## 15.11 Основни препоръки

В таблицата «Времена за сушене» ще намерите **средните** времена на сушене. Опитът ще ви помогне по-добре да сушите прането. Отбелязвайте си времетраенето на циклите, които вече сте изпълнили.

За да избегнете натрупването на статично електричество в края на сушилния цикъл:

1. През перилната фаза използвайте препарат за кондициониране на тъкани.
2. Използвайте кондициониращ препарат, който е специално предназначен за барабанни сушилни.
3. Не наливайте препарат или омекотител преди изсушаващата фаза.
4. Не изсушавайте груби и гладки тъкани заедно, за да предотвратите обгарянето на гладките дрехи.
5. Премахнете всички предмети от джобовете на дрехите, особено топящи се такива.

Извадете прането бързо след приключване на програмата за сушене.

# 16. ГРИЖИ И ПОЧИСТВАНЕ

### ВНИМАНИЕ!

Вж. глава "Безопасност".

## 16.1 График за периодично почистване

Периодичното почистване спомага за удължаването на работата на уреда Ви.

След всеки цикъл, оставете вратичката и дозатора за препарати открити, за да има циркулация на въздух и да изсушите уреда: това ще предотврати образуването на плесен и миризми.

Ако уредът не се използва дълго време: затворете крана за вода и изключете уреда от контакта.

### График с показатели за периодично почистване:

Отстр. на котл. камък	Два пъти в годината
Профилактично пускане на програмата за пране	Веднъж месечно
Почистване на уплътнението на вратата	На всеки два месеца
Почистване на барабана	На всеки два месеца
Отстраняване на мъх от барабана	Два пъти месечно <sup>1)</sup>
Почистване на дозатор за препарати	На всеки два месеца
Почистване на филтър на дренажна помпа	Два пъти в годината
Почистване на входящия маркуч и филтъра на вентила	Два пъти в годината

1) Вижте глава „Мъх по тъканите“.

Следните параграфи съдържат инструкции при почистването на всяка част.

## 16.2 Отстраняване на чужди предмети



Уверете се, че джобовите са опразнени и всички разхлабени елементи са завързани преди да започнете програмата. Вижте „Количество пране“ и „Подсказки и съвети“.

Отстранете всякакви чужди предмети (като метални кламери, копчета, монети и т.н.), които могат да се озоват в уплътнението на вратата, филтрите и барабана. Вижте параграфи „Двоен уплътнител за врата“, „Почистване на барабана“, „Почистване на дренажната помпа“ и „Почистване на

входящия маркуч и филтъра за вентила“. Моля, свържете се с оторизиран сервизен център, ако е необходимо.

## 16.3 Външно почистване

Почиствайте уреда само с мек сапун и топла вода. Подсушете напълно всички повърхности.

Не използвайте твърди гъби за почистване или други надраскващи повърхността материали.



### ПРЕДУПРЕЖДЕНИЕ!

Не използвайте алкохол, разтворители или химически продукти.



### ПРЕДУПРЕЖДЕНИЕ!

Не почиствайте металните повърхности с препарати на хлорна основа.

## 16.4 Отстр. на котл. камък



Ако водата във Вашия регион е твърда или средно твърда, препоръчваме да използвате омекотител за вода за перални машини.

Редовно проверявайте барабана за наличие на котлен камък.

Обикновените препарати съдържат омекотител, но препоръчваме от време на време да пускате цикъл с празен барабан и препарат за премахване на котлен камък.



Винаги спазвайте инструкциите, които ще откриете на опаковката на продукта.

## 16.5 Профилактично пускане на програмата за пране

Продължителната и прекомерна употреба на програми с ниска температура може да причини натрупвания на препарат, мъхчета, да развие бактерии в барабана и ваничката. Това може да отдели лоши

миризми и плесен. За да елиминирате тези натрупвания и почистите вътрешната част на уреда, редовно пускайте поддържащо пране (поне веднъж месечно):



Вижте параграф „Почистване на барабана“.

## 16.6 Уплътнение на вратата

Този уред е създаден със **самопочистваща се дренажна система**, която позволява на леките пухкави влакна, които падат от дрехите, да изтекат заедно с водата. Редовно проверявайте уплътнението. На края на цикъла могат да се възстановят малки предмети като монети, бутони и други.

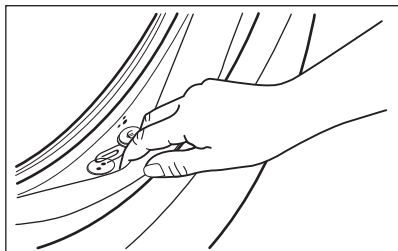

Почиствайте, когато е нужно, използвайки амонажен препарат за почистване, без да надрасквате повърхността на уплътнението.



Винаги спазвайте инструкциите, които ще откриете на опаковката на продукта.

## 16.7 Почистване на барабана

Редовно проверявайте барабана за предотвратяване на нежелани наслоявания.

В барабана може да се появят наслоявания на ръжда поради ръждиво чуждо тяло в прането или съдържание на желязо в чешмяната вода

Почиствайте барабана със специални продукти за неръждаема стомана.



Винаги спазвайте инструкциите, които ще откриете на опаковката на продукта.

Не почиствайте барабана с киселинни препарати за отстраняване на котлен камък и такива съдържащи хлор, желязо или стоманена тел.

За пълно почистване:

1. Извадете цялото пране от барабана.
2. Пуснете програмата Machine clean . За повече подробности вижте таблицата с програмите за пране.
3. Добавете малко количество перилен препарат на прах в празния барабан, за да изплакнете остатъците.



От време на време, в края на цикъла, дисплеят може да покаже иконката  това е препоръка да извършите “почистване на барабана”. След като почистването на барабана бъде извършено, иконката изчезва.

## 16.8 Почистване на дозатора за перилен препарат

За да предотвратите възможни натрупвания от засъхнали препарати или сплъстен омекотител и/или мухъл в отделението на препаратите, от време на време извършвайте следната почистваща процедура:

1. Отворете чекмеджето. Натиснете надолу клапана, както е показано на картинката и го издърпайте.

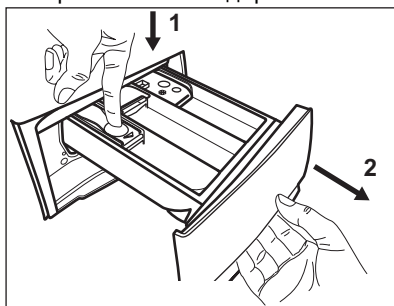

2. Премахнете горната част на отделението за омекотител, за да улесните почистването. Уверете се, че всички остатъци от препарат са премахнати от горната и долната част на прореза. Използвайте малка четка, за да почистите прореза.

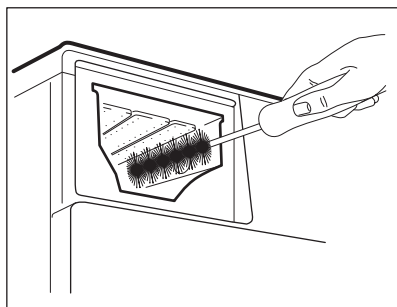
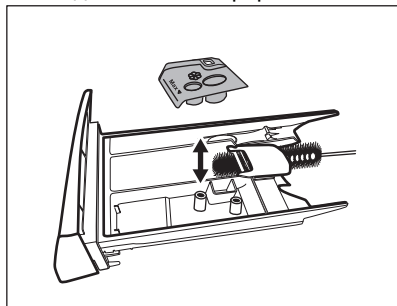

3. Измийте чекмеджето за препарат под течаща топла вода, за да премахнете следите от натрупания препарат. След почистване подменете горната част в позицията ѝ.
4. Вкарайте отделението за препарат във водещите релси и го затворете. Пуснете програма за изплакване без никакви дрехи в барабана.

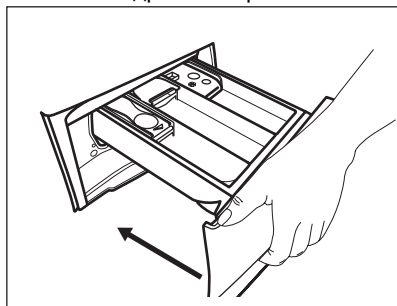

## 16.9 Почистване на помпата за източване

### ⚠ ВНИМАНИЕ!

Изключете щепсела от контакта на захранващата мрежа.

### (i)

Редовно преглеждайте филтъра на помпата за източване и се уверете, че е чист.

Почистете помпата за източване, ако:

- Уредът не източва водата.
- Барабанът не се върти.
- Уредът издава необичаен шум, поради запушването на помпата за източване.
- На дисплея се показва код на аларма **E20**.

### ⚠ ВНИМАНИЕ!

- Не вадете филтъра, докато уредът работи.
- Не почиствайте помпата, ако водата в уреда е гореща. Изчакайте докато водата изстине.

Продължете както следва, за да почистите помпата:

1. Отворете капака на помпата.

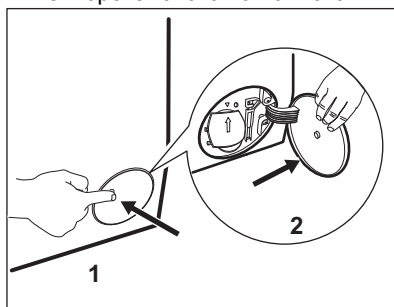

2. Поставете подходяща купа под отвора на помпата за източване, за да събере водата, която ще изтече.
3. Отворете канала надолу. При отстраняване на филтъра винаги трябва да имате парцал за подсушаване на изтеклата вода.

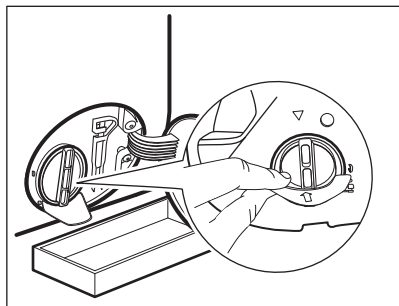

4. Завъртете филтъра на 180 градуса обратно на часовниковата стрелка, за да го отворите, без да го изваждате. Оставете водата да се изтече.

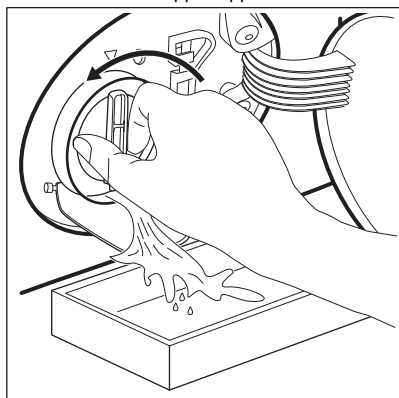

5. Когато купата се напълни с вода, отново завийте филтъра и изпразнете контейнера.  
6. Повторете стъпки 4 и 5, докато водата спре да се изтича.  
7. Завъртете филтъра обратно на часовниковата стрелка, за да го извадите.

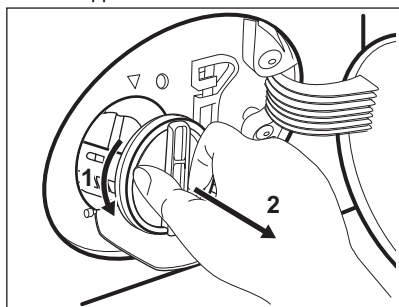

8. Ако е необходимо, премахнете мъха и предмети от прореза на филтъра.  
9. Уверете се, че роторът на помпата може да се върти. Ако не се върти, свържете се с оторизирания сервизен център.

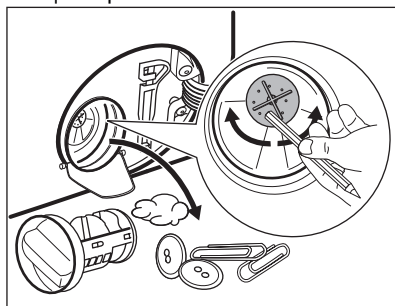

10. Почистете филтъра под течаща вода.

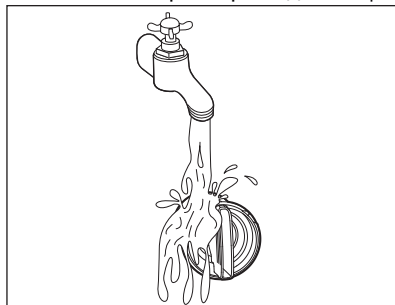

11. Сложете го обратно в специалния водач, като завъртите по часовниковата стрелка. Уверете се, че сте затегнали филтъра, за да предотвратите течове.

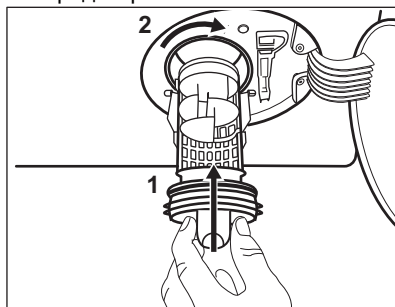

12. Затворете капака на помпата.

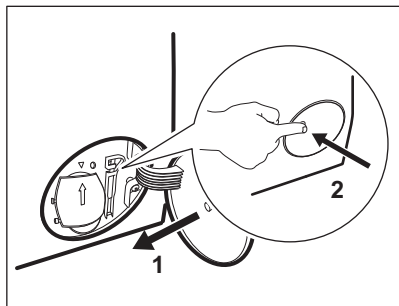

Когато източите водата посредством процедурата за аварийно източване, трябва отново да активирате системата за източване:

- a. Поставете 2 литра вода в чекмеджето на отделениято за препарати на дозатора.
- b. Стартирайте програмата, за да източите водата.

### 16.10 Почистване на маркуча за подаване на вода и филтъра на вентила

Препоръчва се да се чистят от време на време и филтрите на маркуча за водоснабдяване и клапана, за да премахнете остатъци събирани с времето:

1. Премахнете маркуча за водоснабдяване от кранчето и почистете филтъра.

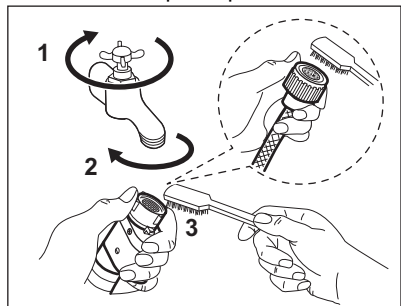

2. Премахнете маркуча за водоснабдяване от уреда, като отпуснете гайката.

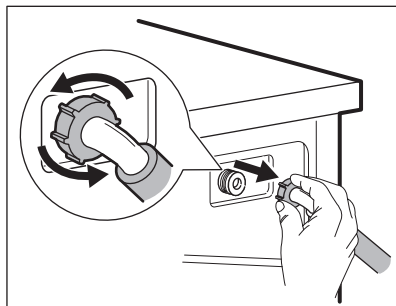

3. Почистете филтъра на клапана от задната страна на уреда с четка.

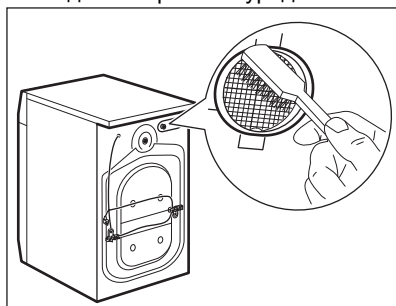

4. Когато свържете отново маркуча към гърба на уреда, завъртете го наляво или надясно (не вертикално) в зависимост от позицията на кранчето за вода.

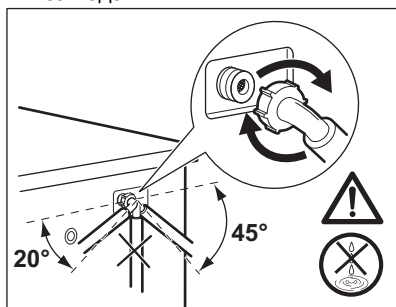

### 16.11 Аварийно източване

Ако уред не може да източи водата, извършете същата процедура, описана в параграф 'Почистете помпата за източване'. При необходимост почистете помпата.

Когато източите водата чрез процедурата за аварийно източване, трябва пак да активирате системата за източване:

1. Поставете 2 литра вода в отделението за пране на дозатора.
2. Стартирайте програмата, за да източите водата.

### 16.12 Предпазни мерки срещу замръзване

Ако уредът е инсталиран на място, където температурата може да достигне стойност от около 0° C или по-ниско, отстранете останалата вода от маркуча за подаване на вода и помпата за източване.

1. Изключете щепсела от контакта.
2. Затворете крана за водата.

3. Поставете двата края на маркуча за подаване на вода в контейнер и оставете водата да изтече от маркуча.
4. Изпразнете помпата за източване. Вижте процедурата за аварийно източване.
5. Когато помпата за източване е празна, поставете маркуча за подаване на вода отново.

#### **ВНИМАНИЕ!**

Уверете се, че температурата е по-висока от 0 °C преди да използвате отново уреда. Производителят не е отговорен за щети, причинени от ниска температура.

## 17. ОТСТРАНЯВАНЕ НА НЕИЗПРАВНОСТИ

#### **ВНИМАНИЕ!**

Вж. глава "Безопасност".

### 17.1 Кодове на аларма и възможни неизправности

Уредът не се стартира или спира по време на работа. Първо се опитайте да намерите решение на проблема (вижте таблиците).

#### **ВНИМАНИЕ!**

Изключете уреда преди извършването на каквато и да било проверка.

При някои проблеми, екранът показва алармения код и бутон

Start/Pause  може да мига продължително:



Ако уредът е претоварен, извадете част от прането от барабана и/или продължително притискайте вратата, докато натискате бутон Start/Pause и индикатор  спре да мига (вж. картинката по-долу).

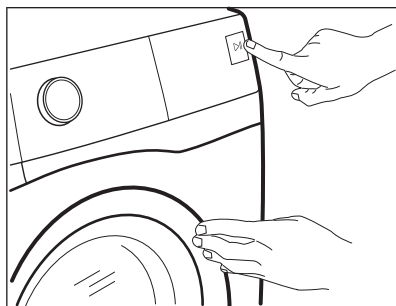

Проблем

Възможно решение

**E10**

Уредът не се пълни с вода правилно.

- Уверете се, че кранът за вода е отворен.
- Уверете се, че налягането на водоподаването не е прекалено ниско. За тази информация се свържете с вашата местна водоснабдителна компания.
- Уверете се, че кранът за вода не е запушен.
- Уверете се, че маркучът за подаване на вода не е прегънат, повреден или извит.
- Уверете се, че свързването на маркуча за подаване на вода е правилно.
- Уверете се, че филтърът на маркуча за подаване на вода и филтърът на клапана не са запушени. Вижте „Грижа и почистване“.

**E20**

Уредът не източва водата.

- Уверете се, че сифонът на мивката не е запушен.
- Уверете се, че маркучът за източване не е прегънат или извит.
- Уверете се, че филтърът за източване не е запушен. Почистете филтъра при необходимост. Вижте „Грижа и почистване“.
- Уверете се, че маркучът за източване е свързан правилно.
- Задайте програма за източване, ако сте задали програма без фаза на източване.
- Задайте програмата за източване, ако сте задали опция, която завършва с вода във ваничката.

**E40**

Вратата на уреда е отворена или не е затворена правилно.

- Уверете се, че вратата е затворена правилно.

---

**E91**

Вътрешна неизправност.  
Липсва връзка между  
електронните компоненти  
на уреда.

- Програмата не завърши правилно или уредът спря прекалено рано. Изключете машината и я включете отново.
- Ако кодът за алармата се появи отново, обърнете се към оторизирания сервизен център.

---

**EKO**

Електрозахранването не е  
стабилно.

- Изчакайте, докато електрозахранването се стабилизира.
- 

Ако екранът покаже други алармени кодове, изключете и включете уреда. Ако проблемът продължи, се обърнете към упълномощен сервизен център.

В случай на различен проблем с уреда, проверете таблицата по-долу за възможни решения.

Проблем	Възможно решение
Програмата не стартира.	<ul style="list-style-type: none"><li>• Уверете се, че щепселът е включен в контакта.</li><li>• Уверете се, че вратата на уреда е затворена.</li><li>• Уверете се, че няма повреден предпазител в кутията с предпазители.</li><li>• Уверете се, че Start/Pause  е докоснат.</li><li>• Ако сте задали забавен старт, отменете настройката или изчакайте края на отброяването.</li><li>• Изключете функцията за защита за деца, ако е включена.</li><li>• Проверете положението на копчето върху избраната програма.</li></ul>
Уредът се пълни с вода и се отцежда веднага.	<ul style="list-style-type: none"><li>• Уверете се, че маркучът за отцеждане е в правилно положение. Маркучът може да е позициониран твърде ниско. Вижте „Инструкция за монтаж“.</li></ul>
Фазата за центрофугиране не функционира или цикълът на пране продължава по-дълго от обикновено.	<ul style="list-style-type: none"><li>• Задайте програмата за центрофугиране.</li><li>• Уверете се, че филтърът за източване не е запушен. Почистете филтъра при необходимост. Вижте „Грижа и почистване“.</li><li>• Регулирайте ръчно предметите във ваничката и започнете фазата на центрофугиране отново. Този проблем може да бъде причинен от проблеми с баланса.</li></ul>
Има вода на пода.	<ul style="list-style-type: none"><li>• Уверете се, че съединителите на маркучите за вода са стегнати и няма изтичане на вода.</li><li>• Уверете се, че маркучът за подаване на вода и маркучът за източване не са повредени.</li><li>• Уверете се, че използвате правилния препарат и правилното количество.</li></ul>

---

Проблем	Възможно решение
Не можете да отворите вратата на уреда.	<ul style="list-style-type: none"> <li>Уверете се, че не е избрана програма за пране, която завършва с вода във ваничката.</li> <li>Уверете се, че програмата за пране е приключила.</li> <li>Задайте програмата за източване или центрофугиране, ако има вода в барабана.</li> <li>Проверете дали уредът получава електрическа енергия.</li> <li>Този проблем може да бъде причинен от повреда на уреда. Свържете се с оторизирания сервизен център.</li> </ul> <p>Ако е необходимо да отворите вратата, прочетете внимателно „Аварийно отваряне на вратата“.</p>
Уредът издава необичаен звук и вибрира.	<ul style="list-style-type: none"> <li>Уверете се, че нивелирането на уреда е правилно. Вижте „Инструкция за монтаж“.</li> <li>Уверете се, че опаковката и/или транзитните болтове са отстранени. Вижте „Инструкция за монтаж“.</li> <li>Поставете още пране в барабана. Дрехите за пране може да са малко.</li> </ul>
Времетраенето на програмата се увеличава или намалява по време на изпълнението на програмата.	<ul style="list-style-type: none"> <li>Функцията SensiCare System може да наглася времетраенето на програмата според типа и количеството пране. Вижте „Функция SensiCare System - измерване на прането“ в глава „Ежедневна употреба“.</li> </ul>
Резултатите от прането не са задоволителни.	<ul style="list-style-type: none"> <li>Увеличете количеството на перилния препарат или използвайте друг препарат.</li> <li>Използвайте специални продукти, за да премахнете упоритите петна, преди да изперете дрехите.</li> <li>Уверете се, че сте задали правилната температура.</li> <li>Поставете по-малко дрехи за пране.</li> </ul>
Твърде много пяна в барабана по време на цикъла на изпиране.	<ul style="list-style-type: none"> <li>Намалете количеството перилен препарат или броя таблетки или едnodозовите перилни препарати.</li> </ul>
След цикъла на изпиране в чекмеджето на дозатора има остатъци от препаратта.	<ul style="list-style-type: none"> <li>Уверете се, че преградата е в правилна позиция (НАГОРЕ за прах за пране – НАДОЛУ за течен препарат).</li> <li>Уверете се, че сте използвали дозатора за препарат според индикациите, предоставени в това ръководство за потребителя.</li> </ul>
Уредът не изсушава или не изсушава правилно.	<ul style="list-style-type: none"> <li>Завъртете кранчето за вода.</li> <li>Уверете се, че филтърът за източване не е запушен.</li> <li>Намалете зареденото количество пране.</li> <li>Уверете се, че сте задали правилния цикъл. Ако е необходимо, задайте отново кратко време на сушене.</li> </ul>
Прането е пълно с мъх с различни цветове.	<p>Изпраните в предишния цикъл тъкани пускат различен цвят мъх:</p> <ul style="list-style-type: none"> <li>Фазата на сушене помага за отстраняване на мъх.</li> <li>Почистете дрехите с четка за отстраняване на мъх.</li> </ul> <p>В случай на прекалено голямо количество мъх в барабана, вижте параграф „Мъх по тъканите“ за повече подробности.</p>

След проверката включете уреда. Програмата продължава от точката на прекъсване.

Ако проблемът се появи отново, свържете се с упълномощения сервизен център.

Данните, необходими за сервизния център, са посочени на табелката с данни.

## 17.2 Аварийно отваряне на вратата

В случай на проблеми със захранването или с функционирането на уреда, вратата на уреда остава заключена. Програмата за пране продължава, когато захранването се възстанови. Ако в случай на проблем вратата остане заключена, има възможност да я отворите като използвате функцията „Аварийно отключване“.

Преди да отворите вратата:

### ПРЕДУПРЕЖДЕНИЕ!

**Опасност от изгаряния! Уверете се, че температурата на водата не е прекалено висока и прането не е прекалено горещо. Ако се налага, изчакайте, докато се охлади.**

### ПРЕДУПРЕЖДЕНИЕ!

**Риск от наранявания! Уверете се, че барабанът не се върти. Ако се налага, изчакайте, докато барабанът спре да се върти.**



**Уверете се, че нивото на водата в барабана не е прекалено високо. При необходимост, продължете с аварийно източване (вж. „Аварийно източване“ в глава „Грижа и почистване“).**

За да отворите вратата, направете следното:

1. Натиснете бутон On/Off , за да изключите уреда.
2. Изключете щепсела от контакта на захранващата мрежа.
3. Отворете капака на филтъра.
4. Дръпнете спусъка за аварийно отключване надолу един път. Дръпнете го надолу още веднъж, дръжте го обтегнат и междувременно отворете вратата на уреда.

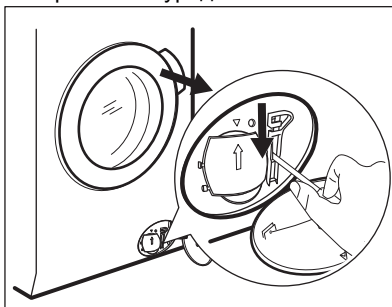

5. Извадете прането и след това затворете вратата на уреда.
6. Затворете капака на филтъра.

## 18. СТОЙНОСТИ НА ПОТРЕБЛЕНИЕ

### 18.1 Въведение



QR кодът върху енергийния етикет предоставен с уреда, съдържа уеб връзка, водеща до информация, свързана с функционалността на уреда в базата данни EPREL на ЕС. Запазете енергийния етикет за справка, както и ръководството за потребители и всички други документи, предоставени с уреда.

Възможно е да потърсите информацията в EPREL като използвате връзката <https://eprel.ec.europa.eu> и въведете името на модела и продуктивния номер, които се намират върху табелката с данни на уреда. Вижте глава „Описание на продукта“ за местоположението на табелката с данни.

### 18.2 Легенда

кг	Зареждане на пране.	чч:мм	Продължителността на програмата.
kWh	Консумация на енергия.	°C	Температура на прането.
Литри	Разход на вода.	об./мин.	Скорост на центрофугиране.
%	Остатъчна влага в края на цикъла. Колкото по-високи са оборотите на центрофугиране, толкова повече шум ще издава уредът и толкова по-малко остатъчна влага ще бъде налична в края на цикъла.		



Стойностите и времетраенето на програмите варират въз основа на различни условия (напр. температура на стаята, температура на водата и налягане, количество и тип заредено пране, захранващо напрежение) и също при смяна на първоначалните настройки на дадена програма.

### 18.3 Съгласно Регламент (ЕС) № 2019/2023 на Комисията

#### Само пране

Програма Есо 40-60	кг	kWh	Литри	чч:мм	%	°C	об./мин. <sup>1)</sup>
Пълно зареждане	8.0	0.590	57.0	03:35	44.0	31.0	1600
Половин зареждане	4.0	0.405	40.0	02:45	44.0	26.0	1600

Програма Есо 40-60	кг	kWh	Литри	чч:мм	%	°C	об./мин. <sup>1)</sup>
Четвърт зареждане	2.0	0.260	28.0	02:40	45.0	23.0	1600

1) Максимална скорост на центрофугиране.

### Цикъл на пране и сушене

Програма Есо 40-60 и ниво на сухота за прибиране	кг	kWh	Литри	чч:мм	%	°C	об./мин. <sup>1)</sup>
Пълно зареждане	5.0	3.255	76.0	05:55	0.00	35.0	1600
Половин зареждане	2.5	1.750	42.0	04:20	0.00	32.0	1600

1) Максимална скорост на центрофугиране.

### Потребление на енергия в различни режими

Изключено (W)	В готовност (W)	Забавен старт (W)
0.50	0.50	4.00

Времето до режим „Изключване/В готовност“ е максимум 15 минути.

## 18.4 Обичайни програми – само пране



Тези стойности служат само за пример.

Програма	кг	kWh	Литри	чч:мм	%	°C	rpm <sup>1)</sup>
Cottons <sup>2)</sup> 90°C	8.0	2.650	100.0	03:20	44.0	85.0	1600
Cottons 60°C	8.0	1.800	95.0	03:00	44.0	55.0	1600
Cottons <sup>3)</sup> 20°C	8.0	0.300	95.0	02:50	44.0	20.0	1600
Synthetics 40°C	3.0	0.600	60.0	02:10	35.0	40.0	1200
Delicates <sup>4)</sup> 30°C	2.0	0.350	55.0	01:10	35.0	30.0	1200

Програма	кг	kWh	Литри	чч:мм	%	°C	rpm <sup>1)</sup>
Wool 30 °C	1.5	0.250	50.0	01:10	30.0	30.0	1200

- 1) Максимална скорост на центрофугиране.
- 2) Подходяща за пране на силно замърсен текстил.
- 3) Подходящо за пране на леко замърсени памучни, синтетични и смесени тъкани.
- 4) Също така, може да се използва като цикъл за бързо изпиране за леко замърсен текстил.

## 18.5 Обичайни програми – пране и сушене





Тези стойности служат само за пример.

Програма	кг	kWh	Литри	чч:мм	%	°C	об./мин. <sup>1)</sup>
Synthetics 40°C	3.0	1.800	70.0	03:25	1.00	40.0	1200

- 1) Максимална скорост на центрофугиране.

## 19. ОПАЗВАНЕ НА ОКОЛНАТА СРЕДА

Рециклирайте материалите със символа . Поставете опаковките в съответните контейнери за рециклирането им. Помогнете за опазването на околната среда и човешкото здраве, както и за рециклирането на отпадъци от електрически и електронни уреди. Не

изхвърляйте уредите, означени със символа , заедно с битовата смет. Върнете уреда в местния пункт за рециклиране или се обърнете към вашата общинска служба.







**electrolux.com**

157079060-A-082024



**CE**