

LKG500002W  
LKG500002X



---

**BG** Готварска печка

---

Ръководство за употреба

## СЪДЪРЖАНИЕ

1. ИНФОРМАЦИЯ ЗА БЕЗОПАСНОСТ.....	3
2. ИНСТРУКЦИИ ЗА БЕЗОПАСНОСТ.....	5
3. ИНСТАЛИРАНЕ.....	9
4. ОПИСАНИЕ НА УРЕДА.....	16
5. ПРЕДИ ПЪРВА УПОТРЕБА.....	17
6. ПЛОЧА - ВСЕКИДНЕВНА УПОТРЕБА.....	18
7. ПЛОЧА - ПРЕПОРЪКИ И СЪВЕТИ.....	19
8. ПЛОЧА - ГРИЖИ И ПОЧИСТВАНЕ.....	19
9. ФУРНА - ВСЕКИДНЕВНА УПОТРЕБА.....	20
10. ФУРНА - ФУНКЦИИ НА ЧАСОВНИКА.....	23
11. ФУРНА - ИЗПОЛЗВАНЕ НА ПРИНАДЛЕЖНОСТИТЕ.....	23
12. ФУРНА – ПРЕПОРЪКИ И СЪВЕТИ.....	25
13. ФУРНА - ГРИЖИ И ПОЧИСТВАНЕ.....	28
14. ОТСТРАНЯВАНЕ НА НЕИЗПРАВНОСТИ.....	29
15. ЕНЕРГИЙНА ЕФЕКТИВНОСТ.....	31
16. ОПАЗВАНЕ НА ОКОЛНАТА СРЕДА.....	33

## МИСЛИМ ЗА ВАС

Благодарим Ви, че закупихте уред на Electrolux. Избрахте продукт, който носи в себе си десетилетия професионален опит и иновации. Оригинален и стилен, той е създаден с мисъл за Вас. Затова, когато го използвате, можете да сте сигурни, че всеки път ще постигате страхотни резултати.

Добре дошли в Electrolux.

**Посетете нашия уебсайт за:**



Вижте полезни съвети за употреба, брошури, отстраняване на неизправности, информация за сервиз и ремонт:

**[www.electrolux.com/support](http://www.electrolux.com/support)**



Регистрирайте Вашия продукт за по-добро обслужване:

**[www.registerelectrolux.com](http://www.registerelectrolux.com)**



Купете аксесоари, консумативи и оригинални резервни части за Вашия уред:

**[www.electrolux.com/shop](http://www.electrolux.com/shop)**

## ОБСЛУЖВАНЕ НА КЛИЕНТИ

Винаги използвайте оригинални резервни части.

Когато се свързвате с нашия оторизиран отдел „Обслужване“, трябва да имате под ръка следната информация: Модел, PNC, сериен номер.

Информацията може да бъде открита на табелката с основни данни

 Предупреждение / Внимание—Информация за безопасност

 Обща информация и съвети

 Информация за околната среда

Запазваме си правото на изменения.

## 1. ⚠ ИНФОРМАЦИЯ ЗА БЕЗОПАСНОСТ

Преди монтирането и употребата на уреда внимателно прочетете предоставените инструкции. Производителят не е отговорен за наранявания или повреди в резултат на неправилна инсталация или употреба. Винаги дръжте инструкциите на безопасно и лесно достъпно място за справка в бъдеще.

### 1.1 Безопасност за деца и лица в уязвимо положение

- Този уред може да бъде използван от деца над 8-годишна възраст, както и от лица с намалени физически, сетивни и умствени възможности или от лица без опит и познания, само ако те са под наблюдение или бъдат инструктирани относно безопасната употреба на уреда и разбират възможните рискове. Деца под 8-годишна възраст и хора с тежки или комплексни увреждания трябва да се държат далеч от уреда, освен ако не са под постоянно наблюдение.
- Децата трябва да бъдат под наблюдение, за да се гарантира, че не си играят с уреда.
- Дръжте всички опаковки далече от деца и изхвърлете опаковките по местните правила.
- **ПРЕДУПРЕЖДЕНИЕ:** Пазете децата и домашните любимци далече от уреда, когато работи или когато изстива. Има достъпни части, които се нагряват по време на употреба.
- Деца не трябва да извършват почистване или поддръжка на уреда, когато са без надзор.

### 1.2 Обща безопасност

- Този уред е предназначен само за готвене.
- Този уред е предназначен за домашна употреба в затворени помещения.
- Този уред може да се използва в офиси, стаи в хотел, стаи в мотел, къщи за гости и други подобни

- места за настаняване, където това използване не надвишава (средно) нивото на домашна употреба.
- Само квалифицирано лице трябва да инсталира уреда и да сменя кабела.
  - Този уред е предназначен за употреба на височина до 2000 метра над морското равнище.
  - Този уред не е предназначен за използване в кораби, лодки или други плавателни съдове.
  - Не инсталирайте уреда зад декоративна врата, за да предотвратите прегряване.
  - Не монтирайте уреда върху платформа.
  - Не използвайте външен таймер или отделна система за дистанционно управление, когато работите с уреда.
  - **ПРЕДУПРЕЖДЕНИЕ:** Готвенето с животинска или растителна мазнина без надзор може да е опасно и да предизвика пожар.
  - Никога не използвайте вода за потушаване на огъня при готвене. Изключете уреда и покрийте пламъците с одеяло или капак.
  - **ВНИМАНИЕ:** Процесът на готвене трябва да бъде наблюдаван. Краткият процес на готвене трябва да бъде наблюдаван постоянно.
  - **ПРЕДУПРЕЖДЕНИЕ:** Опасност от пожар: Не съхранявайте предмети върху повърхностите за готвене.
  - Не почиствайте уреда с парочистачка.
  - Не използвайте абразивни, почистващи препарати или остри метални прибори при почистване на стъклената врата на фурната или стъклото на капака на готварски плот, тъй като те могат да надраскат повърхността и да доведат до напукване на стъклото.
  - Метални предмети като ножове, вилици, лъжици и капаци не трябва да се поставят върху гот. плот, тъй като могат да се загреят.

- Отстранете разлетите течности от капака преди отваряне. Оставете повърхността на плота да се охлади, преди да затворите капака.
- ПРЕДУПРЕЖДЕНИЕ: Уредът и неговите достъпни части се нагорещават по време на употреба. Трябва да се внимава и да се избягва докосване на нагриващите се елементи.
- Винаги използвайте ръкавици за фурна при изваждане или поставяне на аксесоари или съдове за печене.
- Преди ремонтване изключете захранването.
- ПРЕДУПРЕЖДЕНИЕ: Уверете се, че уредът е изключен, преди да смените лампата, за да избегнете евентуален токов удар.
- Ако захранващият кабел е повреден, той трябва да се смени от производителя, негов оторизиран сервизен център или квалифицирано лице, за да се избегне опасност.
- Внимавайте, когато докосвате чекмеджето за съхранение. То може да се нагорещи.
- ПРЕДУПРЕЖДЕНИЕ: Използвайте само предпазители за котлони разработени от производителя или упоменати от него в инструкциите за употреба, или предпазители за котлони вградени в уреда. Използването на неподходящи предпазители може да доведе до злополуки.

## 2. ИНСТРУКЦИИ ЗА БЕЗОПАСНОСТ

Този уред е подходящ за следните пазари: BG

### 2.1 Инсталиране



#### **ВНИМАНИЕ!**

Само квалифициран човек може да извърши монтажа на уреда.

- Не монтирайте и не използвайте повреден уред.
- Следвайте инструкциите за инсталиране, приложени към уреда.
- Винаги внимавайте, когато местите уреда, тъй като е тежък. Винаги използвайте предпазни ръкавици и затворени обувки.
- Не дърпайте уреда за дръжката.
- Кухненският шкаф и нишата трябва да имат подходящи размери.
- Махнете всички опаковки.

- Трябва да спазвате минималното разстояние до други уреди и устройства.
- Монтирайте уреда на безопасно и подходящо място, което отговаря на монтажните изисквания.
- По някои части от уреда минава ток. Оградете уреда с мебели, за да предотвратите допир до опасни части.
- Страничните стени на уреда могат да са в непосредствена близост до други уреди или шкафове със същата височина.
- Не поставяйте уреда близо до врата или под прозорец. Това предотвратява падането на гореща посуда от уреда, когато вратата или прозореца са отворени.
- Ако контактът е разхлабен, не свързвайте захранващия щепсел.
- Не издърпвайте захранващия кабел, за да изключите уреда. Винаги издърпвайте щепсела на захранването.
- Използвайте само правилни устройства за изолация: предпазни прекъсвачи на мрежата, предпазители (предпазители от винтов тип трябва да се извадят от фасунгата), изключватели и контактори за утечка на заземяването.
- Електрическата инсталация трябва да има изолиращо устройство, което Ви позволява да изключите уреда от ел. мрежата при всички полюси. Изолиращото устройство трябва да е с ширина на отваряне на контакта минимум 3 мм.
- Затворете изцяло вратичката на уреда, преди да свържете захранващия кабел към контакта.

## 2.2 Свързване към електрическата мрежа



### ВНИМАНИЕ!

Риск от пожар или токов удар.

- Всички електрически връзки трябва да бъдат направени от квалифициран електричар.
- Уредът трябва да е заземен.
- Уверете се, че параметрите на табелката с технически данни са съвместими с електрическите данни на захранващата мрежа.
- Винаги използвайте правилно монтиран контакт със защита от токов удар.
- Не използвайте разклонители или адаптери с много входове.
- Не допускате захранващите кабели да се доближават до вратичката на уреда или пространството под него, особено когато е включен или когато вратичката е гореща.
- Защитата от токов удар на горещите и изолирани части трябва да бъде затегната по такъв начин, че да не може да се отстрани без инструменти.
- Свържете кабела за захранването към контакта единствено в края на инсталацията. Уверете се, че щепселът за захранване е достъпен след инсталирането.

## 2.3 Свързване към газ

- Всички газови връзки трябва да бъдат извършени от квалифицирано лице.
- Преди монтажа се уверете, че настройките (тип и налягане на газта) и регулирането на уреда са съвместими с местните условия на газоподаване.
- Уверете се, че има циркулация на въздух около уреда.
- Информацията за газоподаване можете да видите върху табелката с данни.
- Този уред не е свързан към устройство за отвеждане на продуктите от горенето. Свържете уреда съобразно текущите разпоредби за инсталиране. Следвайте изискванията за адекватна вентилация.

## 2.4 Използване



### ВНИМАНИЕ!

Риск от наранявания и изгаряния.  
Опасност от токов удар.



### **ПРЕДУПРЕЖДЕНИЕ!**

Използването на уред за готвене на газ води до отделяне на топлина, влага и продукти от горене в помещението, в което е монтиран. Уверете се, че кухнята е добре проветрена, особено когато уредът се използва. Продължителната интензивна употреба на уреда може да изисква допълнителна вентилация, например увеличаване на механичната вентилация, когато има такава, допълнителна вентилация за безопасно отстраняване на продуктите от горенето до външния (отвън) въздух, като същевременно осигурява и смяна на въздуха в помещението с допълнителна вентилация. Консултирайте се с квалифицирано лице преди инсталирането на допълнителната вентилация.

- Не променяйте предназначението на уреда.
- Уверете се, че вентилационните отвори не са блокирани.
- Не оставяйте уреда без надзор по време на работа.
- Изключвайте уреда след всяко използване.
- Бъдете внимателни, когато отваряте вратата на уреда, докато уредът работи. Може да излезе горещ въздух.
- Не работете с уреда с мокри ръце или когато има контакт с вода.
- Не използвайте уреда като работна повърхност или повърхност за съхранение.



### **ВНИМАНИЕ!**

Опасност от пожар или експлозия

- Нагорещените мазнини или масло могат да доведат до отделяне на

възпламеними пари. Не доближавайте пламък или нагорещени предмети до мазнината или маслото, когато готвите с такива.

- Парите, които отделя много нагорещено масло, могат да доведат до внезапно възпламеняване.
- Използването на масло, което може да съдържа остатъци от храна, може да причини пожар при по-ниска температура в сравнение с маслото, използвано за първи път.
- Не поставяйте запалими продукти или предмети, които са намокрени със запалими продукти, в близост до уреда или върху него.
- Не позволявайте искри или открит пламък да влизат в контакт с уреда, когато отваряте вратата.
- Отваряйте внимателно вратата на уреда. Използването на съставки с алкохол може да предизвика смесване на алкохол и въздух.



### **ВНИМАНИЕ!**

Опасност от повреда в уреда.

- За да се избегнат повреди и обезцветяване на емайла:
  - не поставяйте съдове за фурна или други предмети в уреда директно върху дъното.
  - не поставяйте алуминиево фолио върху уреда или директно на дъното на уреда.
  - не поставяйте вода директно в горещия уред.
  - не поставяйте влажни съдове и храна в уреда, след като приключите с готвенето.
  - бъдете внимателни, когато махате или поставяте аксесоарите.
- Обезцветяването на емайла или неръждаемата стомана не оказва влияние върху работата на уреда.
- Използвайте дълбока тава за влажни торти. Плодовите сокове причиняват петна, които могат да бъдат трайни.
- Не дръжте горещи готварски съдове върху таблото за управление.

- Не оставяйте течността в готварските съдове да изври напълно.
- Внимавайте да не изтървате предмети или готварски съдове върху уреда. Повърхността може да се повреди.
- Не включвайте зоните за готвене, когато на тях има празни готварски съдове, или когато няма такива.
- Готварски съдове, изработени от чугун, алуминий или с повредено дъно, могат да надраскат котлона. Винаги повдигайте тези предмети, когато трябва да ги преместите върху повърхността за готвене.
- Осигурете добра вентилация в помещението, в което ще бъде монтиран уредът.
- Използвайте само стабилни готварски съдове с правилна форма и диаметър, по-голям от размерите на горелките.
- Уверете се, че пламъкът не изгасва, когато бързо завъртите копчето от максимално в минимално положение.
- Използвайте само аксесоарите, доставени с уреда.
- Не монтирайте разпределител за пламъка върху горелката.
- Почистете уреда с мокра и мека кърпа. Използвайте само неутрални препарати. Не използвайте абразивни продукти, грапави, почистващи кърпи, разтворители или метални предмети.
- Ако използвате спрей за фурна, следвайте инструкциите за безопасност на опаковката.
- Не почиствайте емайла с каталитични частици (ако е приложимо) с почистващ препарат.
- Не измивайте нагревателите в съдомиялна машина.

## 2.5 Грижи и почистване



### **ВНИМАНИЕ!**

Опасност от нараняване, пожар или повреда на уреда.

- Преди поддръжка, изключете фурната. Изключете щепсела от контакта на захранващата мрежа.
- Уверете се, че уредът е студен. Има опасност стъклените панели да се счупят.
- Сменяйте незабавно стъклените панели на вратичката, когато са повредени. Свържете се с оторизиран сервизен център.
- Оставянето на мазнина или храна в уреда може да причини пожар.
- Почиствайте редовно уреда, за да предотвратите разваляне на повърхностния материал.

## 2.6 Капак

- Не променяйте спецификациите на капака.
- Почиствайте капака редовно.
- Не отваряйте капака, ако има разливания по повърхността.
- Преди да затворите капака, изключете всички горелки.
- Не затваряйте капака, докато плочата и фурната не изстинат напълно.
- Стъклените капаци могат да се счупят при нагряване (ако е приложимо).



## 2.7 Вътрешно осветление



### **ВНИМАНИЕ!**

Опасност от токов удар.

- Относно лампата(ите) вътре в този продукт и резервните лампи, продавани отделно: Тези лампи са предназначени да издържат на екстремни физически условия в домакински уреди, като температура, вибрации, влажност или са предназначени да сигнализират информация за работното състояние на уреда. Те не са предназначени за използване в други приложения и не са подходящи за осветяване на помещения в домакинството.

- Този продукт включва светлинен източник с клас на енергийна ефективност G.
- Използвайте само лампи със същите спецификации.

## 2.8 Газов грил



### ВНИМАНИЕ!

Опасност от пожар, експлозия или изгаряне.

- Не оставяйте уреда без надзор по време на използване на грила. Достъпните части стават горещи.
- Дръжте децата настрана, когато грилът работи.
- Никога не използвайте грила при затворена вратичка на фурната. Оставете вратичката на фурната отворена. Съществува опасност от пожар или емисии на въглероден окис.
- Не поставяйте рафта на фурната с храна на него на най-горното ниво.

## 2.9 Обслужване

- За поправка на уреда се свържете с оторизирания сервизен център.
- Използвайте само оригинални резервни части.

## 2.10 Изхвърляне



### ВНИМАНИЕ!

Риск от нараняване или задушаване.

- Свържете се с общинските власти за информация как да изхвърлите уреда.
- Изключете уреда от електрозахранването.
- Извадете захранващия ел. кабел в близост до уреда и го изхвърлете.
- Премахнете дръжката на вратичката, за да предотвратите заклещването на деца или домашни любимци в уреда.
- Поставете външните тръби за газ.

# 3. ИНСТАЛИРАНЕ



### ВНИМАНИЕ!

Вж. глава "Безопасност".

## 3.1 Местоположение на уреда

Можете да монтирате своя самостоятелно стоящ уред с шкафове от едната или от двете страни, както и в ъгъл.



Оставете разстояние от приблизително 1 см между уреда и стената, за да гарантирате свободното отваряне на капака.

Относно минимални разстояния на поставяне, проверете таблицата.

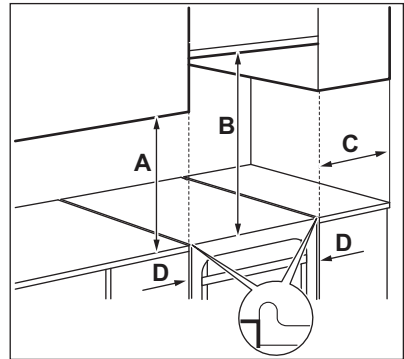

Минимални разстояния

Размери	мм
A	400
B	650
C	150
D	20

### 3.2 Технически данни

Напрежение	220 - 240 V
Честота	50 - 60 Hz
Клас на уреда	1

Размер	мм
Ширина	500
Дълбочина	600

Размер	мм
Височина	855

### 3.3 Друга техническа информация

Категория на уреда:	II2H3B/P
Газ, оригинална:	G20 (2H) 20 mbar
Газ, подмяна:	G30/G31 (3B/P) 30/30 mbar

### 3.4 Диаметър на байпаса

ГОРЕЛКА	Ø БАЙПАС 1/100 мм
Допълнително	29
Среднонагриваща	32
Бързо	42
Фурна	44

### 3.5 Газови горелки за ПРИРОДЕН ГАЗ G20 20 mbar

ГОРЕЛКА	НОРМАЛНА МОЩНОСТ kW	НАМАЛЕНА МОЩНОСТ kW	МАРКИРОВКА НА ИНЖЕКТОРА (1/100 мм)
Бързо	2.9	0.80	119
Среднонагриваща	1.85	0.43	96
Допълнително	0.95	0.35	70
Фурна	2.1	0.90	104 o
Грил	1.9	-	108o

### 3.6 Газови горелки за LPG G30 30 mbar

ГОРЕЛКА	НОРМАЛНА МОЩНОСТ kW	НАМАЛЕНА МОЩНОСТ kW	МАРКИРОВКА НА ИНЖЕКТО- РА (1/100 мм)	НОМИНАЛЕН ГА- ЗОВ ДЕБИТ (гр./ч)
Бързо	3.0	0.72	88	218

ГОРЕЛКА	НОРМАЛНА МОЩНОСТ kW	НАМАЛЕНА МОЩНОСТ kW	МАРКИРОВКА НА ИНЖЕКТО- РА (1/100 мм)	НОМИНАЛЕН ГА- ЗОВ ДЕБИТ (гр./ч)
Среднона- гряваща	1.9	0.43	71	138
Допълни- телно	0.95	0.35	50	69
Фурна	2.1	0.90	71	153
Грил	1.9	-	71	138

### 3.7 Газови горелки за природен газ G31 30 mbar

ГОРЕЛКА	НОРМАЛНА МОЩНОСТ kW	НАМАЛЕНА МОЩНОСТ kW	МАРКИРОВ- КА НА ИН- ЖЕКТОРА (1/100 мм)	НОМИНАЛЕН ГАЗОВ ДЕБИТ (гр./ч)
Бързо	2.6	0.63	88	186
Среднона- гряваща	1.6	0.38	71	114
Допълни- телно	0.85	0.31	50	61
Фурна	1.8	0.78	71	129
Грил	1.65	-	71	118

### 3.8 Газова връзка



#### ВНИМАНИЕ!

Преди да свържете газа, изключете уреда от електрозахранването или изключете предпазителя на таблото. Затворете основния клапан на газоподаването.

Използвайте фиксирани връзки или използвайте гъвкава тръба от неръждаема стомана в съответствие с действащата нормативна уредба. Ако използвате гъвкави метални тръби, внимавайте да не се допират до движещи се части и да не бъдат усукани.

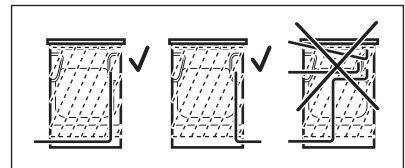

#### ВНИМАНИЕ!

Тръбата за свързване към газ не трябва да докосва частта на уреда, показана на илюстрацията.



#### ВНИМАНИЕ!

Когато монтажът приключи, уверете се, че уплътнението на всеки фитинг не пропуска теч. За да проверите уплътнението, използвайте сапунен разтвор, а не пламък.

### 3.9 Гъвкава връзка с неметални тръби

Ако имате лесен достъп до връзката, можете да използвате гъвкава тръба. Гъвкавата връзка трябва да бъде здраво захваната със скоби.

При монтаж винаги използвайте държача за тръби и уплътнението. Гъвкавата тръба може да се прилага, когато:

- не може да се нагрее повече от стайната температура, над 30 °C,
- не е по-дълга от 1500 мм,
- никъде няма стеснявания,
- не е огъната или затегната,
- не се допира до режещи краища или ъгли,
- състоянието ѝ може лесно да се провери.

При проверка на гъвкавата тръба се уверете, че:

- по нея няма пукнатини, резки или белези от горене, както в двата края, така и по цялата ѝ дължина,
- материалът не е втвърден, а показва съответната си еластичност,
- затягащите скоби не са ръждясали,
- срокът на годност не изтича скоро.

Ако се наблюдават един или повече дефекти, не поправяйте тръбата, а я сменете.

Рампата за подаване на газ се намира на задната страна на командното табло.

### 3.10 Регулиране спрямо различни видове газ



Позволявайте само на упълномощено лице да приспособява уреда към различни видове газ.



Уредът е настроен за работа с природен газ, можете да го промените на втечен газ с правилните дюзи. Скоростта на газта се регулира според нуждите.



#### ВНИМАНИЕ!

Преди да смените дюзите, се уверете, че регулаторите за газа са в изключено положение. Изключете уреда от електрическото захранване. Оставете уреда да изстине. Съществува опасност от нараняване.



Уредът е настроен да работи на газ по подразбиране. За да промените настройката, винаги използвайте уплътнението.

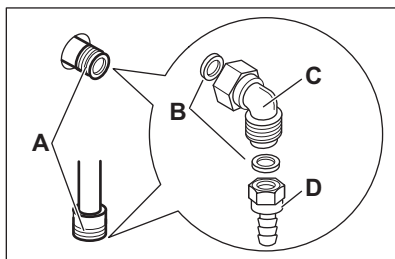

- A. Точка на свързване към газта (приложима е само една точка за уреда)
- B. Уплътнение
- C. Регулируема връзка
- D. Държач за тръба за втечен газ пропан-бутан

### 3.11 Смяна на дюзите на плота

Сменете дюзите, когато смените типа газ.

1. Отстранете поставките за съдове.
2. Свалете капачките и дюзите на горелката.
3. Свалете инжекторите с гаечен ключ 7.
4. Сменете дюзите с подходящи за типа газ, който използвате.

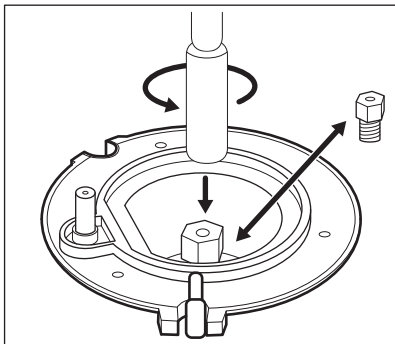

5. Сменете табелката с данни (в близост до газоснабдителната тръба) с тази за новия тип газоподаване.

**i** Можете да намерите тази табелка в плика, предоставен с уреда.

Ако налягането на газоподаването не е постоянно или е различно от необходимото налягане, монтирайте подходящ регулатор на налягане на газоснабдителната тръба.

### 3.12 Нагласете минималното ниво на газ за горелката

1. Изключете уреда от електрозахранването.
2. Завъртете ключа за плочата. Ако няма достъп до байпасния винт, разглобете командното табло, преди да започнете регулирането.
3. С тънка и плоска отвертка нагласете винта на байпаса А. Модела определя позицията на винта на байпаса А.

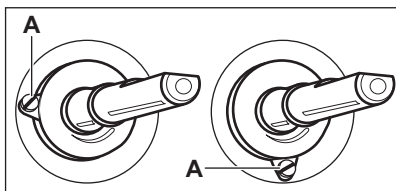

### Преминаване от природен газ на течен газ

1. Затегнете напълно байпасния винт.
2. Върнете ключа обратно.

### Смяна от течен газ на природен газ

1. Развийте с приблизително един оборот позицията на байпасния винт А.
2. Сложете обратно ключа за плочата.
3. Свържете уреда към електрозахранването.



#### **ВНИМАНИЕ!**

Включете щепсела в контакта на захранващата мрежа само, ако всички части са поставени обратно в първоначалното им положение. Съществува опасност от нараняване.

4. Запалете горелката. Вж. глава "Плоча - Всекидневна употреба".
5. Завъртете ключа за котлона на минималната позиция.
6. Премахнете отново ключа за плочата.
7. Завийте бавно байпасния винт, докато пламъкът стане минимален и постоянен.
8. Сложете обратно ключа за плочата.

### 3.13 Подмяна на дюзата на фурната

1. Свалете долната тава от кухнята на фурната А, за да получите достъп до горелката на фурната В.

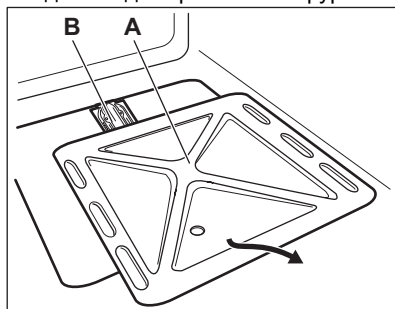

2. Освободете винта С, който поддържа горелката в позиция.

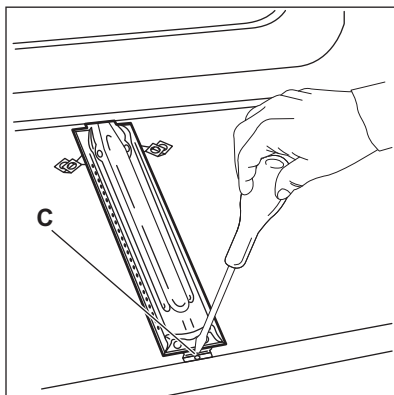

3. Внимателно извадете горелката от опората на дюзата D.

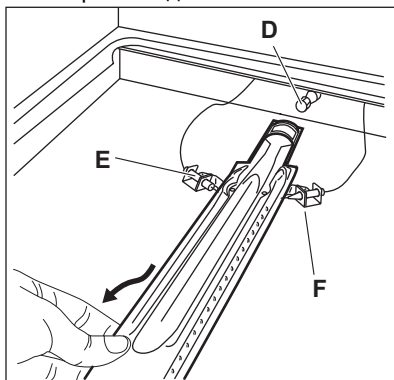

4. Бавно я преместете наляво. Уверете се, че втулката на горелката остава върху мундщука на горелката. Не прилагайте сила към жиците на конектора за подаване на искра F и към проводника термодвойка E.
5. Освободете дюзата на горелката D със 7 мм гаечен ключ и я сменете с друга.

Сглобете горелката в обратна последователност.

Подменете стикера за вида на газа близо до рампата за подаване на газ с такъв, който се отнася за новия вид газ.

### 3.14 Нагласете минималното ниво на газ за горелката

1. Изключете уреда от електрозахранването.

2. Завъртете ключа за функциите на фурната. Ако няма достъп до байпасния винт, разглобете командното табло, преди да започнете регулирането.
3. С тънка и плоска отвертка нагласете винта на байпаса A. Модела определя позицията на винта на байпаса A.

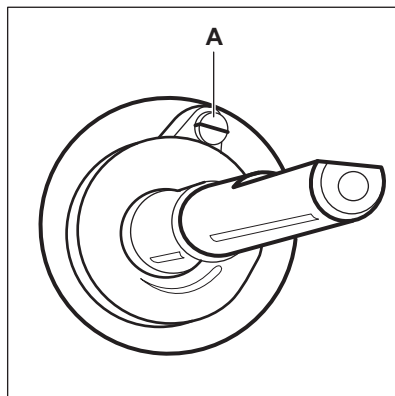

### Преминаване от природен газ на течен газ

1. Затегнете напълно байпасния винт.
2. Върнете ключа обратно.
3. Свържете уреда към електрозахранването.

### Смяна от течен газ на природен газ

1. Развийте с приблизително един оборот позицията на байпасния винт A.
2. Сложете обратно ключа за функциите на фурната.
3. Свържете уреда към електрозахранването.



### ВНИМАНИЕ!

Включете щепсела в контакта на захранващата мрежа само, ако всички части са поставени обратно в първоначалното им положение.

Съществува опасност от нараняване.

4. Запалете горелката. Вж. глава "Фурна - Всекидневна употреба".
5. Завъртете ключа за управление на функциите на фурната на минималната позиция.
6. Премахнете отново ключа за функциите на фурната.
7. Завийте бавно байпасния винт, докато пламъкът стане минимален и постоянен.
8. Сложете обратно ключа за функциите на фурната.
9. Задайте положението на максимален газов поток на ключа за функциите на фурната и я оставете да загрее най-малко 10 минути.
10. Завъртете бързо ключа за функциите на фурната от положение на максимален до положение на минимален газов поток.

Наблюдавайте пламъка. Уверете се, че не излиза пламък, когато бързо превъртите ключа на минимален газов поток. Трябва да има малък постоянен пламък от короната на горелката на фурната. Ако пламъкът изгасне, регулирайте горелката на фурната отново.

### 3.15 Смяна на дюзата на газовия грил

1. Освободете винтовете, които придържат газовата горелка на място А.

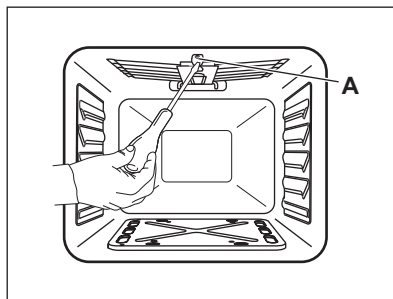

2. Освободете дюзата на горелката със 7 мм гаечен ключ и я сменете с дясна такава.

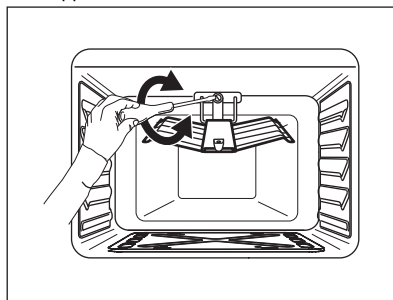

3. Сглобете горелката в обратна последователност. Преди да закрепите винтовете, се уверете, че горелката е натисната добре към задния панел. Тествайте дюзите на грила.

### 3.16 Нивелиране на уреда

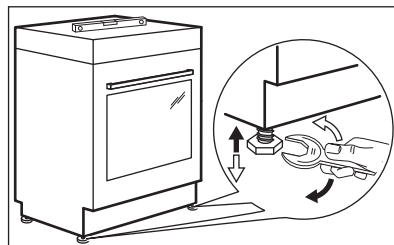

Използвайте малките крачета отдолу на уреда, за да нивелирате най-горното ниво с останалите повърхности.

### 3.17 Електрическа инсталация



#### **ВНИМАНИЕ!**

Производителят не носи отговорност, ако не спазвате предпазните мерки от главите за безопасност.

Този уред се доставя с електрозахранващи щепсел и кабел.



#### **ВНИМАНИЕ!**

Захранващият кабел не трябва да опира частта на уреда, щрихирана на илюстрацията.

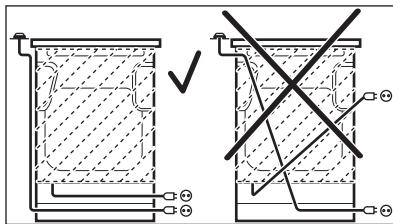

## 4. ОПИСАНИЕ НА УРЕДА

### 4.1 Общ преглед

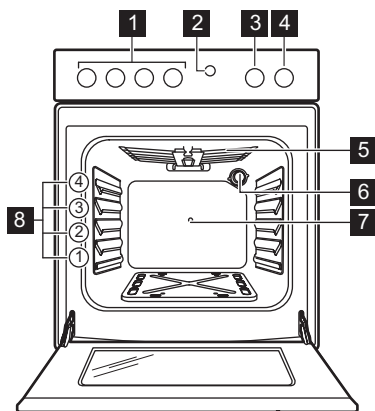

- 1 Копчета за котлона
- 2 Бутон за лампичката и шиша
- 3 Копче за таймера
- 4 Копче за функциите за нагряване
- 5 Грил
- 6 Лампа
- 7 Отвор за шиш
- 8 Позиция на скара

## 4.2 Разположение на повърхността за готвене

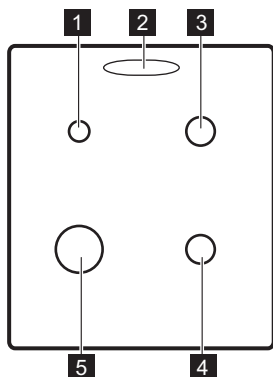

- 1 Спомагателна горелка
- 2 Изход за пара - броят и позицията зависят от модела
- 3 Среднонагриваща горелка
- 4 Среднонагриваща горелка
- 5 Бързонагриваща горелка

## 4.3 Аксесоари

- **Решетъчна скара**  
За готварски съдове, форми за кекс, печива.
- **Тава за печене**  
За сладкиши и курабийки.
- **Шиш**  
За печене на големи парчета месо и птици.

- **Отражател на грила**  
За да предпази ключовете по време на употреба на грила.
- **Чекмедже за съхранение**  
Чекмеджето за съхранение се намира под вътрешността на фурната.

## 5. ПРЕДИ ПЪРВА УПОТРЕБА



**ВНИМАНИЕ!**  
Вж. глава "Безопасност".

### 5.1 Първоначално почистване

Извадете всички принадлежности от фурната.

Вж. глава "Грижи и почистване".

Почистете фурната и принадлежностите преди първата употреба.

Поставете принадлежностите в първоначалната им позиция.

### 5.2 Предварително загряване

Загрейте празния уред предварително, за да изгорите остатъчната мазнина.

1. Задайте максимална температурата.
2. Оставете уреда да работи около 20 минути.



**ВНИМАНИЕ!**  
Принадлежностите могат да се нагряят повече от обичайното.

От уреда може да излиза миризма и дим. Това е нормално. Осигурете достатъчна вентилация.

Оставете фурната да изстине. Намокрете мека кърпа с топла вода и малко слаб миялен препарат и изчистете вътрешността на фурната.

## 6. ПЛОЧА - ВСЕКИДНЕВНА УПОТРЕБА



**ВНИМАНИЕ!**  
Вж. глава "Безопасност".

### 6.1 Запалване на горелката



Винаги запалвайте горелката, преди да поставите готварския съд върху нея.



**ВНИМАНИЕ!**  
Бъдете много внимателни, когато използвате открит огън в кухненска среда. Производителят не носи отговорност в случай на неправилно използване на пламъка.

1. Завъртете копчето за функции на фурната обратно на часовниковата стрелка до положение на максимален газов поток  и го натиснете за да запалите горелката.
2. Задръжте ключа за плочата натиснат за точно или по-малко от 10 секунди, за да се загрее термодвойката. Ако това не стане, подаването на газ е прекъснато.
3. Регулирайте пламъка, след като се нормализира.



**ВНИМАНИЕ!**  
Не дръжте ключа натиснат повече от 15 секунди. Ако горелката не се запали и след 15 секунди, отпуснете ключа, завъртете го на изключено положение и опитайте да запалите горелката отново след най-малко 1 минута.



Ако след няколко опита горелката не се запали, проверете дали короната на горелката и нейната капачка са в правилни позиции.



При липса на електрозахранване можете да запалите горелката без електрическото устройство. В този случай, доближете пламък към горелката, натиснете надолу съответното копче и го завъртете на максимално положение. Задръжте ключа натиснат за точно или по-малко от 10 секунди, за да се загрее термодвойката.



Ако горелката случайно загасне, завъртете ключа за управление на изключено положение и опитайте да запалите горелката отново след най-малко 1 минута.



Генераторът на искра може да стартира автоматично, когато го включите към електрозахранването, след монтиране или прекъсване на тока. Това е нормално.

### 6.2 Преглед на горелката

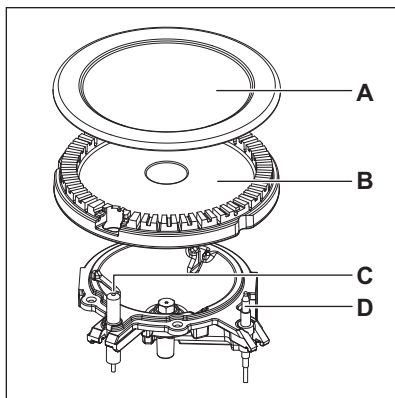

- A. Капачка на горелката  
B. Дюза на короната  
C. Запалваща свещ

D. Термодвойка

## 6.3 Изключване на горелката

За да изгасите пламъка, завъртете бутона на изключена позиция **0**.



### ВНИМАНИЕ!

Винаги намалявайте или изключвайте пламъка, преди да свалите съдовете от горелката.

# 7. ПЛОЧА - ПРЕПОРЪКИ И СЪВЕТИ



### ВНИМАНИЕ!

Вж. глава "Безопасност".

## 7.1 Готварски съдове



### ВНИМАНИЕ!

Не поставяйте нестабилни или повредени съдове върху горелките, за да предотвратите разливане и нараняване.



### ПРЕДУПРЕЖДЕНИЕ!

Уверете се, че дръжките на съда не са над предния ръб на готварския плот.



### ПРЕДУПРЕЖДЕНИЕ!

Уверете се, че дръжките са централно разположени върху горелката, за да се постигне максимална стабилност и по-ниска консумация на газ.



### ВНИМАНИЕ!

Не използвайте съдове, които имат дъно с ръб или изпъкнало дъно, върху котлона, тъй като съществува голям риск от преобръщане.

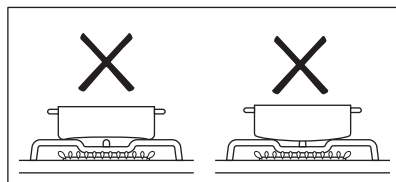

## 7.2 Диаметър на готварски съдове



### ВНИМАНИЕ!

Използвайте само готварски съдове с диаметър, подходящ за размера на горелките.

Горелка	Диаметър на готварски съдове (mm)
Спомагателна	120 - 180
Среднонагреваща	140 - 220/240 <sup>1)</sup>
Бърза	160 - 220/260 <sup>1)</sup>

<sup>1)</sup> При използване на един готварски съд върху плочата.

# 8. ПЛОЧА - ГРИЖИ И ПОЧИСТВАНЕ



### ВНИМАНИЕ!

Вж. глава "Безопасност".

## 8.1 Обща информация

- Почиствайте плота след всяка употреба.
- Винаги използвайте готварски съдове с чисто дъно.

- Надрасквания или тъмни петна по повърхността не влияят на работата на плота.
- Използвайте специален почистващ препарат, предназначен за повърхността на плота.
- Измийте с вода частите от неръждаема стомана и след това ги подсушете с мека кърпа.

## 8.2 Почистване на плочата

- **Отстранявайте незабавно:** разтопена пластмаса, пластмасово фолио, захар и храна със захар, в противен случай замърсяването може да повреди плочата. Внимавайте да не се изгорите.
- **Отстранете, когато плочата е достатъчно изстинала:** следи от варовик, вода, петна от мазнина, лъскави металически обезцветявания. Почиствайте плочата с влажна кърпа и малко почистващ препарат. След почистване подсушете плочата с мека кърпа.
- За да почистите емайлираните части, короните и горелките, измийте ги с топла сапунена вода и ги подсушете внимателно преди да ги поставите обратно.

## 8.3 Почистване на свещите за запалване

Тази функция се получава чрез керамична запалителна свещ с метален електрод. Поддържайте тези компоненти добре почистени, за да избегнете трудности при запалването, и проверявайте дали не са запушени отворите на короните на горелките.

## 8.4 Подпори за съдове



Подпорите за съдове не са подходящи за измиване в съдомиялна машина. Трябва да се мият на ръка.

1. Отстранете опорите на съдовете, за да почистите лесно котлона.



Бъдете много внимателни, когато подменяте опорите за съдове, за да предотвратите повреда на котлона.

2. Понякога емайлираното покритие може да има груби ръбове, така че бъдете внимателни, когато измивате опорите за съдове на ръка и ги подсушавате. Ако е необходимо, отстранете упоритите петна с пастообразен почистващ препарат.
3. Уверете се, че сте поставили опорите за съдове правилно след като ги почистите.
4. За да може горелката да работи правилно, уверете се, че рамената на опорите за съдове се намират в центъра на горелката.

## 8.5 Периодична поддръжка

Периодично искайте от местния оторизиран сервизен център да проверява състоянието на газоснабдителната тръба и на регулатора на налягането, ако такъв е поставен.



# 9. ФУРНА - ВСЕКИДНЕВНА УПОТРЕБА



**ВНИМАНИЕ!**  
Вж. глава "Безопасност".

## 9.1 Функции на фурната

Функция на фурната	Приложение
<b>0</b> Положение Изключено (Off).	Фурната е изключена.

Функция на фурната	Приложение
1 - 8 <sup>1)</sup> Настройки за затопляне	Обхват за регулиране на температурните нива на фурната.
 Готвене на грил	За готвене на грил на плоска храна в средата на грила. За приготвяне на тост.
 Лампа на фурната	За осветяване на вътрешността на фурната. За да използвате тази функция, натиснете бутона за лампата и шиша.
 Шиш	За печене на месо на шиш. За да използвате тази функция, натиснете бутона за лампата на фурната и шиша.

1) 1 - 135 °C, 2 - 145 °C, 3 - 160 °C, 4 - 175 °C, 5 - 190 °C, 6 - 205 °C, 7 - 225 °C, 8 - 240 °C

## 9.2 Запалване на газовата горелка на фурната



### ПРЕДУПРЕЖДЕНИЕ!

При включване на горелката на фурната, вратичката на фурната трябва да е отворена.



### ПРЕДУПРЕЖДЕНИЕ!

Уверете се, че капакът е отворен. Когато използвате фурната, капакът трябва да бъде отворен, за да се избегне прегряване.



### Устройство за безопасност на фурната:

Газовата фурна има термодвойка. Тя спира потока на газа, ако пламъкът угасне.

1. Отворете вратичката на фурната.
2. Завъртете копчето за функции на фурната обратно на часовниковата стрелка до положение на максимална настройка на нагряване и го натиснете, за да запалите горелката.
3. Задръжте копчето за функции на фурната натиснато за 15 секунди или по-малко, за да позволите на термодвойката да се нагрее. Ако

това не стане, подаването на газ е прекъснато.

## 9.3 Ръчно запалване на газовата горелка на фурната

В случай на липса на електричество, можете да запалите горелката на фурната без електрическо устройство.

1. Отворете вратичката на фурната.
2. Задръжте пламък близо до отвора в долната част на кухнята на фурната.

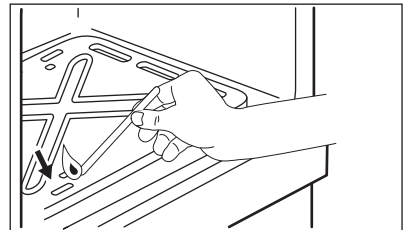

3. Едновременно с това натиснете ключа за функции на фурната и го завъртете обратно на часовниковата стрелка до положение на максимален поток на газ.
4. Когато пламъкът се включи, задръжте ключа за управление на функциите на фурната натиснат в положение за максимален поток на газ за 15 секунди или по-малко, за да позволите на термодвойката да се затопли.

- i** Не държете ключа за функции на фурната натиснат за повече от 15 секунди. Ако горелката не се запали и след 15 секунди, отпуснете ключа за функции на фурната, завъртете го на изключено положение, отворете вратата на фурната и опитайте да запалите горелката отново след най-малко 1 минута.

## 9.4 След като запалите газовата горелка на фурната

1. Отпуснете ключа за функциите на фурната.
2. Затворете вратичката на фурната.
3. Завъртете ключа за функции на фурната, за да нагласите необходимата настройка на топлина.

Управлявайте пламъка през отворите в долната част на фурната.

## 9.5 Изключване на горелката на фурната

За да изгасите пламъка, завъртете бутона на изключена позиция **0**.

## 9.6 Използване на грила

- i** Температурата на грила не може да се регулира. За да получите по-ниска температура или по-бавно време за готвене, оттеглете тигана на грила далеч от пламъка.

Преди да използвате грила, поставете дефлектора на грила (A) на мястото над вратичката. Уверете се, че двете ключалки са правилно закрепени в отворите в горната част на предната рамка на кухнята на фурната (под командното табло).

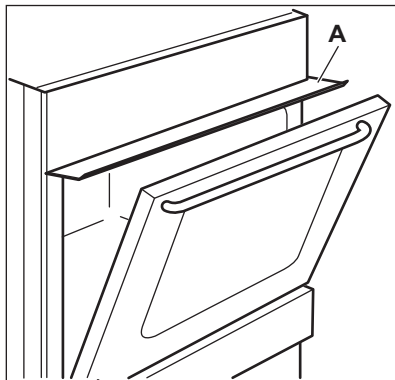

- i** Не слагайте месото директно в тавата или тигана.



### ПРЕДУПРЕЖДЕНИЕ!

Не поставяйте месото на най-горното ниво. Съществува опасност от пожар.



### ПРЕДУПРЕЖДЕНИЕ!

Не забравяйте да завъртите ключа докрай. Избягвайте средното положение между Изкл. и Грил. В средните положения, генераторът на искри може да остане активен.

1. Отворете вратичката на фурната.
2. Завъртете ключа за контрол на газовата фурна на положение Грил . Натиснете ключа навътре и го задръжте натиснат за приблизително 15 секунди. Не го пускайте, докато не излезе пламък.



Ако грилът не се включи или ако случайно се изключи, освободете ключа за управление на фурната и го завъртете на Изкл. положение. Отворете вратичката на фурната. След една минута опитайте да запалите грила отново.

3. Загрейте предварително грила за 5 до 10 минути.
4. Поставете рафта на фурната с месото на позиция 3.
5. Поставете тава за печене (на месо) или тиган за печене отдолу, на 2-ро ниво, за да събира соса.
6. Дръжте вратата на фурната леко отворена.

Ако временно няма електрозахранване, отворете

вратичката на фурната, поставете дефлектора на грила и задръжте пламъка близо до отворите на горелката на грила и завъртете ключа на фурната на положение за грил .

## 9.7 Изключване на горелката на грила

За да изгасите пламъка, завъртете бутона на изключена позиция **0**.

# 10. ФУРНА - ФУНКЦИИ НА ЧАСОВНИКА

## 10.1 Таймер

Използвайте, за да настроите обратно броене.

-  Тази функция не влияе върху работата на уреда.

Завъртете кръговия регулатор за настройка на таймера докрай и след това го върнете на желаното време. Когато времето изтече, прозвучава сигнал.

# 11. ФУРНА - ИЗПОЛЗВАНЕ НА ПРИНАДЛЕЖНОСТИТЕ

-  **ВНИМАНИЕ!**  
Вж. глава "Безопасност".

## 11.1 Поставяне на аксесоарите

**Скара:**

-  Скарата има специална форма в задната част, която помага за циркулация на топлината.

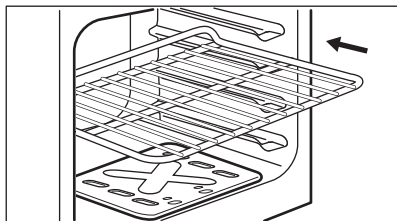

Поставете рафта в правилното положение. Уверете се, че не докосва задната стена на фурната.

**Тава:**

-  Не бутайте тавата за печене чак до задната стена на фурната. Това предотвратява циркулацията на топлина около тавата. Храната може да изгори, особено в задната част на тавата.

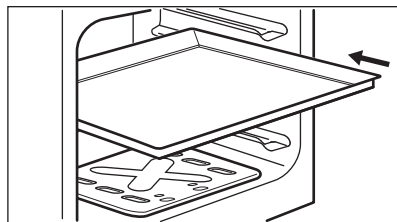

Поставете тава или дълбоката тава на препоръчаното ниво за скара. Уверете се, че не докосва задната стена на фурната.

## 11.2 Използване на шиша



### ВНИМАНИЕ!

Внимавайте, когато използвате шиша. Вилците и шишът са остри. Съществува опасност от нараняване.



### ВНИМАНИЕ!

Използвайте ръкавици за фурна, когато сваляте шиша. Шишът и грилът са горещи. Съществува опасност от изгаряния.



В случай че отворите вратичката на фурната, шишът не спира да се върти.



### ПРЕДУПРЕЖДЕНИЕ!

Максималното тегло, разрешено за шиша, е 4 – 5 kg.

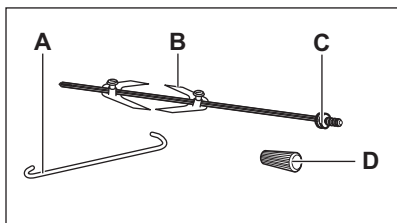

- A. Поддържаща кука
- B. Вилци
- C. Шиш
- D. Дръжка

1. Отворете вратичката на фурната.
2. Поставете дръжката на шиша.
3. Поставете тавичката за печене (на месо) на най-ниското ниво за скара.
4. Поставете куката на опората в отвора в горната част на вътрешността на фурната.

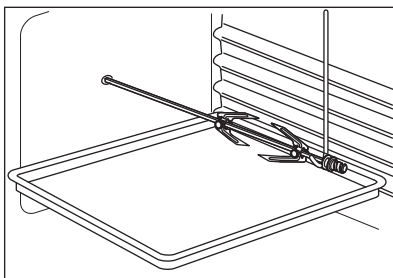

5. Поставете първата вилица на шиша, след това разположете месото на шиша и поставете втората вилица. Уверете се, че месото е по средата на шиша.

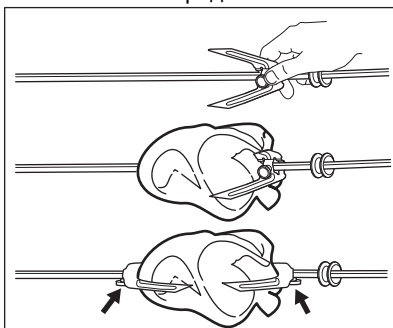

6. Използвайте винтовете, за да затегнете вилиците.
7. Поставете върха на шиша в дупката на шиша. Вж. глава "Описание на уреда".
8. Поставете предната част на шиша върху поддържащата кука.
9. Свалете дръжката на шиша.
10. Запалете горелката. Вж. глава "Фурна - Всекидневна употреба".
11. Натиснете бутона за осветление и шиш.
12. Уверете се, че шишът се върти.
13. Затворете вратичката на фурната. Когато месото е готово, натиснете бутона за шиш. Изключете грила. Монтирайте дръжката на шиша. Внимателно отстранете шиша и тигана за печене (на месо) от фурната.

## 12. ФУРНА – ПРЕПОРЪКИ И СЪВЕТИ



**ВНИМАНИЕ!**  
Вж. глава "Безопасност".



Температурата и времето за печене в таблиците са само ориентировъчни. Те зависят от рецептите, качеството и количеството на използваните съставки.

### 12.1 Обща информация

Уредът има четири позиции на рафта. Позициите на рафтовете се броят от дъното на уреда.

В уреда или по стъклата на вратичката може да кондензира влага. Това е нормално. Винаги отстъпвайте от уреда, когато отворяте вратичката по време на готвене. За да намалите конденза, включете уреда да работи 10 минути преди готвене.

Избърсвайте влагата след всяко използване на уреда.

При готвене не поставяйте съдове директно на дъното на уреда и не покривайте компонентите с алуминиево фолио. Това може да промени резултатите от печенето и да повреди емайла на фурната.

### 12.2 Печене

За първото печене използвайте пониската температура.

Можете да удължите времето за печене с 10 – 15 минути, ако печете кейкове на повече от едно ниво.

### 12.6 Таблица на потребителските институти

Винаги загревайте предварително празна фурна за 15 минути на температурата, необходима за храната, преди да започнете готвенето.

Храна	Позиция на термостата	Време за готвене (мин)	Гриловане	Положение на скарата	Принадлежности
Малък кейк	3	25 - 35	-	3	тава за печене

Тавите във фурната могат да се огънат/изкривят по време на печене. Когато тавите отново изстинат, изкривяванията изчезват.

### 12.3 Печене на кексове

Не отваряйте вратичката на фурната, преди да е изтекло 3/4 от зададеното време за готвене.

### 12.4 Приготвяне на месо и риба

Оставете месото за приблизително 15 минути преди нарязване, така че сокът да не изтича навън.

За да избегнете твърде много дим във фурната по време на печене, налейте малко вода в дълбоката тава. След като водата се изпари, доливайте още, за да не кондензира димът.

### 12.5 Времена за готвене

Времената за приготвяне зависят от типа на храната, нейната консистенция и обем.

Първоначално, проследете резултатите, когато готвите. Намерете най-добрите настройки (настройка на нагряване, време на готвене и др.) за Вашите готварски съдове, рецепти и количества, когато използвате този уред.

Храна	Позиция на термостата	Време за готвене (мин)	Гриловане	Положение на скарата	Принадлежности
Пандишпанова торта без мазнина	4	25 - 35	-	3	1 тава (диаметър: 26 cm) на скарата
Ябълков пай	5	70 - 80	-	2	2 тави (диаметър: 20 cm) на скарата
Сладкиши на пръчици	2	30 - 40	-	3	Тава за печени на сладки изделия
Бургери	-	70 - 80 <sup>1)</sup>	Грил - включен	3	скара и тава на ниво 1
Тост	-	10 - 15	Грил - включен	2	скара

<sup>1)</sup> Обърнете след 1/2 - 2/3 от времето за печене.

## 12.7 Готварски таблици

Винаги загревайте предварително празна фурна за 15 минути на температурата, необходима за храната, преди да започнете готвенето.

Храна	Позиция на термостата	Време за готвене (мин)	Време за печене на грил (мин.)	Положение на скарата	Принадлежности
<b>Печене в тава</b>					
Шведски питки	4	10 - 20	3 - 5 <sup>1)</sup>	3	тава за печене
Руло	3	15 - 20	3 - 5 <sup>1)</sup>	3	тава за печене
Кейк с мая и ябълки	4	80 - 90	-	3	тава за печене
Профитероли	4	30 - 40	3 - 5 <sup>1)</sup>	3	тава за печене
Плосък кейк	3	30 - 40	-	3	тава за печене
Целувки	1	50 - 60	-	3	тава за печене
Швейцарски ябълков пай	1	50 - 60	5 - 10 <sup>1)</sup>	3	тава за печене
<b>Печене в плитка тава</b>					
Чийзкейк	4	80 - 100	-	3	1 тава (диаметър: 26 cm) на скарата

Храна	Позиция на термостата	Време за готвене (мин)	Време за печене на грил (мин.)	Положение на скарата	Принадлежности
Сладкиш Мадейра	5	95 - 105	-	3	тава на скарата
Богат плодов кейк	4	130 - 150	-	3	тава (диаметър: 23 cm) на скарата
Торта „Виктория“	3	40 - 50	-	3	2 форми на скарата, диагонално изместени
Румънски пандишпанов кейк	5	45 - 55	-	3	2 квадратни тави на скарата
Румънска пандишпанова торта – традиционна	4	55 - 65	-	3	2 квадратни тави на скарата
Хляб	6	45 - 55	-	2	2 квадратни тави на скарата
<b>Ястие</b>					
Лазаня	5	45 - 55	-	3	тава Ругех на скарата
Запечени яйца със сирене	6	60 - 70	-	3	тава на скарата
Запечени картофи	6	55 - 65	-	3	тава Ругех на скарата
<b>Месо</b>					
Пъстърва	7	35 - 45 <sup>2)</sup>	-	3	скара и тава на ниво 2
Пиле	-	105 - 115	Грил - включен	шиш	шиш
Свинско печено	5	75 - 85 <sup>2)</sup>	-	2	Съд за грил / печене
Половин пиле	-	75 - 85 <sup>2)</sup>	Грил - включен	2	скара и тава на ниво 2

1) Включете скарата в края на процеса на готвене за по-балансиран резултат от готвене.

2) Обърнете след 1/2 - 2/3 от времето за печене.

## 13. ФУРНА - ГРИЖИ И ПОЧИСТВАНЕ



**ВНИМАНИЕ!**  
Вж. глава "Безопасност".

### 13.1 Бележки относно почистването

Почиствайте лицевата част на фурната с мека кърпа с топла вода и мек препарат за почистване.

За почистване на метални повърхности използвайте подходящ почистващ препарат.

Почиствайте вътрешността на фурната след всяка употреба. Натрупвания на мазнини или други остатъци от храна могат да доведат до пожар.

Почиствайте аксесоарите, след всяко ползване и ги оставайте да изсъхнат. Използвайте мека кърпа с топла вода и почистващ препарат. Не почиствайте аксесоарите в съдомиялна машина.

Почиствайте упоритите петна със специален почистващ препарат за фурни.

Не почиствайте незалепащите аксесоари с абразивно почистващо средство или предмети с остри ръбове.

### 13.2 Фурни от неръждаема стомана или алуминий

За почистване на вратичката на фурната използвайте само влажна кърпа или мокра гъба. Подсушете с мека кърпа.

Не използвайте стоманена вълна, киселини или абразивни продукти, тъй като те могат да повредят повърхността на фурната. Почиствайте командното табло на фурната, като следвате същите предпазни мерки.

### 13.3 Сваляне и монтиране на стъклените панели на фурната

Можете да свалите вътрешните стъклени панели, за да ги почиствате. Броят на стъклените панели е различен за различните модели.



**ВНИМАНИЕ!**  
Дръжте вратичката на фурната леко отворена по време на почистването. Когато я отворите напълно, може случайно да се затвори, причинявайки евентуални повреди.



**ВНИМАНИЕ!**  
Не използвайте уреда без стъклените панели.

1. Отворете вратичката, докато застане под ъгъл приблизително 30°. Вратичката стои сама, когато е леко отворена.

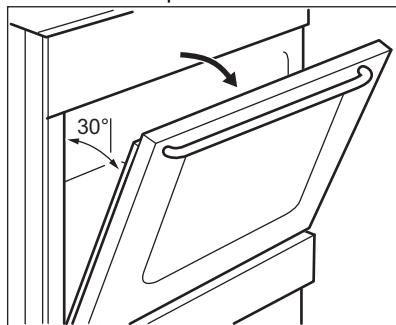

2. Хванете рамката в горната част на вратичката (В) от двете ѝ страни и натиснете навътре, за да освободите езичето.

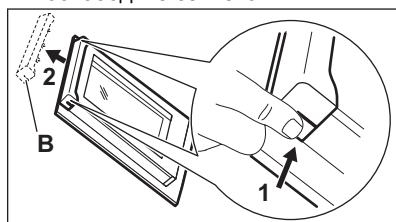

3. Издърпайте рамката на вратичката към себе си, за да я извадите.

**ВНИМАНИЕ!**

Когато изваждате стъклените панели, вратичката на фурната ще опита да се затвори.

4. Задръжте горния край на стъклените панели на вратичката и ги издърпайте един по един.
5. Почистете стъклените панели с вода и сапун. Внимателно подсушете стъкления панел.

След почистване, монтирайте обратно стъклените панели и вратичката на фурната. Изпълнете гореизброените стъпки в обратен ред. Поставете първо по-малкия панел, после по-големия.

**ПРЕДУПРЕЖДЕНИЕ!**

Проверете дали вътрешният стъклен панел е легнал точно във фалцовете.

### 13.4 Изваждане на чекмеджето

**ВНИМАНИЕ!**

Да не се съхраняват запалими изделия ( като напр. почистващи материали, пластмасови торбички, ръкавици за фурна, хартия или почистващи спрейове) в чекмеджето. Когато фурната работи, чекмеджето може да се нагорещи. Съществува опасност от пожар.

Чекмеджето под фурната може да бъде извадено за почистване.

1. Дръпнете чекмеджето навън до упор.

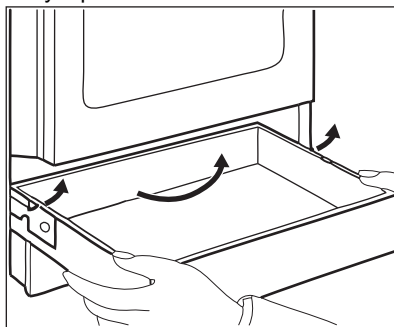

2. Повдигнете чекмеджето бавно.
3. Издърпайте чекмеджето навън изцяло.

За да монтирате чекмеджето, изпълнете стъпките по-горе в обратна последователност.

### 13.5 Смяна на лампичката

**ВНИМАНИЕ!**

Опасност от токов удар. Лампата може да е гореща.

1. Изключете фурната. Изчакайте, докато фурната изстине.
2. Изключете фурната от електрическата мрежа.
3. Поставете парче плат върху дъното на фурната.

### Задна лампа

1. Завъртете стъкления капак на лампата, за да го извадите.
2. Почистете стъкления капак.
3. Сменете крушката с подходяща крушка, устойчива на температура от 300 °C.
4. Поставете стъкления капак.

## 14. ОТСТРАНЯВАНЕ НА НЕИЗПРАВНОСТИ

**ВНИМАНИЕ!**

Вж. глава "Безопасност".

## 14.1 Как да постъпите, ако...

Проблем	Възможна причина	Отстраняване
Няма искра, когато опитате да активирате генератора за искри.	Плочата не е свързана към електрозахранването или е свързана неправилно.	Проверете дали плочата е свързана правилно към електрозахранването. Вижте схемата за свързване.
	Предпазителят е изгорял.	Уверете се, че предпазителят е причината за неизправността. Ако предпазителят продължава да изгаря, свържете се с квалифициран електротехник.
	Капачката и короната на горелката са поставени неправилно.	Поставете капачката и короната на горелката правилно.
Пламъкът изгасва веднага след запалване.	Термодвойката не се е подгряла достатъчно.	След запалване на пламъка задръжте ключа натиснат за точно или по-малко от 10 секунди
Пръстенът от пламък е неравномерен.	Короната на горелката е запушена с остатъци от храна.	Проверете дали дюзата не е запушена и дали короната на горелката е чиста.
Горелките не работят.	Няма подаване на газ.	Проверете свързването на газа.
Уредът издава звуци.		Някои метални части на уреда се разширяват и свиват, когато се нагряват или охлаждаат. Шумовете са нормални.
Цветът на пламъка е оранжев или жълт.		Пламъкът може да изглежда оранжев или жълт в някои области на горелката. Това е нормално.
Фурната не нагрява.	Фурната е изключена.	Запалете горелката на фурната.
	Необходимите настройки не са зададени.	Уверете се, че настройките са правилни.
Лампичката не функционира.	Лампичката е дефектна.	Сменете лампичката.

Проблем	Възможна причина	Отстраняване
Пара и кондензация се отлагат по храната и във вътрешността на фурната.	Във фурната са оставяни ястия за твърде дълго време.	Не оставяйте ястията във фурната за повече от 15 – 20 минути след края на готвенето.
Шишът не се върти.	Шишът не е поставен правилно в отвора.	Вижте „Използване на шиша“.
Необходимо е твърде много време, за да се сготвят ястията, или са готови твърде бързо.	Температурата е прекалено ниска или прекалено висока.	Регулирайте температурата, ако е необходимо. Следвайте указанията в ръководството на потребителя.

## 14.2 Данни за сервизно обслужване

Ако не можете да намерите решение на проблема сами, обърнете се към търговеца си или към упълномощен сервизен център.

Данните, необходими за сервизния център, са посочени на табелката с данни. Табелката с данни се намира на предната рамка на вътрешността на фурната. Не отстранявайте табелката с данни от вътрешността на фурната.

Препоръчваме Ви да запишете данните тук:	
Модел (MOD.)	.....
Номер на продукт (PNC)	.....
Сериен номер (S.N.)	.....

## 15. ЕНЕРГИЙНА ЕФЕКТИВНОСТ

### 15.1 Продуктова информация за плочата в съответствие с ЕС 66/2014

Идентификация на модела	LKG500002W LKG500002X	
Вид на плота	Плоча в свободностояща готварска печка	
Брой газови горелки	4	
Енергийна ефективност на газова горелка (EE gas burner)	Задна лява - Допълнителна	не е приложимо
	Задна дясна - Среднонагриваща	55,3%
	Предна дясна - Среднонагриваща	55,3%
	Предна лява - Бързонагриваща	55,5%
Енергийна ефективност за газовия котлон (EE gas hob)	55,4%	

EN 30-2-1: Домакински уреди за готвене на газ - Част 2-1: Рационално използване на енергията - Общи положения

## 15.2 котлони- енерго спестяване

Може да спестите енергия по време на ежедневното ви готвене, ако следвате съветите по-долу.

- Когато загревате вода използвайте само количеството което ви трябва.
- Ако е възможно, винаги поставяйте капак на готварските съдове.

- Преди употреба, уверете се, че горелките и поставките на тигана са сглобени правилно.
- Дъното на съдът за готвене трябва да има правилните размери за големината на горелката.
- Сложете съдът за готвене върху и в центъра на горелката.
- Когато течността заври, загасете пламъка, за да оставите течността да ври на тих огън.
- Ако е възможно използвайте тенджерата под налягане. Вижте ръководството и за употреба.

## 15.3 Продуктова информация за фурни и Продуктов информационен лист\*

Име на доставчик	Electrolux	
Идентификация на модела	LKG500002W 943003481 LKG500002X 943003478	
Индекс на енергийна ефективност	95,8	
Клас на енергийна ефективност	A	
Консумация на енергия със стандартно натоварване, конвенционален режим	1,54 kWh/цикъл 5,53 MJ/цикъл	
Брой кухни	1	
Топлинен източник	Газ	
Сила на звука	51 l	
Тип на фурната	Фурна в свободностояща печка	
Маса	LKG500002W	41.0 kg
	LKG500002X	40.0 kg

EN 15181 Метод за измерване на консумацията на енергия на газови печки.

## 15.4 фурна – енергоспестяване



Фурната съдържа функции, които ви позволяват да спестявате енергия при ежедневното готвене.

Уверете се, че вратата на фурната е затворена, когато фурната работи. Не отваряйте вратата на фурната твърде

често по време на готвене. Поддържайте уплътнението на вратата чисто и се уверете, че е добре фиксирано в своята позиция.

Използвайте метални готварски съдове, за да подобрите енергоспестяването.

Когато е възможно, не загревайте предварително фурната, преди готвене.

Когато пригответе няколко ястия наведнъж, свеждайте интервалите между готвенето им до минимум.

#### **Остатъчна топлина**

Когато продължителността на готвене е по-голяма от 30 минути, намалете температурата на фурната до минимум 3 – 10 минути преди края на готвенето. Остатъчната топлина вътре във фурната ще продължи да готви.

Използвайте остатъчната топлина, за да затопляте други храни.

#### **Подгряване на храна**

Изберете най-ниската възможна температурна настройка, за да използвате остатъчната топлина и да поддържате ястията топли.

## 16. ОПАЗВАНЕ НА ОКОЛНАТА СРЕДА

Рециклирайте материалите със символа . Поставете опаковките в съответните контейнери за рециклирането им. Помогнете за опазването на околната среда и човешкото здраве, както и за рециклирането на отпадъци от

електрически и електронни уреди. Не изхвърляйте уредите, означени със символа , заедно с битовата смет. Върнете уреда в местния пункт за рециклиране или се обърнете към вашата общинска служба.

Electrolux Appliances AB - Contact Address: Al. Powstańców Śląskich 26, 30-570 Kraków, Poland





[www.electrolux.com/shop](http://www.electrolux.com/shop)



867365057-C-472021

